

Manuel d'utilisation



PRO MIXER DJX750

Professional 5-Channel DJ Mixer with
Advanced Digital Effects and BPM Counter

Table des matières

Merci	2
Consignes de sécurité	3
Déni Légal	3
Garantie Limitée	3
1. Commandes	4
1.1 Canaux stéréo 1 à 4	4
1.2 Canal micro	5
1.3 Section MONITOR	5
1.4 Section MASTER	5
1.5 Section Crossfader	5
1.6 Effet 3D Surround XPQ	5
1.7 Compteur de BPM automatique	5
1.8 Processeur d'effets interne	6
2. Connexions	6
2.1 Les connexions du panneau arrière	6
3. Mise en Service	7
4. Livraison	8
5. Enregistrement en Ligne	8
6. Caractéristiques Techniques	8

Merci

Avec la PRO MIXER DJX750 BEHRINGER, tu possèdes une console DJ de dernière génération. Ses nombreuses caractéristiques (compteur de BPM, boucle d'effets, processeur d'effets interne, etc.) permettent un travail totalement nouveau et créatif. La DJX750 est une console professionnelle extrêmement simple à utiliser conçue pour démultiplier ta créativité.

Les modes n'attendent pas! Si tu veux rester dans le coup, tu dois rester constamment sur la brèche. C'est pourquoi nous avons intégré à cette console DJ les fonctions et les technologies les plus modernes et les plus en vogue. Elle s'intègre parfaitement aux systèmes DJ et aux équipements des clubs pour un plaisir DJ sans limite.

Soyons francs: qui aime lire un manuel d'utilisation? Nous savons que tu veux vite commencer à travailler avec ta console. Cependant, ce n'est qu'après avoir lu ce manuel que tu connaîtras toutes ses fonctions et que tu pourras les utiliser efficacement. Alors, prends ton temps!

FR Consignes de sécurité

Les points repérés par ce symbole portent une tension électrique suffisante pour constituer un risque d'électrocution.

Utilisez uniquement des câbles d'enceintes professionnels de haute qualité avec fiches Jack mono 6,35 mm ou fiches à verrouillages déjà installées. Toute autre installation ou modification doit être effectuée uniquement par un personnel qualifié.



Ce symbole avertit de la présence d'une tension dangereuse et non isolée à l'intérieur de l'appareil - elle peut provoquer des chocs électriques.

**Attention**

Ce symbole signale les consignes d'utilisation et d'entre ! Tien importantes dans la documentation fournie. Lisez les consignes de sécurité du manuel d'utilisation de l'appareil.

**Attention**

Pour éviter tout risque de choc électrique, ne pas ouvrir le capot de l'appareil ni démonter le panneau arrière. L'intérieur de l'appareil ne possède aucun élément réparable par l'utilisateur. Laisser toute réparation à un professionnel qualifié.

**Attention**

Pour réduire les risques de feu et de choc électrique, n'exposez pas cet appareil à la pluie, à la moisissure, aux gouttes ou aux éclaboussures. Ne posez pas de récipient contenant un liquide sur l'appareil (un vase par exemple).

**Attention**

Ces consignes de sécurité et d'entretien sont destinées à un personnel qualifié. Pour éviter tout risque de choc électrique, n'effectuez aucune réparation sur l'appareil qui ne soit décrite par le manuel d'utilisation. Les éventuelles réparations doivent être effectuées uniquement par un technicien spécialisé.

1. Lisez ces consignes.
2. Conservez ces consignes.
3. Respectez tous les avertissements.
4. Respectez toutes les consignes d'utilisation.
5. N'utilisez jamais l'appareil à proximité d'un liquide.
6. Nettoyez l'appareil avec un chiffon sec.
7. Veillez à ne pas empêcher la bonne ventilation de l'appareil via ses ouïes de ventilation. Respectez les consignes du fabricant concernant l'installation de l'appareil.

8. Ne placez pas l'appareil à proximité d'une source de chaleur telle qu'un chauffage, une cuisinière ou tout appareil dégageant de la chaleur (y compris un ampli de puissance).

9. Ne supprimez jamais la sécurité des prises bipolaires ou des prises terre. Les prises bipolaires possèdent deux contacts de largeur différente. Le plus large est le contact de sécurité. Les prises terre possèdent deux contacts plus une mise à la terre servant de sécurité. Si la prise du bloc d'alimentation ou du cordon d'alimentation fourni ne correspond pas à celles de votre installation électrique, faites appel à un électricien pour effectuer le changement de prise.

10. Installez le cordon d'alimentation de telle façon que personne ne puisse marcher dessus et qu'il soit protégé d'arêtes coupantes. Assurez-vous que le cordon d'alimentation est suffisamment protégé, notamment au niveau de sa prise électrique et de l'endroit où il est relié à l'appareil; cela est également valable pour une éventuelle rallonge électrique.

11. Utilisez exclusivement des accessoires et des appareils supplémentaires recommandés par le fabricant.



12. Utilisez exclusivement des chariots, des diables, des présentoirs, des pieds et des surfaces de travail recommandés par le fabricant ou livrés avec le produit.

Déplacez précautionneusement tout chariot ou diable chargé pour éviter d'éventuelles blessures en cas de chute.

13. Débranchez l'appareil de la tension secteur en cas d'orage ou si l'appareil reste inutilisé pendant une longue période de temps.

14. Les travaux d'entretien de l'appareil doivent être effectués uniquement par du personnel qualifié. Aucun entretien n'est nécessaire sauf si l'appareil est endommagé de quelque façon que ce soit (dommages sur le cordon d'alimentation ou la prise par exemple), si un liquide ou un objet a pénétré à l'intérieur du châssis, si l'appareil a été exposé à la pluie ou à l'humidité, s'il ne fonctionne pas correctement ou à la suite d'une chute.

15. L'appareil doit être connecté à une prise secteur dotée d'une protection par mise à la terre.



16. La prise électrique ou la prise IEC de tout appareil dénué de bouton marche/arrêt doit rester accessible en permanence.

DÉNI LÉGAL

CARACTÉRISTIQUES TECHNIQUES ET APPARENCE SUJETTES À MODIFICATIONS SANS PRÉAVIS. PRÉCISION NON GARANTIE. BEHRINGER, KLARK TEKNIK, MIDAS, BUGERA, ET TURBOSOUND FONT PARTIE DU MUSIC GROUP (MUSIC-GROUP.COM). TOUTES LES MARQUES DÉPOSÉES SONT LA PROPRIÉTÉ DE LEURS PROPRIÉTAIRES RESPECTIFS. LA SOCIÉTÉ MUSIC GROUP N'ACCEPTE AUCUNE RESPONSABILITÉ DANS LES ÉVENTUELS DOMMAGES OU PERTES SUBIS PAR UN TIERS EN SE BASANT EN ENTIER OU EN PARTIE SUR LES DESCRIPTIONS, PHOTOGRAPHIES OU DÉCLARATIONS CONTENUES DANS CE DOCUMENT. LES COULEURS ET CARACTÉRISTIQUES PEUVENT VARIER LÉGÈREMENT DE CELLES DU PRODUIT. LES PRODUITS MUSIC GROUP NE SONT VENDUS QUE PAR LE BIAIS DE REVENEURS AGRÉÉS. LES DISTRIBUTEURS ET LES REVENEURS NE SONT PAS AGENTS DE MUSIC GROUP ET N'ONT ABSOLUMENT AUCUNE AUTORITÉ POUR ENGAGER OU REPRÉSENTER LA SOCIÉTÉ MUSIC GROUP DE FAÇON IMPLICITE, EXPLICITE OU INDIRECTE. CE MODE D'EMPLOI EST PROTÉGÉ PAR DROITS D'AUTEURS. IL EST INTERDIT DE TRANSMETTRE OU DE COPIER CE MODE D'EMPLOI SOUS QUELLE FORME QUE CE SOIT, PAR QUEL MOYEN QUE CE SOIT, ÉLECTRONIQUE OU MÉCANIQUE, CE QUI COMPREND LES MOYENS DE PHOTOCOPIE ET D'ENREGISTREMENT DE QUELLE FAÇON QUE CE SOIT, QUEL QUE SOIT LE BUT, SANS LA PERMISSION ÉCRITE EXPRESSE DE MUSIC GROUP IP LTD.

TOUTS DROITS RÉSERVÉS.

© 2013 MUSIC Group IP Ltd.

Trident Chambers, Wickhams Cay, P.O. Box 146, Road Town, Tortola, Iles Vierges Britanniques

GARANTIE LIMITÉE

Pour connaître les termes et conditions de garantie applicables, ainsi que les informations supplémentaires et détaillées sur la Garantie Limitée de MUSIC Group, consultez le site Internet www.music-group.com/warranty.

1. Commandes

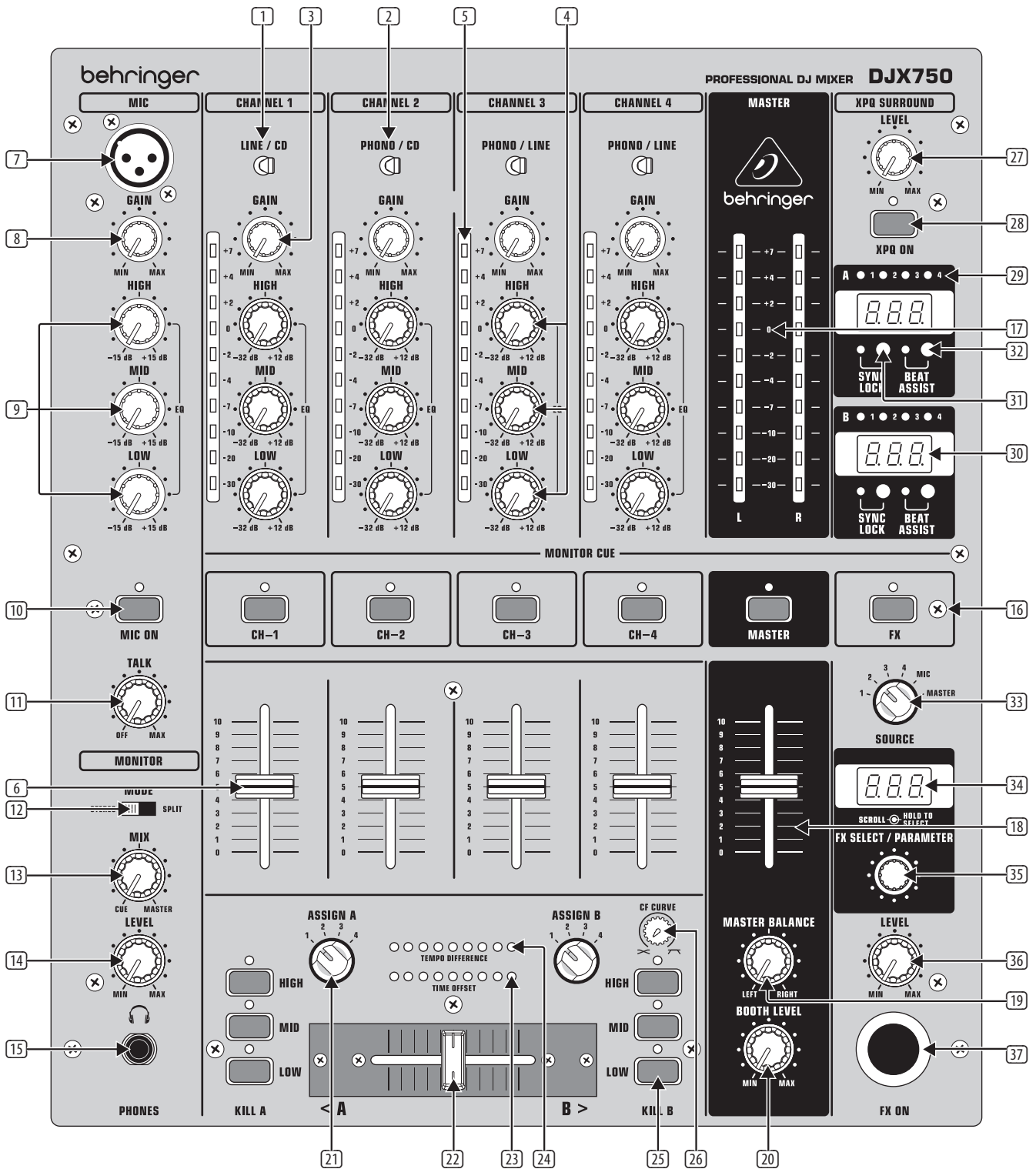

1.1 Canaux stéréo 1 à 4

- ❶ Le commutateur LINE/CD permet de sélectionner l'entrée du canal 1. En effet, contrairement aux autres canaux, ce dernier possède deux entrées ligne.
- ❷ Les commutateurs PHONO/CD (canal 2) et PHONO/LINE (canaux 3 et 4) déterminent l'entrée active des canaux 2 à 4. Les entrées « Phono » sont conçues pour recevoir le signal d'une platine disque. Les entrées ligne « Line » et « CD » sont destinées à toutes les autres sources audio telles que des lecteurs CD ou MD. Une particularité de la console te permet de modifier la sensibilité des entrées Phono pour les transformer en entrées ligne (voir ❹).

❖ N'alimente jamais d'entrée Phono avec un signal de niveau ligne ! En effet, le niveau de sortie d'une platine disque est de l'ordre du millivolt alors que celui d'un lecteur CD ou cassette est de l'ordre du volt. Concrètement, le niveau d'un signal ligne est 100 fois trop élevé pour une entrée Phono.

- ❸ Le potentiomètre GAIN permet de régler le niveau d'entrée. On visualise le niveau sur l'afficheur ❺.

- ④ Chaque canal possède un égaliseur 3 bandes (HIGH, MID et LOW) de type Kill. Ce correcteur permet de réduire le niveau des bandes de fréquences de -32 dB et de l'amplifier de +12 dB. Cette caractéristique est particulièrement utile pour supprimer une bande de fréquences d'un signal.

♦ **Le niveau général dépend entre autres du réglage d'égaliseur. C'est pourquoi nous te conseillons d'égaliser le signal avant de régler définitivement son niveau avec le potentiomètre GAIN.**

- ⑤ La chaîne de 10 LED des canaux représente le niveau du signal du canal.
- ⑥ Utilise le fader des canaux pour régler le volume de chaque canal.

1.2 Canal micro

- ⑦ Il s'agit de l'entrée micro sur XLR symétrique. Elle est conçue pour des micros dynamiques.
- ⑧ Le potentiomètre GAIN de la section MIC détermine le volume du signal micro.
- ⑨ La section micro comporte un égaliseur 3 bandes (HIGH, MID et LOW sans caractéristique Kill) qui permet de corriger ta voix pour l'adapter de façon optimale au reste du son.
- ⑩ Le commutateur MIC ON active le canal micro. Il est accompagné d'une LED de rappel.
- ⑪ La PRO MIXER possède une fonction Talk-Over au fonctionnement enfantin : lorsque tu parles dans le micro alors qu'un morceau de musique est diffusé, le volume de ta voix est automatiquement réduit afin de la mettre en avant par rapport à la musique. Le potentiomètre TALK détermine dans quelle proportion le volume de la musique est amoindri (-24 dB maximum).

1.3 Section MONITOR

Le signal MONITOR est celui de ton casque audio. Il permet de réaliser une pré-écoute sans influencer le signal MASTER (signal général de la console).

- ⑫ Lorsque la touche MODE est en position « Split », le signal de pré-écoute des canaux se trouve sur le côté gauche de l'image stéréo et le signal MASTER sur le côté droit. Le potentiomètre MIX (voir ci-dessous) n'a dans ce cas pas de fonction. En mode « Stereo », tu peux, à l'aide de la commande MIX, réaliser des fondus enchaînés entre le signal MASTER et le signal de pré-écoute.
- ⑬ En mode « Stereo », le potentiomètre MIX te permet de déterminer quel signal tu assignes au casque. Lorsque cette commande est en butée gauche (CUE), on entend uniquement le signal de pré-écoute. Lorsqu'elle est en butée droite, on entend exclusivement le signal MASTER. Les positions intermédiaires permettent de régler le rapport de volume entre ces deux signaux.
- ⑭ Le potentiomètre LEVEL est la commande de volume de la sortie casque.
- ⑮ PHONES est la sortie sur jack pour casque audio. L'impédance du casque ne doit pas être inférieure à 32 ohms.
- ⑯ Les touches MONITOR CUE (CH-1 à CH-4, MASTER et FX) permettent de sélectionner le signal en pré-écoute dans le casque. On peut choisir plusieurs sources et les écouter simultanément. La LED des touches s'allume pour rappeler quel canal est assigné à la sortie casque.

1.4 Section MASTER

- ⑰ L'afficheur MASTER LEVEL indique le niveau du signal MASTER (signal général de la console).
- ⑱ Le fader MASTER permet de régler le volume du signal de la sortie MASTER (voir aussi ④④).

- ⑲ La sortie MASTER possède également un potentiomètre MASTER BALANCE pour le réglage de l'image stéréo du signal général de la console.
- ⑳ Le potentiomètre BOOTH LEVEL détermine le volume de la sortie BOOTH (voir ④⑤).

1.5 Section Crossfader

- ㉑ Les commutateurs rotatifs ASSIGN A et ASSIGN B déterminent quels signaux sont assignés aux côtés A et B du CROSSFADER. Les enchaînements entre ces deux signaux sont alors pris en charge par le CROSSFADER (voir ci-dessous).
- ㉒ Le Crossfader contrôlé par VCA permet d'enchaîner les deux canaux sélectionnés (voir ㉑). Comme les faders des canaux, le Crossfader est un fader professionnel de 45 mm.
- ㉓ L'afficheur à LED TIME OFFSET représente la synchro-nisation des signaux assignés aux côtés droit et gauche du crossfader (voir chapitre 2.7).
- ㉔ L'afficheur à LED TEMPO DIFFERENCE indique la différence de tempo entre le signal des canaux assignés aux côtés gauche et droit du crossfader (voir chapitre 2.7).
- ㉕ Chaque côté du crossfader est équipé d'une touche (KILL A et KILL B). Elle réduit le niveau des trois bandes de fréquences (LOW, MID et HIGH) de 32 dB. Sur les consoles DJ classiques, l'égaliseur des canaux est désactivé dès que l'on utilise cette fonction. Ce n'est pas le cas de ta DJX750. Elle permet de cumuler cette fonction et l'égaliseur de chaque canal afin d'atteindre des réductions de niveau extrêmes de certaines bandes de fréquences.
- ㉖ Le potentiomètre CF CURVE définit la courbe du crossfader. L'arbitrage entre les réponses linéaire et logarithmique s'effectue en continu. En mode linéaire, le crossfader réalise l'enchaînement de façon identique sur toute sa course alors qu'en position logarithmique, l'essentiel de l'enchaînement s'effectue aux extrémités de la course du crossfader.

1.6 Effet 3D Surround XPQ

La fonction 3D Surround XPQ est un effet embarqué qui transformera tes apparitions live en événements. Cette fonction élargit l'image stéréo afin que le son soit plus vivant et plus transparent. Le potentiomètre SURROUND ㉗ détermine l'intensité de l'effet. La touche XPQ ON ㉘ met l'effet en fonction (la LED correspondante s'allume).

1.7 Compteur de BPM automatique

Le compteur de BPM de la PRO MIXER DJX750 est une fonction particulièrement utile pour la réalisation d'enchaînements parfaits entre différents morceaux. Le compteur analyse puis affiche le tempo des différents morceaux transitant dans la console. Le tempo est exprimé en BPM (Battements Par Minute). Les deux compteurs de BPM sont identiques, chacun indiquant le tempo de l'un des deux canaux stéréo assignés au crossfader. Les LED 1 - 4 ㉙ disposées au-dessus de l'afficheur indiquent quels sont les canaux assignés aux compteurs de BPM.

Le tempo des morceaux assignés aux touches ASSIGN A et B est indiqué par l'AFFICHEUR ㉚ correspondant. Si un morceau comporte des changements de tempo, ces derniers peuvent engendrer des modifications de la valeur affichée et éventuellement une certaine confusion. C'est pourquoi chaque compteur de BPM possède une touche SYNC LOCK ㉛ permettant de limiter le passage du morceau à analyser. Cette fonction est particulièrement intéressante lorsque le compteur de BPM vient d'afficher une valeur vraisemblable. Tu peux réaliser la même chose manuellement avec les touches BEAT ASSIST ㉜ : appuie dessus au moins trois fois au rythme de la musique et l'afficheur indiquera alors le tempo saisi. Les touches Beat Assist et SYNC LOCK possèdent chacune une LED.

FR

Une fois le tempo des deux canaux identifié éventuellement grâce à la touche SYNC LOCK ou BEAT ASSIST, la différence de tempo entre les deux canaux est représentée par la chaîne de neuf LED TEMPO DIFFERENCE (24). Elle indique l'importance de la différence de tempo. Les LED gauches s'allument lorsque le tempo du signal B est le plus lent et celles de droite s'allument lorsque le tempo du signal A est le plus lent. Lorsque la LED centrale s'allume, les tempos sont identiques. On lit la synchronisation des canaux sur l'afficheur à LED TIME OFFSET (23). Lorsque la LED centrale s'allume, les morceaux sont synchronisés. Lorsque l'affichage se déplace vers la droite ou la gauche, les canaux ne sont pas synchrones. Les afficheurs TEMPO DIFFERENCE et TIME OFFSET ne sont actifs que lorsque le tempo du signal de chaque canal a été déterminé auparavant selon l'un des deux procédés décrits ci-dessus.

❖ Si le signal analysé n'est pas musical ou si son niveau est trop faible, l'afficheur du compteur de BPM indique des traits horizontaux. Lorsqu'un signal est présent mais qu'il n'est pas analysable, l'afficheur indique 160 puis des traits horizontaux, après quoi le compteur de BPM entreprend une seconde analyse du signal. Ici, « 160 » ne correspond pas à une valeur constatée mais à un message d'erreur avertissant qu'un signal ne peut pas être analysé.

Pour quitter les modes SYNC LOCK ou BEAT ASSIST, rappeute simplement sur la touche SYNC LOCK de chacun des deux canaux.

1.8 Processeur d'effets interne

Les presets du processeur multi-effet

Grp	No.	Effect	Type	Adjustable Parameter	
1	0	Filter Sweep	LP	Frequency	
	1	Filter Sweep	BP	Frequency	
	2	Filter Sweep	HP	Frequency	
	3	"Auto Filter (Envelope)"	LP	Sensitivity	
	4	"Auto Filter (Envelope)"	BP	Sensitivity	
	5	"Auto Filter (Envelope)"	HP	Sensitivity	
	6	LFO Filter	LP	LFO Rate	
	7	LFO Filter	BP	LFO Rate	
2	0	Bitcrusher	—	Depth	
	3	0	Flanger	Gate/Pan	LFO Rate
		1	Flanger	"Standard (Full Res)"	LFO Rate
2		Flanger	"Standard (Half Res)"	LFO Rate	
4	0	Delay	Ultra	LFO Rate	
	0	Delay	1/1	Delay Time (related to BPM)	
	1	Delay	3/4	Delay Time (related to BPM)	
5	2	Delay	1/2	Delay Time (related to BPM)	
	0	Echo	1/1	Delay Time (related to BPM)	
	1	Echo	3/4	Delay Time (related to BPM)	
6	2	Echo	1/2	Delay Time (related to BPM)	
	0	Reverb	Big Plate	Reverb Time (Decay)	
	1	Reverb	Small Chamber	Reverb Time (Decay)	
7	2	Reverb	Bright Room	Reverb Time (Decay)	
	3	Reverb	Voice Widener	Tone	
	4	Reverb/Delay	"Big Plate + Delay"	Delay Time (related to BPM)	
8	0	Phase Shifter	4	LFO Rate	
	1	Phase Shifter	Fall	LFO Rate	
	2	Phase Shifter	Rise	LFO Rate	
9	0	Panning	Panning	LFO Rate	
	1	Panning	Tremolo	LFO Rate	
	0	Sim/Dyn	Ultrabass	Frequency	
1	1	Sim/Dyn	Ultraflex	Frequency	
	2	Sim/Dyn	Voice Changer	Distortion	

La DJX750 possède un processeur d'effets numérique qui permet d'appliquer des effets au signal Master, au signal des canaux ou au signal micro. Le processeur offre des effets classiques tels que Hall, Delay, Echo, etc. ainsi que différents effets de filtre et de modulation.

- Choisissez le signal à traiter avec le sélecteur SOURCE (33).
- Tournez le bouton PROGRAM (35) pour sélectionner un effet. Le numéro de programme est indiqué par l'afficheur PROGRAM (34).
- Maintenez enfoncé le bouton PROGRAM pendant environ 2 secondes pour charger le programme sélectionné.
- Une fois le programme chargé, vous pouvez modifier un paramètre de l'effet en tournant le bouton PROGRAM (35). La valeur du paramètre apparaît sur l'afficheur.
- ❖ Consultez la colonne « Adjustable Parameter » du tableau pour connaître le paramètre modifiable de chaque effet.
- ❖ Pour les effets delay et écho, les valeurs du paramètre sont affichées en BPM (Battements Par Minute). Dans ce cas, la plage de réglage s'étend de 80 à 160 BPM. Étant donné que l'afficheur ne possède que 2 caractères, les valeurs supérieures à 100 sont indiquées par un point situé derrière le nombre (par exemple l'affichage « 20. » correspond à 120 BPM).
- Utilisez le réglage LEVEL (36) pour ajuster le volume du signal d'effet.
- Appuyez sur la touche FX ON pour activer le signal d'effet (37).

Une nouvelle pression sur le bouton PROGRAM permet de le réutiliser pour sélectionner un effet.

2. Connexions

2.1 Les connexions du panneau arrière

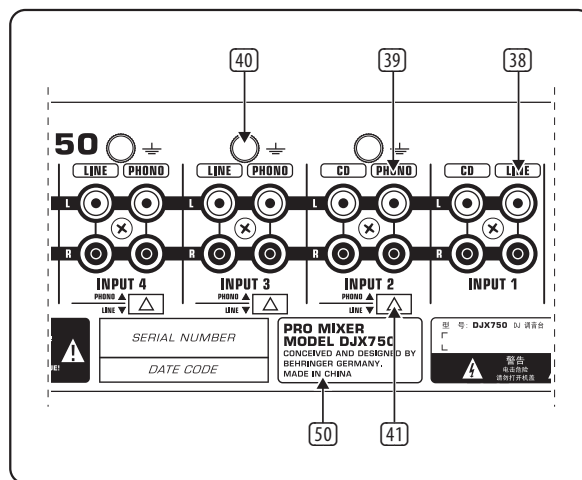

- (38) Les entrées ligne LINE et CD sont destinées aux lecteurs cassette, CD, MD, etc. A la différence des autres canaux, le canal 1 possède deux entrées ligne.
- (39) Les entrées PHONO des canaux 2 à 4 sont conçues pour le raccordement de platines disque.
- (40) Les borniers GND servent à la mise à la terre des platines disque.
- (41) Les commutateurs PHONO/LINE permettent de modifier la sensibilité de l'entrée PHONO des canaux 2 à 4 afin qu'elle puisse recevoir des signaux ligne tels que ceux délivrés par des lecteurs CD ou cassette par exemple

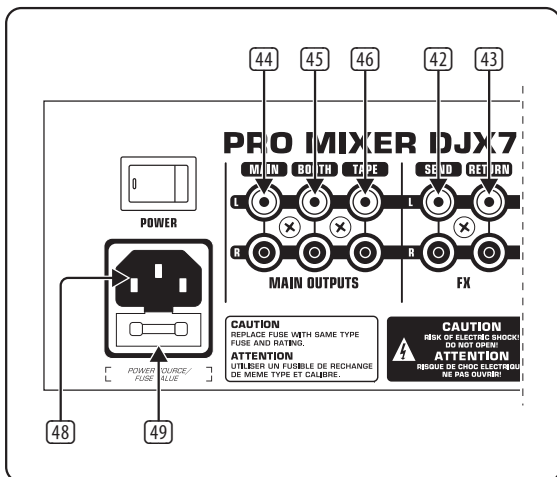

- 42 Outre son processeur d'effets intégré, la DJX750 possède une boucle d'effets destinée à l'intégration de périphériques (multi-effet ou sampleur par exemple). Le départ SEND délivre le signal de la section MONITOR au périphérique. Le signal de cette sortie est donc identique à celui du casque. On le sélectionne avec les touches MONITOR CUE (16).
- 43 Le retour de la boucle d'effets RETURN est destiné à accueillir le signal des sorties des périphériques. Dans la console, il est mélangé au signal de la section MASTER. Règle le volume du signal venant du ou des périphériques via leur commande de niveau de sortie.
- 44 La sortie MASTER, dont on contrôle le niveau grâce au fader MASTER (18), est destinée à alimenter un amplificateur.
- ⚡ **Allume ton ou tes amplis de puissance en dernier pour éviter tout bruit de mise sous tension pouvant endommager tes haut-parleurs. Avant d'allumer tes amplis de puissance, assure-toi qu'aucun signal ne transite par la DJX750 pour éviter toute mauvaise surprise à tes oreilles. Le plus sûr est de fermer tous les faders et potentiomètres de la console avant de la mettre sous tension.**
- 45 La sortie BOOTH est une sortie supplémentaire pour ampli de puissance. Ce dernier alimentera par exemple des retours ou la sono d'un second lieu. On règle le niveau de cette sortie avec le potentiomètre BOOTH LEVEL (20) de la section MASTER.
- 46 La sortie TAPE te permet d'enregistrer ta musique. Pour ce faire, relie TAPE à l'entrée d'un enregistreur cassette ou DAT par exemple. Contrairement à la sortie MASTER, la sortie TAPE ne possède pas de commande de volume. Tu devras donc régler le niveau d'enregistrement directement sur l'enregistreur.
- 47 L'interrupteur POWER met la console sous tension. Assure-toi qu'il est en position « Arrêt » avant de relier ta console à la tension secteur.
- ⚡ **L'interrupteur POWER ne désolidarise pas totalement la console de la tension secteur. C'est pourquoi nous te recommandons de la débrancher avant de la laisser inutilisée pendant un long laps de temps.**

48 Il s'agit de l'embase du cordon d'alimentation. L'alimentation intégrée de ta console possède certains avantages. Le comportement impulsif d'un circuit d'amplification est très largement fonction des réserves électriques. Une console possède de nombreux amplis opérationnels (amplis op) pour le traitement des signaux ligne. En raison des performances limitées de leur alimentation, beaucoup de consoles montrent des signes de faiblesse lorsqu'elles sont très sollicitées. Ce n'est pas le cas de ta DJX750: sa sonorité reste toujours claire et transparente.

49 PORTE-FUSIBLE/SELECTEUR DE TENSION. Avant de raccorder ta console à la tension secteur, vérifie qu'elle est réglée sur la tension adéquate. Si tu dois remplacer le fusible, utilise impérativement un fusible de même type. Certains modèles possèdent un porte-fusible à deux positions permettant de choisir entre 230 V et 120 V. Avant d'utiliser ta console en 120 V hors d'Europe, installe un fusible de valeur supérieure.

⚡ **Pour désolidariser totalement la console de la tension secteur, tu dois la débrancher. Avant de l'utiliser, vérifie bien que sa prise électrique est facile d'accès. Si tu montes la console dans un rack, prévois un moyen simple de la désolidariser de la tension secteur, par exemple via sa prise ou un interrupteur.**

50 NUMERO DE SERIE de la DJX750.

3. Mise en Service

⚡ **Assurez-vous que la circulation d'air autour de l'appareil est suffisante et ne le placez pas à proximité d'un chauffage afin de lui éviter toute surchauffe.**

⚡ **Avant de relier l'appareil au secteur, vérifiez qu'il est réglé sur la tension d'alimentation adéquate. Le porte-fusible du connecteur d'alimentation présente trois marques triangulaires. Deux d'entre elles se font face. L'appareil est réglé sur le voltage inscrit près de ces deux marques. On peut modifier la tension d'alimentation admissible en faisant pivoter le porte-fusible de 180°.**



Attention

Cela n'est pas valable pour les modèles d'exportation conçus exclusivement pour une tension secteur de 120 V par exemple !

Si vous réglez l'appareil sur une tension secteur différente, vous devrez y installer un fusible de valeur différente. Vous trouverez la valeur correcte du fusible au chapitre « Caractéristiques techniques ».

⚡ **Tout fusible défectueux doit impérativement être remplacé par un fusible de valeur adéquate ! Vous trouverez la valeur correcte du fusible au chapitre « Caractéristiques techniques ». Avant de remplacer le fusible, éteignez l'appareil et débranchez sa prise afin d'éviter tout choc électrique ou dommage à l'appareil.**

On effectue le branchement avec la tension secteur via le cordon d'alimentation fourni et l'embase IEC standard. Ils sont conformes aux normes de sécurité en vigueur.

- ♦ **Assurez-vous que tous vos appareils sont reliés à la terre. Pour votre propre sécurité, nous vous recommandons de ne jamais supprimer ou rendre inopérante la mise à la terre des appareils et de leur cordon d'alimentation. La prise secteur de l'appareil doit toujours posséder un contact de terre en parfait état.**
- ♦ **Il est possible que la qualité sonore du produit soit amoindrie par le voisinage de puissants émetteurs radio/télé ou d'importantes sources de hautes fréquences. Dans ce cas, augmentez la distance entre l'émetteur et l'appareil et utilisez exclusivement des câbles audio blindés.**

4. Livraison

Au cas où votre produit tombe en panne, nous tenons à ce qu'il soit réparé dans les plus brefs délais. Pour ce faire, contactez le revendeur BEHRINGER chez qui vous avez acheté votre matériel. Si votre détaillant est loin de chez vous, vous pouvez également vous adresser directement à l'une de nos filiales.

Vous trouverez la liste de nos filiales dans l'emballage d'origine de votre produit (« Global Contact Information/European Contact Information »). Si vous n'y trouvez pas de contact pour votre pays, adressez-vous au distributeur le plus proche de chez vous. Vous trouverez les contacts correspondants dans la zone « Support » de notre site behringer.com.

Le fait d'enregistrer votre produit ainsi que sa date d'achat simplifie grandement sa prise en charge sous garantie.

Votre produit a été emballé dans nos usines avec le plus grand soin afin de lui garantir un transport en toute sécurité. Si l'emballage est endommagé, vérifiez que l'appareil ne présente aucun signe extérieur de dégâts.

- ♦ **En cas de dommages, ne nous renvoyez PAS l'appareil mais informez impérativement votre revendeur ainsi que la société de transport sans quoi vous perdrez tout droit aux prestations de garantie.**
- ♦ **Utilisez toujours l'emballage d'origine pour éviter tout dommage à votre appareil lorsque vous l'envoyez ou le stockez.**
- ♦ **Ne laissez jamais d'enfant jouer sans surveillance avec votre appareil ou son emballage.**

5. Enregistrement en Ligne

Veuillez enregistrer rapidement votre nouvel équipement BEHRINGER sur notre site Internet behringer.com. Vous y trouverez également nos conditions de garantie.

Merci pour votre coopération !

6. Caractéristiques Techniques

Entrées Audio

Micro	40 dB gain, XLR, symétrie électronique
Phono in	40 dB gain, entrée asymétrique
Line in	0 dB gain, entrées asymétriques
CD in	0 dB gain, entrées asymétriques
Return	0 dB gain, entrée asymétrique

Sorties Audio

Master	max. +21 dBu
Booth	max. +21 dBu
Tape	typ. 0 dBu
Send	typ. 0 dBu
Phones Out	max. 180 mW @ 75 ohms

Egaliseur

Stereo Low	+12 dB / -32 dB @ 50 Hz
Stereo Mid	+12 dB / -32 dB @ 1.2 kHz
Stereo High	+12 dB / -32 dB @ 10 kHz
Mic Low	+15 dB / -15 dB @ 80 Hz
Mic Mid	+15 dB / -15 dB @ 2.5 kHz
Mic High	+15 dB / -15 dB @ 12 kHz
Kill Low	-54 dB @ 50 Hz
Kill Mid	-44 dB @ 1 kHz
Kill High	-26 dB @ 10 kHz

Processeur D'effets Numerique

DSP	Freescale
Convertisseurs	24 bits Sigma-Delta, suréchantillonnage 64/128 x
Fréquence d'échantillonnage	46.875 kHz

Generalités

Rapport signal/bruit	> 80 dB (Line)
Diaphonie	> 70 dB (Line)
Distorsions (THD)	< 0.03%
Bande passante	de 10 Hz à 55 kHz, +0 / -3 dB

Alimentation Electrique

Consommation	32 W
Liaison secteur	Embase IEC standard

Tension Secteur/ Fusible

100 - 120 V~, 50/60 Hz	T 1 A H
220 - 230 V~, 50/60 Hz	T 500 mA H

Dimensions/Poids

Dimensions (H x W x D)	env. 4,1 x 12,6 x 14,6" env. 104,3 x 320 x 370,8 mm
Poids	env. 8,6 lbs / approx. 3,9 kg

La société BEHRINGER apporte le plus grand soin à la fabrication de ses produits pour vous garantir la meilleure qualité. Des modifications nécessaires peuvent donc être effectuées sans notification préalable. C'est pourquoi les caractéristiques et la configuration physique des produits peuvent différer des spécifications et illustrations présentées dans ce manuel.



We Hear You