

Gebruiksaanwijzing



PRO MIXER DJX750

Professional 5-Channel DJ Mixer with
Advanced Digital Effects and BPM Counter

Inhoudsopgave

Dank u	2
Belangrijke veiligheidsvoorschriften	3
Wettelijke Ontkenning	3
1. Bedieningselementen	4
1.1 Stereokanalen 1 tot en met 4	4
1.2 Microfoonkanaal	5
1.3 MONITOR-gedeelte	5
1.4 MASTER-gedeelte	5
1.5 Het Crossfader-gedeelte	5
1.6 XPQ 3D Surround-effect	5
1.7 Auto BPM Counter	6
1.8 Interne effectprocessor	6
2. Aansluitingen	7
2.1 De aansluitingen aan de achterkant	7
3. Ingebruikneming	8
4. Verzending	8
5. Online-Registratie	8
6. Specificaties	9

Dank u

Met de BEHRINGER PRO MIXER DJX750 heb je een DJ-mengpaneel waar je helemaal de trend mee zet. De grote hoeveelheid features (Beat Counter, insertroute, interne effectprocessor etc.) geven je de mogelijkheid op een totaal nieuwe en bijzonder creatieve manier te werk te gaan. De DJX750 is een professioneel toepasbaar mengpaneel, dat echt heel eenvoudig te bedienen is en je bij je creativiteit ondersteunt.

De tijd staat niet stil en wie niet "out" wil zijn, moet snel zijn. Hiervoor hebben we een uitstekend DJ-mengpaneel met de meest actuele features en technieken ontwikkeld. Het is optimaal geschikt voor het gebruik met Dance Club- of DJ-installaties en geeft puur plezier.

Zeg eens eerlijk: wie leest er nu graag gebruiksaanwijzingen? Wij weten wel, dat je snel wilt beginnen. Maar pas als je deze handleiding hebt gelezen, zul je alle functies van de DJX750 begrijpen en zinvol kunnen gebruiken. Neem er de tijd voor!

NL Belangrijke veiligheidsvoorschriften



Waarschuwing

Aansluitingen die gemerkt zijn met het symbool voeren een zodanig hoge spanning dat ze een risico vormen voor elektrische schokken. Gebruik uitsluitend kwalitatief hoogwaardige, in de handel verkrijgbare luidsprekerkabels die voorzien zijn van ¼" TS stekkers. Laat uitsluitend gekwalificeerd personeel alle overige installatie- of modificatiehandelingen uitvoeren.



Dit symbool wijst u altijd op belangrijke bedienings- en onderhoudsvoorschriften in de bijbehorende documenten.

Wij vragen u dringend de handleiding te lezen.



Attentie

Verwijder in geen geval de bovenste afdekking (van het achterste gedeelte) anders bestaat er gevaar voor een elektrische schok. Het apparaat bevat geen te onderhouden onderdelen. Reparatiwerkzaamheden mogen uitsluitend door gekwalificeerd personeel uitgevoerd worden.



Attentie

Om het risico op brand of elektrische schokken te beperken, dient u te voorkomen dat dit apparaat wordt blootgesteld aan regen en vocht. Het apparaat mag niet worden blootgesteld aan neerdruppelend of opspattend water en er mogen geen met water gevulde voorwerpen – zoals een vaas – op het apparaat worden gezet.



Attentie

Deze onderhoudsinstructies zijn uitsluitend bedoeld voor gekwalificeerd onderhoudspersoneel. Om elektrische schokken te voorkomen, mag u geen andere onderhoudshandelingen verrichten dan in de bedieningsinstructies vermeld staan. Reparatiwerkzaamheden mogen alleen uitgevoerd worden door gekwalificeerd onderhoudspersoneel.

1. Lees deze voorschriften.
2. Bewaar deze voorschriften.
3. Neem alle waarschuwingen in acht.
4. Volg alle voorschriften op.
5. Gebruik dit apparaat niet in de buurt van water.
6. Reinig het uitsluitend met een droge doek.
7. Let erop geen van de ventilatie-openingen te bedekken. Plaats en installeer het volgens de voorschriften van de fabrikant.
8. Het apparaat mag niet worden geplaatst in de buurt van radiatoren, warmte-uitlaten, kachels of andere zaken (ook versterkers) die warmte afgeven.

9. Maak de veiligheid waarin door de polarisatie- of aardingsstekker wordt voorzien, niet ongedaan. Een polarisatiestekker heeft twee bladen, waarvan er een breder is dan het andere. Een aardingsstekker heeft twee bladen en een derde uitsteeksel voor de aarding. Het bredere blad of het derde uitsteeksel zijn er voor uw veiligheid. Mocht de geleverde stekker niet in uw stopcontact passen, laat het contact dan door een elektricien vervangen.

10. Om beschadiging te voorkomen, moet de stroomleiding zo gelegd worden dat er niet kan worden over gelopen en dat ze beschermd is tegen scherpe kanten. Zorg zeker voor voldoende bescherming aan de stekkers, de verlengkabels en het punt waar het netsnoer het apparaat verlaat.

11. Het toestel met altijd met een intacte aarddraad aan het stroomnet aangesloten zijn.

12. Wanneer de stekker van het hoofdnetwerk of een apparaatstopcontact de functionele eenheid voor het uitschakelen is, dient deze altijd toegankelijk te zijn.

13. Gebruik uitsluitend door de producent gespecificeerd toebehoren c.q. onderdelen.



14. Gebruik het apparaat uitsluitend in combinatie met de wagen, het statief, de driepoot, de beugel of tafel die door de producent is aangegeven, of die in combinatie met het apparaat wordt verkocht.

Bij gebruik van een wagen dient men voorzichtig te zijn bij het verrijden van de combinatie wagen/apparaat en letsel door vallen te voorkomen.

15. Bij onweer en als u het apparaat langere tijd niet gebruikt, haalt u de stekker uit het stopcontact.

16. Laat alle voorkomende reparaties door vakkundig en bevoegd personeel uitvoeren. Reparatiwerkzaamheden zijn nodig als het toestel op enige wijze beschadigd is geraakt, bijvoorbeeld als de hoofd-stroomkabel of -stekker is beschadigd, als er vloeistof of voorwerpen in terecht zijn gekomen, als het aan regen of vochtigheid heeft bloot-gestaan, niet normaal functioneert of wanneer het is gevallen.



17. Correcte afvoer van dit product: dit symbool geeft aan dat u dit product op grond van de AEEA-richtlijn (2002/96/EG) en de nationale wetgeving van uw land niet met het gewone huishoudelijke afval mag

weggoien. Dit product moet na afloop van de nuttige levensduur naar een officiële inzamelpost voor afgedankte elektrische en elektronische apparatuur (AEEA) worden gebracht, zodat het kan worden gerecycleerd. Vanwege de potentieel gevaarlijke stoffen die in elektrische en elektronische apparatuur kunnen voorkomen, kan een onjuiste afvoer van afval van het onderhavige type een negatieve invloed op het milieu en de menselijke gezondheid hebben. Een juiste afvoer van dit product is echter niet alleen beter voor het milieu en de gezondheid, maar draagt tevens bij aan een doelmatiger gebruik

van de natuurlijke hulpbronnen. Voor meer informatie over de plaatsen waar u uw afgedankte apparatuur kunt inleveren, kunt u contact opnemen met uw gemeente of de plaatselijke reinigingsdienst.

WETTELIJKE ONTKENNING

TECHNISCHE SPECIFICATIES EN UITERLIJK KUNNEN ZONDER AANKONDIGING WORDEN GEWIJZIGD. DE HIERIN VERVATTE INFORMATIE IS CORRECT BIJ HET TER PERSE GAAN. ALLE HANDELSMERKEN ZIJN HET EIGENDOM VAN HUN RESPECTIEVE EIGENAARS. MUSIC GROUP AANVAARDT GEEN AANSPRAKELIJKHEID VOOR ENIG VERLIES DAT ENIG PERSOON ZOU ONDERVINDEN, DIE GEHEEL OF GEDEELTELIJK VERTROUWT OP ENIGE BESCHRIJVING, FOTO OF UITSPRAAK DIE HIERIN IS OPGENOMEN. KLEUREN EN SPECIFICATIES KUNNEN TUSSEN PRODUCTEN ONDERLING ENIGSZINS AFWIJKEN. PRODUCTEN VAN MUSIC GROUP WORDEN UITSLUITEND VERKOCHT DOOR GEAUTORISEERDE DEALERS. DISTRIBUTEURS EN DEALERS ZIJN GEEN AGENTEN VAN MUSIC GROUP EN HEBBEN ABSOLUUT GEEN AUTORITEIT OM MUSIC GROUP TE BINDEN DOOR MIDDEL VAN ENIGE UITDRUKKELIJKE OF BESLOTEN ACTIE OF VERTEGENWOORDIGING. DEZE HANDLEIDING IS AUTEURSRECHTELIJK BESCHERMD. NIETS VAN DEZE HANDLEIDING MAG WORDEN GEREPRODUCEERD OF OVERGEDRAGEN IN ENIGE VORM OF OP ENIGE WIJZE, ELEKTRONISCH OF MECHANISCH, WAARONDER FOTOKOPIËREN EN OPNEMEN OP ENIGERLEI WIJZE, VOOR ENIG DOEL, ZONDER DE UITDRUKKELIJKE SCHRIFTELIJKE TOESTEMMING VAN MUSIC GROUP IP LTD.

ALLE RECHTEN VOORBEHOUDEN.

© 2013 MUSIC Group IP Ltd.

Trident Chambers, Wickhams Cay, P.O. Box 146, Road Town, Tortola, British Virgin Islands

1. Bedieningselementen

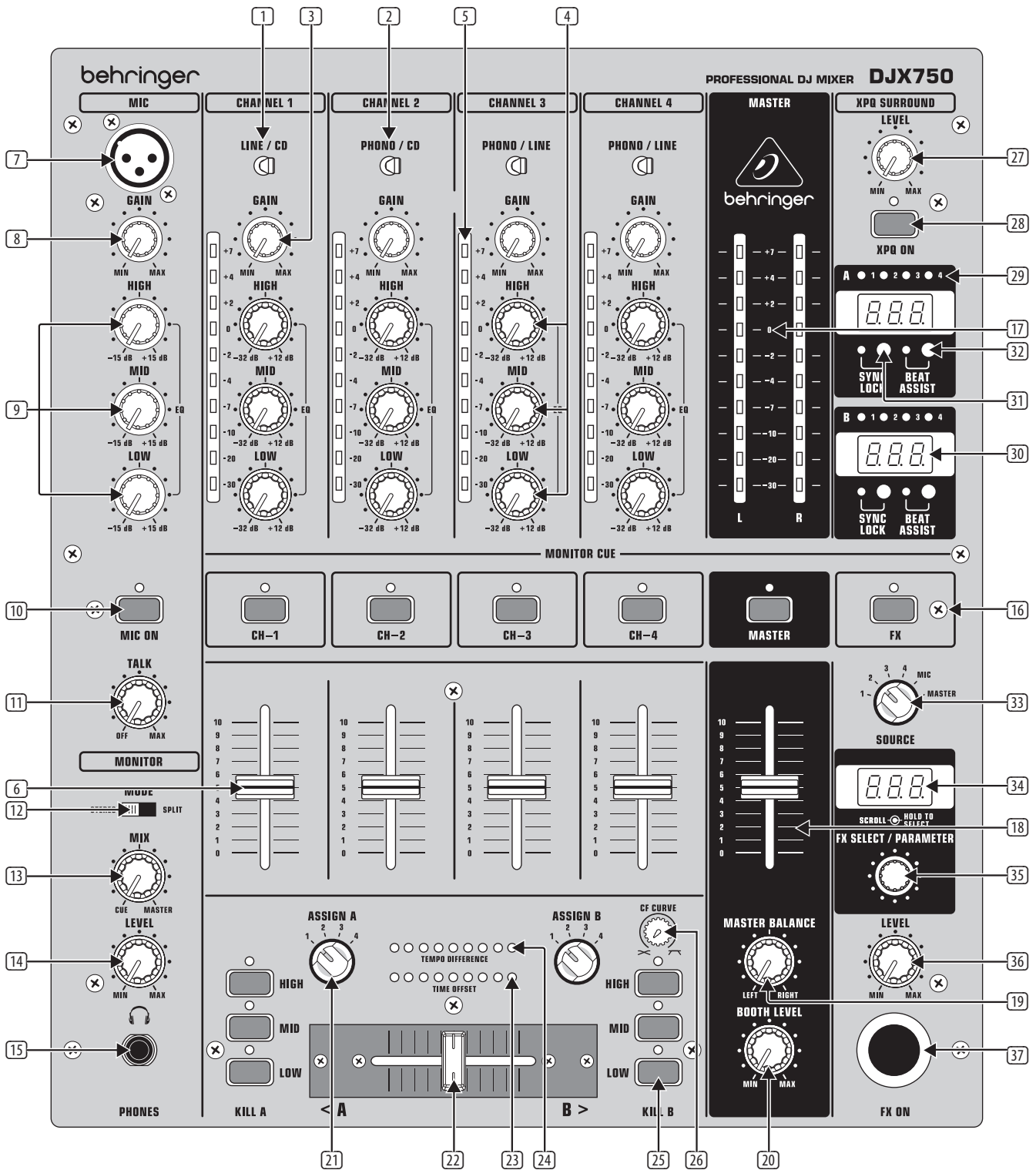

1.1 Stereokanalen 1 tot en met 4

- 1 Met de LINE/CD-schakelaar selecteer je het ingangskanaal voor kanaal 1. Deze heeft in tegenstelling tot de andere kanalen twee Line-ingangen.
- 2 Met de PHONO/CD- c.q. PHONO/LINE-schakelaar (Kanalen 3 en 4) bepaal je hetingangssignaal voor de kanalen 2 tot 4. "Phono" is bedoeld om een platenspeler op aan te sluiten. "Line" c.q. "CD" moet voor alle andere signaalbronnen (bijv. CD- of MD-speler) worden gekozen. Door een speciale techniek kan de ingangsgoedigheid van de Phono-ingang in Line-niveau worden over-geschakeld, wat een flexibel gebruik toelaat (zie 41).
- 3 Met de GAIN-regelaar wordt het ingangsniveau afgeregeld. Het actuele niveau kun je van de LED-balk 5 aflezen.
- 4 Sluit in geen geval apparaten met Line-niveau aan op de uiterst gevoelige Phono-ingangen! Het uitgangsniveau van Phono-geluidsafstelsystemen ligt in het millivoltbereik, terwijl CD-spelers en Tape Decks niveau's van hele Volts leveren. Dat wil dus zeggen, dat het niveau van Line-signalen tot wel 100 keer hoger ligt dan dat voor Phono-ingangen.

- ④ Elk ingangskanaal heeft een 3-bands-equalizer (HIGH, MID en LOW) met Kill-karakteristiek. Zodoende kan het signaal veel verder worden verlaagd (-32 dB) dan verhoogd (+12 dB). Deze functie is bijv. handig om een bepaald frequentiebereik uit een muziekstuk stil te zetten.
- ♦ **Het totaalvolume is ook van de EQ-instelling afhankelijk. Voordat je de niveau's met de GAIN-regelaar afregelt, is het daarom van belang eerst de equalizer in te stellen.**
- ⑤ Van de 10-delige LED-balken langs de kanaalbedieningen kun je het niveau van de ingangssignalen aflezen.
- ⑥ Met de kanaal-fader stel je het kanaalvolume in.

1.2 Microfoonkanaal

- ⑦ Dit is de symmetrische XLR-aansluiting voor een dynamische microfoon.
- ⑧ Met de GAIN-regeling in het MIC-gedeelte bepaal je het volume van het microfoonsignaal.
- ⑨ In het microfoongedeelte bevindt zich ook een 3-bands equalizer (HIGH, MID en LOW, zonder Kill-karakteristiek), waarmee je de klank van je stem kunt veranderen en optimaal aan je eigen geluid kunt aanpassen.
- ⑩ Met de MIC ON-schakelaar activeer je het microfoonkanaal. Als de bijbehorende LED oplicht, is deze actief.
- ⑪ De PRO MIXER beschikt over een Talkover-functie. Deze functie werkt in principe heel simpel: Zodra je in je microfoon spreekt terwijl er een Track loopt, wordt het volume ervan verlaagd. Met de TALK-regeling bepaal je, in welke mate het muzieksignaal wordt verlaagd (max. -24 dB). Deze functie is bijzonder handig, om je stem bij mededelingen naar voren te halen.

1.3 MONITOR-gedeelte

Het MONITOR-signaal is je koptelefoonsignaal, waarmee je de muziek vantevoren kunt beluisteren, zonder het MASTER-signaal te veranderen.

- ⑫ Staat de MODE-schakelaar in de stand "Split", dan ligt het voorluistersignaal van de kanalen in het stereobeeld aan de linker en het MASTER-signaal aan de rechter kant. De MIX-regelaar (hierna beschreven) heeft in dit geval geen functie. In de "stereo"-modus kun je met behulp van de MIX-regelaar tussen het MASTER- en het voorluistersignaal overfaden.
- ⑬ Met de MIX-regelaar kun je in de "stereo"-modus bepalen, welk signaal je via de koptelefoon wilt afluisteren. Is de regelaar helemaal naar links gedraaid (CUE) dan hoor je uitsluitend het koptelefoonsignaal, is de regelaar helemaal naar rechts gedraaid, dan hoor je alleen het MASTER-uitgangssignaal. In de tussenliggende standen wordt er een volumeverhouding tussen de twee signalen ingesteld.
- ⑭ De LEVEL-regeling bepaalt het volume van het koptelefoon-signaal.
- ⑮ Dit is de asymmetrische PHONES-klinkeruitgang voor je koptelefoon. Je koptelefoon moet een minimale impedantie van 32 Ohm hebben.
- ⑯ Met de MONITOR CUE-toetsen (CH-1 tot CH-4, MASTER, FX) selecteer je het voorluistersignaal dat je op je koptelefoon wilt zetten. Je kunt ook meerdere signaal-bronnen selecteren en deze tegelijk afluisteren. De LED van de elke toets licht op, wanneer het bijbehorende kanaal naar de koptelefoon wordt gestuurd.

1.4 MASTER-gedeelte

- ⑰ Op de MASTER LEVEL-meter kun je het signaalniveau van het MASTER-signaal aflezen.
- ⑱ Dit is MASTER fader voor het instellen van het uitgangsvolume bij de MASTER-uitgang (zie ④④).
- ⑲ Om het stereobeeld vorm te geven, heeft de MASTER-uitgang een MASTER BALANCE-regelaar.
- ⑳ De BOOTH LEVEL-regeling bepaalt het volume van de BOOTH-uitgang (zie ④⑤).

1.5 Het Crossfader-gedeelte

- ㉑ Met de ASSIGN A- en B-draaischakelaars bepaal je, welke ingangssignalen naar de CROSSFADER-kanten A en B gaan. Tussen deze twee signalen kun je vervolgens met de CROSSFADER overfaden (zie hierna).
- ㉒ De VCA CONTROLLED Crossfader dient voor het overfaden tussen de geselecteerde kanalen (z. ㉑). Net als de KANAAL-fader is ook CROSSFADER een professionele 45 mm-fader.
- ㉓ Aan de TIME OFFSET-LED kun je de synchronisatie van de Tracks aan de linker en rechter Crossfader-kant aflezen (zie par. 2.7).
- ㉔ De TEMPO DIFFERENCE-LED geeft de tempoverschillen tussen de Tracks aan de linker en de rechter Crossfader-kant weer (zie par. 2.7).
- ㉕ Voor de linker en de rechter Crossfader-kant is telkens een 3-bands Kill Switch voorzien (KILL A of KILL B), waardoor het mogelijk is drie gescheiden frequentiebereiken (LOW, MID en HIGH) elk met -32 dB te verlagen. Bij de meeste andere DJ-mengpanelen zou de EQ van de ingangskanalen bij het gebruik van Kill-schakelaars niet meer kunnen werken, dit is bij de DJX750 echter niet het geval. Hier kun je de equalizers blijven gebruiken, bijvoorbeeld om een bepaald frequentiebereik nog veel verder te verlagen.
- ㉖ Met de CF CURVE-regelaar kun je het regelkarakter van de Crossfader traploos van een lineair naar een logaritmisch karakteristiek laten veranderen. In de lineaire karakteristiek verandert de Crossfader het geluid gelijkmatig over de gehele regelweg, in de logaritmische verschuift de volumeregeling naar de uiteinden van de regelweg.

1.6 XPQ 3D Surround-effect

De XPQ 3D Surround-functie is een ingebouwd effect, die je muziek nog dat laatste beetje extra meegeeft en elk optreden tot een ware beleving maakt. Door de verbreding van de stereobasis lijkt het geluid levendiger en transparanter. Met de SURROUND-regeling ㉗ bepaal je de intensiteit van het effect en met de XPQ ON-schakelaar ㉘ wordt hij geactiveerd (de bijbehorende LED licht op).

1.7 Auto BPM Counter

De Auto BPM-counter van de PRO MIXER DJX750 is bijzonder nuttig om soepele overgangen tussen twee tracks te realiseren en je sessie zo tot een absoluut succes te maken. Hij is in staat de verschillende tempo's van de lopende tracks in BPM (Beats Per Minute) te bepalen. De twee BPM Counter-gedeeltes zijn identiek en geven elk de BPM-waarde van de twee aan de Crossfader toegewezen stereokanalen weer. De boven het DISPLAY geplaatste LED's 1 - 4 (29) laten zien welk van de vier ingangskanalen aan de betreffende BPM Counter is toegewezen.

Het tempo van de door middel van de ASSIGN A- c.q. B-toets toegewezen Tracks wordt in het desbetreffende Display (30) weergegeven. Mochten er in een muziekstuk meerdere tempowisselingen voorkomen, dan zouden hierdoor steeds verschillende BPM-waarden worden weergegeven, hetgeen onnodig voor verwarring zorgt. Voor dit geval hebben de Beat Counter-gedeeltes elk een eigen SYNC LOCK-toets (31), waarmee je tijdens een nummer het bereik van mogelijke tempowaarden kunt inperken. Dit is dan zinvol, als de Counter al een realistische waarde heeft bepaald. Hetzelfde kun je handmatig met de BEAT ASSIST-toetsen (32) realiseren. Wanneer je deze ten minste drie keer in de maat van het nummer indrukt, verschijnt het betreffende tempo in het DISPLAY. De Beat Assist- en SYNC LOCK-toetsen zijn elk voorzien van een LED.

Wanneer je nu met de SYNC LOCK- of BEAT ASSIST-toetsen in beide kanalen het tempo van de binnenkomende nummers hebt ingeperkt, wordt het verschil tussen de tempo's van de kanalen in de vorm van een negenlamps TEMPO DIFFERENCE-LED-balk (24) zichtbaar gemaakt. De mate van het tempoverschil wordt weergegeven en wel door een overeenkomstige uitslag naar rechts (signaal A is langzamer) of naar links (signaal B is langzamer). Wanneer de middelste LED oplicht, zijn de twee tempo's gelijk. Op de daaronder gelegen TIME OFFSET-LED-balk (23) kun je de synchronisatie van de kanalen aflezen. Wanneer de middelste LED van deze balk oplicht, lopen de twee Tracks synchroon. Schuiven de lichtjes naar links of rechts, dan lopen de kanalen niet synchroon. De TEMPO DIFFERENCE- en TIME OFFSET-balken zijn alleen dan actief, als de tempo's van beide kanalen op een van de boven beschreven manieren zijn bepaald.

♦ **Komt er geen (of een te zacht) muzieksignaal binnen, dan laat het Display van de Beat Counter horizontale strepen zien. Bij een aanwezig, maar niet te identificeren muzieksignaal zegt het Display 160 BPM en gaat dan terug naar de beginstand (horizontale strepen), waarna de Beat Counter opnieuw een analyse probeert te maken. "160" BPM is dan ook geen echte waarde, maar slechts een foutmelding bij een analyseerbaar muzieksignaal.**

Om de SYNC LOCK- of BEAT ASSIST-modus weer te verlaten, druk je eenvoudig in beide kanalen nog eens op de SYNC LOCK-toets.

1.8 Interne effectprocessor

Presets van de multi-effectprocessor

Grp	No.	Effect	Type	Adjustable Parameter
1	0	Filter Sweep	LP	Frequency
	1	Filter Sweep	BP	Frequency
2	0	Filter Sweep	HP	Frequency
	1	Filter Sweep	HP	Frequency
3	0	"Auto Filter (Envelope)"	LP	Sensitivity
	1	"Auto Filter (Envelope)"	BP	Sensitivity
4	0	"Auto Filter (Envelope)"	HP	Sensitivity
	1	"Auto Filter (Envelope)"	HP	Sensitivity
5	0	LFO Filter	LP	LFO Rate
	1	LFO Filter	BP	LFO Rate
6	0	LFO Filter	HP	LFO Rate
	1	LFO Filter	HP	LFO Rate
2	0	Bitcrusher	—	Depth
	1	Flanger	Gate/Pan	LFO Rate
3	0	Flanger	"Standard (Full Res)"	LFO Rate
	1	Flanger	"Standard (Half Res)"	LFO Rate
4	0	Flanger	Ultra	LFO Rate
	1	Delay	1/1	Delay Time (related to BPM)
5	0	Delay	3/4	Delay Time (related to BPM)
	1	Delay	1/2	Delay Time (related to BPM)
6	0	Echo	1/1	Delay Time (related to BPM)
	1	Echo	3/4	Delay Time (related to BPM)
7	0	Echo	1/2	Delay Time (related to BPM)
	1	Echo	1/2	Delay Time (related to BPM)
8	0	Reverb	Big Plate	Reverb Time (Decay)
	1	Reverb	Small Chamber	Reverb Time (Decay)
9	0	Reverb	Bright Room	Reverb Time (Decay)
	1	Reverb	Voice Widener	Tone
0	0	Reverb/Delay	"Big Plate + Delay"	Delay Time (related to BPM)
	1	Phase Shifter	4	LFO Rate
1	0	Phase Shifter	Fall	LFO Rate
	1	Phase Shifter	Rise	LFO Rate
8	0	Panning	Panning	LFO Rate
	1	Panning	Tremolo	LFO Rate
9	0	Sim/Dyn	Ultrabass	Frequency
	1	Sim/Dyn	Ultrafex	Frequency
2	0	Sim/Dyn	Voice Changer	Distortion
	1	Sim/Dyn	Voice Changer	Distortion

De DJX750 beschikt over een interne digitale effectprocessor waarmee je het Master-sigitaal, het signaal vanaf de ingangskanalen of het microfoonsignaal van effecten kunt voorzien. Deze module biedt verscheidene standaardeffecten (bijv. hall, delay, echo, etc.) en diverse filter- en modulatie-effecten.

- Selecteer het te bewerken signaal met de SOURCE-draaiknop (33).
- Draai aan de PROGRAMMA-regelaar (35) om een effect uit te kiezen. Op het PROGRAMMA-display (34) verschijnt het programmanummer.
- Druk de PROGRAMMA-regelaar ca. 2 seconden in om de geselecteerde Preset te laden.
- Nadat het nieuwe effect werd ingeladen, kun je door aan de PROGRAMMA-regelaar (35) te draaien een parameter van het effect veranderen. De parameterwaarde wordt op het display weergegeven.

- ◆ Welke parameters van het gekozen effect kunnen worden veranderd, zie je in de tabel (in de kolom 'Adjustable Parameter').
- ◆ Bij de delay- en echo-effecten worden de parameterwaarden in BPM (beats per minute) weergegeven. Hier kunnen waarden tussen 80 en 160 BPM worden uitgekozen. Aangezien het display maar twee cijfers heeft, worden waarden boven de 100 met een punt achter het
 - Met de LEVEL-regelaar ³⁶ bepaal je zelf het volume van het effectsignaal.
 - Je activeert het effectsignaal door te drukken op de FX ON-knop ³⁷.

Door nog een keer kort op de PROGRAMMA-regelaar te drukken kan deze weer worden gebruikt om een effect uit te kiezen.

2. Aansluitingen

2.1 De aansluitingen aan de achterkant

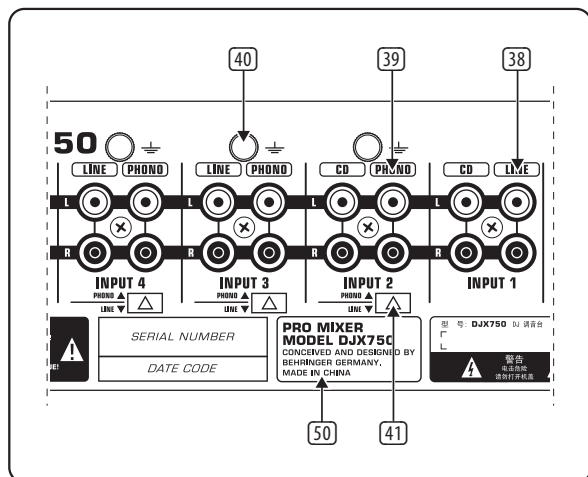

- ³⁸ Dit zijn de LINE- c.q. CD-ingangen voor het aansluiten van een Tape Deck, CD-, MD-speler etc. kanaal 1 heeft in tegenstelling tot de andere kanalen twee Line-ingangen.
- ³⁹ De PHONO-ingangen voor kanaal 2 en 4 zijn bedoeld om platenspelers op aan te sluiten.
- ⁴⁰ Met behulp van de GND-aansluitingen worden de platenspelers geaard.
- ⁴¹ Met de PHONO/LINE-schakelaars kun je de ingangs-gevoeligheid van de PHONO-ingangen van kanaal 2 tot 4 op Line-niveau omschakelen. Zo kun je zelfs een Tape Deck of een CD-speler op de PHONO-ingangen aansluiten.

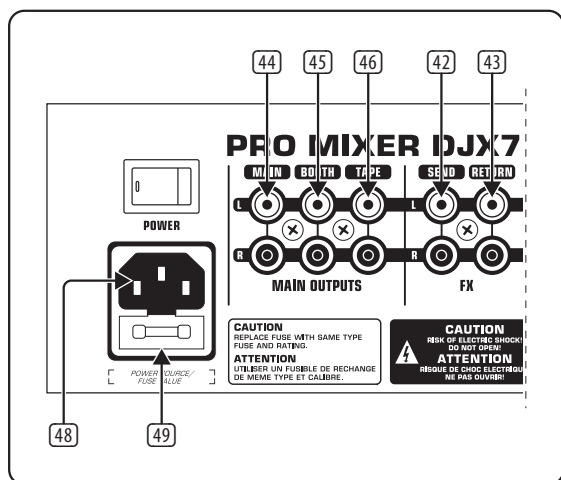

- ⁴² Naast de interne effectprocessor beschikt de DJX750 nog over een geïntegreerde effectroute voor een extern effect-apparaat/Sampler. Via de SEND-uitspeelroute wordt het signaal van het MONITOR-gedeelte afgetakt en naar een extern apparaat toegestuurd. Het bij de SEND-bus binnenkomende signaal is zodoende identiek met het koptelefoonsignaal en wordt met de MONITOR CUE-toetsen ¹⁶ geselecteerd.
- ⁴³ Via de RETURN-retourroute wordt het extern bewerkte signaal aan het MASTER-gedeelte (uitgangssignaal) toegevoegd. Het volume van het effectsignaal kan alleen bij de Output-regeling van het effectapparaat zelf worden ingesteld.
- ⁴⁴ Op de MASTER-uitgang kan een versterker worden aangesloten, die je dan met de MASTER Fader ¹⁸ bedient.
- ◆ Schakel de eindtrappen altijd als laatste in, om het optreden van inschakelpieken tegen te gaan, die je luidsprekers nl. gemakkelijk kunnen beschadigen. Let er voor het inschakelen van de eindtrappen op, dat er geen signaal bij de DJX750 binnenkomt, anders kunnen je oren plotselinge, pijnlijke verrassingen te verwerken krijgen. Het beste is, als je eerst alle faders naar beneden haalt, c.q. alle draaiknoppen op nul zet.
- ⁴⁵ De BOOTH-uitgang biedt een extra mogelijkheid om een versterker aan te sluiten, bijvoorbeeld om de monitorboxen te voeden of om een tweede zone of zaal van geluid te voorzien. Deze uitgang wordt met de BOOTH LEVEL-regeling (20) van het MASTER-gedeelte ingesteld.
- ⁴⁶ Via de TAPE-uitgang kun je je muziek opnemen, door bijv. een Tape Deck, DAT-recorder o.i.d. aan te sluiten. In tegenstelling tot de MASTER-uitgang ligt het uitgangsvolume vast, waardoor je het ingangsniveau bij het opname-apparaat moet instellen.
- ⁴⁷ Met de POWER-schakelaar zet je de DJX750 aan. Deze dient in de positie "uit" te staan, wanneer je het apparaat op het stroomnet aansluit.
- ◆ Let alsjeblieft op het volgende: De POWER-schakelaar schakelt de stroomvoorziening bij het uitzetten niet volledig uit. Trek daarom de kabel uit het stopcontact wanneer je het apparaat gedurende langere tijd niet gebruikt.
- ⁴⁸ Dit is de aansluiting voor de netkabel. Hier komt het nut van de uitgebreide interne voeding duidelijk naar voren: het impulsgedrag van elke versterkerschakeling wordt vooral door de beschikbare stroomreserves bepaald. Elk mengpaneel is voorzien van een heel aantal operationele versterkers (opamps) voor de signaalverwerking van Line-niveau signalen. Vanwege de beperkte capaciteit van hun voedingen hebben veel mengpanelen onder hoge belasting last van "stress". Behalve jouw DJX750: De klank blijft altijd helder en transparant.
- ⁴⁹ ZEKERINGHOUDER/ VOLTAGE. Voordat je het apparaat met het stroomnet verbindt, dien je eerst te controleren of het aangegeven voltage overeenkomt met de netspanning ter plaatse. Als er een zekering vervangen wordt, moet je absoluut hetzelfde type gebruiken. Bij sommige apparaten kan de zekeringhouder in twee verschillende posities worden ingezet, om zo tussen 230 V en 120 V om te schakelen. Let alsjeblieft op het volgende: Bij gebruik van het apparaat bij 120 V buiten Europa, dienen er zekeringen met hogere waarden geplaatst te worden.
- ◆ Om de stroomtoevoer uit te schakelen trek je de netstekker uit het stopcontact. Let erop dat als je het apparaat in gebruik neemt, de netstekker goed toegankelijk is. Wanneer het apparaat in een Rack wordt gemonteerd, zorg er dan voor, dat de verbinding met het stroomnet te allen tijde eenvoudig door middel van een stekker of een meerpolige netschakelaar aan de achterkant kan worden verbroken.
- ⁵⁰ Serienummer van de DJX750.

3. Ingebruikneming

- ◆ Zorg alsjeblieft voor voldoende luchttoevoer en zet de DJX750 niet in de buurt van verwarmingen, om oververhitting van het apparaat te voorkomen.
- ◆ Voordat je het apparaat op het stroomnet aansluit, dien je eerst zorgvuldig na te gaan of je apparaat op de juiste voedingsspanning is ingesteld. De zekeringhouder aan de bus voor de netaansluiting heeft 3 driehoekige markeringen. Twee van deze driehoeken staan recht tegenover elkaar. Je apparaat is op de naast deze markeringen staande bedrijfsspanning ingesteld en kan worden omgeschakeld door de zekeringhouder 180° te draaien.



Let op

Dit geldt niet voor exportmodellen, die bijv. alleen voor een netspanning van 120 V zijn ontworpen!

Wanneer het apparaat op een andere netspanning wordt ingesteld, dient er een andere zekering te worden geplaatst. De specificaties vindt je in het hoofdstuk "Technische Gegevens".

- ◆ Doorgebrande zekeringen moeten onverwijd vervangen worden door zekeringen met de correcte waarde! De correcte waarde vindt u in hoofdstuk "Technische gegevens". Schakel het apparaat uit voor u de stop verwisselt en haal de stekker uit het stopcontact om elektrische schokken of schade aan het apparaat te voorkomen.

Het apparaat wordt met behulp van het meegeleverde netkabel met apparaatbus op het net aangesloten. Deze voldoet aan de nodige veiligheidseisen.

- ◆ Let u er alstublieft op, dat alle apparaten geaard dienen te zijn. Voor uw eigen veiligheid dient u in geen geval de aarding van de apparaten c.q. de netkabel te verwijderen of onklaar te maken. Het toestel met altijd met een intacte aarddraad aan het stroomnet aangesloten zijn.
- ◆ In de buurt van sterke radiozenders en hoog-frequente bronnen kan er een negatieve beïnvloeding van de geluidskwaliteit ontstaan. Maak de afstand tussen zender en apparaat groter en gebruik afgeschermd kabels voor alle aansluitingen.

4. Verzending

Neem in dat geval direct contact op met de BEHRINGER-leverancier waar je het apparaat hebt gekocht. Als je BEHRINGER-leverancier niet bij jou in de buurt is gevestigd, kun je óók direct contact opnemen met één van onze vestigingen. Op de originele verpakking van het apparaat vind je een lijst met de adressen van onze BEHRINGER-vestigingen (Global Contact Information/European Contact Information). Als er voor jouw land geen contactadres vermeld is, kun je contact opnemen met de dichtstbijzijnde importeur. Onder het kopje Support op onze website behringer.com kun je de contactadressen ook vinden.

Als je apparaat, samen met de aankoopdatum, bij ons geregistreerd is, wordt het afhandelen van je garantieaanspraken aanmerkelijk eenvoudiger.

Teneinde een veilig transport te waarborgen is de DJX750 in de fabriek zorgvuldig verpakt. Mocht de doos desondanks beschadigingen vertonen, kijk dan direct of de buitenkant van het apparaat beschadigd is geraakt.

- ◆ Stuur het apparaat bij eventuele beschadigingen NIET aan ons terug, maar neem dringend eerst contact op met de dealer die je het apparaat verkocht heeft en het transportbedrijf, aangezien elke aanspraak op vergoeding anders teniet kan worden gedaan.
- ◆ Gebruik alsjeblieft de originele doos om schade bij opslag en verzending te vermijden.
- ◆ Laat zonder toezicht geen kinderen met het apparaat of verpakkingsmateriaal omgaan.

5. Online-Registratie

Registreer je BEHRINGER-apparaat na aankoop zo snel mogelijk op onze website behringer.com (respectievelijk behringer.nl) en lees de garantievoorwaarden aandachtig door.

Bedankt voor je medewerking!

6. Specificaties

Audio-Ingangen

Mic	40 dB gain, XLR, elektr. gesymmetreerd
Phono in	40 dB gain, asymmetrische ingang
Line in	0 dB gain, asymmetrische ingangen
CD in	0 dB gain, asymmetrische ingangen
Return	0 dB gain, asymmetrische ingang

Audio-Uitgangen

Master	max. +21 dBu
Booth	max. +21 dBu
Tape	typ. 0 dBu
Send	typ. 0 dBu
Phones Out	max. 180 mW @ 75 ohm

Equalizer

Stereo Low	+12 dB / -32 dB @ 50 Hz
Stereo Mid	+12 dB / -32 dB @ 1.2 kHz
Stereo High	+12 dB / -32 dB @ 10 kHz
Mic Low	+15 dB / -15 dB @ 80 Hz
Mic Mid	+15 dB / -15 dB @ 2.5 kHz
Mic High	+15 dB / -15 dB @ 12 kHz
Kill Low	-54 dB @ 50 Hz
Kill Mid	-44 dB @ 1 kHz
Kill High	-26 dB @ 10 kHz

Digitale Effectprocessor

DSP	Freescale
Omvormer	24-bits Delta-Sigma, 64/128-voudig Oversampling
Aftastsnelheid	46.875 kHz

Algemeen

Ruisafstand (S/N)	> 80 dB (Line)
Overspraak	> 70 dB (Line)
Vervorming (THD)	< 0.03%
Frequentiearakteristiek	10 Hz - 55 kHz, +0 / -3 dB

Stroomvoorziening

Netbelasting	32 W
Aansluiting op het net	Standaard-apparaataansluiting

Netspanning/Zekering

100 - 120 V~, 50/60 Hz	T 1 A H
220 - 230 V~, 50/60 Hz	T 500 mA H

Afmetingen/Gewicht

Afmetingen (H x B x D)	ca. 104,3 x 320 x 370,8 mm
Gewicht	ca. 3,9 kg

De Fa. BEHRINGER streeft altijd naar de hoogste kwaliteit. BEHRINGER voert eventuele verbeteringen zonder voorafgaande aankondiging door. Technische data en uiterlijke kenmerken kunnen daarom van de genoemde specificaties of van de afbeeldingen van het product afwijken.



We Hear You