



QLX-D

Wireless System

Shure QLXD1, QLXD2, and QLXD4 user manual. Includes sync instructions, dimensions, frequency bands, error codes, and more.
Version: 8.2 (2025-H)

Table of Contents

QLX-D Wireless System	4	Impostazione del sistema	28
Panoramica del sistema wireless QLX-D®	4	Creazione di canali audio	29
Risposte rapide	4	Scansione e sincronizzazione IR	29
Caratteristiche	4	Assegnazione manuale di gruppo e canale	30
Componenti del sistema	5	Selezione manuale della frequenza	31
Montaggio su rack singolo e doppio	7	Collegamento di due trasmettitori a un ricevitore	31
Istruzioni di avviamento rapido	8	Impostazioni del segnale RF	32
Punto 1: collegamento di alimentazione e antenna	8	Impostazione della potenza RF del trasmettitore	32
Punto 2: ricerca del miglior canale disponibile	8	Utilizzo del ricevitore QLX-D con un sistema Shure ULX-D 3	33
Punto 3: installazione delle pile nel trasmettitore	9	Impostazione della spaziatura tra i canali TV nazionali	33
Punto 4: sincronizzazione IR per creare un canale audio	9	Gruppi personalizzati	34
Punto 5: controllo del suono e regolazione del guadagno	10	Collegamento in rete	35
Posizionamento del trasmettitore Body-Pack	11	Collegamento a una rete	35
Interfaccia hardware	11	Indirizzamento IP automatico	35
Pannelli anteriore e posteriore del ricevitore	11	Suggerimenti di configurazione	35
Display del ricevitore	13	Risoluzione dei problemi di rete	36
Menu del ricevitore	15	Impostazione manuale di indirizzo IP e maschera di sottorete	36
Trasmettitori	18	Connessione a un sistema di controllo esterno	37
Display del trasmettitore	19	Ripristino impostazioni di fabbrica sul QLXD4	37
Opzioni dei menu del trasmettitore e navigazione	20	Strumenti di coordinamento e gestione wireless Shure	37
Opzioni di bloccaggio dei comandi di ricevitore e trasmettitore.	22	Wireless Workbench	37
Installazione della pila	23	Wireless Workbench Mobile	38
Impostazione del tipo di pila AA	24	Aggiornamenti firmware	38
Installazione pile AA	24	Versione del firmware	38
Pila ricaricabile Shure serie SB900	24	Scaricare il firmware più recente	38
Avviso di bassa carica della pila	26	Aggiornamento del firmware del ricevitore QLXD4	38
Regolazione del guadagno	27	Aggiornamento del firmware del trasmettitore QLXD	39
Criptaggio del segnale audio	27		

Soluzione dei problemi	39	Frequenze per i Paesi europei	53
Codici di errore e soluzioni	41	ISTRUZIONI IMPORTANTI PER LA SICUREZZA	57
Contattate l'assistenza clienti	43	AVVERTENZA	58
Accessori opzionali per il sistema wireless QLX-D	43	Informazioni importanti sul prodotto	59
Specifiche	47	INFORMAZIONI SULLA CONCESSIONE DI LICENZA	59
QLXD4	48	Information to the user	59
QLXD1	49	Avvertenza relativa al wireless per l'Australia	60
QLXD2	50	Omologazioni	60
Connettori di uscita del ricevitore	51	QLXD1, QLXD2, QLXD4	60
Schema dei connettori di ingresso TA4M	52	QLXD1, QLXD2	61
Gamma di frequenze e potenza di uscita del trasmettitore	52	QLXD4	61

QLX-D Wireless System

Panoramica del sistema wireless QLX-D[®]

Il sistema digitale wireless QLX-D offre una resa definita ed efficiente con un audio digitale a 24 bit limpido. Unendo caratteristiche professionali a una messa a punto e un utilizzo semplificati, il sistema QLX-D offre una funzionalità wireless straordinaria per eventi sonori ed installazioni esigenti.

La tecnologia wireless digitale Shure consente al QLX-D di trasmettere un audio limpido e dettagliato con una risposta in frequenza estesa e virtualmente piatta. Progettato per essere altamente efficiente nello spettro RF, il QLX-D può gestire contemporaneamente oltre 60 canali compatibili su una singola banda di frequenza. La scansione del canale e la sincronizzazione IR automatiche consentono di trovare ed assegnare una frequenza disponibile in modo rapido e semplice. Il collegamento Ethernet offre la scansione dei canali in rete su più ricevitori e la compatibilità con il software di controllo Shure Wireless Workbench[®] per un coordinamento avanzato delle frequenze. Il criptaggio AES-256 viene fornito come standard e può essere facilmente abilitato per una trasmissione wireless protetta.

Il QLX-D inoltre è dotato delle opzioni di alimentazione ricaricabile Shure, che offrono notevoli risparmi a lungo termine rispetto alle pile alcaline e una maggiore durata delle pile del trasmettitore, il cui indicatore ne visualizza l'autonomia espressa in ore e minuti. Con una resa e un'innovazione limpida e definita, il QLX-D offre la tecnologia digitale wireless più aggiornata di Shure.

Risposte rapide

Link alle risposte alle domande più comuni su QLXD1, QLXD2 e QLXD4.

Istruzioni per [la regolazione del guadagno del QLXD](#)

Istruzioni su [come bloccare e sbloccare il ricevitore e il trasmettitore](#)

Descrizione dei [messaggi di errore di QLXD](#) e possibili soluzioni

Come [ripristinare le impostazioni di fabbrica sul QLXD4](#)

Come [impostare l'QLXD su una rete](#)

Come far coincidere i livelli audio con l'[offset del microfono](#)

Domande frequenti Shure: [QLX-D dispone di tensione c.c. per gli amplificatori delle antenne?](#)

Caratteristiche

- Audio digitale a 24 bit limpido
- Ampia gamma di frequenza da 20 Hz a 20 kHz (in base al microfono)
- Gamma dinamica di 120 dB
- Switching diversity predittiva digitale
- Banda di sintonia di 64 MHz (in base alla nazione)
- Oltre 60 canali disponibili per banda di frequenza (in base alla nazione)
- Fino a 17 sistemi compatibili per banda TV da 6 MHz; 22 sistemi per banda da 8 MHz
- Facile accoppiamento di trasmettitori e ricevitori tramite scansione e sincronizzazione IR
- Scansione automatica dei canali
- Rete Ethernet per più sistemi di ricevitori
- La scansione canali di rete configura le frequenze aperte per i ricevitori della rete
- Compatibile con il software di controllo Shure Wireless Workbench 6
- Controllo da remoto tramite dispositivo mobile o tablet con l'app ShurePlus[™] Channels

- Criptaggio AES-256 per una trasmissione wireless protetta
- Interfaccia elegante e di facile utilizzo con menu LCD ad elevato contrasto
- Compatibile con sistemi di controllo esterni, quali AMX e Crestron
- Costruzione professionale interamente in metallo
- I trasmettitori utilizzano 2 pile AA o la pila ricaricabile Shure

Componenti del sistema

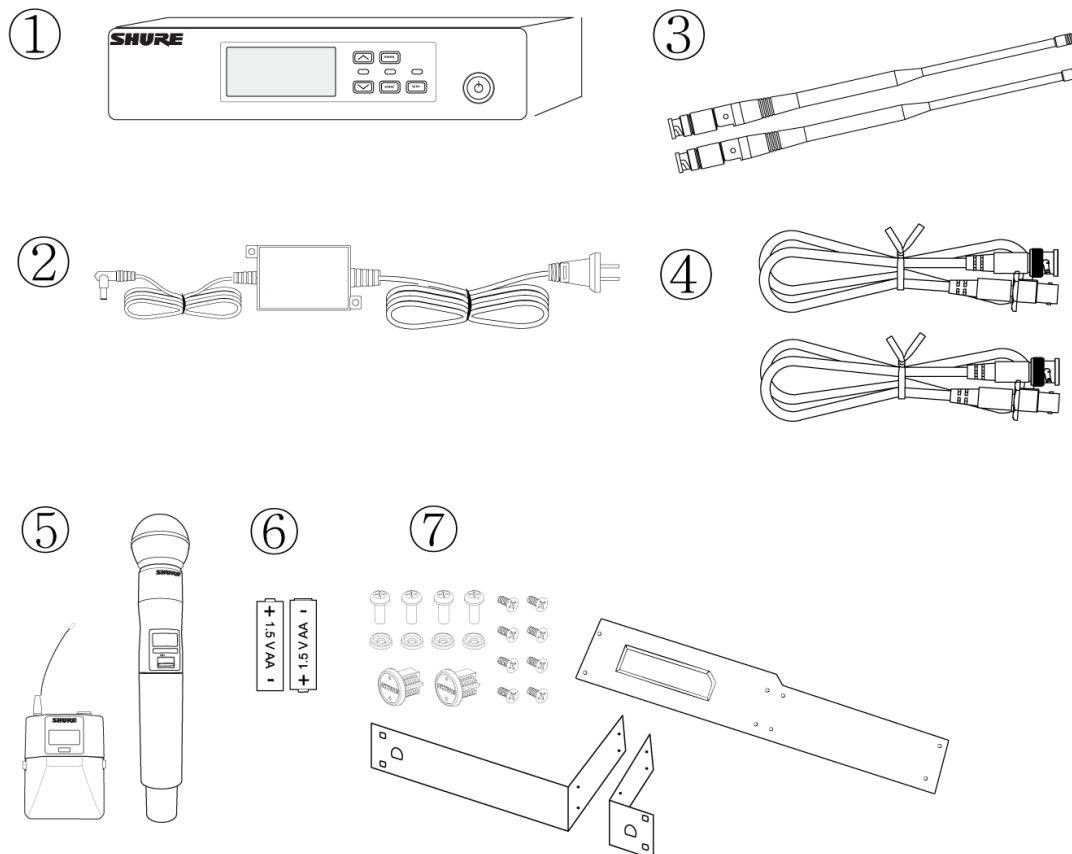

- ① Ricevitore QLXD4
- ② Alimentatore PS24
- ③ Antenne a mezz'onda (2)
- ④ Cavi BNC da 2 piedi con connettori da pannello (2)
- ⑤ Possibilità di scegliere tra trasmettitore Body-Pack QLXD1 o trasmettitore palmare QLXD2
- ⑥ Pile alcaline AA (non incluse in Argentina)
- ⑦ Viteria per il montaggio su rack

Descrizione dei modelli

Sono disponibili varianti di modello con componenti aggiuntivi per soddisfare particolari esigenze di esecuzione.

Trasmettitore a mano QLXD2

Include il QLXD2 a mano, disponibile con una delle seguenti capsule per microfoni:

- SM58

- Beta 58A
- SM86
- Beta 87A
- SM87A
- Beta 87C
- KSM9
- KSM9HS (nera)
- NXN8/C (nero)
- NXN8/S (nero)

Clip per microfono

Coperchio dei contatti delle pile

Busta con cerniera lampo

Sistema body-pack Guitar QLXD1

Include il trasmettitore body-pack QLXD1

Cavo per strumenti di qualità superiore WA305

Busta con cerniera lampo

Sistema body-pack tipo cuffia o lavalier QLXD1

Include il body-pack QLXD1, disponibile con una delle seguenti capsule per microfoni:

- Beta 98H/C
- WL93
- WL183
- WL184
- WL185
- MX150 (omnidirezionale)
- MX150 (cardioide)
- MX153 (nera o beige)
- SM35

Busta con cerniera lampo

Sistema combo body-pack e a mano

- Trasmettitore body-pack QLXD1 con microfono lavalier cardioide Microflex WL185
- Trasmettitore a mano QLXD2 con capsula microfonica Shure SM58
- Coperchio dei contatti delle pile
- Busta con cerniera lampo (2)

Montaggio su rack singolo e doppio

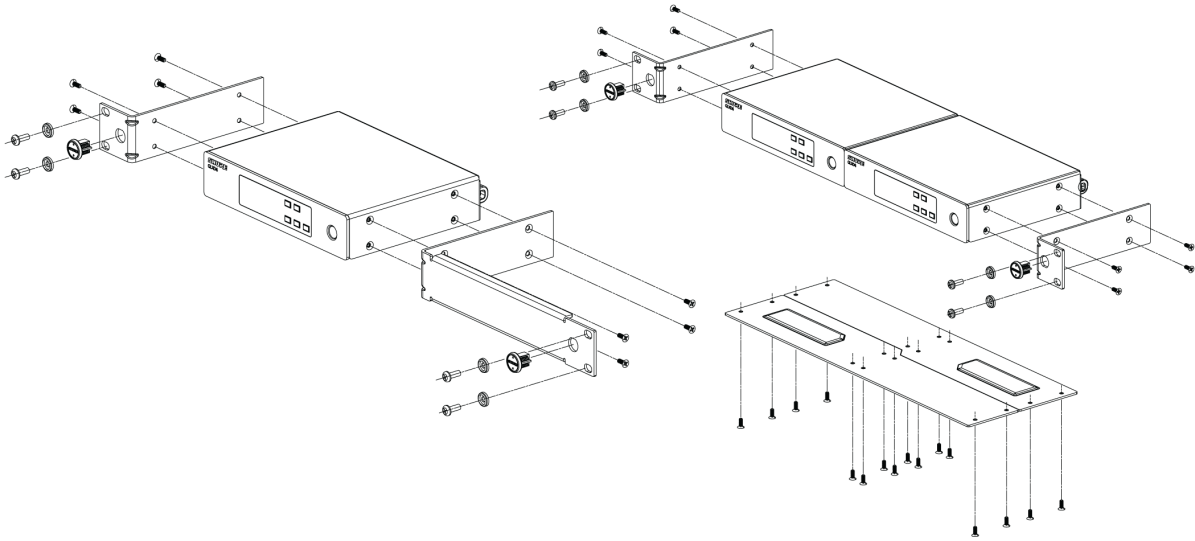

Fissaggio del cavo di alimentazione c.a.

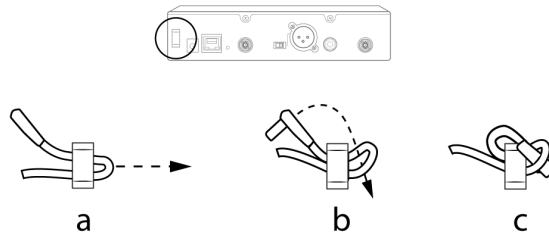

Installazione dei piedini di appoggio

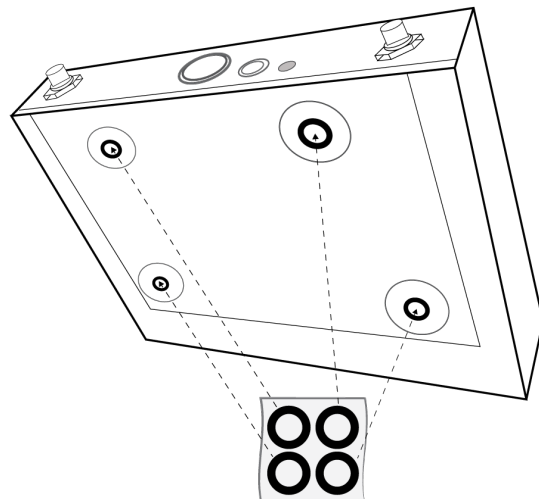

Istruzioni di avviamento rapido

Punto 1: collegamento di alimentazione e antenna

- ① Collegate un'antenna a ciascun relativo connettore.
- ② Collegate l'alimentatore al ricevitore e inseritelo in una presa di corrente alternata.
- ③ Collegate l'uscita audio del ricevitore ad un mixer o un amplificatore.
- ④ Tenete premuto il pulsante di alimentazione per accendere il ricevitore.

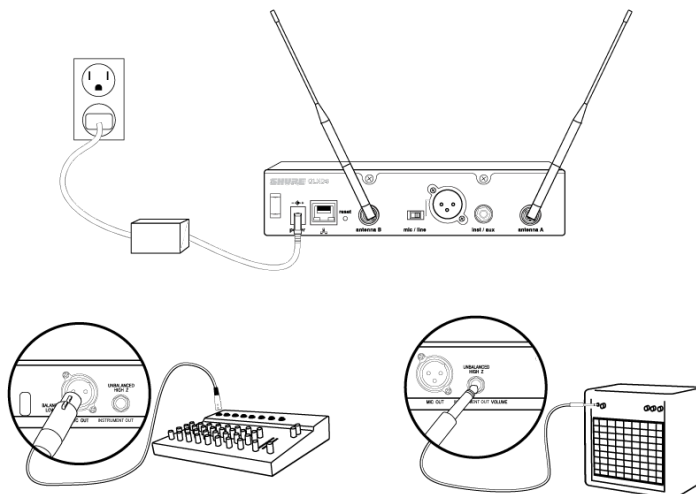

Installazione delle antenne per body-pack

Fissate saldamente le antenne a mano. Non usate alcun attrezzo.

Punto 2: ricerca del miglior canale disponibile

1. Premete il pulsante menu sul ricevitore per accedere alla funzione di scansione.

Nota: I gruppi sono insiemi di frequenze compatibili all'interno di una banda di frequenza e sono presenti solo in alcuni modelli di ricevitori. I passaggi per la ricerca delle frequenze disponibili sono gli stessi, sia che si veda un gruppo sullo schermo del ricevitore sia che non lo si veda.

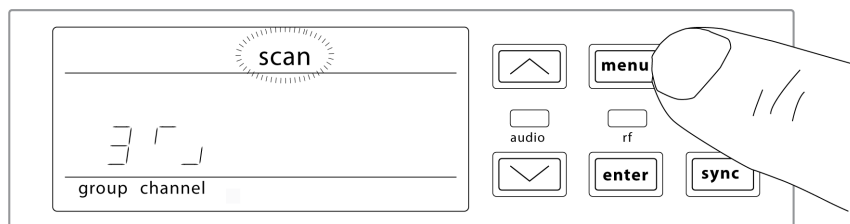

2. Premete invio per avviare la ricerca della frequenza. L'icona della scansione lampeggia mentre la ricerca è in corso. Al termine della ricerca, sul display vengono visualizzati il gruppo (se applicabile) e il canale selezionato.

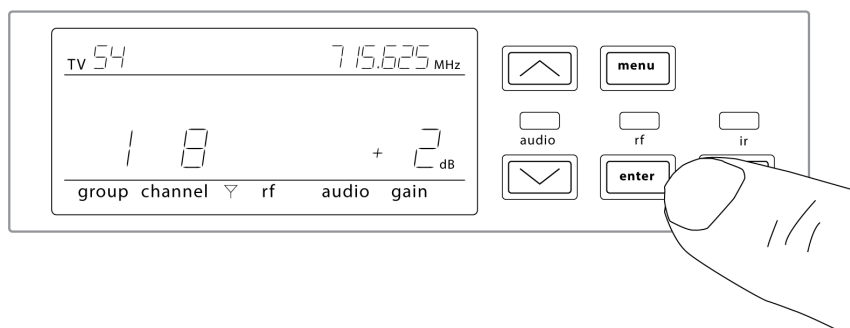

Punto 3: installazione delle pile nel trasmettitore

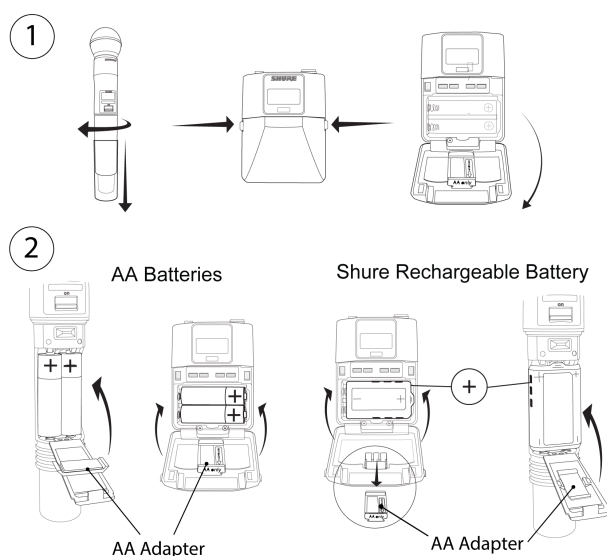

① Accesso al vano pile

Per accedere al vano pile, premete le linguette laterali sul body-pack o svitate il coperchio sul trasmettitore a mano, come illustrato.

② Installazione delle pile

- **Pile AA:** posizionate le pile (rispettando le polarità indicate) e l'adattatore AA come illustrato
- **Pila ricaricabile Shure:** posizionate la pila come illustrato (rispettando le polarità indicate), rimuovete l'adattatore AA dal trasmettitore body-pack e riponetelo nello sportellino del trasmettitore palmare

Nota: se utilizzate pile AA, impostate il tipo di pila dal menu del trasmettitore per assicurare una misurazione precisa dell'autonomia delle stesse.

Punto 4: sincronizzazione IR per creare un canale audio

1. Accendete il trasmettitore.
2. Premete il pulsante sync sul ricevitore. Il LED rosso ir lampeggia ad indicare che la modalità di sincronizzazione è attiva.
3. Allineate le finestre di sincronizzazione IR del trasmettitore e del ricevitore ad una distanza di < 15 cm. Quando trasmettitore e ricevitore sono allineati, il LED rosso ir rimane acceso e la sincronizzazione viene eseguita automaticamente.

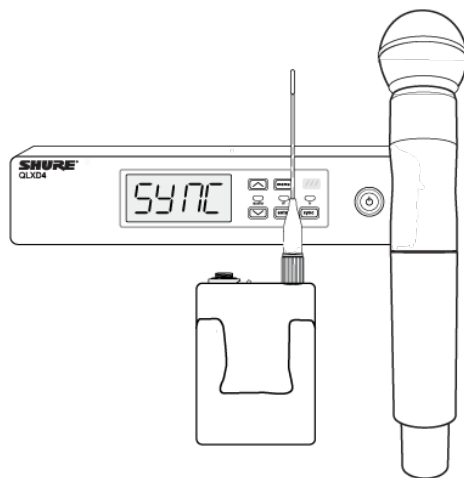

< 15 cm (6 in.)

- Al termine della sincronizzazione IR, sul display compare un messaggio di esito positivo. Il LED blu rf si accende ad indicare che il trasmettitore si trova entro la portata del ricevitore.

Nota: se la sincronizzazione IR non riesce, ripetete la relativa procedura, mantenendo accuratamente allineate le finestre IR di trasmettitore e ricevitore.

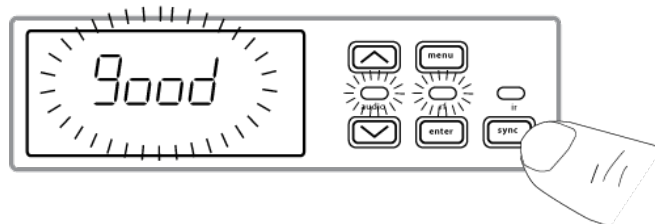

Punto 5: controllo del suono e regolazione del guadagno

- Verificate i livelli di prestazione del trasmettitore, monitorando l'indicatore audio e il LED audio. verificate che l'indicatore audio riporti almeno 3 barre e che il LED audio sia verde. Riducete il guadagno in caso di distorsioni udibili nell'audio.
- Aumentate o diminuite il guadagno secondo necessità, premendo i pulsanti freccia sul pannello anteriore del ricevitore.

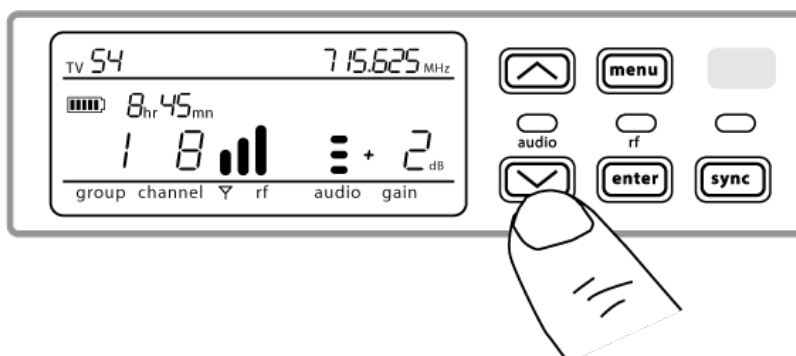

Posizionamento del trasmettitore Body-Pack

Agganciate il trasmettitore Body-Pack a una cintura o fate passare la cinghia della chitarra nel fermaglio del trasmettitore stesso, come illustrato.

Per ottenere i migliori risultati, premete la cintura contro la base del fermaglio.

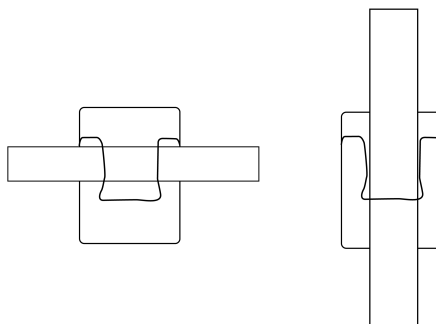

Interfaccia hardware

Pannelli anteriore e posteriore del ricevitore

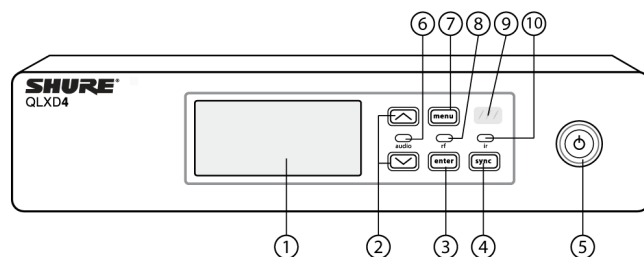

① Display

Visualizza opzioni del menu, impostazioni di ricevitore e trasmettitore.

② Pulsanti freccia

Consentono di regolare l'impostazione del guadagno o di modificare i parametri dei menu.

③ Pulsante enter

Premete per salvare modifiche a menu o parametri.

④ Pulsante sync

Premete per attivare la sincronizzazione IR.

⑤ Interruttore di alimentazione

Consente di accendere e spegnere il ricevitore.

⑥ LED Audio

- Verde = normale
- Giallo = segnale prossimo alla soglia del limitatore
- Rosso = limitatore attivato per evitare il clipping

⑦ Pulsante menu

- Premete per accedere o selezionare schermate del menu
- Premete per annullare modifiche in sospeso
- Tenete premuto per tornare alla schermata iniziale

⑧ LED RF

Si accende quando il collegamento RF con il trasmettitore è attivo.

⑨ Finestra IR

Da allineare con la finestra IR del trasmettitore durante una sincronizzazione IR per la programmazione automatica dei trasmettitori.

⑩ LED sync

- Lampeggiante: modalità di sincronizzazione IR attiva
- Acceso: ricevitore e trasmettitore allineati per sincronizzazione IR

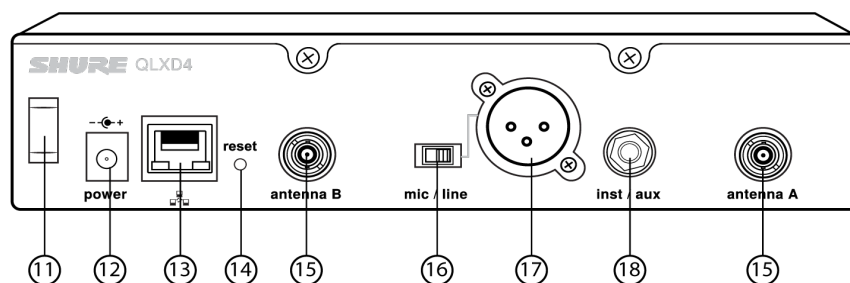

⑪ Pressacavo per il cavo di alimentazione

Fissa il cavo di alimentazione.

⑫ Jack di alimentazione

Punto di collegamento per alimentatore V c.c.

⑬ Porta Ethernet

Per il collegamento alla rete.

- LED ambra (velocità della rete):

spento = 10 Mbps, acceso = 100 Mbps

- LED verde (stato della rete):

spento = nessun collegamento di rete, acceso = collegamento di rete attivo

lampeggiante = la frequenza corrisponde al volume di traffico

14 Ripristino ricevitore

Premete per ripristinare le impostazioni predefinite del ricevitore.

15 Connettori antenna

Connettore BNC per le antenne del ricevitore

16 Interruttore Mic/Line

Imposta il livello dell'uscita su microfono o linea.

17 Uscita audio XLR

Bilanciata (1: massa, 2: audio +, 3: audio -)

18 Uscita Strumento/Ausiliaria da 1/4"

Sbilanciata ad impedenza bilanciata (punta: audio, anello: assenza di audio, manicotto: massa)

Display del ricevitore

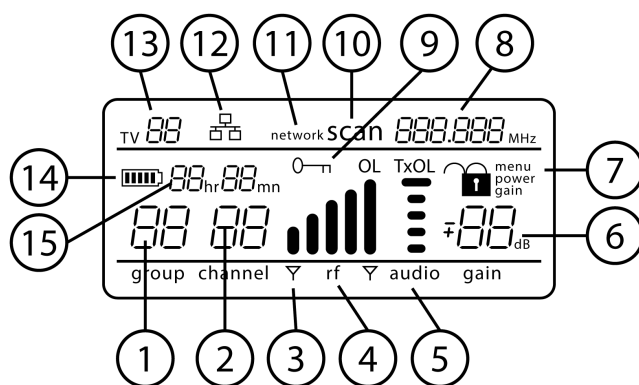

1 Gruppo

Visualizza l'impostazione del gruppo (applicabile solo ad alcuni modelli).

2 Canale

Visualizza le impostazioni del canale.

3 Indicatore di antenna attiva

Si accende per indicare quale antenna è attiva.

4 Indicatore segnale RF

Il numero delle barre visualizzate corrisponde al livello del segnale RF – OL = sovraccarico.

⑤ Indicatore audio

Il numero delle barre visualizzate corrisponde al livello dell'audio.

- OL = si accende quando il limitatore audio del ricevitore è attivo per evitare il clipping
- TxOL = si accende quando l'ingresso del trasmettitore è sovraccarico. Riducete l'ingresso da microfono o strumento per evitare il clipping.

⑥ Livello del guadagno

Visualizza l'impostazione del guadagno del ricevitore in incrementi di 1 dB.

⑦ Stato di bloccaggio del ricevitore

Icona di bloccaggio e nome del controllo bloccato:

- menu
- alimentazione
- guadagno

⑧ Impostazione della frequenza

Frequenza selezionata (MHz).

⑨ Stato della crittografia

Si accende quando la crittografia è abilitata.

⑩ Scansione

Viene visualizzato quando la funzione scan è attiva.

⑪ Scansione rete

Viene visualizzato quando la funzione network scan è attiva in sistemi di più ricevitori.

⑫ Indicatore di collegamento alla rete

Si accende quando nella rete vengono rilevati componenti Shure aggiuntivi.

⑬ Canale TV

Visualizza il numero del canale TV che contiene la frequenza selezionata.

⑭ Icona pila trasmettitore

Indica l'autonomia residua della pila.

Attivate l'avviso bassa carica della pila in modo che il display del ricevitore lampeggi quando l'autonomia è inferiore a 30 minuti.

⑮ Autonomia della pila ricaricabile

Quando il trasmettitore è alimentato da una pila ricaricabile Shure, l'autonomia residua viene visualizzata in ore:minuti.

Menu del ricevitore

Il ricevitore QLXD4 ha un menu principale per l'impostazione e la configurazione e un menu avanzato per funzioni aggiuntive, come gli aggiornamenti del firmware, i gruppi personalizzati e il ripristino delle impostazioni di fabbrica.

I menu del ricevitore variano a seconda che il modello sia dotato o meno di gruppi. I gruppi sono insiemi di frequenze compatibili all'interno di una banda di frequenza e sono presenti solo in alcuni modelli di ricevitori.

Suggerimenti per le modifiche dei parametri nei menu

- Per aumentare, diminuire o modificare un parametro, utilizzate i pulsanti freccia
- Quando le modifiche sono attivate, la relativa impostazione nel menu lampeggia
- Per salvare una modifica nel menu, premete invio
- Per uscire dal menu senza salvare una modifica, premete menu
- Per accedere al menu avanzato, premete menu tenendo premuto il pulsante invio dalla schermata iniziale
- Per tornare alla schermata iniziale dal menu avanzato senza salvare le modifiche, tenete premuto il pulsante menu.

Menu principale

Premete menu per accedere al menu principale. Ogni nuova pressione del pulsante menu porta alla schermata successiva del menu.

Con Gruppi

Per i modelli con gruppi, le schermate del menu principale appaiono in quest'ordine:

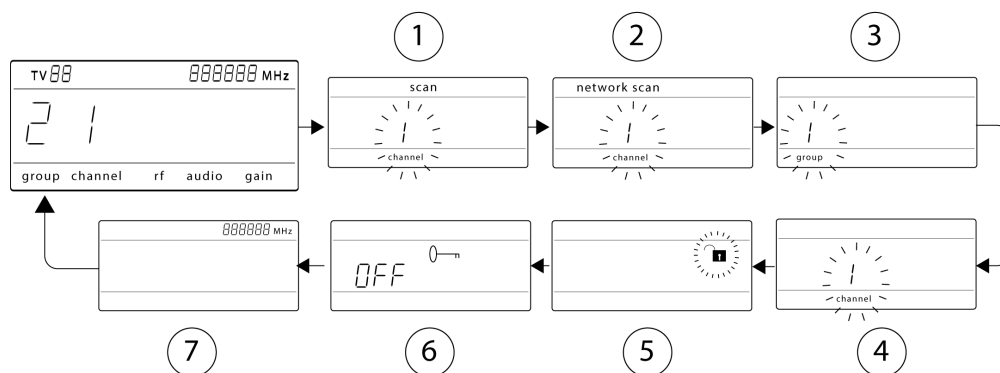

① Scansione

Il ricevitore cerca automaticamente la migliore frequenza disponibile

② Scansione rete

Esegue una ricerca per individuare le frequenze per i ricevitori collegati in rete che funzionano nella stessa banda di frequenza (disponibile in caso di collegamento a una rete con ricevitori nella stessa banda)

③ Gruppo

Consente di modificare le impostazioni di un gruppo di ricevitori

④ Canale

Consente di modificare le impostazioni di un canale del ricevitore

⑤ Bloccaggio

Consente di selezionare un'opzione di bloccaggio di controllo

⑥ Criptaggio

Utilizzate i pulsanti freccia per abilitare il criptaggio (on) o per disabilitarlo (off)

⑦ Frequenza

Utilizzate i pulsanti freccia per modificare il valore della frequenza

Senza Gruppi

Per i modelli senza gruppi, le schermate del menu principale appaiono in quest'ordine:

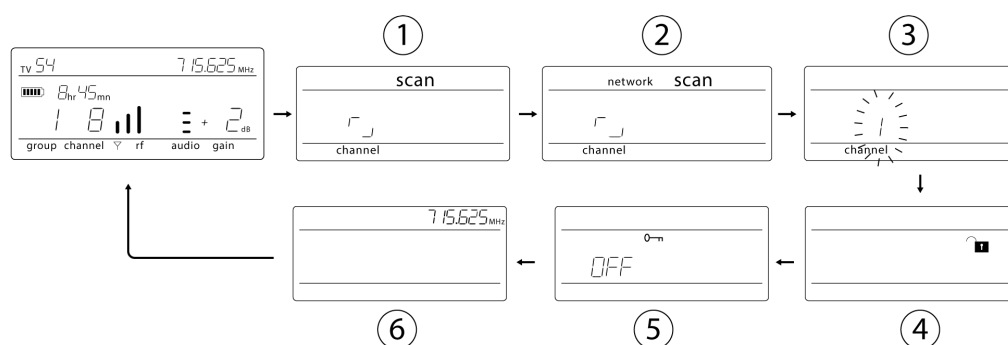

① Scansione

Il ricevitore cerca automaticamente la migliore frequenza disponibile

② Scansione rete

Avvia una scansione per individuare le frequenze dei ricevitori in rete che utilizzano la stessa banda di frequenza

③ Canale

Consente di modificare le impostazioni di un canale del ricevitore

④ Bloccaggio

Consente di selezionare un'opzione di bloccaggio di controllo

⑤ Criptaggio

Utilizzate i pulsanti freccia per abilitare il criptaggio (on) o per disabilitarlo (off)

⑥ Frequenza

Utilizzate i pulsanti freccia per modificare il valore della frequenza

Menu avanzato

Dal menu iniziale, tenete premuto invio e, quindi, premete il pulsante menu. Per navigare, premete il pulsante menu.

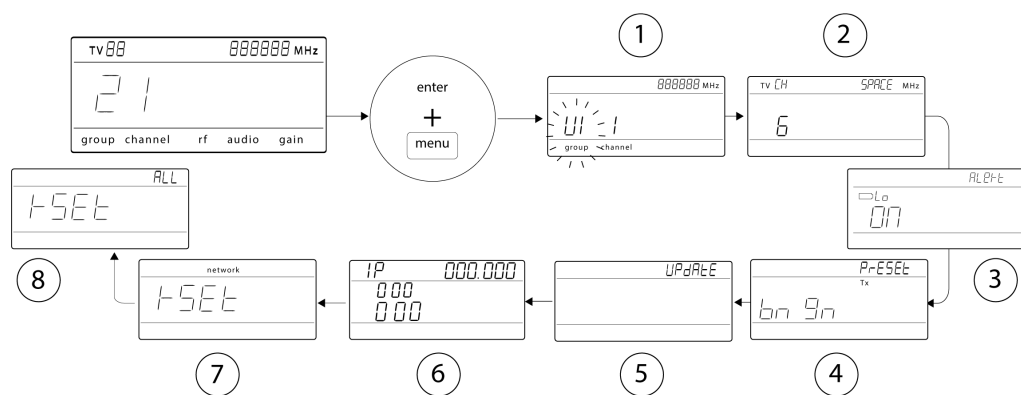

① Gruppi personalizzati

Per aggiungere canali e frequenze ai gruppi personalizzati

② Spaziatura tra i canali TV

Consente di selezionare la banda di sintonia nazionale per il display del canale TV

③ Avviso di bassa carica della pila

Per attivare o disattivare l'avviso di bassa carica della pila sullo schermo del ricevitore

④ Preimpostazioni dei trasmettitori da superficie/a collo d'oca

Invia ai trasmettitori le preimpostazioni ULXD6/ULXD8 configurate in WWB tramite la finestra di sincronizzazione IR

⑤ Aggiornamento firmware

Visualizza il tipo di firmware del trasmettitore di cui dispone il ricevitore. Per ulteriori informazioni dettagliate vedere Aggiornamenti firmware.

- HH BP = firmware per trasmettitori a mano o body-pack
- BN GN = firmware per trasmettitori da superficie o a collo d'oca

⑥ Impostazioni IP

Per selezionare e modificare impostazioni IP e maschere di sottorete

⑦ Ripristino rete

Ripristina i valori predefiniti di impostazioni di rete e indirizzo IP

⑧ Ripristino impostazioni di fabbrica

Ripristina le impostazioni di fabbrica

Per i dettagli su applicazione e configurazione, consultate l'argomento nella guida relativo a ciascuna caratteristica avanzata.

Trasmettitori

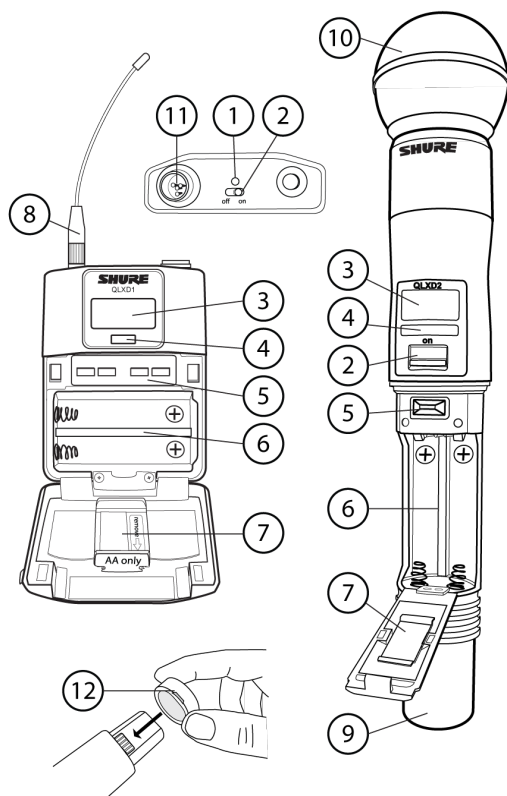

① LED di alimentazione

- Verde = l'unità è accesa
- Rosso = bassa carica della pila

② Interruttore di accensione/spegnimento

Consente di accendere e spegnere il trasmettitore.

③ Display:

Per visualizzare le schermate dei menu e le impostazioni. Premete un qualsiasi pulsante di controllo per attivare la retroilluminazione.

④ Finestra IR

Per la programmazione automatica del trasmettitore, allineate la finestra IR del ricevitore durante una sincronizzazione IR.

⑤ Tasti di navigazione dei menu

menu = per navigare tra le schermate dei menu.

▼ ▲ = per selezionare schermate del menu, modificare parametri del menu o scegliere un'opzione di visualizzazione della schermata iniziale.

invio = premete per confermare e salvare le modifiche ai parametri.

Suggerimento: premete il pulsante menu per uscire senza salvare le modifiche ai parametri.

⑥ Vano pile

Richiede 2 pile AA o una pila ricaricabile Shure.

⑦ Adattatore per pile AA

Fissa le pile quando il trasmettitore viene alimentato con pile AA anziché con la pila ricaricabile Shure.

⑧ Antenna del body-pack

Per la trasmissione del segnale RF.

⑨ Antenna integrata trasmettitore a mano

Per la trasmissione del segnale RF.

⑩ Capsula microfonica

Per un elenco delle capsule compatibili, vedi Accessori opzionali.

⑪ Connettore di ingresso TA4M

Va collegato ad un microfono con miniconnettore a 4 piedini (TA4F) o al cavo per strumento.

⑫ Coperchio dei contatti delle pile

Allineate il coperchio come illustrato per evitare riflessioni dai contatti delle pile durante trasmissioni o spettacoli.

Display del trasmettitore

① Spia di carica della pila

I segmenti visualizzati indicano l'autonomia residua della pila.

② Schermata iniziale: gruppo (se applicabile) e canale/frequenza/autonomia della pila ricaricabile Shure

Utilizzate i tasti freccia per selezionare una delle seguenti schermate iniziali:

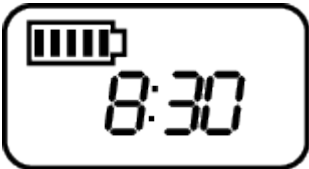
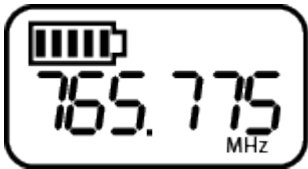
Gruppo e canale	Autonomia della pila ricaricabile Shure	Frequenza
		

③ Stato criptaggio

Si accende quando il criptaggio è abilitato.

④ Bloccaggio

Viene visualizzato quando i comandi del trasmettitore sono bloccati.

⑤ Potenza RF

Impostazione della potenza RF (Lo o Hi).

⑥ Offset mic.

Visualizza il livello di mic offset in incrementi di 3 dB.

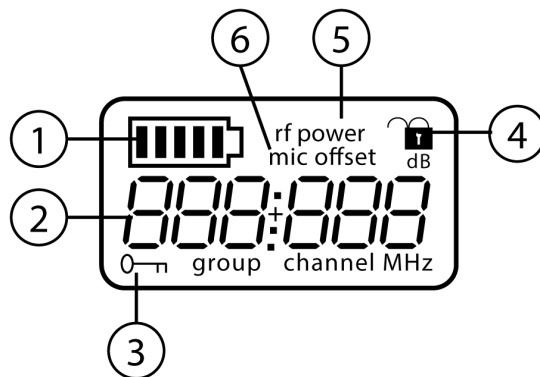

Comandi del trasmettitore

- Per aumentare, diminuire o modificare un parametro, utilizzate i pulsanti ▼ ▲
- Per salvare una modifica nel menu, premete invio
- Per uscire da un menu senza salvare una modifica, premete il pulsante menu

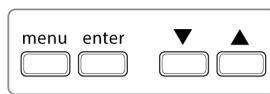

Body-pack

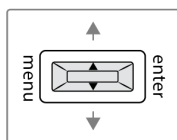

Da mano

Opzioni dei menu del trasmettitore e navigazione

Nel trasmettitore sono presenti schermate di menu specifiche per la sua impostazione e regolazione. Per accedere alle opzioni dei menù dalla schermata iniziale, premete il pulsante menu. Ogni nuova pressione del pulsante menu porta alla schermata successiva del menu.

① Schermata iniziale

Utilizzate i tasti freccia per selezionare una delle seguenti schermate iniziali:

- Icona pila/gruppo e canale
- Icona pila/frequenza
- Icona pila/autonomia pila (se è installata una pila ricaricabile Shure)

gruppo ② (se applicabile - solo su alcuni modelli)

Utilizzate i pulsanti freccia per scorrere i gruppi.

③ channel

Utilizzate i pulsanti freccia per scorrere i canali.

④ frequenza

Utilizzate i pulsanti freccia per regolare la frequenza. Tenete premuto per uno scorrimento più rapido.

⑤ bloccaggio

Consente di selezionare un'opzione di bloccaggio:

- On = comandi bloccati
- OFF = comandi sbloccati

⑥ rf power

Consente di selezionare un'impostazione della potenza rf:

- Bassa = 1 mW
- Alta = 10 mW

⑦ mic offset dB

Da utilizzare per far corrispondere i livelli audio tra due trasmettitori in un sistema combo. La gamma è compresa tra 0 e 21 dB (in incrementi di 3 dB). Le regolazioni hanno effetto in tempo reale.

⑧ tipo di pila

Da utilizzare per impostare il tipo di pila corrispondente a alle pile AA installate per garantire un'indicazione accurata delle pile stesse. Il menu non viene visualizzato se sono installate delle pile ricaricabili Shure.

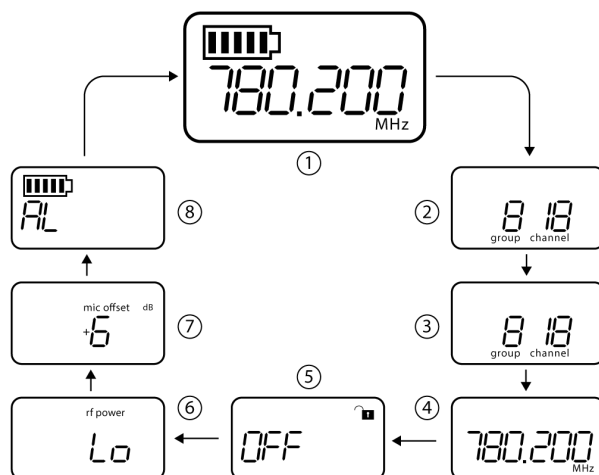

Suggerimenti per le modifiche dei parametri nei menu

- Per accedere alle opzioni dei menù dalla schermata iniziale, premete il pulsante menu. Ogni nuova pressione del pulsante menu porta alla schermata successiva del menu.
- Quando le modifiche sono attivate, il relativo parametro nel menu lampeggia
- Per aumentare, diminuire o modificare un parametro, utilizzate i pulsanti freccia
- Per salvare una modifica nel menu, premete invio
- Per uscire dal menu senza salvare una modifica, premete menu

Opzioni di bloccaggio dei comandi di ricevitore e trasmettitore.

Le opzioni di bloccaggio dei comandi sono disponibili sia per il ricevitore che per il trasmettitore, per evitare modifiche accidentali o non autorizzate. I bloccaggi possono essere impostati direttamente dal menu del componente o da remoto, tramite WWB6. Per mantenere la protezione, i comandi rimangono bloccati quando il trasmettitore viene spento e acceso.

Bloccaggio e sbloccaggio dei comandi del ricevitore

Il ricevitore è dotato delle seguenti opzioni di bloccaggio dei comandi, che possono essere usate singolarmente o in qualsiasi combinazione:

- gain: blocca i pulsanti freccia per evitare modifiche alle impostazioni del guadagno dell'audio
- menu: impedisce l'accesso alle voci del menu e alla sincronizzazione IR (i comandi del guadagno e l'interruttore di alimentazione rimangono attivi)
- power: disabilita l'interruttore di alimentazione (i comandi del guadagno e il menu rimangono attivi)

Per bloccare un comando del ricevitore:

1. Premete il pulsante menu per accedere alle impostazioni di bloccaggio.
2. Utilizzate i tasti freccia per aggiungere o rimuovere le opzioni di bloccaggio visualizzate di fianco alla relativa icona.
3. Premete enter per salvare le impostazioni di bloccaggio.



Per sbloccare un ricevitore:

Suggerimento: per sbloccare il menu e cancellare tutti i bloccaggi, tenete premuto il pulsante menu nella schermata iniziale finché non appare l'icona di sbloccaggio. Premete enter per confermare e salvare le modifiche.

1. Per sbloccare le impostazioni di gain o power, accedete alle impostazioni di bloccaggio premendo il pulsante menu.
2. Premete i pulsanti freccia per deselezionare un'opzione di bloccaggio.
3. Premete enter per confermare e salvare le modifiche.

Bloccaggio e sbloccaggio dei comandi del trasmettitore

I comandi del trasmettitore possono essere bloccati o sbloccati selezionando On (bloccati) o OFF (sbloccati) dal menu di bloccaggio del trasmettitore.

Se si tenta di accedere ad un comando bloccato, l'icona di bloccaggio lampeggia, ad indicare che i comandi del trasmettitore sono bloccati.

Per impostare un bloccaggio sul trasmettitore:

1. Premete il pulsante menu per accedere alle impostazioni di bloccaggio.
2. Utilizzate i pulsanti freccia per selezionare on.
3. Premete enter per salvare l'impostazione. L'icona di bloccaggio appare sul display per confermare che i bloccaggi dei comandi sono abilitati.

Per sbloccare il trasmettitore:

1. Tenete premuto il pulsante menu fino a quando sul display non appaiono OFF e l'icona di sbloccaggio.
2. Premete enter per salvare le modifiche.



Installazione della pila

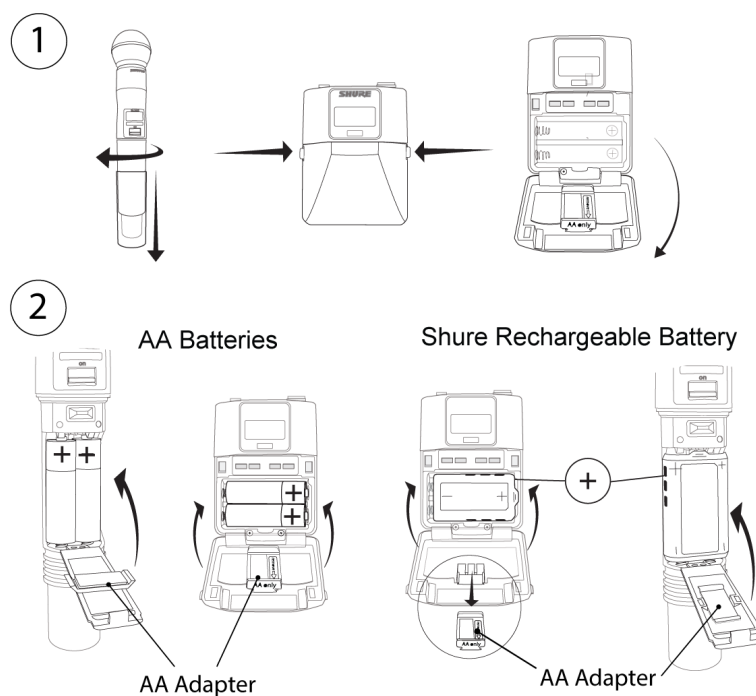

① Accesso al vano pile

Per accedere al vano pile, premete le linguette laterali sul body-pack o svitate il coperchio sul trasmettitore a mano, come illustrato.

② Installazione delle pile

- **Pile AA:** posizionate le pile (rispettando le polarità indicate) e l'adattatore AA come illustrato
- **Pila ricaricabile Shure:** posizionate la pila come illustrato (rispettando le polarità indicate), rimuovete l'adattatore AA dal trasmettitore body-pack e riponetelo nello sportellino del trasmettitore palmare

Nota: se utilizzate pile AA, impostate il tipo di pila tramite il menu del trasmettitore.

Impostazione del tipo di pila AA

Per assicurare una visualizzazione accurata dell'autonomia del trasmettitore, impostate sul menu del trasmettitore il tipo di pila corrispondente alla pila AA installata. Se viene installata una pila ricaricabile Shure, non è necessario selezionare il tipo di pila e il menu relativo non viene visualizzato.

1. Premete il pulsante menu per spostarvi sull'icona della pila.
2. Utilizzate i pulsanti ▼ ▲ per selezionare il tipo di pile installate:
 - AL = alcalina
 - nH = idruro di nichel metallo
 - Li = al litio di qualità
3. Premete invio per salvare.

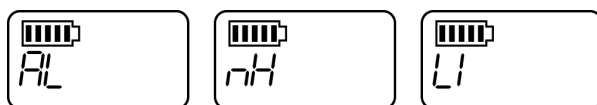

Installazione pile AA

Inserite completamente le pile come illustrato per assicurare un contatto corretto delle pile e consentire una chiusura adeguata dello sportello.

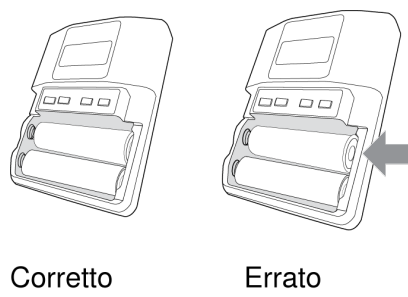

Pila ricaricabile Shure serie SB900

Le pile agli ioni di litio Shure offrono una soluzione alternativa ricaricabile per l'alimentazione dei trasmettitori QLX-D. Le pile possono essere ricaricate fino al 50% della capacità in una sola ora e fino alla carica completa in tre ore.

Per ricaricare le pile Shure sono disponibili caricabatterie singoli e a più moduli.

Attenzione: Caricate le pile ricaricabili Shure utilizzando esclusivamente un caricabatterie Shure.

Nota: per la pila ricaricabile SB900B Shure, usate i caricabatterie SBC200, SBC800 e SBC220.

Caricabatterie a modulo singolo

Il caricabatterie a modulo singolo rappresenta una soluzione di carica compatta.

1. Collegate il caricabatterie ad una presa di alimentazione c.a. o ad una porta USB.
2. Inserite la pila nel modulo di carica.
3. Controllate i LED di stato di carica fino al completamento della stessa.

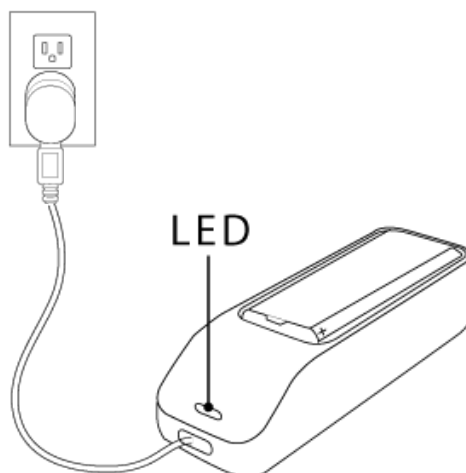

LED di stato di carica

Colore	Condizione
Rosso	In carica
Verde	Carica completa
Ambra lampeggiante	Guasti Verificate i collegamenti e la pila
Spento	Nessuna pila nel modulo

Caricabatterie a più moduli

Shure offre due modelli di caricabatterie a più moduli:

- caricabatterie a due moduli SBC-200
- caricabatterie a otto moduli SBC-800

I caricabatterie a più moduli possono caricare singole pile o pile installate nei trasmettitori.

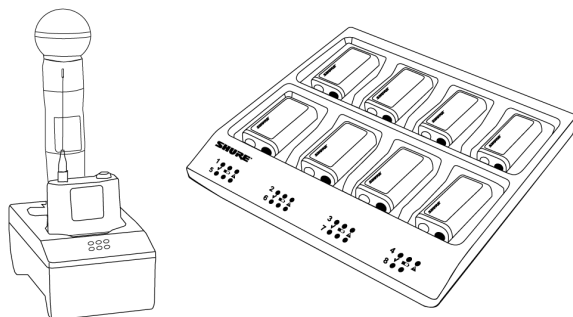

1. Collegate il caricabatterie ad una presa c.a. di rete elettrica.
2. Inserite le pile o i trasmettitori nel modulo di carica.
3. Controllate i LED di stato di carica fino al completamento della stessa.

LED di stato di carica

Colore	Condizione
Verde	Carica completa
Verde/rosso	Livello di carica superiore al 90%
Rosso	In carica
Ambra lampeggiante	Guasti Verificate i collegamenti e la pila
Spento	Nessuna pila nel modulo

Suggerimenti importanti per la cura e la conservazione delle pile ricaricabili Shure

La corretta cura e conservazione delle pile Shure garantisce prestazioni affidabili e assicura una lunga durata nel tempo.

- Conservate sempre pile e trasmettitori a temperatura ambiente
- Per uno stoccaggio a lungo termine, l'ideale è caricare le pile a circa il 40% della loro capacità
- Nel corso dello stoccaggio, controllate le pile ogni 6 mesi e ricaricatele al 40% della loro capacità, secondo necessità

Avviso di bassa carica della pila

Il display del ricevitore può essere configurato in modo da lampeggiare quando l'autonomia della pila di un trasmettitore è inferiore a 30 minuti.

In base al tipo di pila installata nel trasmettitore, l'avviso visualizza le seguenti informazioni:

- Pila ricaricabile Shure: lo schermo del ricevitore lampeggia, viene visualizzata l'icona della pila e viene indicata l'autonomia residua
- Pile AA: lo schermo del ricevitore lampeggia e viene visualizzata l'icona della pila

1. Premete menu tenendo premuto il pulsante invio per accedere al menu avanzato.
2. Usate i tasti freccia per passare alla schermata del menu Alert.
3. Selezionate On oppure Off per attivare o disattivare la funzione di avviso.
4. Premete il pulsante invio per salvare.



Regolazione del guadagno

Il comando del guadagno imposta il livello generale del segnale del sistema. Il livello del guadagno predefinito è 12 dB e la gamma del guadagno disponibile è compresa tra -18 a 42 dB, in incrementi di 1 dB.

Impostate il guadagno su un livello in cui il LED audio sia verde o giallo e diventi rosso solo in occasione dei picchi audio più alti che attivano il limitatore. Riducete il guadagno in caso di distorsioni udibili nell'audio.

Dalla schermata iniziale del ricevitore, utilizzate i tasti freccia per aumentare o diminuire il guadagno:

- Una singola pressione del tasto regola il guadagno in incrementi di 1 dB
- Tenete premuto il pulsante per regolazioni più ampie

Verificate i livelli di prestazione del trasmettitore mentre regolate il guadagno. Monitorate l'indicatore audio e il LED audio per evitare sovraccarichi.

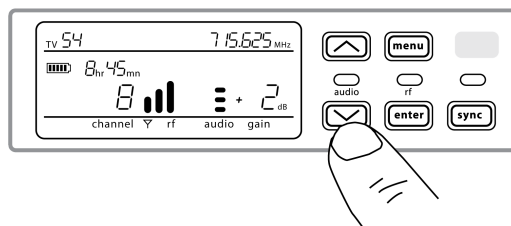

Criptaggio del segnale audio

Il ricevitore QLX-D è dotato della codifica AES-256 (Advanced Encryption Standard) per proteggere il segnale audio. Quando il criptaggio è attivato, il ricevitore genera una chiave di criptaggio univoca condivisa con il trasmettitore durante una sincronizzazione IR. Trasmettitori e ricevitori che condividono una chiave di criptaggio formano un percorso audio protetto, impedendo l'accesso non autorizzato da parte di altri ricevitori. Per mantenere la protezione, i componenti rimangono criptati durante lo spegnimento e l'accensione.

Creazione di un canale audio criptato

1. Premete il pulsante menu per accedere al menu di criptaggio, indicato dall'icona a chiave.
2. Utilizzate i pulsanti freccia per selezionare un'opzione di criptaggio:
 - on = criptaggio attivato
 - OFF = criptaggio disattivato
3. Premete enter per salvare. L'icona della chiave appare sul display del ricevitore.

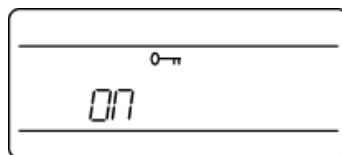

4. Premete il pulsante sync ed allineate la finestra di sincronizzazione IR di trasmettitore e ricevitore. La chiave di criptaggio appare sullo schermo del trasmettitore quando la sincronizzazione IR è ultimata e la chiave di criptaggio è stata trasferita dal ricevitore.

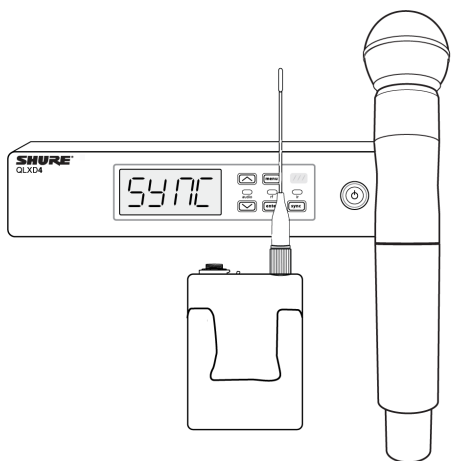

< 15 cm (6 in.)

Altri trasmettitori possono condividere la stessa chiave di criptaggio con un ricevitore singolo. Eseguite una sincronizzazione IR per criptare ciascun trasmettitore aggiuntivo.

Nota: quando è selezionato OFF per disabilitare il criptaggio, eseguite una sincronizzazione IR per cancellare la chiave di criptaggio dal trasmettitore ed evitare un errore di mancata corrispondenza del criptaggio o il messaggio FAIL.

Rimozione del criptaggio

1. Premete il pulsante menu per accedere al menu di criptaggio.
2. Selezionate OFF.
3. Premete Invio per salvare.
4. Eseguite una sincronizzazione IR tra trasmettitore e ricevitore per cancellare la chiave di criptaggio dal trasmettitore ed evitare un errore di mancata corrispondenza tra le chiavi di criptaggio dei componenti, indicato dal messaggio FAIL.

Nota: se il criptaggio è stato impostato da off a on, il ricevitore genera una nuova chiave di criptaggio e deve essere sottoposto a una sincronizzazione IR con il trasmettitore per condividere la nuova chiave.

Impostazione del sistema

Creazione di canali audio

Un canale audio wireless si crea quando un ricevitore e un trasmettitore sono sintonizzati sulla stessa frequenza. Per facilitare la messa a punto, le frequenze disponibili sul sistema QLX-D sono organizzate in canali e, per alcuni modelli, in gruppi. Ciascun gruppo contiene un numero di canali e ciascun canale è assegnato ad una specifica frequenza predefinita.

Nota: L'uso dei gruppi nei sistemi wireless QLX-D dipende dalla regione. Solo alcuni modelli utilizzano i gruppi per organizzare i canali.

Il sistema QLX-D offre 3 metodi per la sintonizzazione di ricevitore e trasmettitore sulla stessa frequenza.

- **Scansione e sincronizzazione IR:** il ricevitore scansiona lo spettro RF per individuare la migliore frequenza disponibile e una sincronizzazione IR sintonizza automaticamente il trasmettitore sulla frequenza del ricevitore
- **Gruppo manuale (se applicabile) e assegnazione del canale:** l'impostazione manuale di ricevitore e trasmettitore sullo stesso canale crea un canale audio
- **Assegnazione manuale della frequenza:** l'impostazione manuale di ricevitore e trasmettitore sulla stessa frequenza anziché utilizzare gruppi e canali, crea un canale audio

Importante: prima di iniziare una scansione o l'assegnazione di una frequenza:

- **Spegnete:** tutti i trasmettitori del sistema che state impostando, per evitare interferenze durante le scansioni delle frequenze.
- **Accendete:** le potenziali sorgenti di interferenza come altri sistemi wireless, computer, lettori CD, grandi pannelli LED e processori di effetti, per evitare la selezione di frequenze occupate.

Scansione e sincronizzazione IR

Il modo più semplice per creare un canale audio consiste nell'utilizzare la funzione di scansione per trovare il miglior canale disponibile sul ricevitore, quindi utilizzare la funzionalità di scansione IR per sintonizzare automaticamente il trasmettitore sul canale del ricevitore.

Punto 1: esecuzione della scansione per individuare il canale migliore

La funzione Scansione seleziona automaticamente il miglior canale del ricevitore disponibile.

1. Accedete all'opzione Scan del menu.
2. Premete invio per avviare la scansione.
3. Al termine della scansione, sul display viene visualizzato il canale.

Scansione rete

La funzione Scansione rete automatizza l'assegnazione delle frequenze impiegando un singolo ricevitore per eseguire la scansione e la distribuzione delle frequenze a tutti i ricevitori della rete nell'ambito della stessa banda di frequenza.

Scansione rete e distribuzione frequenze

1. Collegate i ricevitori ad una rete Ethernet attiva. Tutti i ricevitori devono essere nella stessa sottorete.
2. Prima di eseguire una scansione rete, accendete tutti i ricevitori ed attendete 60 secondi per consentire ai ricevitori stessi di collegarsi alla rete.
3. Scegliete un gruppo o un gruppo personalizzato per la distribuzione sul ricevitore che verrà utilizzato per avviare la scansione rete.
4. Per avviare una scansione rete, premete il pulsante menu ed accedete al menu network scan. Premete enter.
5. Al termine della scansione, i display dei ricevitori in attesa di frequenze lampeggiano.
6. Premete enter per distribuire le frequenze oppure menu per annullare la distribuzione.

7. Quando una frequenza distribuita è stata assegnata, i LED sul pannello anteriore di ciascun ricevitore lampeggiano.

Nota: se il numero dei ricevitori in rete è maggiore del numero delle frequenze disponibili nel gruppo selezionato, potrebbe verificarsi la mancata distribuzione di tutte le frequenze. Provate un altro gruppo o una nuova scansione dopo aver spento i ricevitori non utilizzati.

Punto 2: sincronizzazione IR per la configurazione automatica del trasmettitore

L'esecuzione di una sincronizzazione IR sintonizza automaticamente il trasmettitore in modo da corrispondere alla frequenza del ricevitore, creando un canale audio wireless.

1. Accendete il trasmettitore.
2. Premete il pulsante sync sul ricevitore. Il LED rosso ir lampeggia ad indicare che la modalità di sincronizzazione è attiva.
3. Allineate le finestre di sincronizzazione IR del trasmettitore e del ricevitore ad una distanza di < 15 cm. Quando trasmettitore e ricevitore sono allineati, il LED rosso ir rimane acceso e la sincronizzazione viene eseguita automaticamente.

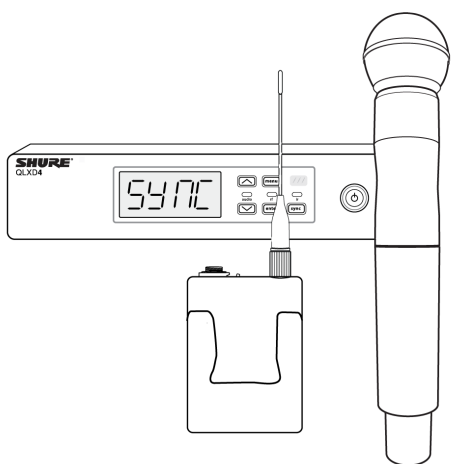

< 15 cm (6 in.)

4. Al termine della sincronizzazione IR, sul display compare un messaggio di esito positivo. Il LED blu rf si accende ad indicare che il trasmettitore si trova entro la portata del ricevitore.

Errore di sincronizzazione

Se sul QLXD4 compare il messaggio "sync fail", ripetete la procedura di sincronizzazione IR, mantenendo accuratamente allineate le finestre IR di trasmettitore e ricevitore.

Assegnazione manuale di gruppo e canale

Creazione manuale di un canale audio impostando ricevitore e trasmettitore sullo stesso canale e, se applicabile, sullo stesso numero di gruppo.

Nota: L'uso dei gruppi nei sistemi wireless QLX-D dipende dalla regione. Solo alcuni modelli utilizzano i gruppi per organizzare i canali.

Utilizzate la configurazione manuale di gruppo e canale per assegnare gruppi e canali specifici a ricevitori e trasmettitori, come metodo alternativo alla creazione automatica dei canali tramite sincronizzazione IR.

- Esempio con gruppi: Ad esempio, se un ricevitore è impostato su Gruppo 2, Canale 3 e un trasmettitore su Gruppo 2, Canale 3, si creerà un canale audio.

- Esempio con gruppi: Ad esempio, se un ricevitore è impostato sul canale 3 e un trasmettitore sul canale 3, si creerà un canale audio.

Per i dispositivi che utilizzano i gruppi - Passaggi per impostare il gruppo e il canale nel ricevitore e nel trasmettitore:

1. Accedete all'impostazione group.
2. Utilizzate i pulsanti freccia per scorrere i gruppi.
3. Premete invio per selezionare un gruppo.
4. Quindi, usate i pulsanti freccia per selezionare channel.
5. Premete enter per salvare.

Per i dispositivi che utilizzano i gruppi - Passaggi per impostare il canale nel ricevitore e nel trasmettitore:

1. Accedete all'impostazione canale.
2. Utilizzate i pulsanti freccia per scorrere i canali.
3. Premete invio per selezionare un canale e salvare.

Selezione manuale della frequenza

Potete utilizzare la selezione manuale della frequenza anziché gruppi e canali per impostare trasmettitore e ricevitore su una determinata frequenza. Ad esempio, potete creare un canale audio impostando ricevitore e trasmettitore sulla stessa frequenza.

Impostazione della frequenza del ricevitore

1. Premete menu per accedere all'opzione di impostazione frequency.
2. Utilizzate i pulsanti freccia per regolare la frequenza. Tenete premuto per uno scorrimento più rapido.
3. Premete invio per salvare.

Impostazione della frequenza del trasmettitore

1. Premete menu per accedere all'opzione di impostazione frequency.
2. Utilizzate i pulsanti freccia per regolare la frequenza. Tenete premuto per uno scorrimento più rapido.
3. Premete invio per salvare.

Collegamento di due trasmettitori a un ricevitore

Il collegamento di due trasmettitori a un ricevitore offre la flessibilità di fornire all'utente un trasmettitore a mano o un body-pack in base alle sue preferenze. Per le esecuzioni che richiedono il cambio di strumenti, due trasmettitori body-pack possono essere collegati ad un ricevitore singolo.

Nota: per evitare interferenze tra i trasmettitori, accendete e utilizzate un solo trasmettitore alla volta.

Sincronizzazione dei trasmettitori con il ricevitore

Entrambi i trasmettitori devono essere collegati singolarmente al ricevitore tramite una sincronizzazione IR.

1. Accendete il primo trasmettitore ed eseguite una sincronizzazione IR con il ricevitore.
2. Eseguite un controllo del suono e regolate il guadagno del trasmettitore secondo necessità. Al termine della procedura, spegnete il trasmettitore.
3. Accendete il secondo trasmettitore ed eseguite una sincronizzazione IR con il ricevitore.
4. Provate le prestazioni del trasmettitore e regolatene il guadagno secondo necessità. Al termine della procedura, spegnete il trasmettitore.

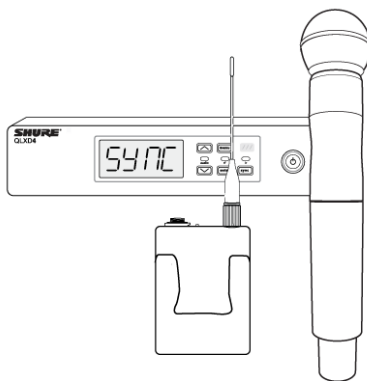

< 15 cm (6 in.)

Corrispondenza tra i livelli audio e l'offset microfonico

Quando collegate due trasmettitori a un ricevitore, possono verificarsi differenze nei livelli del volume tra microfoni o strumenti. In questi casi, utilizzate la funzione Offset mic. per adattare i livelli dell'audio ed eliminare le differenze avvertibili tra i volumi dei trasmettitori. Se utilizzate un trasmettitore singolo, impostate Offset mic. su 0 dB.

1. Accendete il primo trasmettitore ed eseguite un controllo del suono per provare il livello audio. Al termine, spegnete il trasmettitore.
2. Accendete il secondo trasmettitore ed eseguite un controllo del suono per provare il livello audio.
3. Se si avverte una differenza nei livelli sonori dei trasmettitori, andate al menu Mic Offset sul trasmettitore per aumentare o diminuire in tempo reale l'offset microfonico per uniformare i livelli audio.

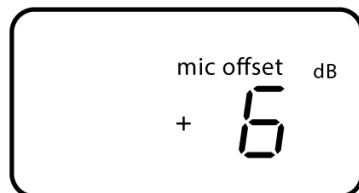

Impostazioni del segnale RF

Impostazione della potenza RF del trasmettitore

Il trasmettitore dispone di due impostazioni della potenza RF che ne determinano la portata.

- Bassa = 1 mW
- Alta = 10 mW

Utilizzate l'impostazione Lo quando trasmettitore e ricevitore sono a distanza ravvicinata.

1. Accedete al menu rf power del trasmettitore.
2. Usate i pulsanti freccia per selezionare Hi o Lo.
3. Premete invio per salvare.

Utilizzo del ricevitore QLX-D con un sistema Shure ULX-D

I trasmettitori e ricevitori appartenenti a gruppi di componenti QLX-D e ULX-D possono essere accoppiati per formare canali audio.

Per garantire la funzionalità, utilizzate le seguenti impostazioni su ricevitori e trasmettitori:

- Criptaggio impostato su Off
- Modalità ad alta densità impostata su Off (ricevitore ULX-D)
- Sintonizzate manualmente ricevitore e trasmettitore sulla stessa frequenza.

Nota: la sincronizzazione a infrarossi tra i trasmettitori QLX-D ed ULXD6/8 è possibile solo se si opera con la versione 2.1.16 o successiva del firmware.

Per creare un canale audio, impostate manualmente la frequenza del ricevitore in modo da farla corrispondere a quella del trasmettitore.

In caso di utilizzo dei trasmettitori ULXD6 o ULXD8 con un ricevitore QLX-D, è possibile apportare modifiche alle preimpostazioni dei trasmettitori solo tramite Wireless Workbench.

1. Aprite le proprietà del ricevitore in WWB.
2. Apportate le modifiche alle preimpostazioni del trasmettitore e fate clic su Apply. Le nuove impostazioni verranno inviate al ricevitore QLX-D.
3. Sul pannello anteriore del ricevitore, tenete premuto enter mentre premete menu per accedere al menu avanzato.
4. Premete menu per passare a Preset bn gn. La finestra IR lampeggia.

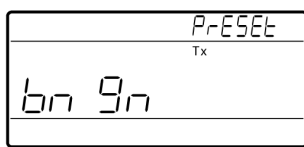

5. Allineate la finestra IR del trasmettitore al ricevitore per inviare le preimpostazioni al trasmettitore.

Importante: Tutti i componenti QLX-D e ULX-D devono utilizzare la versione firmware 2.0 o successiva per un corretto funzionamento.

Impostazione della spaziatura tra i canali TV nazionali

Il parametro della spaziatura tra i canali TV consente al ricevitore di corrispondere alla banda di sintonia nazionale utilizzata e di visualizzare correttamente i canali TV locali.

Sono disponibili le seguenti opzioni di banda tra i canali:

- 6 MHz
- 7 MHz
- 8 MHz
- 6 JP (Giappone)
- off (per spegnere il display del canale TV)

Per impostare la spaziatura tra i canali TV:

1. Tenete premuto il pulsante enter, quindi premete il pulsante menu per accedere al menu delle funzioni avanzate.
2. Premete il pulsante menu per accedere al menu TVCH.
3. Tramite i tasti freccia selezionate la banda dei canali che corrisponde all'area locale.
4. Premete enter per salvare l'impostazione.

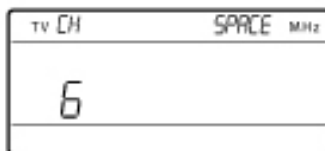

Gruppi personalizzati

Potete selezionare specifici canali e frequenze ed inserirli in gruppi personalizzati. I gruppi personalizzati sono usati comunemente per assegnare ricevitori in rete a una specifica gamma di frequenze o per preconfigurare i ricevitori in caso di noleggjo. Dopo che il gruppo è stato creato, è possibile caricarlo sul ricevitore tramite il menu group.

Quando si utilizza la scansione rete per assegnare le frequenze da un ricevitore con un gruppo personalizzato selezionato, tutti i gruppi personalizzati (U1, U2, U3 e così via) di quel ricevitore vengono caricati su tutti gli altri ricevitori della rete.

Creazione di gruppi personalizzati

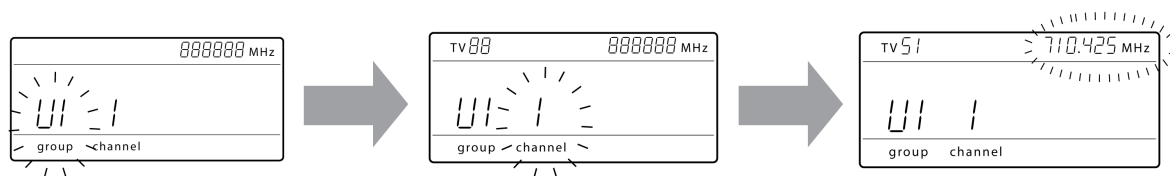

<p>Selezione di un gruppo personalizzato</p>	<p>Nel ricevitore sono disponibili 6 gruppi personalizzati, denominati U1, U2, U3, U4, U5 e U6.</p> <ol style="list-style-type: none"> 1. Premete menu tenendo premuto il pulsante invio per accedere alla schermata Gruppo personalizzato. 2. Premete invio per abilitare la modifica di un gruppo (indicata dal gruppo lampeggiante). 3. Selezionate un gruppo (da U1 a U6) tramite i pulsanti freccia. 4. Premete invio per passare alla selezione canale.
<p>Selezione di un canale</p>	<ol style="list-style-type: none"> 1. Utilizzate i pulsanti freccia per selezionare un canale (da 1 a 60). Ciascun gruppo può contenere fino a 60 canali (frequenze). 2. Premete invio per salvare il canale selezionato e passare all'assegnazione della frequenza.
<p>Assegnazione di una frequenza a un canale</p>	<ol style="list-style-type: none"> 1. Utilizzate i pulsanti freccia per assegnare una frequenza al canale selezionato. 2. Premete invio per salvare. <p>Dopo aver premuto invio, il canale lampeggia per consentire di aggiungere ulteriori canali e frequenze al gruppo personalizzato. Per aggiungere altri canali e frequenze, ripetete i passaggi 2 e 3. Al termine, premete il pulsante menu diverse volte per tornare al menu principale.</p>

Sincronizzazione IR del trasmettitore da un gruppo personalizzato

Per assicurare una visualizzazione accurata delle informazioni di gruppo e canale, eseguite una sincronizzazione IR del trasmettitore dalla schermata del menu Custom Group:

1. Premete menu tenendo premuto il pulsante invio per accedere alla schermata Gruppo personalizzato.
2. Accendete il trasmettitore e premete il pulsante sync sul ricevitore.
3. Allineate le finestre di sincronizzazione IR di trasmettitore e ricevitore.
4. Al termine della sincronizzazione IR, sul display compare un messaggio di esito positivo.

Nota: se la sincronizzazione IR non riesce, ripetete la relativa procedura, mantenendo accuratamente allineate le finestre IR di trasmettitore e ricevitore.

Eliminazione di un gruppo personalizzato

1. Premete menu tenendo premuto il pulsante invio per accedere alla schermata Gruppo personalizzato.
2. Premete invio per abilitare la modifica di un gruppo (indicata dal gruppo lampeggiante).
3. Utilizzate i pulsanti freccia fino a visualizzare il numero del gruppo e la dicitura DEL.
4. Premete invio per eliminare il gruppo.

Per eliminare singoli canali da un gruppo personalizzato, procedete come descritto di seguito:

1. Accedete al menu dei gruppi personalizzati e selezionate la frequenza relativa al canale da eliminare.
2. Tenete premuto un pulsante freccia finché la frequenza non visualizza ---.--- MHz.
3. Tenete premuto il pulsante menu per confermare la modifica ed uscire.

Creazione di gruppi personalizzati tramite Wireless Workbench

È inoltre possibile utilizzare Wireless Workbench per definire le frequenze come gruppo personalizzato. Per ulteriori informazioni, consultate la [Guida di Wireless Workbench](#).

Collegamento in rete

Il ricevitore utilizza un collegamento Ethernet per interfacciarsi in rete con altri componenti e include un client DHCP interno che consente la configurazione automatica della rete quando è collegato ad un router abilitato DHCP.

Collegamento a una rete

1. Inserite un cavo Ethernet nella relativa porta sul retro del ricevitore.
2. Collegate il cavo a un computer o un router.
3. I LED della porta sul ricevitore si accendono, ad indicare la connettività e il traffico in rete.

Indirizzamento IP automatico

1. Abilitate un servizio DHCP sul server o utilizzate un router abilitato DHCP.
2. Quanto il ricevitore è acceso, il server DHCP assegna automaticamente un indirizzo IP al ricevitore stesso.

Suggerimento: per riportare il ricevitore alla modalità di indirizzamento DHCP predefinita, utilizzate l'opzione di ripristino rete, disponibile nel menu delle funzioni avanzate.

Suggerimenti di configurazione

- Per assicurare prestazioni di rete affidabili, utilizzate cavi Ethernet schermati Cat 5 o superiori
- I LED sulla porta Ethernet si accendono, ad indicare che il collegamento in rete è attivo

- L'icona della rete si illumina quando il ricevitore rileva altri dispositivi Shure in rete
- Tutti i componenti devono funzionare sulla stessa sottorete
- Usate più switch Ethernet per ampliare la rete in caso di impianti più grandi

Risoluzione dei problemi di rete

- Utilizzate solo un server DHCP per rete
- Tutti i dispositivi devono condividere la stessa maschera di sottorete
- In tutti i ricevitori deve essere installato lo stesso livello di revisione firmware
- Verificate che sul pannello anteriore di ciascun dispositivo sia illuminata l'icona della rete:

Se l'icona non è illuminata, controllate la connessione dei cavi ed i LED sulla porta Ethernet.

Se i LED sulla porta Ethernet non sono accesi ed il cavo è inserito, sostituite il cavo e ricontrollate i LED e l'icona di rete.

Per verificare la connessione di WWB6 alla rete:

1. Avviate il software WWB6 e utilizzate la vista Inventory per vedere i dispositivi collegati in rete.
2. In alternativa, individuate l'indirizzo IP di uno dei dispositivi in rete (ad esempio un ricevitore) e verificate se è possibile inviare un ping dal computer dotato di WWB6.
3. Dal prompt dei comandi di WINDOWS/MAC, digitate "ping INDIRIZZOIP" del dispositivo (ad esempio "ping 192.168.1.100").
4. Se il ping restituisce un esito positivo (senza perdita di pacchetti), allora il computer può comunicare con il dispositivo nella rete. Se il ping restituisce un errore (100% dei pacchetti persi), verificate che l'indirizzo IP del computer sia sulla stessa sottorete del ricevitore.
5. Se i ping hanno esito positivo ma i dispositivi non vengono ancora visualizzati nell'inventario di WWB6, accertatevi che tutti i firewall siano disattivati o consentite al traffico di rete WWB di passare all'applicazione. Verificate che le impostazioni del firewall non blocchino l'accesso di rete.

Impostazione manuale di indirizzo IP e maschera di sottorete

Gli indirizzi IP e le maschere di sottorete possono essere impostati manualmente dal menu avanzato sul ricevitore o dal pannello di monitoraggio in Wireless Workbench.

Per assicurare la corretta comunicazione in rete, le impostazioni di rete immesse manualmente devono essere valide e conformi ai protocolli IP.

Menu del ricevitore

Gli indirizzi IP e di sottorete contengono 4 gruppi di numeri. Ciascun gruppo può contenere fino a 3 cifre. Un punto decimale separa ciascun gruppo.

Quando si imposta un indirizzo IP o di sottorete, ciascuno dei 4 gruppi deve essere modificato individualmente. Lo schema seguente illustra la mappatura dei gruppi sul display del ricevitore.

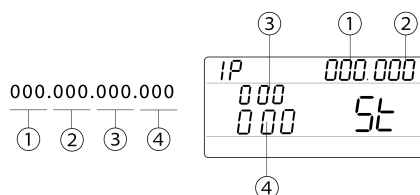

1. Premete menu tenendo premuto il pulsante invio per accedere al menu avanzato.
2. Premete il pulsante menu per accedere al menu relativo all'IP.
3. Tramite i pulsanti freccia, impostate la modalità su St (statico) e premete invio.

4. Utilizzate i pulsanti freccia per modificare il primo gruppo. Premete invio per salvare e passare al gruppo successivo.
5. Utilizzate i pulsanti freccia e il pulsante invio per modificare i restanti 3 gruppi.
6. Dopo la modifica del gruppo 4, il display visualizza il menu della maschera di sottorete. Utilizzate i pulsanti freccia per scorrere e selezionare un valore predefinito per ciascun gruppo di maschere di sottorete.
7. Al termine, premete Invio per salvare le impostazioni.

Nota: per ripristinare l'indirizzamento IP DHCP automatico, accedete al menu relativo all'IP e selezionate AU (automatico). Per ripristinare l'indirizzamento DHCP è possibile utilizzare anche l'opzione di menu Network Reset.

Wireless Workbench

1. Aprite la scheda Proprietà canale in Wireless Workbench.
2. Selezionate Utilità e impostate la modalità di collegamento in rete su manuale.
3. Immettete dei numeri validi nei campi IP e Subnet.
4. Al termine, selezionate Apply.

Connessione a un sistema di controllo esterno

Il ricevitore si collega a sistemi esterni di controllo (AMX o Crestron) tramite cavi Ethernet.

- Collegamento: Ethernet (TCP/IP; il ricevitore QLXD è il client)
- Porta: 2202

Ripristino impostazioni di fabbrica sul QLXD4

Ripristino delle impostazioni di fabbrica del QLXD4 nel menu avanzato.

1. Aprite il menu avanzato: Dal menu della schermata iniziale, tenete premuto invio. Tenendo premuto il pulsante invio, premete menu per accedere al menu avanzato.
2. Premete menu per scorrere le opzioni avanzate fino a raggiungere la schermata di ripristino.
3. Premete invio per il ripristino del ricevitore.

Strumenti di coordinamento e gestione wireless Shure

Utilizzate Wireless Workbench e Wireless Workbench mobile per gestire, organizzare e coordinare le frequenze dei vostri sistemi wireless.

Wireless Workbench

Shure Wireless Workbench è un'applicazione software gratuita progettata per aiutare a gestire lo spettro RF e controllare i dispositivi wireless.

- Per scaricare Wireless Workbench: shu.re/wwb
- Per ricevere assistenza per Wireless Workbench: shu.re/wwb-help

Wireless Workbench Mobile

Wireless Workbench Mobile porta il monitoraggio e il controllo wireless sul vostro dispositivo mobile iOS o Android in un formato semplificato pensato per l'uso sul campo. Utilizzatelo insieme a Wireless Workbench o come applicazione singola per esigenze di coordinamento meno complesse.

- Scaricare Wireless Workbench Mobile: <https://www.shure.com/en-US/docs/guide/wireless-workbench-mobile>
- Per ricevere assistenza per Wireless Workbench Mobile: https://www.shure.com/en-US/products/software/wireless_workbench_mobile

Aggiornamenti firmware

Il firmware è il software incorporato in ciascun componente che ne controlla le funzionalità. Periodicamente, vengono sviluppate nuove versioni del firmware per includere funzioni e miglioramenti aggiuntivi.

Versione del firmware

Quando eseguite l'aggiornamento del firmware del ricevitore, aggiornate i trasmettitori alla stessa versione di firmware in modo da assicurare l'uniformità del funzionamento.

La versione del firmware è numerata con la forma MAJOR.MINOR.PATCH (esempio: 1.2.14). Come requisito minimo, tutti i dispositivi in rete (inclusi i trasmettitori) devono condividere gli stessi numeri di versione del firmware PRINCIPALE e SECONDARIO (esempio: 1.2.x).

Scaricare il firmware più recente

Scaricate e aggiornate il firmware tramite la Shure Update Utility, disponibile alla [pagina Shure Update Utility](#). Le istruzioni sono disponibili nella [guida all'uso SUU](#).

Aggiornamento del firmware del ricevitore QLXD4

ATTENZIONE: Assicuratevi che l'alimentazione e le connessioni di rete del ricevitore rimangano attive durante l'aggiornamento del firmware. Non spegnete il ricevitore fino al completamento dell'aggiornamento.

1. Collegare il ricevitore ed il computer alla stessa rete.
2. Aprite l'utilità di aggiornamento Shure.
3. Fate clic sulla scheda firmware per individuare gli aggiornamenti disponibili.
4. Utilizzate il pulsante Import se desiderate importare manualmente i file del firmware.
5. Fate clic sulla scheda Update Device e selezionate la casella Version to install accanto a ciascun dispositivo.
6. Fate clic su Send Updates per caricare il firmware sui dispositivi in rete.
7. Al termine del download, il ricevitore si riavvia con l'aggiornamento firmware installato.

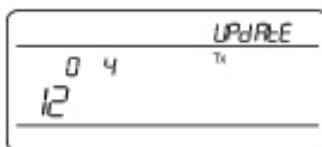

Aggiornamento del firmware del trasmettitore QLXD

Per aggiornare i trasmettitori, scaricate il firmware sul ricevitore. È possibile scaricare il firmware per i trasmettitori a mano e body-pack o per i trasmettitori da superficie e a collo d'oca. Il ricevitore invia il firmware al trasmettitore servendosi della finestra di sincronizzazione IR.

1. Premete menu tenendo premuto il pulsante invio per accedere al menu avanzato. Utilizzate il pulsante menu per accedere al menu update.

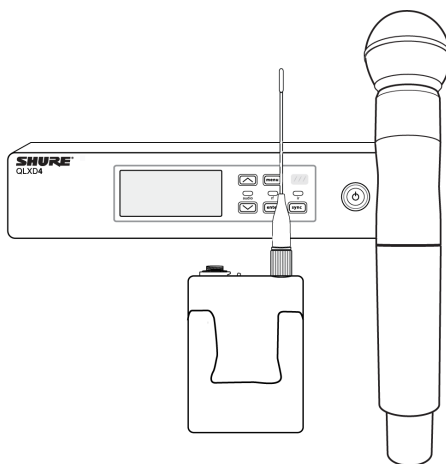

< 15 cm (6 in.)

2. Il ricevitore visualizza il tipo di firmware del trasmettitore disponibile. Il ricevitore contiene un tipo di firmware alla volta.
 - HH BP = firmware per trasmettitori a mano o body-pack
 - BN GN = firmware per trasmettitori da superficie o a collo d'oca
3. Premete invio per avviare l'aggiornamento.
4. Quando il LED IR rosso lampeggia, allineate le porte di sincronizzazione IR di ricevitore e trasmettitore. Il LED rosso rimane acceso ad indicare il corretto allineamento e il download si avvia automaticamente.
5. Mantenete l'allineamento durante l'aggiornamento, controllando l'avanzamento del download (da 0 al 100%) sullo schermo del ricevitore.
6. Al termine dell'aggiornamento, sul display del ricevitore viene visualizzato "TX Update good". Se la schermata mostra Err. 09, eseguite di nuovo l'aggiornamento con un tipo di trasmettitore corrispondente al firmware presente nel ricevitore.

Soluzione dei problemi

Problema	Vedi Soluzione
Nessun suono	Alimentazione, cavi o radiofrequenza
Suono debole o distorsione	Guadagno, cavi, riduzione delle interferenze o radiofrequenza
Portata radio scarsa, rumore indesiderato o perdite di segnale	RF

Problema	Vedi Soluzione
Impossibile spegnere il trasmettitore, modificare le impostazioni della frequenza o programmare il ricevitore	Blocchi di interfaccia
Visualizzazione di Operazione non riuscita sul display del ricevitore dopo la disabilitazione del criptaggio	Mancata corrispondenza del criptaggio
Il display di gruppo e canale visualizza "--"	Sincronizzazione IR di gruppo personalizzato

Alimentazione

Assicuratevi che il ricevitore ed il trasmettitore ricevano una tensione sufficiente. Controllate le spie di carica delle pile. Sostituite o ricaricate le pile se necessario.

Guadagno

Regolate il guadagno del sistema sulla parte anteriore del ricevitore. Assicuratevi che l'impostazione dell'interruttore mic/line (solo uscita XLR) sulla parte posteriore del ricevitore corrisponda all'ingresso della consolle di missaggio, dell'amplificatore o del processore.

Cavi

Controllate che tutti i cavi e i connettori siano completamente inseriti o bloccati in posizione. Verificate l'eventuale presenza di danni sui cavi. Sostituiteli se necessario.

Blocchi di interfaccia

Il trasmettitore ed il ricevitore possono essere bloccati per evitare modifiche accidentali o non autorizzate. Se si accede ad un comando bloccato, l'icona di bloccaggio sul display lampeggia. Seguite le istruzioni per sbloccare il ricevitore o il trasmettitore.

Mancata corrispondenza del firmware

I trasmettitori e i ricevitori accoppiati devono avere installata la stessa versione di firmware per assicurare l'uniformità del funzionamento. Vedi l'argomento Aggiornamenti firmware per le procedure di aggiornamento del firmware.

Mancata corrispondenza del criptaggio

Indica che è stata rilevata una mancata corrispondenza nella chiave di criptaggio. Eseguite una sincronizzazione IR tra ricevitore e trasmettitore per cancellare l'errore.

Sincronizzazione IR di gruppo personalizzato

Quando utilizzate i gruppi personalizzati, eseguite sempre una sincronizzazione IR dal menu Custom Groups del ricevitore per assicurare la corretta visualizzazione delle informazioni di gruppo e canale. Per ulteriori informazioni, consultate l'argomento Custom Groups.

Segnale a radiofrequenza (RF)

Il LED RF blu si accende quando un trasmettitore collegato si trova entro la portata del ricevitore. Prima di uno spettacolo, misurate la portata del trasmettitore per evitarne l'uso al di fuori della stessa.

Le barre dell'indicatore RF visualizzano l'intensità della potenza RF ricevuta. Tale segnale può arrivare dal trasmettitore, **oppure da una sorgente di interferenza quale una trasmissione televisiva**. Se l'indicatore visualizza un livello del segnale quando il trasmettitore è spento significa che quel canale può essere soggetto ad interferenza. Controllate la presenza di sorgenti di interferenze nell'area circostante o impostate il ricevitore su una frequenza pulita.

Un LED RF rosso indica un sovraccarico del segnale RF. Evitate l'utilizzo di più sistemi a distanza ravvicinata.

Compatibilità delle frequenze

- Eseguite una scansione e sincronizzazione per assicurarvi che trasmettitore e ricevitore siano impostati sullo stesso canale o frequenza
- Osservate la targhetta su trasmettitore e ricevitore per verificare che siano nella stessa banda (G50, J50, L50, ecc.).

Riduzione delle interferenze

- Eseguite una scansione per trovare la migliore frequenza disponibile. Eseguite una sincronizzazione IR per trasferire le impostazioni al trasmettitore.
- Per sistemi multipli, assicuratevi che ciascun ricevitore sia assegnato ad un unico canale. La presenza di due trasmettitori impostati sullo stesso canale determina la comparsa di interferenze.
- Mantenete una linea ottica tra le antenne del trasmettitore e del ricevitore.
- Allontanate le antenne del ricevitore da oggetti metallici o da altre sorgenti di interferenze RF (quali lettori CD, computer, generatori di effetti digitali, interruttori di rete, cavi di rete e sistemi di monitoraggio personali (PSM)).
- Eliminate il sovraccarico RF (vedi sotto).

Aumento della portata radio

- Aumentate il livello di potenza RF del trasmettitore ad Alto
- Utilizzate un'antenna direzionale attiva, un sistema di distribuzione di antenne o altri accessori delle antenne per aumentare la portata RF

Eliminazione del sovraccarico RF

Se sull'indicatore RF appare l'icona OL RF, procedete come indicato di seguito:

- Riducete il livello di potenza RF del trasmettitore da Alto a Basso
- Allontanate ulteriormente il trasmettitore dal ricevitore, di almeno 6 m
- Se usate le antenne attive, riducete il guadagno di antenna o dell'amplificatore.
- Utilizzate antenne omnidirezionali

Codici di errore e soluzioni

I codici di errore vengono generati quando il ricevitore rileva una condizione che può potenzialmente influire sulle prestazioni del sistema.

Se sul ricevitore viene visualizzato un errore, consultate la seguente tabella per identificare il problema ed individuare la soluzione corrispondente.

Codice di errore	Descrizione	Soluzioni
Err.001	Compatibilità audio	Aggiornate il firmware di trasmettitore e ricevitore alla versione più recente.
Err.002	Mancata corrispondenza del criptaggio tra linee di prodotti Shure	Per i componenti di diverse linee di prodotti Shure, come QLX-D e ULX-D, impostate il criptaggio su off.

Codice di errore	Descrizione	Soluzioni
Err.003	Mancata corrispondenza di modalità di criptaggio	Eseguite una sincronizzazione IR tra trasmettitore e ricevitore per cancellare l'errore.
Err.004	Mancata corrispondenza di banda	Ricevitore e trasmettitore stanno funzionando su frequenze sovrapposte di bande diverse.
Err.005	Mancata corrispondenza di frequenza	Ricevitore e trasmettitore sono su bande che non condividono frequenze compatibili.
Err.006	Nessuna frequenza trovata	Eseguite una nuova scansione, selezionate un gruppo diverso o utilizzate WWB per individuare una frequenza.
Err.007	Autoverifica della versione del firmware non superata	Ricevitori: Usate la Shure Update Utility per aggiornare il ricevitore all'ultima versione del firmware. Se l'errore persiste, contattate l'assistenza Shure. Trasmettitori: Aggiornate nuovamente il firmware del trasmettitore utilizzando il ricevitore QLXD4. Assicuratevi di tenere fermo il trasmettitore fino a quando non raggiunge il 100% sul display del ricevitore. Se l'errore persiste, contattate l'assistenza Shure.
Err.008	l'autonomia della pila ricaricabile Shure non appare sul display	Controllate che la pila sia saldamente installata nel relativo vano. Se il problema persiste, sostituite la pila.
Err.009	Mancata corrispondenza del tipo di trasmettitore	Per completare l'aggiornamento del firmware, il tipo del trasmettitore deve corrispondere al tipo di firmware di cui dispone attualmente il ricevitore. HH BP = firmware per trasmettitori a mano o body-pack BN GN = firmware per trasmettitori da superficie o a collo d'oca
Err.010	Temperatura eccessivamente alta della pila (avvertenza)	Rimuovete il trasmettitore da eventuali fonti di calore esterne. Attendete che il dispositivo si raffreddi. Decidete se cambiare la pila per proseguire il funzionamento. Per ottenere prestazioni ottimali, tutte le pile devono essere conservate e fatte funzionare lontano dalle fonti di calore esterne in condizioni di temperatura ragionevoli. Se la situazione persiste, contattate l'assistenza Shure.
Err.011	Arresto per temperatura eccessivamente alta della pila	Attendete che il dispositivo si raffreddi; quindi, decidete se cambiare la pila per proseguire il funzionamento. Per ottenere prestazioni ottimali, tutte le pile devono essere conservate e fatte funzionare lontano dalle fonti di calore esterne in condizioni di temperatura ragionevoli.

Codice di errore	Descrizione	Soluzioni
		<p>Identificate le possibili fonti di calore esterne verso il trasmettitore, e fate funzionare il trasmettitore lontano da tali fonti di calore esterne.</p> <p>Se la situazione persiste, contattate l'assistenza Shure.</p>

Contattate l'assistenza clienti

Non avete trovato ciò che vi serve? [Per ottenere aiuto, contattate l'assistenza clienti.](#)

Accessori opzionali per il sistema wireless QLX-D

Pile e caricabatteria

Accessorio	Componente
Pila ricaricabile agli ioni di litio Shure	SB900C
Caricabatteria Shure a 8 moduli	SBC800-US
Caricabatteria a doppia postazione con alimentatore PS45US	SBC200-US
Caricabatteria a doppia postazione, alimentatore non incluso	SBC200
2-Bay networked docking charger	SBC220
Caricabatteria singolo	SBC100
Modulo di carica Axient	SBC-AX
Caricabatteria portatile a due moduli con alimentatore PS50US	SBC210
Adattatore di tensione CC	SBC-DC

Amplificatori di distribuzione alimentazione ad antenne UHF

Accessorio	Componente
Distributore di antenna a banda larga UHF senza cavi di alimentazione	UA844SWB/LC
Sistema di distribuzione alimentazione ad antenne UHF	UA844SWB/LC-AR
Sistema di distribuzione alimentazione ad antenne UHF	UA844SWB/LC-BR

Accessorio	Componente
Sistema di distribuzione alimentazione ad antenne UHF	UA844SWB/LC-AZ
Sistema di distribuzione alimentazione ad antenne UHF	UA844SWB/LC-C
Sistema di distribuzione alimentazione ad antenne UHF	UA844SWB/LC-E
Amplificatore di distribuzione alimentazione ad antenne UHF	UA844SWB/LC-J
Amplificatore di distribuzione alimentazione ad antenne UHF	UA844SWB/LC-K
Amplificatore di distribuzione alimentazione ad antenne UHF	UA844SWB/LC-UK

UABIAST

Accessorio	Componente
Alimentatore in linea	UABIAST-US
	UABIAST-UK
	UABIAST-BR
	UABIAST-AR
	UABIAST-E
	UABIAST-CHN
	UABIAST-K
	UABIAST-J
	UABIAST-AZ
	UABIAST-TW

Amplificatori e antenne in linea

Accessorio	Componente
In-Line Antenna Amplifier, 174-216 MHz	UA834V
In-Line Antenna Amplifier, 470-902 MHz	UA834WB
In-Line Antenna Amplifier, 902-960 MHz	UA834XA
Antenna direzionale attiva 470-790MHZ	UA874E
Antenna direzionale attiva 470-698MHZ	UA874US
Antenna direzionale attiva 470-900MHZ	UA874WB
Antenna direzionale attiva 925-952MHZ	UA874X

Accessorio	Componente
Antenna direzionale passiva 470-952 MHz. Include un cavo BNC-BNC da 3 metri.	PA805SWB
Antenna direzionale passiva 944-952 MHz	PA805X
Antenna omnidirezionale a banda larga (470-1100 MHz)	UA860SWB
Kit splitter/combinatore per antenne passivo (raccomandato per 2 ricevitori)	UA221
Kit antenna a montaggio anteriore (include 2 cavi e 2 connettori da pannello)	UA600
Kit per montaggio remoto dell'antenna a mezz'onda	UA505
Antenna ad elica PWS, 480-900 MHz	HA-8089
Antenna ad elica, 944-954 MHz	HA-8241

Cavi e connettori

Accessorio	Componente
Cavo coassiale BNC-BNC da 0,6 m	UA802
Cavo coassiale BNC-BNC da 1,8 m per il montaggio dell'antenna remota per il sistema wireless ULX	UA806
Cavo coassiale BNC-BNC da 7,6 m	UA825
Cavo coassiale BNC-BNC da 15 m	UA850
Cavo coassiale BNC-BNC da 30 m	UA8100
Cavo di collegamento Ethernet, 20 cm	C8006
Cavo Ethernet, 91 cm	C803
Cavo Ethernet, 3,05 m	C810
Cavo Ethernet, rinforzato, 30,4 m	C8100
Cavo Ethernet, rinforzato, 7,62 m	C825
Cavo Ethernet, rinforzato, 15,24 m	C850

Antenne a mezz'onda del ricevitore omnidirezionali

Antenna	Componente
470-542 MHz	UA8-470-542
500-560 MHz	UA8-500-560
518-598 MHz	UA8-518-598

Antenna	Componente
554–638 MHz	UA8-554-638
596–698 MHz	UA8-596-698
670–742 MHz	UA8-670-742
690–746 MHz	UA8-690-746
694–758 MHz	UA8-694-758
710–790 MHz	UA8-710-790
740–814 MHz	UA8-740-814
750–822 MHz	UA8-750-822
774–865 MHz	UA8-774-865
00–1000 MHz	UA8-900-1000

Viteria, custodie e accessori

Accessorio	Componente
Custodia da trasporto	WA610
Interruttore di silenziamento per trasmettitori a mano Shure	UAMS/BK
Cavo, strumento, 0,75 m, da miniconnettore a 4 piedini (TA4F) a connettore da 1/4 di pollice.	WA302
Cavo, strumento, 0,7 m, miniconnettore a 4 piedini (TA4F) con connettore da 1/4 di pollice ad angolo retto, utilizzato con trasmettitori body-pack Shure Wireless	WA304
Cavo per chitarra di qualità superiore con connettore filettato TQG	WA305
Cavo per chitarra di qualità superiore con connettore a scatto TQG	WA306
Cavo, microfono, 1,3 m, da miniconnettore a 4 piedini (TA4F) a connettore (F) XLR, utilizzato con trasmettitori body-pack Shure.	WA310
Interruttore generale in linea	WA360
Interruttore di silenziamento in linea per body-pack	WA661
Fermaglio clip per microfono	WA371
Custodia morbida da braccio in neoprene per tutti i trasmettitori body-pack Shure	WA620

Specifiche

Gamma di frequenze della portante radio

470–937.5 MHz, varia in base alla regione (Vedi tabella Gamma di frequenze ed alimentazione di uscita)

Portata di esercizio

100 m (328 piedi)

Nota: la portata effettiva dipende dall'attenuazione e dalle riflessioni del segnale a radiofrequenza e dall'interferenza che esso subisce.

Passo sintonia RF

25 kHz, varia in base alla regione

Reiezione della frequenza immagine

>70 dB, tipico

Sensibilità RF

-97 dBm a 10^{-5} BER

Latenza

<2.9 ms

Risposta audio in frequenza

QLXD1	20 – 20 kHz (± 1 dB)
QLXD2	Nota: a seconda del tipo di microfono

Gamma dinamica audio

Guadagno del sistema a +10

>120 dB, ponderazione A, tipico

Distorsione armonica totale (THD)

Ingresso a -12 dBFS, Guadagno del sistema a +10

<0,1%

Polarità audio del sistema

Una pressione positiva sul diaframma del microfono produce una tensione positiva sul piedino 2 (rispetto al piedino 3 dell'uscita XLR) e sulla punta del jack dell'uscita da 6,35 mm (1/4 di pollice).

Intervallo della temperatura di funzionamento

-18°C (0°F) - 50°C (122°F)

Nota: le caratteristiche della pila possono limitare questo campo.

Gamma di temperature a magazzino

-29°C (-20°F) - 74°C (165°F)

Nota: le caratteristiche della pila possono limitare questo campo.

Durata delle batterie

QLXD	SB900C 1/10 mW	alcalina 1/10 mW
da 470 a 865	>11 ore	8 ore
Da 902 a 928	> 10 ore	>6 ore
Da 174 a 216	>11 ore	>8:30 ore
Da 1.240 a 1.800	>10 ore	>6 ore

I valori di questa tabella si riferiscono a batterie nuove e di alta qualità. L'autonomia della batteria varia in funzione del produttore e dell'età della batteria.

QLXD4

Dimensioni

41 mm x 197 mm x 151 mm (1,63 pollici x 7,75 pollici x 5,94 pollici), A x L x P

Peso

777 g (1,71 lbs), senza antenne

Alloggiamento

acciaio

Alimentazione

12 V c.c. @ 0,4 A, applicata da un alimentatore esterno (punta positiva)

Ingresso a radiofrequenza

Reiezione dei segnali spuri

>80 dB, tipico

Tipo di connettore

BNC

Impedenza

50 Ω

Uscita audio

Campo di regolazione del guadagno

-18 - +42 dB in passi da 1 dB

Configurazione

1/4" (6,35 mm)	A impedenza bilanciata (Punta = audio, anello = assenza di audio, manicotto = massa)
----------------	--

XLR	bilanciato (1 = massa, 2 = audio +, 3 = audio -)
------------	--

Impedenza

1/4" (6,35 mm)	100 Ω (50 Ω Sbilanciato)
XLR	100 Ω

Uscita a fondo scala

1/4" (6,35 mm)	+12 dBV
XLR	impostazione LINEA= +18 dBV, impostazione MICROFONO= -12 dBV

Interruttore Mic/Line (microfono/linea)

Attenuatore di 30 dB

Protezione da alimentazione virtuale

1/4" (6,35 mm)	Sì
XLR	Sì

Collegamento in rete

Interfaccia della rete

Porta Ethernet singola 10/100 Mbps

Capacità di indirizzamento della rete

DHCP o indirizzo IP manuale

Lunghezza massima del cavo

100 m (328 piedi)

QLXD1

Gamma di offset microfono

Da 0 a 21 dB (in passi da 3 dB)

Tipo batteria

Batterie Li-ion ricaricabili Shure SB900C o batterie AA da 1,5 V

Dimensioni

86 mm x 65 mm x 23 mm, altezza x larghezza x profondità, senza antenna

Peso

138 g, senza batteria

Alloggiamento

Alluminio fuso

Ingresso audio

Connettore

Miniconnettore maschio a 4 pin (TA4M), per dettagli, vedi schema

Configurazione

Sbilanciata

Impedenza

1 M Ω , per dettagli, vedi schema

Livello massimo d'ingresso

1 kHz a 1% di THD

8,5 dBV (7,5 Vpp)

Rumore equivalente d'ingresso del preamplificatore (EIN)

Impostazione guadagno del sistema $\geq +20$

-120 dBV, filtro di pesatura A, valore tipico

Uscita RF

Connettore

SMA

Tipo di antenna

1/4 d'onda

Impedenza

50 Ω

Larghezza di banda occupata

< 200 kHz

Tipo di modulazione

Digitale Shure

Alimentazione

1 mW o 10 mW

Vedi tabella Gamma di frequenze ed alimentazione di uscita, varia in base alla regione

QLXD2

Gamma di offset microfono

Da 0 a 21 dB (in passi da 3 dB)

Tipo batteria

Batterie Li-ion ricaricabili Shure SB900C o batterie AA da 1,5 V

Dimensioni

269 mm x 51 mm L x Diam.

Peso

307 g, senza batteria

Alloggiamento

Alluminio lavorato a macchina

Ingresso audio

Configurazione

Sbilanciata

Livello massimo d'ingresso

1 kHz a 1% di THD

145 dB SPL (SM58), valore tipico

Nota: a seconda del tipo di microfono

Uscita RF

Tipo di antenna

Integrata elicoidale a singola banda

Larghezza di banda occupata

< 200 kHz

Tipo di modulazione

Digitale Shure

Alimentazione

1 mW o 10 mW

Consultate la tabvella delle gamme di frequenza ed alimentazione di uscita (a seconda delle regioni).

Connettori di uscita del ricevitore

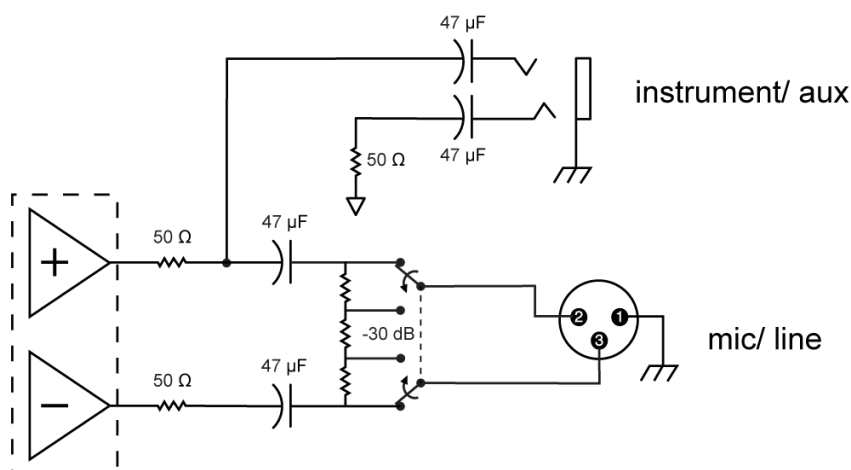

Schema dei connettori di ingresso TA4M

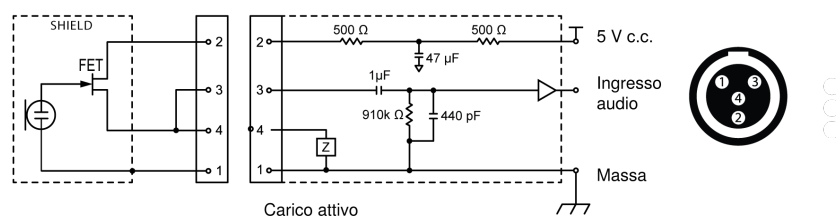

①	Massa
②	Tensione di polarizzazione
③	Ingresso audio
④	Massa

Gamma di frequenze e potenza di uscita del trasmettitore

Banda	Gamma di frequenze (MHz)	Alimentazione (mW Valore efficace)*
G50	470 - 534	1 / 10
G51	470 - 534	1 / 10
G52	479 - 534	1 / 10
G53	470 - 510	1 / 10
G62	510 - 530	1 / 10
H50	534 - 598	1 / 10
H51	534 - 598	1 / 10
H52	534 - 565	1 / 10
H53	534 - 598	1 / 10
J50	572 - 636	1 / 10
J51	572 - 636	1 / 10
JB	806 - 810	1 / 10
K51	606 - 670	1 / 10
K52	606 - 670	1 / 10
L50	632 - 696	1 / 10
L51	632 - 696	1 / 10
L52	632 - 694	1 / 10

Banda	Gamma di frequenze (MHz)	Alimentazione (mW Valore efficace)*
L53	632 - 714	1 / 10
M19	694 - 703 (Thailand)	1 / 10
P51	710 - 782	1 / 10
P52	710 - 782	1 / 10
Q12	748 - 758 (Thailand)	1 / 10
Q51	794 - 806	10
S50	823 - 832, 863 - 865	1 / 10
V50	174 - 216	1 / 10
V51	174 - 216	1 / 10
V52	174 - 210	10
X51	925 - 937.5	1 / 10
X52	902 - 928 (All Americas except Brazil)	1 / 10
X53	902 - 907.500, 915 - 928 (Brazil)	1 / 10
X54	915 - 928 (Australia)	1 / 10
Z17	1492 - 1525	1 / 10
Z18	1785 - 1805	1 / 10
Z19	1785 - 1800	1 / 10
Z20	1790 - 1805	1 / 10

* Alimentazione erogata alla porta dell'antenna

Nota: le bande di frequenza potrebbero non essere disponibili per la vendita o autorizzate all'uso in tutti i paesi o regioni.

La banda Z17 (1.492–1.525 MHz) deve essere utilizzata solo in studio.

Per la banda Z19 (1.785–1.800 MHz) utilizzata in Australia, in conformità con la Licenza di categoria per dispositivi potenziali di comunicazioni radio a bassa interferenza 2015; articolo 30 nota C: il sistema deve essere utilizzato entro la gamma 1.790–1.800 MHz se utilizzato all'aperto.

Frequenze per i Paesi europei

G51 470-534 MHz

Country Code	Frequency Range
Code de Pays	Gamme de frequences
Codice di paese	Gamme di frequenza
Código de país	Gama de frecuencias
Länder-Kürzel	Frequenzbereich
A, B, BG, CH, CY, CZ, D, DK, EST, F	*
FIN, GB, GR, H, HR, I, IRL, IS, L, LT	*
M, N, NL, P, PL, RO, S, SK, SLO, TR	*
All other countries	*

* This equipment may be capable of operating on some frequencies not authorized in your region. See [Licensing Information](#).

H51 534-598 MHz

Country Code	Frequency Range
Code de Pays	Gamme de frequences
Codice di paese	Gamme di frequenza
Código de país	Gama de frecuencias
Länder-Kürzel	Frequenzbereich
A, B, BG, CH, CY, CZ, D, EST	534 - 598 MHz*
F, GB, GR, H, I, IS, L, LT	534 - 598 MHz*
NL, P, PL, S, SK, SLO	534 - 598 MHz*
DK, FIN, M, N	*
HR, E, IRL, LV, RO, TR	*
All other countries	*

* This equipment may be capable of operating on some frequencies not authorized in your region. See [Licensing Information](#).

K51 606-670 MHz

Country Code	Frequency Range
Code de Pays	Gamme de frequences
Codice di paese	Gamme di frequenza
Código de país	Gama de frecuencias
Länder-Kürzel	Frequenzbereich
A, B, BG, CH, CY, CZ, D, EST	606 - 670 MHz*
F, GB, GR, H, I, IS, L, LT	606 - 670 MHz*
NL, P, PL, S, SK, SLO	606 - 670 MHz*
RO	646 - 647; 654 - 655; 662 - 663 MHz*
DK, E, FIN, HR, IRL, LV, M, N, TR	*
All other countries	*

* This equipment may be capable of operating on some frequencies not authorized in your region. See [Licensing Information](#).

L52 632-694 MHz

Country Code	Frequency Range
Code de Pays	Gamme de frequences
Codice di paese	Gamme di frequenza
Código de país	Gama de frecuencias
Länder-Kürzel	Frequenzbereich
A, B, BG, CH, CY, CZ, D, DK, EST, F	*
FIN, GB, GR, H, HR, I, IRL, IS, L, LT	*
M, N, NL, P, PL, RO, S, SK, SLO, TR	*
All other countries	*

* This equipment may be capable of operating on some frequencies not authorized in your region. See [Licensing Information](#).

P51 710-782 MHz

Country Code	Frequency Range
Code de Pays	Gamme de frequences
Codice di paese	Gamme di frequenza
Código de país	Gama de frecuencias
Länder-Kürzel	Frequenzbereich
A, B, BG, CH, CY, CZ, D, EST, F, GB	710 - 782 MHz*
GR, H, I, IS, L, LT, NL, P, PL, S, SK, SLO	710 - 782 MHz*
RO	718 - 719; 726 - 727; 734 - 743; 750 - 751; 758 - 759 MHz*
DK, E, FIN, HR, IRL, LV, M, N, TR	*
All other countries	*

* This equipment may be capable of operating on some frequencies not authorized in your region. See [Licensing Information](#).

Q51 794-806 MHz

Country Code	Frequency Range
Code de Pays	Gamme de frequences
Codice di paese	Gamme di frequenza
Código de país	Gama de frecuencias
Länder-Kürzel	Frequenzbereich
A, B, BG, CH, CY, CZ, D, DK, E, EST	*
F, FIN, GB, GR, H, HR, I, IRL, IS, L, LT	*
LV, M, N, NL, P, PL, S, SK, SLO, TR	*
All other countries	*

* This equipment may be capable of operating on some frequencies not authorized in your region. See [Licensing Information](#).

S50 823-832 MHz, 863-865 MHz

Country Code	Frequency Range
Code de Pays	Gamme de frequences
Codice di paese	Gamme di frequenza
Código de país	Gama de frecuencias
Länder-Kürzel	Frequenzbereich
D	license free
A, B, BG, CH, CY, CZ, D, DK, EST, F	*
FIN, GB, GR, H, HR, I, IRL, IS, L, LT	*
M, N, NL, P, PL, RO, S, SK, SLO, TR	*
863 - 865 MHz	EU: license free
All other countries	*

* This equipment may be capable of operating on some frequencies not authorized in your region. See [Licensing Information](#).

ISTRUZIONI IMPORTANTI PER LA SICUREZZA

1. LEGGETE le istruzioni.
2. CONSERVATE le istruzioni.
3. OSSERVATE tutte le avvertenze.
4. SEGUITE tutte le istruzioni.
5. NON usate questo apparecchio vicino all'acqua.
6. PULITE l'apparecchio SOLO con un panno asciutto.
7. NON ostruite alcuna apertura per l'aria di raffreddamento. Consentite distanze sufficienti per un'adeguata ventilazione e installate l'apparecchio seguendo le istruzioni del costruttore.
8. NON installate l'apparecchio accanto a fonti di calore, quali fiamme libere, radiatori, aperture per l'efflusso di aria calda, forni o altri apparecchi (amplificatori inclusi) che generano calore. Non esponete il prodotto a fonti di calore non controllate.
9. NON ostacolate lo scopo di sicurezza della spina polarizzata o messa a terra. Una spina polarizzata è dotata di due lame, una più ampia dell'altra. Una spina con spinotto è dotata di due lame e di un terzo polo di messa a terra. La lama più ampia ed il terzo polo hanno lo scopo di tutelare la vostra incolumità. Se la spina in dotazione non si adatta alla presa di corrente, rivolgetevi ad un elettricista per far eseguire le modifiche necessarie.
10. EVITATE di calpestare il cavo di alimentazione o di comprimerlo, specie in corrispondenza di spine, prese di corrente e punto di uscita dall'apparecchio.
11. USATE ESCLUSIVAMENTE i dispositivi di collegamento e gli accessori specificati dal costruttore.
12. USATE l'apparecchio solo con carrelli, sostegni, treppiedi, staffe o tavoli specificati dal produttore o venduti unitamente all'apparecchio stesso. Se usate un carrello, fate attenzione quando lo spostate con l'apparecchio collocato su di esso, per evitare infortuni causati da un eventuale ribaltamento del carrello stesso.



13. Durante temporali o se non userete l'apparecchio per un lungo periodo, SCOLLEGATELO dalla presa di corrente.
14. Per qualsiasi intervento, RIVOLGETEVI a personale di assistenza qualificato. È necessario intervenire sull'apparecchio ogniqualvolta è stato danneggiato, in qualsiasi modo; ad esempio la spina o il cavo di alimentazione sono danneggiati, si è versato liquido sull'apparecchio o sono caduti oggetti su di esso, l'apparecchio è stato esposto alla pioggia o all'umidità, non funziona normalmente o è caduto.
15. NON esponete l'apparecchio a sgocciolamenti o spruzzi. NON appoggiate sull'apparecchio oggetti pieni di liquidi, ad esempio vasi da fiori.
16. La spina ELETTRICA o l'eventuale adattatore devono restare prontamente utilizzabile.
17. Il rumore aereo dell'apparecchio non supera i 70 dB (A).
18. L'apparecchio appartenente alla CLASSE I deve essere collegato ad una presa ELETTRICA dotata di messa a terra di protezione.
19. Per ridurre il rischio di incendio o folgorazione, non esponete questo apparecchio alla pioggia o all'umidità.
20. Non tentate di modificare il prodotto. Tale operazione può causare infortuni e/o il guasto del prodotto stesso.
21. Utilizzate questo prodotto entro la gamma di temperatura operativa specificata.

Spiegazione dei simboli

	Attenzione! rischio di scosse elettriche
	Attenzione! rischio di pericolo (vedi nota).
	Corrente continua
	Corrente alternata
	Alimentazione attiva
	Apparecchio interamente protetto tramite ISOLAMENTO DOPPIO o ISOLAMENTO RINFORZATO
	Standby
	L'apparecchio non deve essere smaltito nel flusso dei rifiuti normali

AVVERTENZA: le tensioni presenti in questo apparecchio possono essere letali. L'apparecchio non contiene componenti interni su cui l'utilizzatore possa intervenire. Per qualsiasi intervento, rivolgetevi a personale di assistenza qualificato. Le omologazioni di sicurezza non sono valide quando la tensione di alimentazione viene cambiata rispetto al valore di fabbrica.

AVVERTENZA: pericolo di esplosione in caso di sostituzione della pila con una errata. Da utilizzare esclusivamente con pile AA.

Nota: utilizzate unicamente con l'alimentatore in dotazione o con uno equivalente autorizzato da Shure.

AVVERTENZA

- Le pile possono esplodere o rilasciare sostanze tossiche. Rischio di incendio o ustioni. Non aprite, schiacciate, modificate, smontate, scaldate oltre i 60 °C né bruciate.
- Seguite le istruzioni del produttore
- Per la ricarica delle pile ricaricabili utilizzate esclusivamente un caricabatteria Shure

- **AVVERTENZA:** pericolo di esplosione in caso di errato posizionamento della pila. Sostituite la pila esclusivamente con pile di tipo identico o equivalente.
- Non mettete le pile in bocca. Se ingerite, rivolgetevi al medico o al centro antiveneni locale
- Non causate cortocircuiti, per evitare ustioni o incendi
- Caricate e usate esclusivamente pile ricaricabili Shure
- Smaltite le pile in modo appropriato. Per lo smaltimento appropriato delle pile usate, rivolgetevi al fornitore locale.
- Le pile (pile ricaricabili o installate) non devono essere esposte a calore eccessivo (luce del sole diretta, fuoco o simili)
- Non immergete la pila in liquidi quali acqua, bevande o altri fluidi.
- Non collegate né inserite la pila con polarità invertita.
- Tenete lontano dai bambini piccoli.
- Non usate pile anomale.
- Imballate la pila in modo sicuro per il trasporto.

Informazioni importanti sul prodotto

INFORMAZIONI SULLA CONCESSIONE DI LICENZA

Concessione della licenza all'uso: per usare questo apparecchio, in determinate aree può essere necessaria una licenza ministeriale. Per i possibili requisiti, rivolgetevi alle autorità competenti. Eventuali modifiche di qualsiasi tipo non espressamente autorizzate dalla Shure Incorporated possono annullare il permesso di utilizzo di questo apparecchio. Chi usa l'apparecchio radiomicrofonico Shure ha la responsabilità di procurarsi la licenza adatta al suo impiego; la concessione di tale licenza dipende dalla classificazione dell'operatore, dall'applicazione e dalla frequenza selezionata. La Shure suggerisce vivamente di rivolgersi alle autorità competenti per le telecomunicazioni riguardo alla concessione della licenza adeguata, e prima di scegliere e ordinare frequenze.

Information to the user

This device complies with part 15 of the FCC Rules. Operation is subject to the following two conditions:

1. This device may not cause harmful interference.
2. This device must accept any interference received, including interference that may cause undesired operation.

Note: This equipment has been tested and found to comply with the limits for a Class B digital device, pursuant to part 15 of the FCC Rules. These limits are designed to provide reasonable protection against harmful interference in a residential installation. This equipment generates uses and can radiate radio frequency energy and, if not installed and used in accordance with the instructions, may cause harmful interference to radio communications. However, there is no guarantee that interference will not occur in a particular installation. If this equipment does cause harmful interference to radio or television reception, which can be determined by turning the equipment off and on, the user is encouraged to try to correct the interference by one or more of the following measures:

- Reorient or relocate the receiving antenna.
- Increase the separation between the equipment and the receiver.
- Connect the equipment to an outlet on a circuit different from that to which the receiver is connected.
- Consult the dealer or an experienced radio/TV technician for help.

Nota: la prova di conformità ai requisiti relativi alla compatibilità elettromagnetica è basata sull'uso dei cavi in dotazione e consigliati. Utilizzando altri tipi di cavi si possono compromettere le prestazioni relative alla compatibilità elettromagnetica.

Per lo smaltimento di pile, imballaggi ed apparecchiature elettroniche, seguite il programma di riciclo dell'area di appartenenza.

Avvertenza relativa al wireless per l'Australia

Questo dispositivo funziona in base ad una licenza di categoria ACMA e deve essere conforme a tutte le disposizioni di questa licenza, incluse le frequenze di funzionamento. Prima del 31 dicembre 2014, questo dispositivo risulterà a norma se utilizzato nella banda di frequenza 520-820 MHz. **AVVERTENZA:** dopo il 31 dicembre 2014, per essere a norma, questo dispositivo non deve essere utilizzato nella banda 694-820 MHz.

Attenzione: per evitare possibili interferenze, evitate l'utilizzo di telefoni cellulari e dispositivi mobili a banda larga in prossimità del sistema wireless.

Omologazioni

Questo dispositivo contiene trasmettitori/ricevitori esenti da licenza conformi alla norma RSS sull'esenzione da licenza di Innovation, Science and Economic Development Canada. Il funzionamento è soggetto alle due condizioni seguenti:

1. Questo apparecchio non deve causare interferenza.
2. Questo apparecchio deve accettare qualsiasi interferenza, comprese eventuali interferenze che possano causare un funzionamento indesiderato.

L'émetteur/récepteur exempt de licence contenu dans le présent appareil est conforme aux CNR d'Innovation, Sciences et Développement économique Canada applicables aux appareils radio exempts de licence. L'exploitation est autorisée aux deux conditions suivantes:

1. L'appareil ne doit pas produire de brouillage;
2. L'appareil doit accepter tout brouillage radioélectrique subi, même si le brouillage est susceptible d'en compromettre le fonctionnement.

低功率射頻器材技術規範

取得審驗證明之低功率射頻器材，非經核准，公司、商號或使用者均不得擅自變更頻率、加大功率或變更原設計之特性及功能。低功率射頻器材之使用不得影響飛航安全及干擾合法通信；經發現有干擾現象時，應立即停用，並改善至無干擾時方得繼續使用。前述合法通信，指依電信管理法規定作業之無線電通信。低功率射頻器材須忍受合法通信或工業、科學及醫療用電波輻射性電機設備之干擾。

QLXD1, QLXD2, QLXD4

Conformità ai requisiti essenziali specificati nelle seguenti Direttive dell'Unione Europea:

- direttiva WEEE 2012/19/UE, come modificata dalla 2008/34/CE
- direttiva RoHS UE 2015/863

Nota: per lo smaltimento di pile e apparecchiature elettroniche, seguite il programma di riciclo dell'area di appartenenza

Certificazione CE

Con la presente, Shure Incorporated dichiara che questo prodotto con marchio CE è risultato conforme ai requisiti dell'Unione europea.

Il testo completo della dichiarazione di conformità UE è reperibile sul seguente sito: <https://www.shure.com/en-EU/support/declarations-of-conformity>.

Etichetta di conformità alla norma ICES-003 della IC in Canada: CAN ICES-3 (B)/NMB-3(B)

QLXD1, QLXD2

Omologazione a norma FCC Parte 74.

Omologazione della ISED in Canada a norma RSS-102 ed RSS-210.

IC: 616A-QLXD1G50, 616A-QLXD1H50, 616A-QLXD1J50, 616A-QLXD1L50, 616A-QLXD2G50, 616A-QLXD2H50, 616A-QLXD2J50, 616A-QLXD2L50.

FCC (Commissione Federale delle Telecomunicazioni - USA): DD4QLXD1G50, DD4QLXD1H50, DD4QLXD1J50, DD4QLXD1L50, DD4QLXD2G50, DD4QLXD2H50, DD4QLXD2J50, DD4QLXD2L50.

IC: 616A-QLXD1X52, 616A-QLXD2X52

FCC (Commissione Federale delle Telecomunicazioni - USA): DD4QLXD1X52, DD4QLXD2X52

IC: 616A-QLXD1V50, 616A-QLXD2V50

FCC (Commissione Federale delle Telecomunicazioni - USA): DD4QLXD1V50, DD4QLXD2V50

Nota: per i trasmettitori che operano nelle bande V50 e V51: il guadagno di antenna di spazio libero nominale al centro della banda in genere è di -6 dBi e si attenua ai bordi della banda di altri -4 dB.

QLXD4

Omologazione in base alla clausola della Dichiarazione di conformità della FCC Parte 15.

Conforme ai requisiti di sicurezza elettrica secondo la IEC 60065.