

Pianoforte Digitale WK-300/310 Manuale Utente

NUX

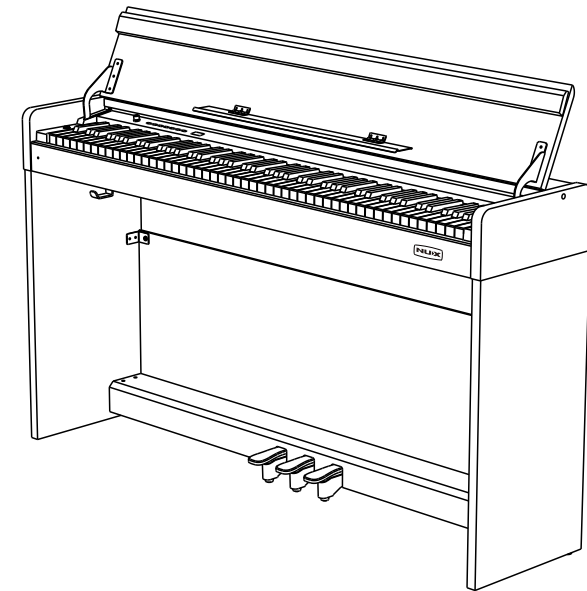

Cherub Technology Co.,Ltd.

Add: No.10, Keji 9th Road, Tangjiawan Town, Zhuhai High-tech Zone, Guangdong, China, 519080
Tel: +86 756 3689866
E-mail: info@cherubtechnology.com



www.nuxaudio.com

Cherub Technology Co.,Ltd.

Copyright 2016 Cherub Technology Co., Ltd. Tutti i diritti riservati.

È severamente vietato riprodurre o diffondere qualsiasi parte di questa pubblicazione in qualsiasi modo senza l'autorizzazione di Cherub Technology Co., Ltd.

LINEA GUIDA PER LA SICUREZZA

Prima di utilizzare il pianoforte digitale, leggere il seguente contenuto. Riporre questo libretto di istruzioni in un luogo sicuro, per poterlo leggere in futuro.

AVVERTENZA

In caso di lesioni gravi o morte a causa di scosse elettriche, cortocircuiti, danni, incendi o altri pericoli, rispettare le seguenti avvertenze. Tali avvertenze comprendono, a titolo esemplificativo e non esaustivo, le seguenti situazioni:

Cavo di alimentazione/elettrico

- * La tensione nominale di questo dispositivo è fissa. La tensione richiesta è stampata sulla targhetta di questo apparecchio.
- * Controllare regolarmente la spina, pulire lo sporco e la cenere accumulati sulla spina.
- * Questo pianoforte digitale è compatibile solo con il cavo di alimentazione e la spina in dotazione.
- * Non collocare il cavo elettrico accanto a caloriferi o termosifoni. Non piegare troppo il cavo elettrico per non danneggiarlo. Non mettere oggetti pesanti sul cavo. Non metterlo in un punto in cui possa essere investito o calpestato per non far inciampare le persone.

Non Aprire

*Si prega di non aprire il dispositivo e di cercare di smontare i componenti interni o di trasformarlo in qualsiasi modo. Questo dispositivo non include alcun componente che gli utenti possano riparare. Se si riscontrano problemi, si prega di interrompere l'uso e di chiedere al personale di assistenza NUX qualificato di esaminare e riparare il dispositivo.

Avvertenza sull'umidità

- * NON collocare il dispositivo in luoghi esposti all'acqua (pioggia, nebbia, spruzzatori d'acqua, attrezzature per l'intrattenimento acquatico, ecc. Se un qualsiasi liquido schizza o viene versato sul dispositivo, staccare immediatamente la spina dalla presa di corrente. Chiedere quindi al personale di assistenza NUX qualificato di esaminare e riparare il dispositivo.
- * Non inserire la spina con le mani bagnate.

Rischio incendio

- * Non collocare sullo strumento alcun oggetto acceso, come una candela. Potrebbe causare incendi.
- * In caso di situazioni insolite, come l'usura e il danneggiamento del cavo di alimentazione, l'improvviso arresto del suono durante la riproduzione e l'odore e il fumo che ne derivano, spegnere immediatamente l'apparecchio e staccare la spina dalla presa. Chiedere al personale di assistenza NUX qualificato di esaminare e riparare il dispositivo.

Avvertenza

Nel caso in cui voi o le persone intorno a voi si feriscano o perdano il dispositivo e la proprietà, vi preghiamo di rispettare le seguenti istruzioni di base. Queste istruzioni includono, ma non si limitano alle seguenti situazioni.

Cavo elettrico/di alimentazione

- * Quando si estrae la spina dalla presa, afferrare la spina invece del cavo di alimentazione. L'estrazione diretta può danneggiare il cavo di alimentazione.
- * Se non si utilizza lo strumento per molto tempo o durante una tempesta di luce, estrarre la spina dalla presa.
- * Non collegare lo strumento alla presa con connettori multipli, altrimenti la qualità del suono diminuisce o la presa si surriscalda.

Montaggio e Utilizzo

- * Leggere attentamente l'allegato che spiega il processo di montaggio. Se il montaggio dello strumento avviene in ordine errato, lo strumento si danneggia e l'utente ne risente.
- * Collegare le apparecchiature esterne quando il pianoforte digitale è spento.

Prima dell'uso, installare la vite di supporto e regolarla vicino al terreno, nel caso del pedale di risonanza.

Posizione di montaggio

- * In caso di deformazione del pannello di controllo e di danneggiamento dei componenti interni, si prega di non posizionare il dispositivo in un ambiente con molta sporcizia, vibrazioni, freddo e caldo estremo (ad esempio, sole diretto, chiusura al riscaldamento e all'interno di un'auto sotto il sole cocente).
- * Non utilizzare il dispositivo vicino a televisori, radio, stereo, telefoni cellulari o altri dispositivi elettronici. Il dispositivo stesso e il televisore o la radio nelle vicinanze potrebbero produrre rumore.
- * Non collocare il dispositivo in un luogo instabile o potrebbe cadere inavvertitamente.
- * Prima di spostare il dispositivo, estrarre tutti i cavi elettrici dalla presa.
- * Quando si installa il dispositivo, verificare che la presa di corrente da utilizzare sia raggiungibile. Il dispositivo deve essere collegato alla presa con un collegamento a terra di protezione. In caso di problemi e domande, spegnere immediatamente l'apparecchio ed estrarre la spina dalla presa. Anche se l'apparecchio è spento, è ancora presente una piccola quantità di corrente elettrica. Se si decide di non utilizzare questo dispositivo per un lungo periodo, si prega di estrarre la spina dalla presa di corrente.
- * Questo prodotto utilizza un interruttore di alimentazione estremo come dispositivo per interrompere l'alimentazione di rete. Il pulsante di accensione si trova sul lato destro della tastiera. Quando il pulsante di accensione viene premuto, viene acceso. Quando il pulsante di accensione si alza, si spegne.

* I grafici e le schermate di questo manuale sono solo a scopo introduttivo. Potrebbero essere diversi dallo strumento acquistato.

Guida rapida al montaggio

Elenco dei componenti di montaggio

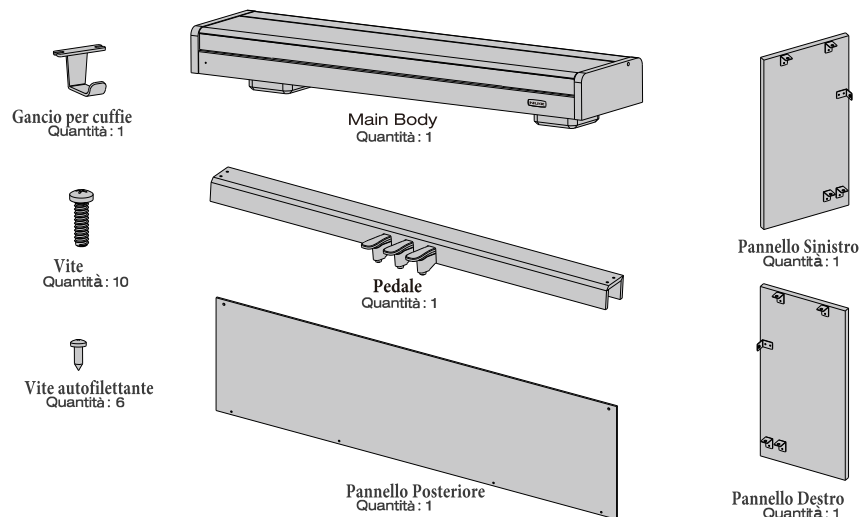

Componenti di montaggio

1. Montare il pannello laterale sinistro, il pannello laterale destro e il pedale.

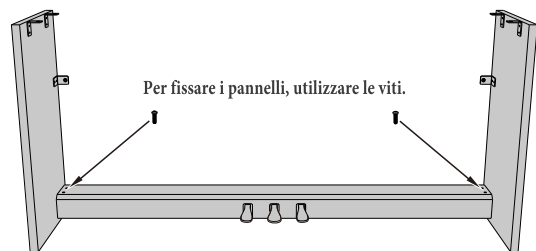

2. Montare il pannello posteriore.

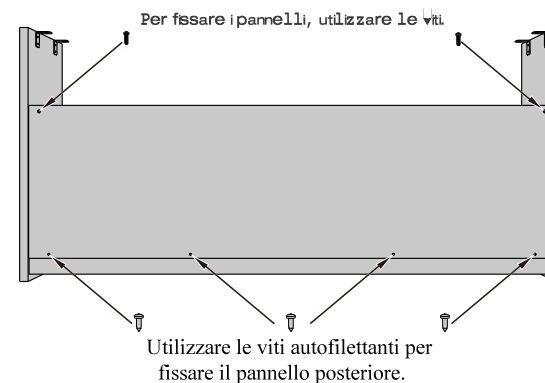

3. Montare il gancio per le cuffie.

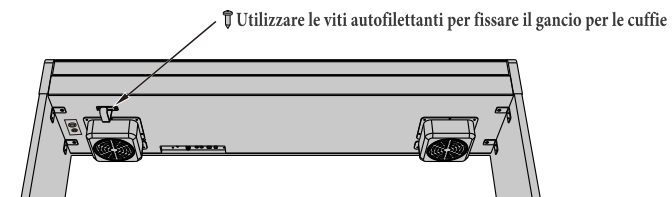

4. Montare il corpo principale.

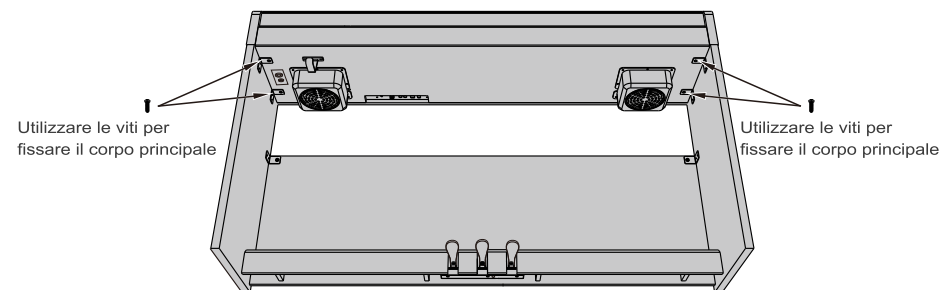

5. Montaggio completato.

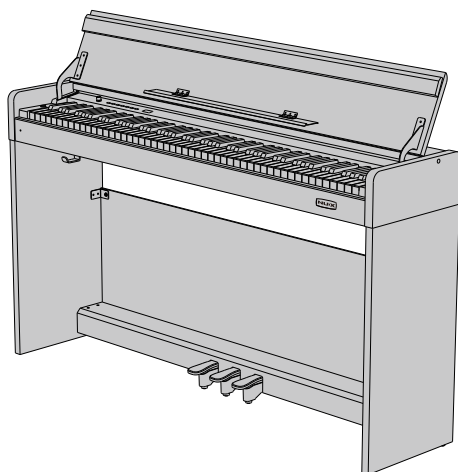

Grazie per aver scelto il pianoforte digitale NUX. Che siate studenti, hobbisti del pianoforte o giocatori professionisti, questo pianoforte digitale vi colpirà per il suo suono perfetto e il design alla moda. Può essere utilizzato per lo studio del pianoforte, l'ascolto della musica e la produzione MIDI, soddisfacendo così le vostre esigenze di intrattenimento. Inoltre, è dotato di una tastiera dinamica a martello che consente di esprimersi facilmente.

Per ulteriori informazioni su questo nuovo pianoforte digitale, vi suggeriamo di leggere attentamente questo manuale per sfruttare appieno le sue funzioni avanzate e convenienti. Nel frattempo, vi suggeriamo anche di conservare questo manuale per poterlo consultare in futuro.

Se vi piace il pianoforte digitale NUX, consigliatelo ai vostri amici.

Pannello di Controllo

Pannello di Controllo Frontale

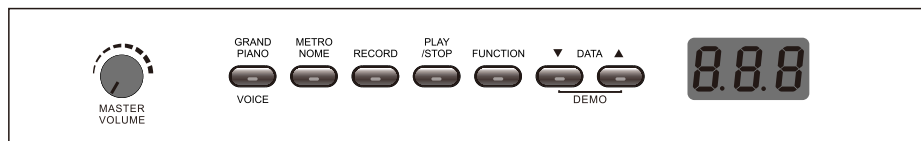

Interfaccia Pannello Posteriore



Alimentazione

Collegare a un adattatore di corrente (DC 12V, 2000mA, \ominus \oplus)

Pres a MIDI USB

Collegare il computer alla presa MIDI USB sul pannello posteriore per ottenere la funzione di produzione MIDI.

Prese INPUT R/L

Collegare lo strumento/dispositivo audio esterno al sistema di altoparlanti integrato.

Prese di uscita R/L

Collegare il pianoforte digitale a un sistema di altoparlanti periferico.

Pres a per cuffie

Pres a per cuffie stereo standard (6,35 mm). Il sistema di altoparlanti incorporato non è valido quando è collegato questo jack.

Pres a pedale

Collegare il cavo del pedale a questa presa.

Pedale

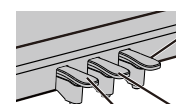

Pedale di risonanza (a destra)

Quando si usa il pedale di risonanza durante l'esecuzione, il pianoforte digitale può mantenere un bel suono esteso anche se le mani lasciano la tastiera. L'effetto risonanza è attivo quando si abbassa il pedale. L'effetto risonanza è disattivato quando si lascia il pedale. Il pedale risonanza è dotato anche di un mezzo pedale naturalmente espressivo.

Pedale damper (al centro)

Dopo aver premuto un tasto, abbassando il pedale damper al centro si può eseguire un tenuto.

Pedale soft (a sinistra)

Diminuisce il volume abbassando il pedale sinistro.

Prima di suonare

Accensione

Collegare la spina a una presa adeguata e premere il pulsante [POWER] sul lato sinistro della tastiera per accenderla. Il suono predefinito è pianoforte a coda.



Controllo del volume

Ruotare la manopola [MASTER VOLUME] sul pannello di controllo per impostare il volume. Ruotare la manopola in senso orario per aumentare il volume. Ruotare la manopola in senso antiorario per ridurre il volume.

Attenzione: un suono troppo forte, soprattutto quando si indossano le cuffie, può danneggiare l'udito.



Collegamento delle cuffie

Oltre al sistema di altoparlanti integrato, è possibile collegare una cuffia stereo standard (6,35 mm).

La presa per le cuffie si trova sul pannello pannello posteriore del pianoforte. Il sistema di altoparlanti incorporato c non funziona dopo ;aver ' '); collegato le cuffie.

Regolare il volume delle cuffie ruotando la manopola [MASTER VOLUME].

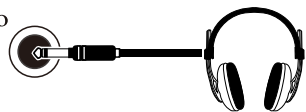

Il sistema di altoparlanti incorporato non è valido quando la cuffia è collegata a questa presa.

Performance

Controllo del suono

Il tono predefinito del WK-300 è pianoforte a coda (No.000). Utilizzare i pulsanti [DATA ▼/▲] per selezionare i toni. (L'elenco dei toni è riportato in appendice).

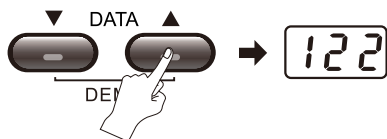

Quando si seleziona un altro tono, premere il pulsante [VOICE] e il pianoforte digitale tornerà immediatamente al tono del pianoforte a coda.

Controllo delle funzioni

Essendo uno strumento di facile utilizzo, tutte le funzioni di questo pianoforte digitale possono essere attivate facilmente. Ogni funzione corrisponde a un tasto.

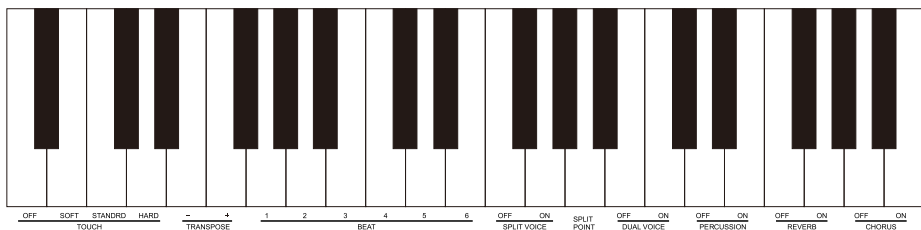

Attivazione della funzione:

Premere il pulsante [FUNCTION], la spia si accende e la selezione della funzione viene attivata. Premere un tasto entro 5 secondi per selezionare la funzione corrispondente. Premere nuovamente il pulsante [FUNCTION] oppure attendere

5 secondi senza premere nulla, la spia si spegne e si esce dallo stato di impostazione delle funzioni. A questo punto è possibile suonare il pianoforte digitale in base alla modalità di funzione scelta.

NOTA: nello stato di impostazione delle funzioni, la pressione dei tasti è priva di suono.

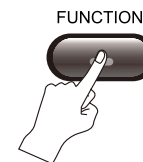

Curva dinamica

Questo pianoforte digitale dispone di 4 curve dinamiche: morbida, standard, dura, dinamica on/off. Premere il pulsante [FUNCTION] e la spia si accende. Premere il tasto dinamico corrispondente entro 5 secondi per attivare la funzione dinamica. La curva dinamica predefinita è quella standard.

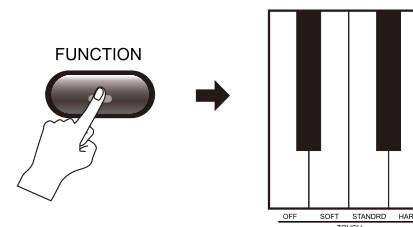

Trasposizione

Questa funzione consente di trasporre una nota per spostarla verso l'alto o verso il basso di 12 semitoni all'interno di una gamma di ottave. Premere il tasto [FUNCTION] e la spia si accende. Premere il tasto [TRANS-POSITION+/-] entro 5 secondi per regolare l'intonazione. Gamma di regolazione: da -12 a +12. Premendo nuovamente il tasto [FUNCTION] o attendendo 5 secondi senza effettuare alcuna operazione, la spia si spegne e la funzione di selezione della trasposizione si disattiva.

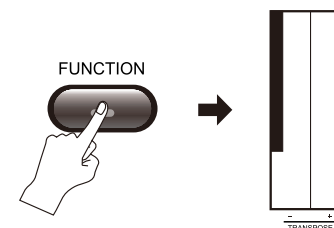

Tastiera doppia

Questa funzione consente di dividere la tastiera in due zone di riproduzione individuali.

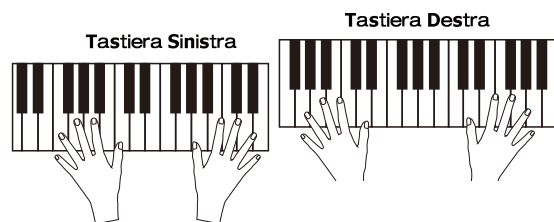

Prima di premere il tasto [SPLIT], selezionare il suono per la tastiera sinistra; premere il tasto [FUNCTION], la spia si accende, premere il tasto [SPLIT] entro 5 secondi per accedere allo stato di divisione. La tastiera è divisa in due zone individuali. Il punto di divisione è F4. Selezionare il suono per la tastiera destra con i pulsanti [DATA ▼/▲].

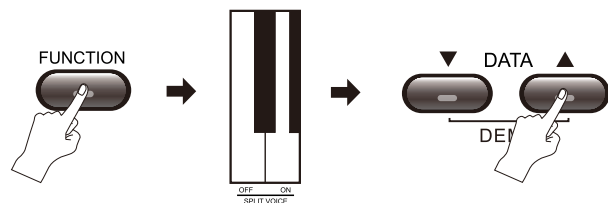

Split Point

Premere il pulsante [FUNCTION] e la spia si accende. Premere il pulsante [SPLIT POINT] entro 5 secondi per entrare nello stato di impostazione del punto di divisione. Premere un tasto qualsiasi per impostare il punto di divisione; premere nuovamente il tasto [FUNCTION] o attendere 5 secondi senza effettuare alcuna operazione finché la spia non si spegne: il punto di divisione è impostato.

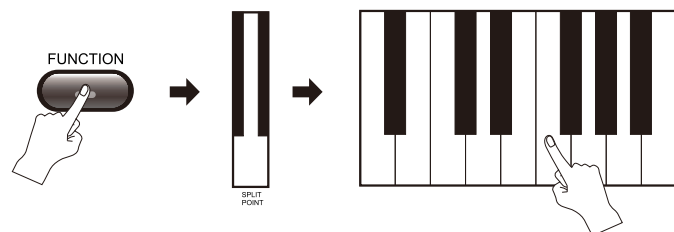

Doppia voce

Quando questa funzione è attivata, la riproduzione di una nota può avere due voci. Premere il pulsante [FUNCTION], la spia si accende. Premere il tasto [DUAL VOICE] entro 5 secondi per accedere allo stato di doppia voce. Selezionare il secondo suono con il tasto [DATA ▼/▲]. Il primo suono deve essere regolato prima di entrare nello stato di doppia voce.

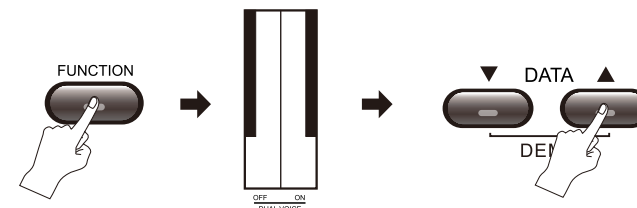

Percussione a tastiera

Premere il pulsante [FUNCTION] e la spia si accende. Premere il tasto [PERCUSSION ON] entro 5 secondi per attivare le percussioni della tastiera. Premere il pulsante [FUNCTION] e la spia si accende. Premere il tasto [PERCUSSION OFF] entro 5 secondi per disattivare la funzione di percussione della tastiera. Il pianoforte digitale tornerà al suono originale.

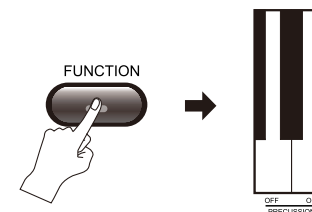

Riverbero

Premere il pulsante [FUNCTION] e la spia si accende. Premere il tasto [REVERB ON] entro 5 secondi per attivare la funzione di riverbero e il suono avrà l'effetto di riverbero. Premere il pulsante [FUNCTION] e la spia si accende. Premere il tasto [REVERB OFF] entro 5 secondi per disattivare l'effetto riverbero. (L'impostazione è disattivata di default).

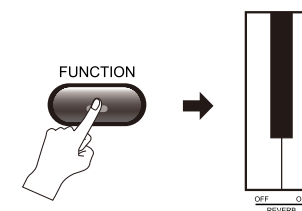

Chorus

Premere il pulsante [FUNCTION] e la spia si accende. Premere il tasto [CHORUS] entro 5 secondi per attivare la funzione chorus e il suono avrà l'effetto chorus. Premere il pulsante [FUNCTION] e la spia si accende. Premere il tasto [CHORUS OFF] entro 5 secondi per disattivare la funzione chorus (l'impostazione è disattivata di default).

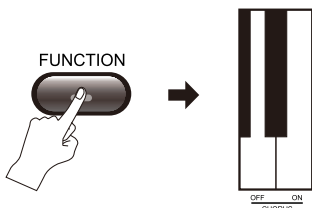

NOTA: tutte le impostazioni non vengono salvate dopo lo spegnimento. Alla riaccensione, il sistema tornerà alle impostazioni predefinite.

Esercitarsi

Metronomo

- 1) Premere il pulsante [METRONOME]. La spia si accende e la funzione
- 2) metronomo viene attivata. La velocità predefinita è 120bpm.
- 3) Premere il pulsante [DATA ▼/▲] per impostare la velocità: 20-280bpm.
- 4) Premere nuovamente il pulsante [METRONOME] per uscire dalla funzione metronomo. L'impostazione corrente verrà salvata.

NOTA: la velocità tornerà al valore predefinito dopo il riavvio del pianoforte digitale.

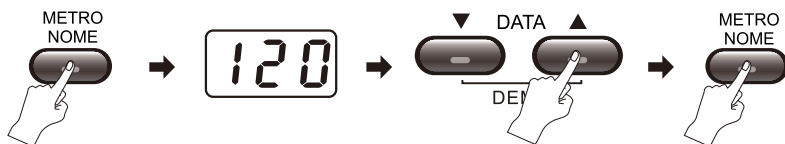

Battito

Questo pianoforte digitale dispone di sei tipi di battito, ovvero 1,2,3, 4,5,6. Premere il pulsante [FUNCTION] e la spia si accende. Premere il tasto corrispondente entro 5 secondi per impostare il ritmo. Premendo nuovamente il pulsante [FUNCTION] o attendendo 5 secondi senza effettuare alcuna operazione, la spia si spegne e il ritmo è impostato.

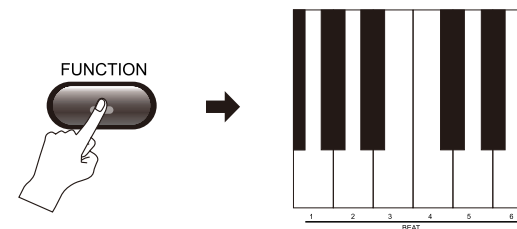

Funzione di registrazione

1) Start Recording

Premere il pulsante [RECORD] per entrare nello stato di attesa della registrazione; la spia si accende. Contemporaneamente, si accende il metronomo. Se non ne avete bisogno, potete spegnerlo manualmente. Se si suona un tasto qualsiasi, la registrazione si avvia automaticamente.



2) Fine delle registrazione

Arresto automatico:

Durante il processo di registrazione, quando lo spazio di memoria è pieno, la registrazione termina automaticamente. Il numero massimo di note registrabili è 48000.

Arresto manuale:

Premere di nuovo il pulsante [RECORD] durante la registrazione, l'indicatore luminoso si spegne e la registrazione si interrompe.

NOTA: Il contenuto della registrazione non viene salvato dopo lo spegnimento.

Riproduzione della registrazione:

Al termine della registrazione, premere il pulsante [PLAY/STOP] per riprodurre la registrazione. Premere nuovamente il pulsante [PLAY/STOP] per interrompere la riproduzione.



Brani Demo

Riproduzione di brani demo: sono disponibili 52 brani demo. Premere insieme i due pulsanti [DATA ▼/▲] per avviare la riproduzione. Premere nuovamente i due pulsanti [DATA ▼/▲] per interrompere la riproduzione.

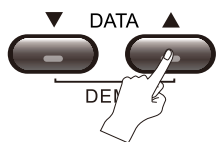

Selezionare il brano demo: Durante lo stato di riproduzione, premere il pulsante [DATA ▼/▲] per selezionare il brano corrispondente.

Utilizzare la funzione MIDI

Collegare il computer alla presa MIDI USB sul pannello posteriore per ottenere la funzione di produzione MIDI.

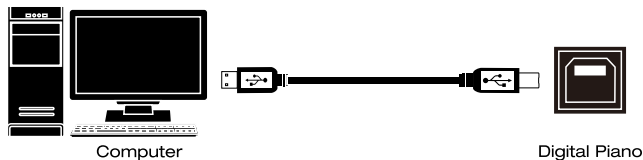

Utilizzo dell'APP

Il WK-310 è compatibile con l'APP "Piano Mate" per iOS e Android. "Piano Mate" dispone di una raccolta di spartiti e rende più comoda la pratica e l'insegnamento. Scansionare il codice QR e scaricare l'applicazione corrispondente al dispositivo mobile in uso:



Dopo aver installato "Piano Mate" sul dispositivo mobile, è possibile registrarsi e aprire gli spartiti. Quindi attivare il Bluetooth sulla pagina dello spartito e selezionare "NUX PIANO *****" per la connessione di pairing.

Nota: la connessione Bluetooth tra il pianoforte digitale e l'APP "Piano Mate" non richiede la funzione audio Bluetooth. Quando il pianoforte digitale è acceso, l'APP lo riconoscerà automaticamente.

Collegamento Audio

Ingresso audio:

Collegare lo strumento musicale al sistema di altoparlanti integrato, considerando il pianoforte digitale come altoparlante.

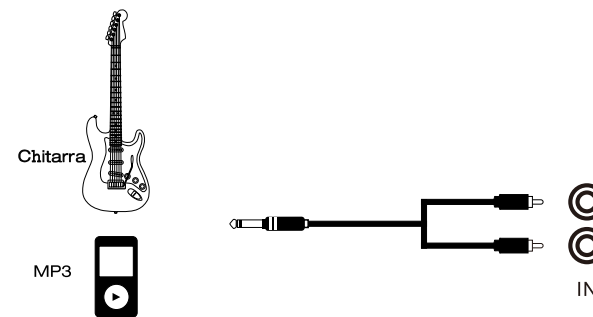

Uscita:

Collegare il pianoforte digitale al sistema di altoparlanti esterno, considerandolo come sorgente sonora.

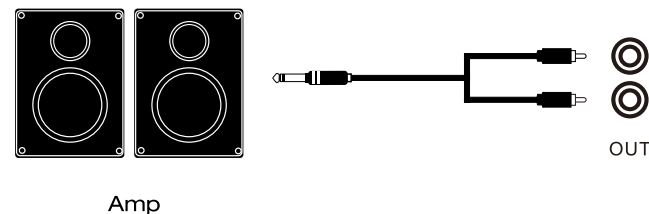

Specifiche

Esterno: Montante standard

Superficie: PVC

Tastiera: 88 tasti scalati con azione a martello e quattro curve dinamiche.

Sorgente sonora: WK-300 che utilizza il chip di sorgente audio superiore French Dream 5704 DSP, WK-310 che utilizza il chip di sorgente audio superiore French Dream 5708 DSP; suono di pianoforte a coda Germany Steinway e campione sonoro tridimensionale, tecnologia di sorgente sonora analogica a cinque strati dinamici, risonanza di overtone delle corde

Polifonia: 180

Bluetooth (WK-310): Per connettersi alla funzione App

Suono: 128 toni + 1 kit di percussioni standard

Brani demo: 52 brani demo

Dinamica: 4 tipi di curve dinamiche standard per pianoforte (morbida, standard, dura, dinamica on/off)

Metronomo: Velocità 20-280bpm, battito 1-6.

Opzione funzione: Funzione di registrazione, riverbero, chorus, doppia voce, doppia tastiera/doppio pianoforte.

Funzione pedale: Pedale soft (a sinistra), pedale damper (al centro), pedale sustain (a destra). Il pedale sustain è dotato anche di un mezzo pedale naturalmente espressivo. Prese: presa USB MIDI per computer, presa per pedali, presa di alimentazione, ingresso di linea stereo (x2)/uscita (x2), doppia presa frontale per cuffie (jack 6,35/3,5) Potenza: 10Wx2 DC12V 2000mA

Dimensioni: 1360(L) x 320(L) x 770(H) mm

Peso: 39 kg

Accessori: Adattatore CA, Manuale d'uso

* Le specifiche possono cambiare senza preavviso.

Lista Suoni

Numero	Strumento	Numero	Strumento
PIANO		25	GTR STEEL
00	PIANO GRO	26	GTR JAZZ
01	PIANO BRITE	27	GTR CLEAN
02	PIANO ELEC	28	GTR MUTED
03	HONKY-TONK	29	GTR OVRDRV
04	E PIANO1	30	GTR DISTRT
05	E PIANO2	31	GTR HRMNX
06	HARPSCRD	BASS	
07	CLAVI	32	ACOU BASS
GLOCK		33	FINGR BASS
08	CELESTA	34	PICK BASS
09	GLOCKNSPL	35	FRETLS BASS
10	MUSIC BOX	36	SLAP BAS 1
11	VIBRAPHONE	37	SLAP BAS 2
12	MARIMBA	38	SYN BASS 1
13	XYLOPHONE	39	SYN BASS 2
14	TUBULR BELLS	STRING	
15	DULCIMER	40	VIOLIN
ORGAN		41	VIOLA
16	HAMND ORG	42	CELLO
17	PERC ORG	43	CONTRABASS
18	ROCK ORG	44	STR TREM
19	CHURCH ORG	45	STR PIZZ
20	REED ORG	46	HARP
21	ACCORDN 1	47	TIMPANI
22	HARMONICA	CONCERT	
23	ACCORDN 2	48	STRINGS 1
GUITAR		49	STRINGS 2
24	GTR NYLON	50	STR SYN 1

Numero	Strumento	Numero	Strumento
51	STR SYN 2	78	WHISTLE
52	CHOIR AAHS	79	OCARINA
53	VOICE OOHS	SYNTH PIPE	
54	VOICE SYN	80	SQR WAVE
55	ORCH HIT	81	SAW TOOTH
BRASS		82	CALLIOPE
56	TRUMPT	83	CHIFF
57	TROMBONE	84	CHARANG
58	TUBA	85	VOICE LEAD
59	MUTE TPT	86	5THLEAD
60	FR HORN	87	BASS LEAD
61	BRASS SECT	SYNTH VOICE	
62	BRASS SYN 1	88	NEW AGE
63	BRASS SYN 2	89	WARM PAD
PIPE		90	POLY SYNTH
64	SAX SOPRANO	91	CHOIR PAD
65	SAX ALTO	92	BOW GLASS
66	SAX TENOR	93	METAL PAD
67	SAX BTONE	94	HALO PAD
68	OBOE	95	SWEEP
69	ENG HORN	SYNTH EFFECT	
70	BASSON	96	RAIN FX
71	CLARINET	97	SNDTRK FX
WOODPIPE		98	CRYSTAL FX
72	PICCOLO	99	ATMOSPH FX
73	FLUTE	100	BRIGHT FX
74	RECORDER	101	GOBLIN FX
75	PAN FLUTE	102	ECHO FX
76	BOTTLE BLOWN	103	SCI-FI FX
77	SHAKHACHI		

Numero	Strumento
FOLK SOUND	
104	SITAR
105	BANJO
106	SHAMISEN
107	KOTO
108	KALIMBA
109	BAGPIPE
110	FIDDLE
111	SHANAI
PERCUSSION	
112	TINKLE BELL
113	AGOGO
114	STEEL DRM
115	WOODBK
116	TAIKO DRM
117	MLDY TOM
118	SYNTH DRM
119	REVR5 CYM
EFFECT	
120	GTR NOISE
121	BREATH
122	SEASHORE
123	BIRD TWEET
124	TELEPHONE
125	HELICOPTER
126	APPLAUSE
127	GUNSHOT

Lista Brani Demo

Numero	NOME	Numero	NOME
000	SYMPHONY OP.67 NO.5	026	AIR ON THE G-STRING
001	THE MAIDEN'S PRAYER	027	DANCE OF MIRLITONS
002	DREAM WEDDING	028	LONDON DERRY AIR
003	LA CAMPANELLA	029	IMPROMPTU
004	FOR ELISE	030	2-PARK INVENTION IN A MINOR
005	TURKISH MARCH	031	SPRING SONG
006	JOY TO THE WORLD	032	O SOLE MIO
007	GRANDFATER'S CLOCK	033	THE SIDEWAY
008	KATYUSHA	034	TENNESSEE WALTZ
009	SIPPIN' CIDER THROUGH A STRAW	035	WALTZ OF STARLIGHT
010	DANCE OF RUSSIA	036	OLD BLACK JOE
011	RED RIVER VALLEY	037	JAMBALAYA
012	SUSANNA	038	THE OLD GRAY MARE
013	AMERICAN PATROL	039	IN THE RAIN
014	IT'S BEGINNING TO LOOK A LOT LIKE CHRISTMAS	040	SILENT NIGHT
015	ENTERTAINMENT	041	FIVE HUNDRED MILES
016	IT'S A SMALL WORLD	042	SUMMER PALACE
017	SERENADE	043	LONG LONG AGO
018	FROHLICHER LANDMAN	044	LOVE IS ROMANTIC
019	NOCTURNE OP.9 NO.2	045	LAST ROSE OF SUMMER
020	PIZZICATO POLKA	046	MAPLE LEAF RAG
021	THE SONG OF ROSE	047	BLUE LUNCH
022	THE TROUT	048	COBWEB
023	NOCTURNE	049	REGGAE
024	SYMPHONY NO.94 SURPRISE	050	DARK EYES
025	HEIPENPOSLEIN	051	GIVE ME A ROSE

Risoluzione dei problemi

Problema	Possibile motivo/soluzione
Il pianoforte digitale emette uno strano suono quando viene acceso.	Non preoccupatevi, è normale.
La pressione di un tasto non produce alcun suono dopo l'accensione.	Controllare se il volume principale è impostato correttamente o se la presa per le cuffie è inserita, il che interromperà automaticamente il sistema di altoparlanti integrato.
Le note hanno qualità diverse a parità di suono.	Questo è normale perché le diverse gamme di campionamento del suono producono una qualità del suono diversa.
Quando si utilizza il pedale di risonanza, alcuni suoni vengono sostenuti più a lungo, altri più brevemente	Questo è normale. La tenuta dei diversi suoni è stata impostata sulla lunghezza ottimizzata.
Il suono è troppo basso.	Verificare che il pulsante del volume principale sia impostato correttamente.
Alcuni dati MIDI non possono essere trasmessi correttamente (anche se il cavo MIDI è collegato correttamente).	Questo è normale. È legato all'impostazione originale.
L'altoparlante emette un rumore quando un telefono cellulare è nelle vicinanze.	Il telefono cellulare interferisce quando è nelle vicinanze. Tenere il cellulare lontano dalla tastiera per evitare interferenze.
La tonalità non corrisponde alla nota durante la riproduzione.	Forse la funzione Twin Piano o la funzione Transpose sono attivate. La disattivazione della funzione Twin Piano e Transpose potrebbe risolvere il problema.

Problema	Possibile motivo/soluzione
Non è possibile modificare il suono durante la riproduzione. L'intonazione non corrisponde al tasto.	Forse la funzione Twin Piano è attiva e il punto di divisione è impostato sul tono più alto. Disattivando la funzione Twin Piano e impostando il punto di divisione sullo stato originale si può risolvere il problema.
Il brano demo distorce o si interrompe.	Forse è stato riprodotto alla massima potenza per molto tempo, tanto da attivare il sistema di autoprotezione della scheda di circuito in caso di surriscaldamento. Abbassare il volume o spegnere l'apparecchio per un po' di tempo può risolvere il problema.
Ci sono due suoni contemporaneamente durante la riproduzione.	Forse è stata attivata la funzione doppia voce. La disattivazione della funzione dual voice può risolvere il problema.
L'intonazione del tono è sbagliata.	Impostare la scala e i toni o azzerare i valori dei parametri del temperamento.
Nessun accordo di accompagnamento automatico.	Controllare se il volume di accompagnamento o la funzione di accordo sono attivati.
La dinamica è diversa da prima.	Questo pianoforte digitale dispone di quattro dinamiche: light, standard, heavy, off. Forse avete scelto dinamiche diverse. È possibile scegliere nuovamente le dinamiche in base alle proprie esigenze o reimpostarle.

