

TAIKO-1

Electronic Taiko Percussion

Gebruikershandleiding



Gebruikershandleiding (dit document)

Lees dit eerst. Het legt de basiszaken uit die u moet weten om de TAIKO-1 te gebruiken.

PDF-handleiding (downloaden van het internet)

- **TAIKO-1 Referentiehandleiding**
Dit verklaart alle functies en parameters van de TAIKO-1.

De PDF-handleiding ophalen

1. Typ de volgende URL op uw computer:
<https://www.roland.com/support/>



2. Kies "TAIKO-1" als de productnaam.



HET APPARAAT VEILIG GEBRUIKEN

WAARSCHUWING

De Auto Off-functie

Dit apparaat wordt automatisch uitgeschakeld na een vooraf ingestelde tijdsspanne sinds het apparaat voor het laatst werd gebruikt om muziek af te spelen of sinds de knoppen of bedieningselementen van het apparaat voor het laatst werden gebruikt (Auto Off-functie). Als u niet wilt dat het apparaat automatisch wordt uitgeschakeld, schakelt u de Auto Off-functie uit (p. 13).



WAARSCHUWING

Gebruik alleen de meegeleverde netstroomadapter en het correcte voltage

Gebruik alleen de netstroomadapter die bij het apparaat wordt geleverd. Ga na of het lijnvoltage van het elektriciteitsnet overeenkomt met het ingangsvoltage dat op de netstroomadapter wordt weergegeven. Andere netstroomadapters gebruiken mogelijk een andere polariteit of zijn ontworpen voor een ander voltage. Het gebruik van dergelijke adapters kan resulteren in schade, defecten of elektrische schokken.



Gebruik alleen het meegeleverde netsnoer

Gebruik uitsluitend het bevestigde netsnoer. Sluit het meegeleverde netsnoer ook niet aan op andere apparaten.



OPGELET

Houd kleine onderdelen buiten het bereik van kinderen

Bewaar de volgende kleine onderdelen buiten het bereik van kleine kinderen om het per ongeluk inslikken van deze onderdelen te voorkomen.



- Inbegrepen onderdelen
 - Rubberen ring (p. 4)
- Demonteerbare onderdelen
 - Schroeven (p. 5)

BELANGRIJKE OPMERKINGEN

Stroomtoevoer

- Plaats de netstroomadapter zodat de kant met de tekst naar beneden wijst.

Stroomtoevoer: Gebruik van batterijen

Als u dit apparaat op batterijen gebruikt, moet u Ni-MH-batterijen gebruiken.

Reparatie en gegevens

- Maak voordat u het apparaat laat repareren een back-up van de gegevens die op het apparaat zijn opgeslagen of noteer de nodige gegevens op papier als u dat wilt. Tijdens de reparatie doen wij uiteraard ons uiterste best om de gegevens die op uw apparaat zijn opgeslagen, te behouden, maar er kunnen gevallen zijn waarbij de opgeslagen inhoud niet kan worden hersteld, bijvoorbeeld wanneer het fysieke geheugen beschadigd is geraakt. Roland kan niet aansprakelijk worden gesteld voor het herstellen van opgeslagen inhoud die verloren is gegaan.

Extra voorzorgsmaatregelen

- De gegevens die zijn opgeslagen op het apparaat, kunnen verloren gaan door storingen, onjuist gebruik enzovoort. Om dergelijk onherstelbaar gegevensverlies te voorkomen, moet u regelmatig back-ups maken van de gegevens die u op het apparaat hebt opgeslagen.
- Roland kan niet aansprakelijk worden gesteld voor het herstellen van opgeslagen inhoud die verloren is gegaan.
- Voer nooit druk uit op het display en sla er nooit tegen.
- Dit instrument is ontworpen om tijdens het bespelen zo min mogelijk externe geluiden te produceren. Omdat geluidstrillingen sterker dan verwacht kunnen worden overgedragen via vloeren en muren, moet u ervoor zorgen dat het geluid anderen in de buurt niet stoort.
- Bij het weggooiën van de kartonnen doos of het dempingsmateriaal waarin dit apparaat is verpakt, moet u de voorschriften voor afvalverwerking in acht nemen die op uw land of regio van toepassing zijn.

- Gebruik alleen het opgegeven expressiepedaal. Het aansluiten van een expressiepedaal van een ander type kan leiden tot defecten en/of schade aan het apparaat.
- Het rubberen gedeelte van het contactoppervlak is behandeld met een conserveringsmiddel om de prestaties ervan optimaal te houden. Mettertijd kan het bewaarmiddel aan het oppervlak witte vlekken gaan vertonen of aantonen hoe de pads werden beslagen tijdens de tests van het product. Dit heeft geen invloed op de productprestaties of -functionaliteit en u kunt het product zonder problemen blijven gebruiken.
- Voortdurend bespelen kan leiden tot verkleuring van de pad, maar dit zal de functie ervan niet beïnvloeden.
- Gebruik geen verbindingkabels met een ingebouwde weerstand.

Externe geheugens gebruiken

- Leef de volgende voorzorgsmaatregelen na wanneer u externe geheugenapparaten gebruikt. Zorg er ook voor dat u alle voorzorgsmaatregelen naleeft die met het externe geheugenapparaat werden meegeleverd.
 - Verwijder het apparaat niet terwijl het aan het lezen/schrijven is.
 - Om schade als gevolg van statische elektriciteit te voorkomen, moet u zorgen dat alle statische elektriciteit van uw eigen lichaam is ontladen voordat u het apparaat aanraakt.

Voorzorgsmaatregelen in verband met radiofrequentie-emissies

- De volgende handelingen zijn verboden.
 - Het apparaat demonteren of wijzigen.
 - Het certificeringslabel op de achterkant van dit apparaat verwijderen.
 - Dit apparaat gebruiken in een ander land dan waar het is gekocht

Intellectueel eigendomsrecht

Het opnemen met geluids- of beeldmateriaal, het kopiëren of reviseren van materiaal (muziek, beelden, uitzendingen, liveoptredens enzovoort) dat geheel of gedeeltelijk eigendom is van een derde, en het distribueren, verkopen, leasen, uitvoeren of uitzenden ervan is wettelijk niet toegestaan zonder de toestemming van de auteursrechteligenaar.

Gebruik dit product niet voor doeleinden die kunnen leiden tot een inbreuk op een auteursrecht dat eigendom is van een derde. Wij aanvaarden geen enkele verantwoordelijkheid voor inbreuken op auteursrechten van derden die ontstaan uit uw gebruik van dit product.

De auteursrechten op de inhoud van dit product (golfvormgegevens van het geluid, stijlgegevens, begeleidende patronen, frasegegevens, audioloops en beeldgegevens) zijn voorbehouden door Roland Corporation.

Kopers van dit product hebben de toestemming de betreffende inhoud (behalve liedjesgegevens zoals demoliedjes) te gebruiken voor het aanmaken, uitvoeren, opnemen en verdelen van originele muziekuitvoeringen.

Kopers van dit product hebben geen toestemming om de betreffende inhoud, in oorspronkelijke of gewijzigde vorm, te gebruiken voor het distribueren van opgenomen media van de betreffende inhoud of voor het beschikbaar maken ervan op een computernetwerk.

Dit product bevat het met eParts geïntegreerde softwareplatform van eSOL Co., Ltd. eParts is een handelsmerk van eSOL Co., Ltd. in Japan.

Het **Bluetooth®**-woordmerk en -logo's zijn geregistreerde handelsmerken en eigendom van Bluetooth SIG, Inc. en het gebruik van dergelijke merken door Roland is onder licentie.

Dit product gebruikt de broncode van µT-Kernel onder T-Licence 2.0 die door het T-Engine Forum is verleend (www.tron.org).

Roland is een geregistreerd handelsmerk of handelsmerk van Roland Corporation in de Verenigde Staten en/of in andere landen.

Bedrijfs- en productnamen in dit document zijn gedeponeerde handelsmerken of handelsmerken van hun respectieve eigenaars.

Inhoud

HET APPARAAT VEILIG GEBRUIKEN	2
BELANGRIJKE OPMERKINGEN	2
Montage	3
◇ De onderdelen controleren	3
◇ Montage	4
◇ Een riem bevestigen	5
◇ Demontage	5
Paneelbeschrijvingen	6
◇ Bovenste paneel	6
Uitvoering	6
◇ Achterpaneel (uw apparatuur aansluiten)	7
Aan de slag	8
◇ De batterijen plaatsen	8
◇ De stroom in/uitschakelen	8
◇ Basisbediening	9
◇ Instellingen uitvoermodus	9

Spelen	10
◇ Een geluid (kit) selecteren	10
◇ Meespelen met een nummer	10
De MIX IN-aansluiting gebruiken	10
Een Bluetooth-apparaat gebruiken	10
◇ De lesfunctie gebruiken (Lesson)	10
De ji-uchi laten klinken (Ji-uchi)	10
De metronoom laten klinken (Metronome)	10
Opnemen (Rec)	11
Oefenen (Practice)	11
De Bluetooth®-functionaliteit gebruiken	12
◇ De TAIKO-1 gebruiken om naar muziek te luisteren vanaf een mobiel apparaat	12
Een mobiel apparaat registreren (Pairing)	12
Een reeds gekoppeld mobiel apparaat verbinden	12
Muziek afspelen vanaf het mobiele apparaat	12
Algemene instellingen maken voor de TAIKO-1 (Others)	13
◇ Terugkeren naar de fabrieksinstellingen (Factory Reset)	13
Belangrijkste specificaties	14

Montage

De onderdelen controleren

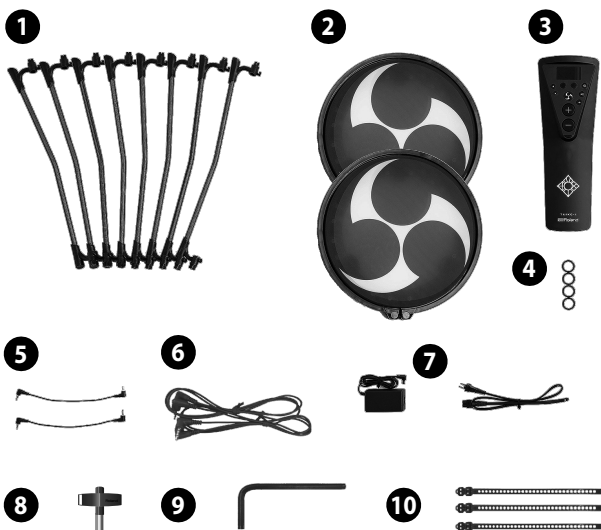

1	Staf (met padbevestigingsschroeven)	8
2	Pad	2
3	Geluidsmodule	1
4	Rubberen ring voor de bevestiging van de geluidsmodule	4
5	Triggerkabel (0,2 m)	2
6	Triggerkabel (1,0 m) (*1)	2
7	Netstroomadapter + netsnoer	1
8	Drumsleutel	1
9	Zeskantsleutel (*2)	1
10	Kabelklem	3

*1 Gebruik de triggerkabel (1,0 m) voor speelstijlen waarbij de taiko niet op de schouder wordt gedragen.

→ "Referentiehandleiding" (PDF)

*2 De zeskantsleutel wordt gebruikt om de spanning van de vellen aan te passen.

→ "Referentiehandleiding" (PDF)

English

日本語

Deutsch

Français

Italiano

Español

Português

Nederlands

Montage

Spread indien nodig een deken of soortgelijk materiaal uit om te voorkomen dat de TAIKO-1 of de vloer tijdens de montage bekrast raakt.

1. Bevestig de staven aan de pad

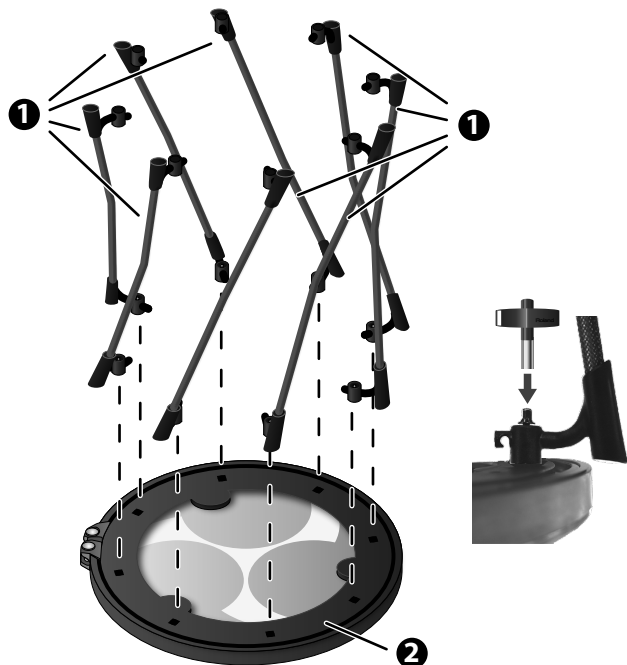

- 1-1. Plaats een pad (2) zodat het oppervlak met gaten erin naar boven is gericht.
- 1-2. Steek de staven één voor één (1) acht locaties) in de gaten van de pad.
- 1-3. Gebruik de drumsleutel (8) om de bouten van de staven (1) acht locaties) vast te draaien totdat ze niet meer draaien.

De juiste vastheid is ongeveer tot wanneer de boutkop niet meer zichtbaar is.

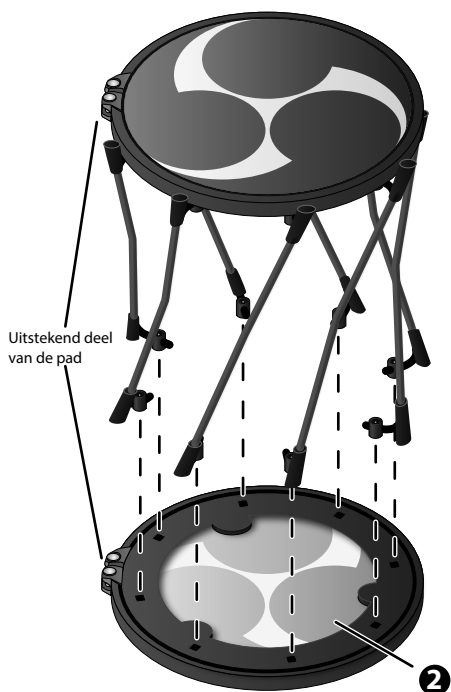

- 1-4. Plaats de andere pad (2) zodat het oppervlak met gaten erin naar boven is gericht.
- 1-5. Draai de pad waar de staven aan zijn bevestigd om. Plaats de pads zodanig dat de uitstekende onderdelen van de twee pads opgelijnd zijn en steek de staven vervolgens één voor één in de gaten van de andere pad.
- 1-6. Gebruik de drumsleutel (8) terwijl u ervoor zorgt dat de staven in de gaten van de pad worden geplaatst om de bouten van de staven (1) acht locaties) vast te draaien totdat ze niet meer verder draaien.

2. Bevestig de geluidsmodule

* Zorg ervoor dat u tijdens het bevestigen van de geluidsmodule niet gewond raakt door een rubberen ring.

- 2-1. Bevestig een rubberen ring (4) aan elk van de vier hoeken van de geluidsmodule (3) (vier locaties).
Trek voorzichtig aan de rubberen ring zodat het in de gleuf past.

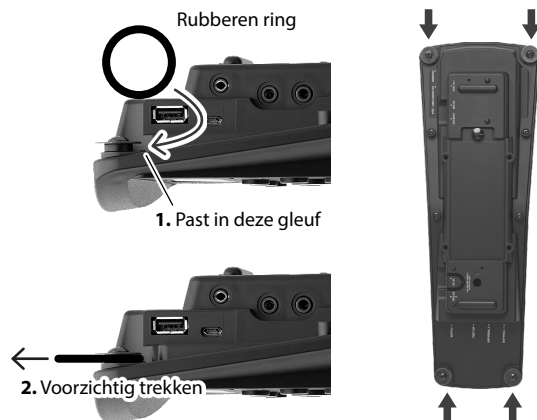

- 2-2. Haak de rubberen ring over de haken van de staven, tegenover de uitstekende delen van de pads (vier locaties).

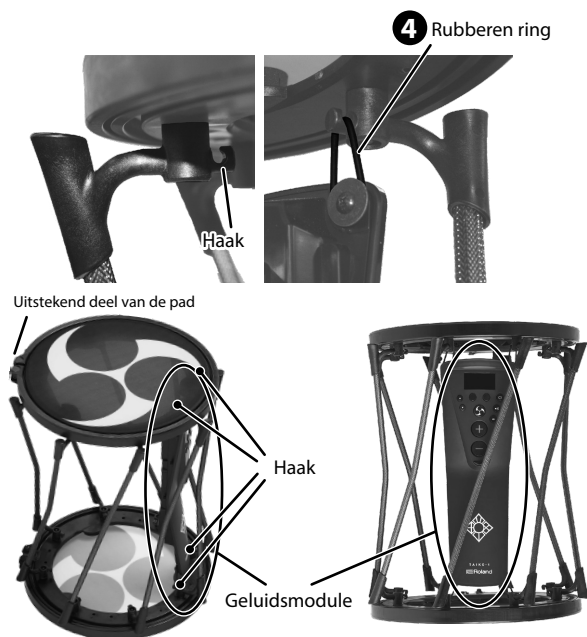

3. Bevestig de triggerkabels

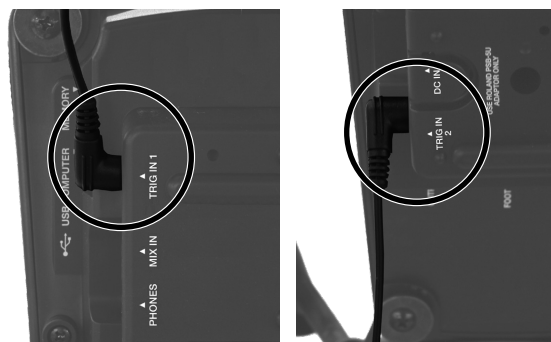

- 3-1. Verbind de triggerkabels (0,2 m) (5) met de TRIG OUT-aansluitingen van de twee pads.
- 3-2. Verbind het andere uiteinde van elke kabel met de TRIG IN 1/2-aansluitingen van de geluidsmodule.

Een riem bevestigen

U kunt een in de handel verkrijgbare taiko-riem bevestigen en dit instrument bespelen.

Om een riem te bevestigen, bindt u deze om de punt van de staaf, zoals weergegeven in de afbeelding (twee locaties).

Wikkel het in een achtlus en knoop het vast.



Bevestig de riem aan deze twee locaties.

OPMERKING

Als u de riem niet voldoende bindt, kan de riem worden verplaatst of losgekoppeld. Maak de riem stevig vast om te voorkomen dat het instrument valt.

Demontage

1. Maak de geluidsmodule los

- 1-1. Koppel alle verbindingkabels los, zoals de netstroomadapter en de triggerkabels.
- 1-2. Maak één voor één de rubberen ringen los die aan de staafhaken (vier locaties) zijn bevestigd en verwijder de geluidsmodule.



2. Draai alle bouten van de staven van één pad los

- 2-1. Gebruik de drumsleutel om de bouten los te draaien totdat u de boutkop kunt zien.

Verwijder de bouten niet van de staven, maar laat ze zitten.

Draai alle acht bouten van de staven los.



3. Trek de staven uit de pad

- 3-1. Zorg ervoor dat u geen overmatige kracht uitoefent op het aansluitingsgedeelte en trek de staaf loodrecht uit de pad.



4. Demonteer pad 2 op dezelfde manier

- 4-1. Draai de bouten van de andere pad op dezelfde manier los en trek de staven eruit.

Wees voorzichtig bij het vervangen van het vel (steek uw hand of vingers er niet in)

Steek uw hand of vingers niet in de plaats die wordt aangegeven met een pijl in de afbeelding. Dit kan letsel of schade veroorzaken als u dit wel doet.

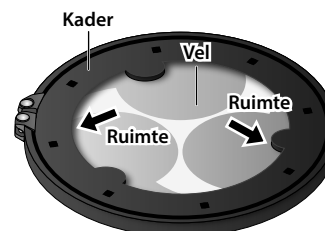

De rubberen onderdelen van het vel en de rand zijn verbruiksartikelen waarvan de prestaties na verloop van tijd afnemen.

Als het vel gescheurd raakt of als het oppervlak van het vel door gaat hangen, zelfs als de velspanning correct is afgesteld, vervang het vel dan.

Als het rubber van de rand beschadigd is, neem dan contact op met de winkel waar u het product hebt gekocht, of het dichtstbijzijnde Roland-servicecentrum.

Bekijk een video die de montage van de TAIKO-1 uitlegt.

Open de volgende URL op uw computer of smartphone.

http://roland.cm/taiko_qs



Wees voorzichtig bij de hantering (over de schroeven)

Raak de schroeven van de uitstekende delen niet aan. De vellen kunnen hierdoor los geraken.



De te gebruiken pads specificeren (Active Pad)

U kunt beide pads van de TAIKO-1 gebruiken, maar als u slechts één pad wilt gebruiken, kunt u slechts één pad inschakelen. Zo voorkomt u onbedoelde bediening van het onderste oppervlak.

1. Druk op "MENU" (F2-knop).
2. Gebruik de [▲] [▼]-knoppen om "Trigger" te selecteren en druk op "SELECT" (F2-knop).
3. Gebruik de [▲] [▼]-knoppen om "Active Pad" te selecteren en druk op "SELECT" (F2-knop).
4. Gebruik de [▲] [▼]-knoppen om een pad te selecteren en gebruik de [+/-]-knoppen om deze op ON/OFF te zetten.

Parameter [▲] [▼]-knop	Waarde [+/-]-knop	Verklaring
PAD1	ON	Schakel de pad in.
PAD2	OFF	Schakel de pad uit.

5. Druk meermaals op "BACK" (F1-knop) om terug te keren naar het hoofdscherm.

English

日本語

Deutsch

Français

Italiano

Español

Português

Nederlands

Paneelbeschrijvingen

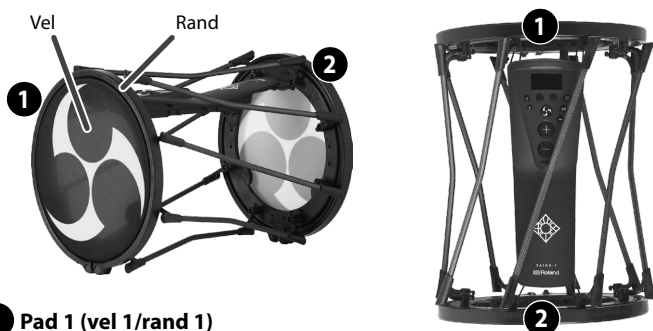

1 Pad 1 (vel 1/rand 1)

Pad 1 (PAD1) is de pad die aangesloten is op het bovenste oppervlak en die verbonden is met de TRIG IN 1-aansluiting.

Het gaasgebied wordt het "vel (PAD1H)" genoemd en het rubberen gebied wordt de "rand (PAD1R)" genoemd.

2 Pad 2 (vel 2/rand 2)

Pad 2 (PAD2) is de pad die aangesloten is op het onderste oppervlak en die verbonden is met de TRIG IN 2-aansluiting.

Het gaasgebied wordt het "vel (PAD2H)" genoemd en het rubberen gebied wordt de "rand (PAD2R)" genoemd.

Uitvoering

Over de te gebruiken bachi (stokken)

Gebruik in de handel verkrijgbare stokken die worden verkocht voor een "katsugi okedo daiko".

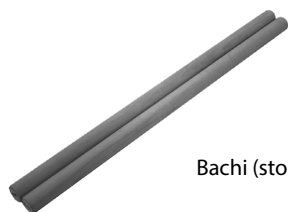

Bachi (stokken)

* Raak tijdens het spelen van de TAIKO-1 geen andere locatie aan dan het oppervlak of de rand van de pad. (Sla niet op de staven of de geluidsmodule.) Als u dit wel doet, ontstaan er storingen en een verkeerde werking.

Vel

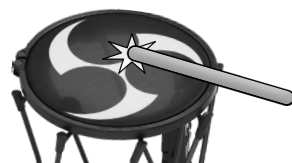

Sla op het vel.

De nuances van de klank veranderen afhankelijk van de locatie van het vel dat u raakt.

Rand



Sla niet op het uitstekend deel van de rand.

Als u dit wel doet, raken de "bachi" (stokken) beschadigd, wat voor storingen en een verkeerde werking zorgt.

Sla op de rand.

U hoort een ander geluid dan dat geproduceerd door het vel.

OPMERKING

Als u het gaasgebied tussen het oppervlak en de rand (het grijze gebied op de afbeelding) hard raakt, zullen de "bachi" (stokken) het materiaal op de achterkant van het vel raken en zal de sensor niet correct werken. Aangezien dit ook de onderdelen beschadigt, moet u ervoor zorgen dat u niet zo sterk uitvoert dat u het materiaal op de achterkant raakt.

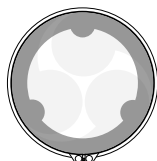

MEMO

- Dit instrument ondersteunt geen speeltechnieken waarbij het vel en de rand van dezelfde pad tegelijkertijd worden aangeslagen (zoals open rimshots).
- Dit instrument ondersteunt geen speeltechnieken waarbij de rand van pad 1 en de rand van pad 2 gelijktijdig worden aangeslagen.

* Afhankelijk van hoe de pads zijn ingesteld, is het mogelijk om tegelijkertijd op de rand van pad 1 en de rand van pad 2 te slaan.

→ "Referentiehandleiding" (PDF)

Bovenste paneel



1 Scherm

Geeft verschillende informatie weer inzake de bediening.

2 [▲][▼]-knoppen

Verplaatst de cursor. Het momenteel geselecteerde item is gemarkeerd.

3 F1 (links)-knop, F2 (rechts)-knop

De functie van deze knoppen verandert afhankelijk van wat op het scherm wordt weergegeven. Gebruik ze om te wisselen tussen de tabbladen die onderaan in het scherm worden weergegeven of om functies op te geven.

4 [⊕] (TOMOE)-knop

Als u op deze knop drukt, gaat u ongeacht het scherm dat wordt weergegeven terug naar het hoofdscherm en selecteert u een favoriete kit (met de fabrieksinstellingen).

U kunt de functie van deze knop wijzigen.

→ "Referentiehandleiding" (PDF)

5 [+][-]-knoppen

Selecteer een kit of wijzig een waarde.

6 [⏻]-knop

Schakelt het apparaat in of uit.

7 [🔊][🔊]-knoppen

Verhoog of verlaag het volume. Wanneer u op een knop duwt, wordt het huidige volume weergegeven (het vorige scherm verschijnt na enkele seconden opnieuw).

Achterpaneel (uw apparatuur aansluiten)

* Om schade of een defect aan apparatuur te voorkomen, zet u het volume altijd op nul en schakelt u alle apparaten uit voordat u aansluitingen maakt.

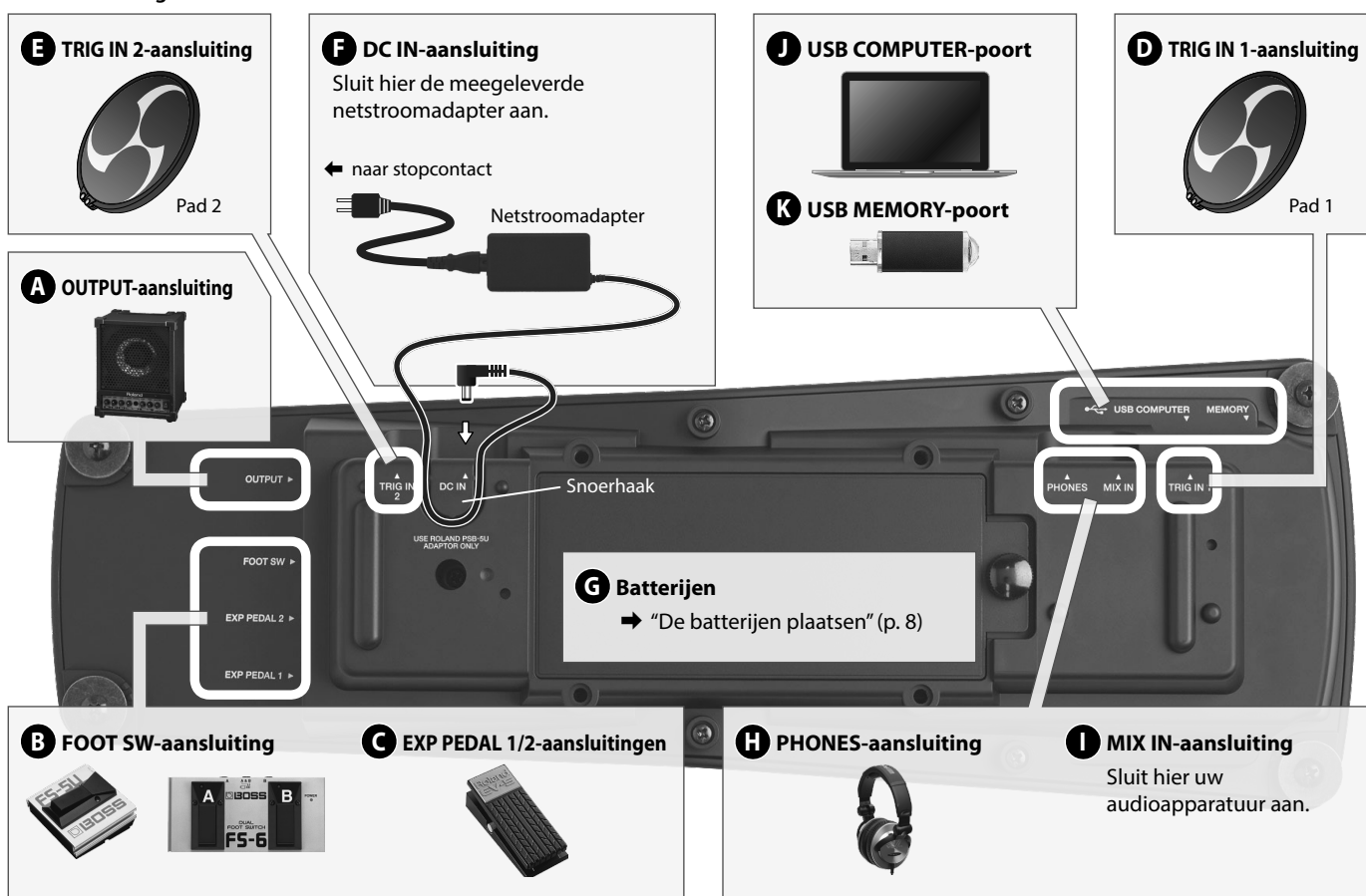

A OUTPUT-aansluiting (mono)

Voert het geluid uit. Sluit deze aan op uw versterkte luidspreker of mixer.

Gebruik indien nodig de kabelklem om de kabel vast te houden.



B FOOT SW-aansluiting

U kunt een pedaalschakelaar (apart verkrijgbaar: BOSS FS-5U, FS-6) aansluiten en het gebruiken om allerlei dingen te bedienen.

→ "Referentiehandleiding" (PDF)

Fabrieksinstelling:

U kunt FOOT SW 1/2 gebruiken om voor- en achteruit te gaan door de kits.

C EXP PEDAL 1/2-aansluitingen

U kunt een expressiepedaal (apart verkrijgbaar: EV-5) aansluiten en het gebruiken om allerlei dingen te bedienen.

→ "Referentiehandleiding" (PDF)

Fabrieksinstelling:

U kunt EXP PEDAL 1 gebruiken om het algehele volume te bedienen.

U kunt EXP PEDAL 2 gebruiken om het volume van de "ji-uchi" te bedienen.

* Gebruik alleen het opgegeven expressiepedaal. Het aansluiten van een expressiepedaal van een ander type kan leiden tot defecten en/of schade aan het apparaat.

D TRIG IN 1-aansluiting

Gebruik de meegeleverde triggerkabel om de TRIG OUT-aansluiting van pad 1 aan te sluiten op de TRIG IN 1-aansluiting.

E TRIG IN 2-aansluiting

Gebruik de meegeleverde triggerkabel om de TRIG OUT-aansluiting van pad 2 aan te sluiten op de TRIG IN 2-aansluiting.

F DC IN-aansluiting

Sluit hier de meegeleverde netstroomadapter aan.

* Gebruik de snoerhaak om het snoer van de netstroomadapter vast te zetten, zoals weergegeven in de afbeelding.

G Batterijen

→ "De batterijen plaatsen" (p. 8)

H PHONES-aansluiting

Hier kunt u een hoofdtelefoon aansluiten.

Gebruik voor deze aansluiting een stereo-miniplug.

Zelfs wanneer de hoofdtelefoon is aangesloten, wordt er nog steeds geluid uitgestuurd via de uitgang.

I MIX IN-aansluiting

Sluit een extern audioapparaat aan.

Gebruik voor deze aansluiting een stereo-miniplug.

J USB COMPUTER-poort

Sluit uw computer aan op de USB-poort van de TAIKO-1 via een USB-kabel.

* Gebruik geen micro USB-kabel die alleen is ontworpen om een apparaat op te laden. Kabels alleen bedoeld voor opladen, kunnen geen gegevens verzenden.

K USB MEMORY-poort

Hier sluit u een USB-stick aan.

→ "Referentiehandleiding" (PDF)

* Schakel het apparaat nooit uit of verwijder de USB-stick niet terwijl "Processing..." op het scherm wordt weergegeven.

English

日本語

Deutsch

Français

Italiano

Español

Português

Nederlands

Aan de slag

De batterijen plaatsen

Als alternatief voor het gebruik van de netstroomadapter kunt u in de handel verkrijgbare AA-nikkel/metaalhydride-batterijen gebruiken.

- * Wanneer een netstroomadapter wordt gebruikt, wordt het apparaat gevoed door de netstroomadapter, zelfs als er batterijen zijn geplaatst.
- * Let erop dat wanneer u het apparaat omkantelt, u de knoppen en regelaars beschermt tegen schade. Ga ook voorzichtig om met het apparaat. Laat het niet vallen.

1. Verwijder het batterijdeksel.

- 1-1. Verwijder de duimschroef uit het batterijdeksel.
- 1-2. Schuif het batterijdeksel naar voren en verwijder het.

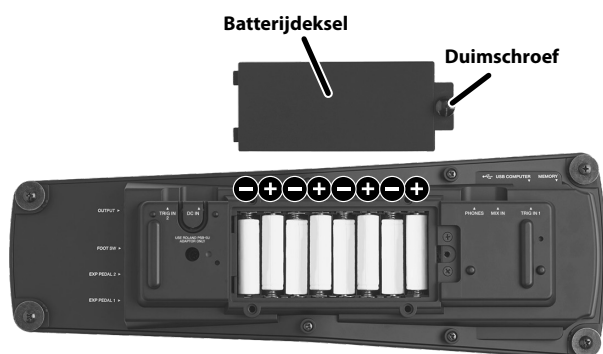

2. Houd rekening met de juiste oriëntatie van de batterijen en plaats de batterijen in de batterijhouder.

3. Sluit het batterijdeksel.

- * Verkeerd gebruik van de batterijen kan leiden tot explosie en lekkende vloeistof. Zorg ervoor dat u alle voorschriften inzake batterijen opgesomd in "HET APPARAAT VEILIG GEBRUIKEN" en "BELANGRIJKE OPMERKINGEN" (infoblad "HET APPARAAT VEILIG GEBRUIKEN" en Gebruikershandleiding (p. 2)) naleeft.

Weergave van resterend batterijvermogen

Wanneer de batterijspanning laag is, verschijnt een pictogram met een batterij met lage spanning () bovenaan rechts op het display. Als dit pictogram verschijnt, moet u zo snel mogelijk nieuwe batterijen plaatsen.

Als u het apparaat verder gebruikt met batterijen met lage spanning, wordt op het display "Battery Low!" weergegeven en zal de TAIKO-1 uiteindelijk niet langer werken.



De stroom in/uitschakelen

- * Zet het volume van het aangesloten apparaat lager voordat u het apparaat in- of uitschakelt. Zelfs als u het volume verlaagd hebt, hoort u mogelijk geluid wanneer u het apparaat in- of uitschakelt. Dit is normaal en wijst niet op een defect.

De TAIKO-1 inschakelen



1. Schakel de apparatuur in in de volgorde van TAIKO-1 (druk op de [⏻]-knop) → aangesloten apparaat.

2. Gebruik de [🔊] [🔊)]-knoppen om het volume aan te passen.

- * Dit apparaat wordt automatisch uitgeschakeld na een vooraf ingestelde tijdsspanne sinds het apparaat voor het laatst werd gebruikt om muziek af te spelen of sinds de knoppen of bedieningselementen van het apparaat voor het laatst werden gebruikt (Auto Off-functie).

Als u niet wilt dat het apparaat automatisch wordt uitgeschakeld, schakelt u de Auto Off-functie uit.

➔ "Instellingen voor scherm en automatisch uitschakelen" (p. 13)

- Niet-opgeslagen gegevens gaan verloren wanneer het apparaat wordt uitgeschakeld. Sla de gegevens die u wilt bewaren op voordat u het apparaat uitschakelt.
- Druk opnieuw op de aan/uit-knop om het apparaat weer in te schakelen.

De stroom uitschakelen

1. Schakel de apparatuur uit in de volgorde van de aangesloten apparatuur → TAIKO-1 (houd de [⏻]-knop lang ingedrukt).

Basisbediening

Functie-instellingen (F1/F2-knoppen)



F1-knop F2-knop

Deze knoppen voeren de functies uit die worden weergegeven in het onderste deel van het scherm.

De weergegeven functie is afhankelijk van het scherm.

* In de verklaringen in de gebruikershandleiding worden deze knoppen beschreven als "functie" en (knop): bijvoorbeeld "MENU" (F2-knop).

De cursor verplaatsen ([▲] [▼]-knoppen)



[▲] [▼]-knoppen

De cursor is een gemarkeerd gebied in het scherm dat de instelling aangeeft die u kunt wijzigen. Als er meerdere items op het scherm staan, gebruik dan de [▲] [▼]-knoppen om de cursor te verplaatsen naar het item dat u wilt wijzigen.

MEMO

Als u de knop voor één richting ingedrukt houdt en vervolgens op de andere knop drukt, beweegt de cursor sneller.

Een waarde wijzigen ([−] [+]-knoppen)



[−] [+]-knoppen

Gebruik de [−] [+]-knoppen om de door de cursor gemarkeerde waarde te veranderen.

MEMO

Als u de [+] -knop ingedrukt houdt en op de [-]-knop drukt, neemt de waarde snel toe. Als u de [-]-knop ingedrukt houdt en op de [+] -knop drukt, neemt de waarde snel af.

Instellingen uitvoermodus

1. Druk op "MENU" (F2-knop).
2. Gebruik de [▲] [▼]-knoppen om "Others" te selecteren en druk op "SELECT" (F2-knop).
3. Gebruik de [▲] [▼]-knoppen om "Output Setting" te selecteren en druk op "SELECT" (F2-knop).
4. Gebruik de "Output Mode"-parameter om het apparaat voor de uitvoerbestemming te selecteren.

Parameter	Waarde	Verklaring
Output Mode	Phones	Het geluid is geoptimaliseerd voor gebruik met een hoofdtelefoon.
	Speaker	Het geluid is geoptimaliseerd voor uitvoer via de OUTPUT-aansluiting.

TOMOE boost

Als u de (T) (tomoe)-knop ingedrukt houdt en op een [+] [-]-knop drukt, verandert de waarde met een ultrahoge snelheid.

English

日本語

Deutsch

Français

Italiano

Español

Português

Nederlands

Spelen

Een geluid (kit) selecteren

De TAIKO-1 wijst afzonderlijke klanken toe aan het vel en de rand van de twee pads. Deze vier geluiden worden gezamenlijk een "kit" genoemd.

Er zijn 50 vooraf ingestelde kits. Door van kit te wisselen, kunt u met verschillende geluiden spelen.

1. Druk meerdere keren op "BACK" (F1-knop) om het hoofdscherm te openen.
2. Gebruik de [-] [+] -knoppen om de kit te selecteren.

Over het hoofdscherm

Dit is het basisscherm van de TAIKO-1, dat verschijnt wanneer u de stroom inschakelt.

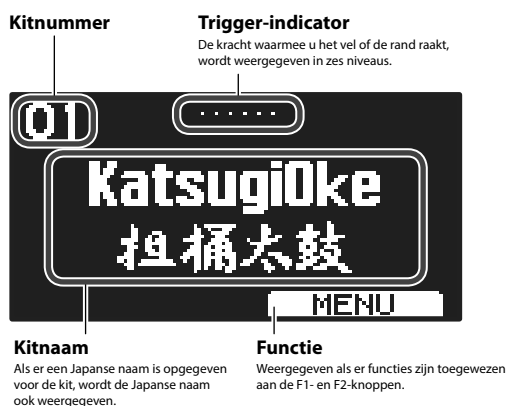

MEMO

U kunt de geluiden van de kit bewerken.
Raadpleeg de "Referentiehandleiding" (PDF) voor meer informatie.

Meespelen met een nummer

De MIX IN-aansluiting gebruiken

Als de uitvoer van een extern apparaat wordt ingevoerd via de MIX IN-aansluiting, kunt u meespelen met een nummer dat wordt afgespeeld op het externe apparaat.

- * Pas het volume aan op uw mobiele apparaat om het afspeelvolume aan te passen.

Een Bluetooth-apparaat gebruiken

Als een extern apparaat via Bluetooth is verbonden, kunt u meespelen met een nummer dat wordt afgespeeld op het externe apparaat.

- ➔ "De Bluetooth®-functionaliteit gebruiken" (p. 12)

De lesfunctie gebruiken (Lesson)

U kunt de TAIKO-1 een "ji-uchi" (basisslag) of metronoom laten klinken zodat u daarmee kunt meespelen om uw ritmische nauwkeurigheid te verbeteren, of u kunt uw uitvoering opnemen en terug afspelen.

De ji-uchi laten klinken (Ji-uchi)

De TAIKO-1 kan een ji-uchi laten klinken als een metronoom. Door samen met de ji-uchi mee te spelen, kunt u de basis oefenen en uw uitvoeringsvaardigheden verbeteren.

Wat is ji-uchi?

Ji-uchi is het basisritme van het nummer.

De ji-uchi wordt aangeslagen als een metronoom en het nummer wordt in dit ritme afgespeeld.

Omdat de ji-uchi ook een rol speelt bij het bepalen van de expressie of het tempo van het nummer (overeenkomend met de dirigent van een orkest), maar is het een uiterst belangrijk onderdeel.

1. Druk op "MENU" (F2-knop).
2. Gebruik de [▲] [▼]-knoppen om "Lesson" te selecteren en druk op "SELECT" (F2-knop).
3. Gebruik de [▲] [▼]-knoppen om "Ji-uchi" te selecteren en druk op "SELECT" (F2-knop).
Het instellingenscherf verschijnt.



Parameter [▲] [▼]-knop	Waarde [+] [-]-knop	Verklaring
Ji-uchi Volume	0-31, MAX	Geeft het volume van de ji-uchi op.
Track	Raadpleeg de "Referentiehandleiding" (PDF).	Selecteert het ji-uchipatroon.
Tempo	20-260	Geeft het tempo op.
Velocity	1-32	Geeft de kracht van het geluid op.

4. Druk op "PLAY ►" (F2-knop).
U kunt ook overgaan naar een ander scherm terwijl de ji-uchi speelt.
5. Druk op "STOP ■" (F2-knop).
Ga naar het ji-uchi-instelscherm als er een ander scherm dan het ji-uchi-instelscherm wordt weergegeven en druk vervolgens op "STOP ■" (F2-knop).
6. Druk meermaals op "BACK" (F1-knop) om terug te keren naar het hoofdscherm.

De metronoom laten klinken (Metronome)

1. Druk op "MENU" (F2-knop).
2. Gebruik de [▲] [▼]-knoppen om "Lesson" te selecteren en druk op "SELECT" (F2-knop).
3. Gebruik de [▲] [▼]-knoppen om "Metronome" te selecteren en druk op "SELECT" (F2-knop).
Het instellingenscherf verschijnt.

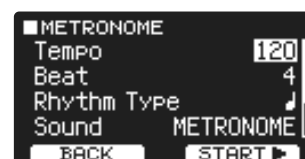

Parameter [▲][▼]-knop	Waarde [+][-]-knop	Verklaring
Tempo	20–260	Geeft het tempo van de metronoom op
Beat	1–9	Geeft de maatsoort op (het aantal beats per maat).
Rhythm Type		Specificeert het interval van de metronoom.
Sound	Raadpleeg de "Referentiehandleiding" (PDF).	Geeft het geluid van de metronoom op.
Pan	L30–CTR–R30	Geeft de stereopositie (pan) van de metronoom op.
Metronome Volume	0–31, MAX	Geeft het volume van de metronoom op.

- Druk op "START ►" (F2-knop).
- Druk op "STOP II" (F2-knop).
- Druk meermaals op "BACK" (F1-knop) om terug te keren naar het hoofdscherm.

Opnemen (Rec)

Hier leest u hoe u uw uitvoering opneemt en herhaaldelijk afspeelt.

- Druk op "MENU" (F2-knop).
- Gebruik de [▲][▼]-knoppen om "Lesson" te selecteren en druk op "SELECT" (F2-knop).
- Gebruik de [▲][▼]-knoppen om "Rec" te selecteren en druk op "SELECT" (F2-knop).
Het STANDBY-scherm verschijnt.
- Druk op "START" (F2-knop) om de opname te starten.
Het scherm schakelt naar "RECORDING.." en de opname start.
- Druk op "STOP" (F1-knop) om de opname te stoppen.
Het PLAYBACK-scherm verschijnt.



LOOP: Zet dit op ON als u herhaaldelijk wilt afspelen. Zet dit op OFF als u het slechts één keer wilt afspelen.

- Druk op "PLAY ►" (F2-knop) om af te spelen.
Druk op "STOP II" (F2-knop) om te stoppen.
- Druk op "BACK" (F1-knop) als u klaar bent.
Er verschijnt een bevestigingsbericht.
Druk op "CANCEL" (F1-knop) om te annuleren.

OPMERKING

Wanneer u het PLAYBACK-scherm verlaat, gaat de opgenomen inhoud verloren.

- Druk op de [+]-knop om het PLAYBACK-scherm te verlaten.
Het STANDBY-scherm verschijnt.
- Druk meermaals op "BACK" (F1-knop) om terug te keren naar het hoofdscherm.

Oefenen (Practice)

Hierdoor kunt u oefenen om het tempo met uw lichaam te houden. Tijdens de eerste paar maten hoort u de klik op het opgegeven volume. Tijdens de volgende paar maten hoort u de klik niet. De cyclus van enkele maten gaat door totdat u deze stopt.

- Druk op "MENU" (F2-knop).
- Gebruik de [▲][▼]-knoppen om "Lesson" te selecteren en druk op "SELECT" (F2-knop).
- Gebruik de [▲][▼]-knoppen om "Practice" te selecteren en druk vervolgens op "SELECT" (F2-knop).
Het instellingenscherf verschijnt.

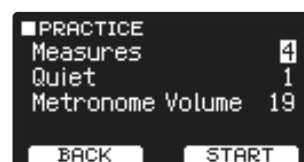

Parameter [▲][▼]-knop	Verklaring
Measures	Bepaal de lengte (maten) van het interval waarna de klik moet omschakelen van "Sounding" naar "Quiet".
Quiet	De waarde die wordt aangegeven door "Measures", bepaalt de lengte van het aantal stille ("Quiet") maten.
Metronome Volume	Geeft het volume van de metronoom op.

- Druk op "START" (F2-knop) om te beginnen met oefenen.
- Sla op de pad in de maat van de metronoom.
De metronoom klinkt tijdens de eerste maten. Als u de laatste maat bereikt waarin de metronoom klinkt, verschijnt er "Ready.." op het scherm.

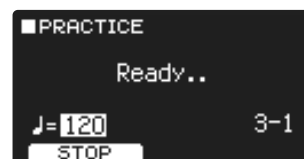

Als de metronoom niet meer klinkt, verandert de melding op het scherm in "Quiet". Ga gewoon door met het bespelen van de pads.

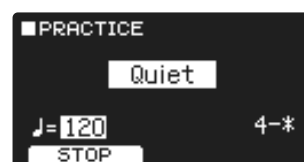

Na de duur van het Quiet-bereik wordt de hoeveelheid slagen die u bij een nauwkeurig tempo hebt gespeeld getoond als een "%".

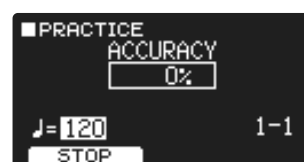

- Druk op "STOP" (F1-knop) om te stoppen met oefenen.
- Druk meermaals op "BACK" (F1-knop) om terug te keren naar het hoofdscherm.

De Bluetooth®-functionaliteit gebruiken

De TAIKO-1 gebruiken om naar muziek te luisteren vanaf een mobiel apparaat

Een mobiel apparaat registreren (Pairing)

“Pairing” of koppelen is de procedure waarmee het mobiele apparaat dat u wilt gebruiken op dit toestel wordt geregistreerd (de twee apparaten herkennen elkaar).

Maak instellingen zodat de muziekgegevens die op het mobiele apparaat zijn opgeslagen, draadloos via dit apparaat kunnen worden afgespeeld.

MEMO

- Van zodra een mobiel apparaat gekoppeld werd met dit apparaat, is het niet nodig om het opnieuw te koppelen. Als u met dit apparaat verbinding wilt maken met een mobiel apparaat dat al gekoppeld is, raadpleeg dan “Een reeds gekoppeld mobiel apparaat verbinden” (p. 12).
- Koppelen is opnieuw vereist als u het apparaat naar de fabrieksinstellingen herstelt (p. 13).
- De volgende stappen zijn een mogelijk voorbeeld. Raadpleeg de gebruikershandleiding van uw mobiele apparaat voor meer informatie.

1. Plaats het mobiele apparaat dat u wilt verbinden in de buurt van dit apparaat.

2. Druk op “MENU” (F2-knop).

Het MENU-scherm verschijnt.

3. Gebruik de [▲] [▼]-knoppen om “Bluetooth” te selecteren en druk vervolgens op “SELECT” (F2-knop).

Het Bluetooth-scherm verschijnt.

4. Gebruik de [▲] [▼]-knoppen om “Setup” te selecteren en druk vervolgens op “SELECT” (F2-knop).

5. Gebruik de [▲] [▼]-knoppen om “Bluetooth ⌘” te selecteren en gebruik vervolgens de [+] [-]-knoppen om het op “ON” te zetten.

Ga verder naar de volgende stap als het reeds op “ON” ingesteld staat.

6. Druk op “PAIRING” (F2-knop).

Het scherm geeft “Now Pairing ...” weer en dit apparaat wacht op een reactie van het mobiele apparaat.

7. Schakel de Bluetooth-functie van uw mobiele apparaat in.

MEMO

De beschrijving hier gebruikt de iPhone als voorbeeld. Raadpleeg de gebruikershandleiding van uw mobiele apparaat voor meer informatie.

8. Tik op “TAIKO-1 Audio”, weergegeven op het scherm van het Bluetooth-apparaatscherm van uw mobiele apparaat.

Dit apparaat is gekoppeld met het mobiele apparaat. Als het koppelen is gelukt, wordt “TAIKO-1 Audio” toegevoegd aan de lijst met “Paired Devices” op uw mobiele apparaat.

Het scherm van de TAIKO-1 geeft “Connected (Audio)” aan.

9. Druk meermaals op “BACK” (F1-knop) om terug te keren naar het hoofdscherm.

Een reeds gekoppeld mobiel apparaat verbinden

1. Schakel de Bluetooth-functie van uw mobiele apparaat in.

MEMO

- Als u geen verbinding tot stand kunt brengen aan de hand van de bovenstaande procedure, tikt u op “TAIKO-1 Audio” dat wordt weergegeven in het scherm van het Bluetooth-apparaatscherm van het mobiele apparaat.
- Om de verbinding te verbreken, zet u de Bluetooth-audiofunctie van dit apparaat op “OFF” (“MENU” → “Bluetooth” → “Setup” → zet “Bluetooth ⌘” op OFF) of schakel de Bluetooth-functie van het mobiele apparaat uit.

Muziek afspelen vanaf het mobiele apparaat

1. Verbind het mobiele apparaat via Bluetooth.

2. Gebruik een muziek-app op het mobiele apparaat om muziek af te spelen.

Het geluid weerklinkt uit de TAIKO-1.

- * Pas het volume aan op uw mobiele apparaat om het afspeelvolumen aan te passen.

Algemene instellingen maken voor de TAIKO-1 (Others)

Hier leest u hoe u instellingen kunt maken die voor de volledige TAIKO-1 gelden, zoals het specificeren van de uitvoerbestemming van de TAIKO-1 en het maken van toewijzingen voor de pedaalschakelaar.

1. Druk op "MENU" (F2-knop).

2. Gebruik de [▲] [▼]-knoppen om "Others" te selecteren en druk op "SELECT" (F2-knop).

De volgende items worden weergegeven.

Item	Verklaring								
Output Settings	Instellingen OUTPUT-aansluiting ➔ "Referentiehandleiding" (PDF)								
Control Settings	Pedaalaansluiting en snelkoppelingsinstellingen U kunt functies zoals van kit wisselen of van setlist wisselen toewijzen aan een pedaalschakelaar (apart verkrijgbaar: BOSS FS-5U, FS-6) die is aangesloten op de TAIKO-1 en functies zoals toonhoogte, volume of jichitempo toewijzen aan een expressiepedaal (apart verkrijgbaar: EV-5). U kunt ook de functie (snelkoppeling) van de [S] (tomoe)-knop wijzigen. ➔ "Referentiehandleiding" (PDF)								
Global MIDI	MIDI-instellingen ➔ "Referentiehandleiding" (PDF)								
Master EQ	De instellingen van de master equalizer bewerken ➔ "Referentiehandleiding" (PDF)								
Master Comp	De instellingen van de master compressor bewerken ➔ "Referentiehandleiding" (PDF)								
LCD/Auto Off	Instellingen voor scherm en automatisch uitschakelen U kunt de helderheid van het scherm aanpassen en andere systeeminstellingen maken.								
	<table border="1"><thead><tr><th>Parameter [▲] [▼]-knop</th><th>Waarde/Verklaring [+] [-]-knop</th></tr></thead><tbody><tr><td>LCD Contrast</td><td>1-16: Past het contrast van het scherm aan.</td></tr><tr><td>LCD Backlight</td><td>1-16: Past de helderheid van het scherm aan.</td></tr><tr><td>Auto Off</td><td>OFF: Het apparaat wordt niet automatisch uitgeschakeld. 4 HOURS/10 MINUTES: Wanneer er vier uur of tien minuten zijn verstreken zonder dat een pad werd aangeslagen of een bewerking werd uitgevoerd, wordt het apparaat automatisch uitgeschakeld.</td></tr></tbody></table>	Parameter [▲] [▼]-knop	Waarde/Verklaring [+] [-]-knop	LCD Contrast	1-16: Past het contrast van het scherm aan.	LCD Backlight	1-16: Past de helderheid van het scherm aan.	Auto Off	OFF: Het apparaat wordt niet automatisch uitgeschakeld. 4 HOURS/10 MINUTES: Wanneer er vier uur of tien minuten zijn verstreken zonder dat een pad werd aangeslagen of een bewerking werd uitgevoerd, wordt het apparaat automatisch uitgeschakeld.
	Parameter [▲] [▼]-knop	Waarde/Verklaring [+] [-]-knop							
	LCD Contrast	1-16: Past het contrast van het scherm aan.							
LCD Backlight	1-16: Past de helderheid van het scherm aan.								
Auto Off	OFF: Het apparaat wordt niet automatisch uitgeschakeld. 4 HOURS/10 MINUTES: Wanneer er vier uur of tien minuten zijn verstreken zonder dat een pad werd aangeslagen of een bewerking werd uitgevoerd, wordt het apparaat automatisch uitgeschakeld.								
Version Info	Informatie over het apparaat bekijken Geeft informatie over de TAIKO-1 zelf weer, zoals de programmaversie.								
Factory Reset	Terugkeren naar de fabrieksinstellingen ➔ "Terugkeren naar de fabrieksinstellingen (Factory Reset)" (p. 13)								

3. Gebruik de [▲] [▼]-knoppen om het item te selecteren en druk vervolgens op "SELECT" (F2-knop).

4. Gebruik de [▲] [▼]-knoppen om een parameter te selecteren en gebruik vervolgens de [+] [-]-knoppen om de instelling te wijzigen.

5. Druk meermaals op "BACK" (F1-knop) om terug te keren naar het hoofdscherm.

Terugkeren naar de fabrieksinstellingen (Factory Reset)

Hier ziet u hoe u de instellingen die u hebt bewerkt en opgeslagen op de TAIKO-1, kunt herstellen naar de fabrieksinstellingen.

* Als u deze handeling uitvoert, gaan alle opgeslagen instellingen, inclusief de geluidsparameters, verloren.

1. Druk op "MENU" (F2-knop).

2. Gebruik de [▲] [▼]-knoppen om "Others" te selecteren en druk op "SELECT" (F2-knop).

3. Gebruik de [▲] [▼]-knoppen om "Factory Reset" te selecteren en druk vervolgens op "SELECT" (F2-knop).

Er verschijnt een bevestigingsbericht.

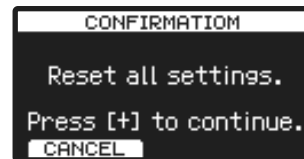

Druk op "CANCEL" (F1-knop) om te annuleren.

4. Druk op de [+] -knop om uit te voeren.

English

日本語

Deutsch

Français

Italiano

Español

Português

Nederlands

Belangrijkste specificaties

Pads	2 14 inch (vel/rand) x2
Drumkits	100 (vooraf ingesteld: 50)
Instrumenten	meer dan 100
Gebruikerssamples importeren	Aantal gebruikerssamples: maximum 500 Geluidslengte (totaal): 24 minuten in mono, 12 minuten in stereo Bestandsindelingen die kunnen worden geladen: WAV (44,1 kHz, 16 bits, stereo/mono)
Effect	meer dan 20 soorten
Bluetooth	Ondersteunde standaarden: Bluetooth-versie 4.2 Ondersteund profiel: A2DP (Audio), GATT (MIDI via Bluetooth Low Energy) Codec: SBC (ondersteuning voor de inhoudsbeveiliging van de SCMS-T-methode)
Scherm	Grafische lcd met 128 x 64 beeldpunten
Extern geheugen	USB-stick (apart verkrijgbaar)
Aansluitingen	OUTPUT-aansluiting x 1: 1/4-inch aansluiting voor telefoon PHONES-aansluiting x 1: Stereo 1/4-inch aansluiting voor telefoon MIX IN-aansluiting x 1: Stereo 1/4-inch aansluiting voor telefoon TRIGGER INPUT-aansluiting x 2 (Original) FOOT SW-aansluiting x 1: 1/4-inch TRS-aansluiting voor telefoon EXP PEDAL-aansluitingen x 2: 1/4-inch TRS-aansluiting voor telefoon USB Memory-poort x 1 USB COMPUTER-aansluiting (MIDI) x 1: USB Micro B-type DC IN-aansluiting x 1

Stroomtoevoer	Netstroomadapter (DC 12 V), Ni-MH-batterijen (AA, HR6) x 8 * Alkaline- en koolstof-zinkbatterijen kunnen niet worden gebruikt.
Stroomafname	500 mA (DC IN)
Levensduur van de batterij bij continu gebruik	Ni-MH-batterijen: ongeveer 5 uur (Bij gebruik van batterijen met een capaciteit van 1900 mAh.) * Deze cijfers zijn afhankelijk van de daadwerkelijke gebruiksomstandigheden.
Afmetingen	430 (B) x 430 (D) x 521 (H) mm
Gewicht (exclusief netstroomadapter)	4,5 kg
Accessoires	Gebruikershandleiding Infoblad "HET APPARAAT VEILIG GEBRUIKEN" Netstroomadapter, netsnoer Rubberen ring voor de bevestiging van de geluidsmodule x 4 Triggerkabel (0,2 m) x 2 Triggerkabel (1,0 m) x 2 Zeskantsleutel Kabelklem x 3

* In dit document worden de specificaties van het product uitgelegd op het moment dat het document werd vrijgegeven. Raadpleeg de Roland-website voor de meest recente informatie.