



# RP701 F701

Gebruikershandleiding

## Wat u kunt doen met de RP701/F701

### Piano spelen

 **Uw gedroomde pianoklanken spelen**  pagina 12

Deze piano bevat een verscheidenheid aan pianoklanken, variërend van een concertvleugel tot een buffetpiano. Het apparaat bevat ook het geluid van een klavecimbel, de voorloper van de piano. U zult zeker dé pianogeluiden naar wens vinden.

 **Strijk-, orgel- en percussieklanken spelen**  pagina 12

U kunt ook klanken van andere instrumenten dan piano kiezen. Andere klanken gebruiken dan de gebruikelijke keuzes kan voor een aangename afwisseling zorgen, of u kunt andere klanken met een pianoklank combineren voor bijzonder rijke klanken.

### Nummers oefenen

 **Met een metronoom oefenen**  pagina 14

U kunt oefenen terwijl u naar de metronoom luistert. Door het tempo of de maatsoort te wijzigen naargelang het nummer dat u speelt, verbetert u uw vermogen om het ritme te behouden.

 **Mee met de interne nummers oefenen**  pagina 13

In deze piano zijn tal van bekende nummers ingebouwd in verschillende genres, zoals klassiek, jazz en oefenstukken. U kunt naar deze interne nummers luisteren als model, of het tempo aanpassen en ermee oefenen.



 **Eén hand tegelijk oefenen**  pagina 13

Door een nummer af te spelen met het geluid van het gedeelte van de rechter- of linkerhand gedempt, kunt u de uitvoering per hand horen. Hierdoor kunt u per hand mee met het nummer oefenen.

 **Uw uitvoering opnemen**  pagina 14

U kunt opnieuw naar uw eigen uitvoering luisteren die u zojuist hebt opgenomen en deze gebruiken om uw volgende uitvoering te verbeteren. U kunt uw uitvoering ook opslaan om ze aan een familielid of uw pianoleraar te laten horen.

### Profiteer van Bluetooth

 **Speel muziek via de luidsprekers van de piano (Bluetooth-audiofunctie)**  pagina 16

U kunt een smartphone of tablet aansluiten en via de luidsprekers van de piano naar uw favoriete nummers luisteren. Door samen met een nummer te spelen, kunt u van uw favoriete muziek genieten.

 **Gebruik met piano met apps (Bluetooth MIDI-functie)**  pagina 17

U kunt een app gebruiken om nieuwe muziekpartituren te vinden en de oefenondersteunende functies te gebruiken om nieuwe mogelijkheden in piano-uitvoering te ervaren.

## De apps downloaden

Download deze smartphone- en tablet-apps en gebruik ze met uw piano.

iOS/iPadOS  
Android



Met deze app kunt u bladmuziek in digitale vorm bekijken, nummers oefenen alsof u een spel speelt of uw oefeningen bijhouden.



Met deze app kunt u het geluid van de piano aan uw voorkeur aanpassen.

Lees zorgvuldig "HET APPARAAT VEILIG GEBRUIKEN" en "BELANGRIJKE OPMERKINGEN" (infoblad "HET APPARAAT VEILIG GEBRUIKEN" en de gebruikershandleiding (p. 47)) voordat u het apparaat gaat gebruiken. Bewaar na het lezen het document (de documenten) op een direct toegankelijke plaats.

## Inhoudsopgave

<b>Snelle bediening</b> .....	<b>3</b>	<b>Verschillende instellingen maken (Function Mode)</b> ....	<b>34</b>
<b>Paneelbeschrijvingen</b> .....	<b>4</b>	<b>Basisinstellingen in de functiemodus</b> .....	<b>34</b>
<b>Voordat u gaat spelen</b> .....	<b>6</b>	De Bluetooth-functie in-/uitschakelen (Bluetooth On/Off) .....	<b>34</b>
<b>Paneelbeschrijvingen</b> .....	<b>8</b>	Het volume van Bluetooth-audio wijzigen (Input/Bluetooth Vol.) .....	<b>34</b>
<b>Voordat u gaat spelen</b> .....	<b>10</b>	Verschillende klanken spelen met de linker- en rechterhand ..	<b>35</b>
<b>Spelen</b> .....	<b>12</b>	Twee klanken spelen op elke toets .....	<b>35</b>
<b>Nummers beluisteren</b> .....	<b>13</b>	Het klavier in tweeën splitsen voor bespelen door twee personen (Twin Piano) .....	<b>35</b>
<b>Oefenen/opnemen</b> .....	<b>14</b>	De toonhoogte bij het afspelen van een nummer transponeren (Song Transpose) .....	<b>35</b>
<b>Een mobiel apparaat verbinden via Bluetooth</b> .....	<b>15</b>	Het volume van het nummer (SMF) aanpassen (Song Volume SMF) .....	<b>35</b>
<b>Referentie</b> .....	<b>19</b>	Het volume van het nummer (audio) aanpassen (Song Volume Audio) .....	<b>35</b>
<b>De apparatuur aansluiten</b> .....	<b>20</b>	Het volume van een audioafspeelapparaat aanpassen (Input/Bluetooth Vol.) .....	<b>36</b>
<b>Spelen</b> .....	<b>21</b>	Het volume van de computer aanpassen (USB Audio Input Volume) .....	<b>36</b>
Verschillende klanken spelen met de linker- en rechterhand ..	<b>21</b>	De afspeelmodus van een nummer (SMF) instellen (SMF Play Mode) .....	<b>36</b>
Twee klanken spelen op elke toets .....	<b>21</b>	De manier waarop pedaal-effecten worden toegepast veranderen (Damper Pedal Part) .....	<b>36</b>
De instellingen voor Dual Play wijzigen .....	<b>21</b>	De werking van de pedalen wijzigen (Center Pedal) .....	<b>36</b>
De ambiance en helderheid van het geluid aanpassen .....	<b>22</b>	Het effect van het pedaal wijzigen (Left Pedal) .....	<b>37</b>
De aanslaggevoeligheid wijzigen .....	<b>22</b>	Dubbele noten vermijden bij het werken met een sequencer (Local Control) .....	<b>37</b>
Oefenen met de metronoom .....	<b>22</b>	MIDI-zendkanaalinstellingen (MIDI Transmit Ch.) .....	<b>37</b>
De instellingen voor de metronoom wijzigen .....	<b>22</b>	De taal wijzigen die op het display wordt getoond (Language) .....	<b>37</b>
<b>Nummers beluisteren</b> .....	<b>23</b>	De helderheid van het display aanpassen (Display Contrast) ..	<b>37</b>
<b>Een nummer afspelen</b> .....	<b>23</b>	De tijd instellen totdat het bedieningspaneel wordt gedimd (Screen Saver) .....	<b>37</b>
<b>Uw uitvoering opnemen</b> .....	<b>24</b>	Het maximale volume opgeven (Volume Limit) .....	<b>37</b>
<b>Uw klavierspel opnemen</b> .....	<b>24</b>	Geluid zowel via de hoofdtelefoon als via interne luidsprekers weergeven (Speaker Auto Mute) .....	<b>37</b>
Vorbereidingen voor het opnemen .....	<b>24</b>	Het apparaat na een bepaalde tijd automatisch laten uitschakelen (Auto Off) .....	<b>38</b>
Het opnemen starten/stoppen .....	<b>24</b>	Instellingen automatisch opslaan (Auto Memory Backup) .....	<b>38</b>
Het opgenomen spel beluisteren .....	<b>24</b>	<b>Instellingen die worden opgeslagen wanneer het apparaat wordt uitgeschakeld</b> .....	<b>38</b>
<b>Een opgeslagen nummer verwijderen</b> .....	<b>24</b>	<b>Problemen oplossen</b> .....	<b>39</b>
<b>De door u opgenomen nummers beheren</b> .....	<b>24</b>	<b>Foutberichten</b> .....	<b>41</b>
<b>Een opgenomen nummer kopiëren</b> .....	<b>25</b>	<b>Klanklijst</b> .....	<b>43</b>
<b>Geavanceerde opnamemethoden</b> .....	<b>25</b>	<b>Lijst met interne nummers</b> .....	<b>45</b>
Uw uitvoering per hand opnemen .....	<b>25</b>	<b>HET APPARAAT VEILIG GEBRUIKEN</b> .....	<b>47</b>
Een opgenomen spel overdubben .....	<b>26</b>	<b>BELANGRIJKE OPMERKINGEN</b> .....	<b>48</b>
Audio opnemen op een USB-stick .....	<b>26</b>	<b>Index</b> .....	<b>49</b>
<b>Uw eigen pianoklank creëren (Piano Designer)</b> .....	<b>27</b>		
Het volume van de volledige piano regelen .....	<b>27</b>		
De vleugelpianoklank aanpassen .....	<b>28</b>		
<b>De piano en een mobiel apparaat met elkaar verbinden via Bluetooth</b> .....	<b>29</b>		
Muziek beluisteren via de luidsprekers van de piano (Bluetooth Audio) .....	<b>29</b>		
De piano met een app gebruiken (Bluetooth MIDI) .....	<b>30</b>		
Als het koppelen niet lukt volgens "De piano met een app gebruiken" .....	<b>31</b>		
<b>Handige functies</b> .....	<b>32</b>		
<b>Piano Setups laden/opslaan</b> .....	<b>32</b>		
Piano-instellingen opslaan (Piano Setup Export) .....	<b>32</b>		
Piano-instellingen laden (Piano Setup Import) .....	<b>32</b>		
Het geheugen initialiseren (Format Media) .....	<b>33</b>		
De fabrieksinstellingen herstellen (Factory Reset) .....	<b>33</b>		
De knoppen uitschakelen (Panel Lock) .....	<b>33</b>		

# Snelle bediening

## Hoe de snelle bediening te lezen

Hier leggen we uit wat u moet weten voordat u deze piano gebruikt en ontdekt u basismanieren om de piano te gebruiken.

Dit gedeelte is onderverdeeld in pagina's met uitleg die gelden voor specifieke modellen en pagina's voor alle modellen. Lees de pagina's die van toepassing zijn op uw pianomodel.

Lees "Referentie" voor meer informatie over het gebruik van de piano.

### Als u de RP701 gebruikt

Lees de pagina's die zijn gemarkeerd met "RP701" en "RP701 F701" in de rechterbovenhoek.

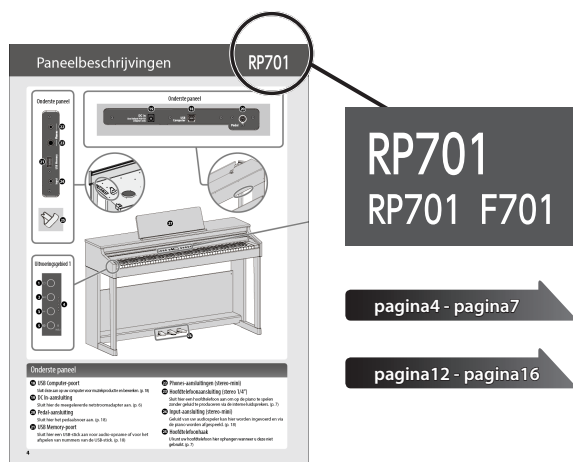

### Als u de F701 gebruikt

Lees de pagina's die zijn gemarkeerd met "F701" en "RP701 F701" in de rechterbovenhoek.

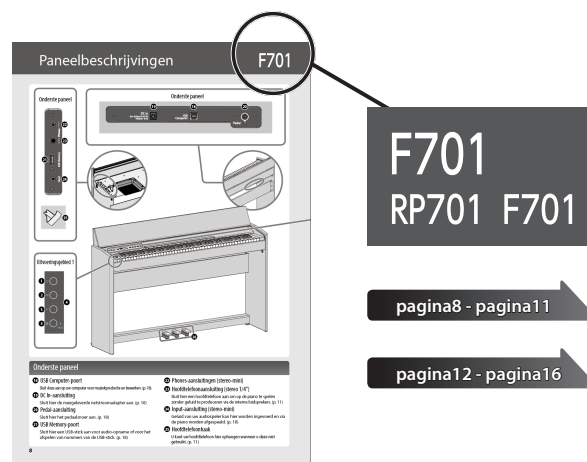

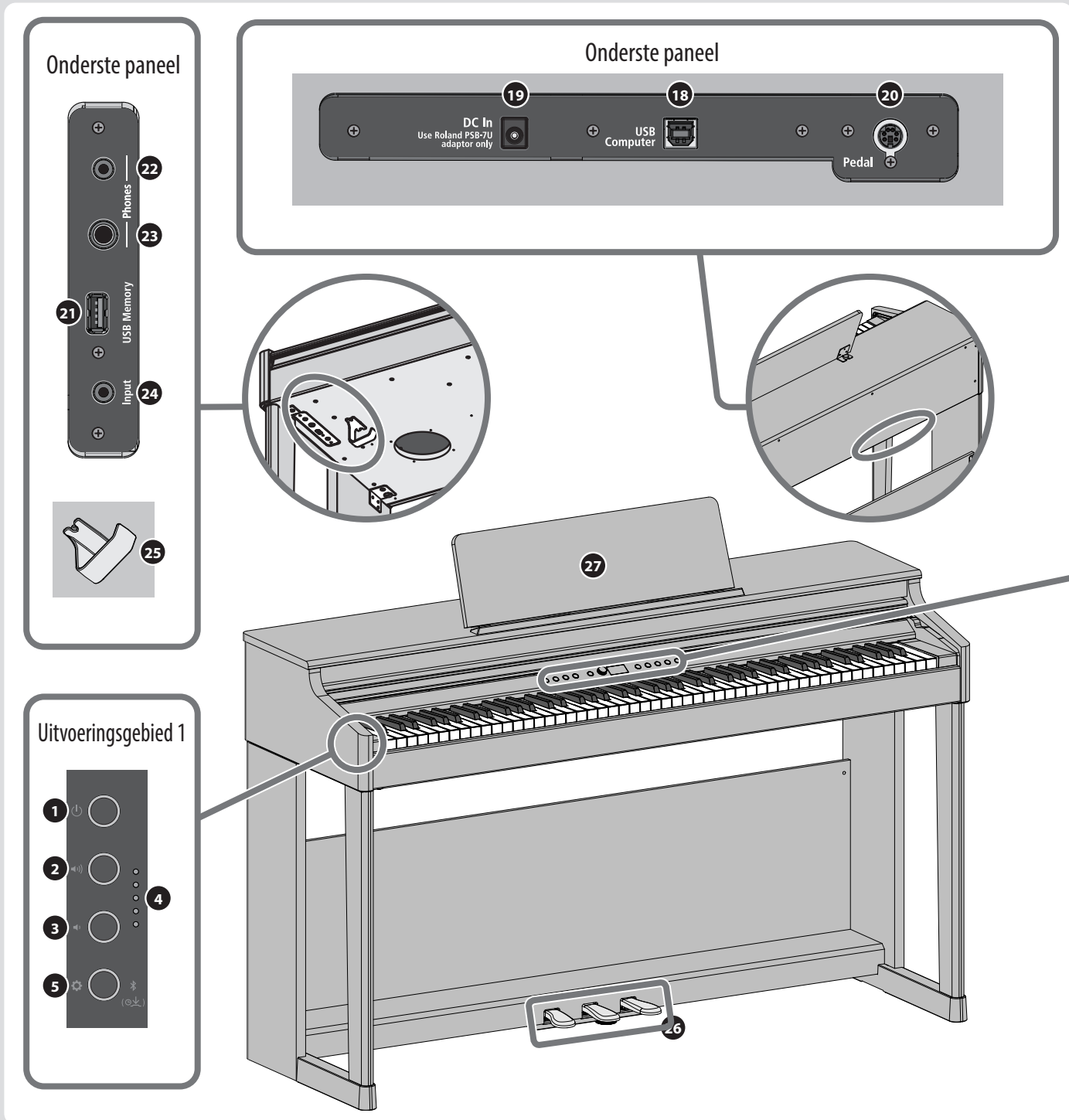

## Onderste paneel

- 18** USB Computer-poort  
Sluit deze aan op uw computer voor muziekproductie en bewerken. (p. 20)
- 19** DC In-aansluiting  
Sluit hier de meegeleverde netstroomadapter aan. (p. 6)
- 20** Pedal-aansluiting  
Sluit hier het pedaalsnoer aan. (p. 20)
- 21** USB Memory-poort  
Sluit hier een USB-stick aan voor audio-opname of voor het afspelen van nummers van de USB-stick. (p. 20)
- 22** Phones-aansluitingen (stereo-mini)  
**23** Hoofdtelefoonaansluiting (stereo 1/4")  
Sluit hier een hoofdtelefoon aan om op de piano te spelen zonder geluid te produceren via de interne luidsprekers. (p. 7)
- 24** Input-aansluiting (stereo-mini)  
Geluid van uw audiospeler kan hier worden ingevoerd en via de piano worden afgespeeld. (p. 20)
- 25** Hoofdtelefoonhaak  
U kunt uw hoofdtelefoon hier ophangen wanneer u deze niet gebruikt. (p. 7)

## Uitvoeringsgebied 1

- 1** [⏻] (Aan/uit)-knop  
Schakelt het apparaat in en uit. (p. 6)
- 2** [🔊+] (Volume+)-knop
- 3** [🔊-] (Volume-)-knop  
Pas het algehele volume van de piano aan tijdens het aanslaan van het klavier of bij het afspelen van nummers. (p. 6)
- 4** Volume-indicator  
Licht op volgens het ingestelde volume. (p. 6)
- 5** [⚙️] (Instellingen)-knop  
Hiermee kunt u diverse instellingen maken. (p. 34)
- [📶] (Bluetooth)  
Druk hier lang op om verbinding te maken met uw mobiele apparaat. (p. 16)

## Uitvoeringsgebied 2

### Klanken selecteren en spelen

- 6** [🎹] (Piano)-knop  
Hiermee kunt u pianoklanken selecteren en spelen. (p. 12)
- 7** [🎹] (Andere)-knop  
Hiermee kunt u een verscheidenheid aan andere klanken dan piano selecteren en spelen. (p. 12)  
[🎹] + [🎹] (Dual Play)  
Door de twee knoppen samen in te drukken, kunt u twee klanken als een laag spelen. (p. 21)

### Basishandelingen

- 10** [↶] (Terug)-knop  
Keert terug naar het vorige scherm of verlaat het huidige scherm. (p. 7)
- 11** [⏴] (Selecteren/bevestigen)-regelaar  
Wijzigt of bevestigt een item of waarde die op het scherm wordt weergegeven. (p. 7)
- 12** Display  
Dit geeft informatie weer zoals de klanknaam, de nummernummer, het tempo en de maataanduiding.

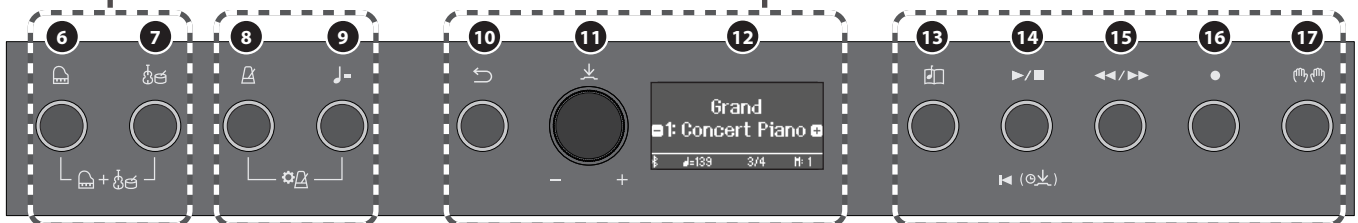

### Oefenen

- 8** [🎵] (Metronoom)-knop  
Oefen samen met een metronoom. (p. 14)
- 9** [♩=] (Tempo)-knop  
Wijzigt het tempo van de metronoom of het nummer. (p. 14) (p. 13)  
[⚙️] (metronoominstellingen)  
Houd de twee knoppen samen ingedrukt om metronoominstellingen te maken. (p. 22)

### Een nummer afspelen of opnemen

- 13** [📄] (Nummer)-knop  
Hiermee selecteert u een nummer. (p. 13)
- 14** [▶/■] (Afspelen/stoppen)-knop  
Hiermee kunt u een nummer afspelen of stoppen. (p. 13)  
[⏴] (begin van nummer)  
Houd deze knop lang ingedrukt om het begin van het nummer te selecteren. (p. 23)
- 15** [◀◀/▶▶] (Maat)-knop  
Gaat vooruit of brengt de maat binnen het nummer terug naar de gewenste positie. (p. 23)
- 16** [●] (Opname)-knop  
Neemt een nummer op. (p. 14)
- 17** [🎹] (Gedeelte)-knop
  - Hiermee kunt u het speelgedeelte (rechterhand, linkerhand, begeleiding) selecteren dat zal worden afgespeeld. (p. 13)
  - Hiermee kunt u ook gedeeltes afzonderlijk opnemen. (p. 25)

## Andere

- 26** Pedaal  
Wanneer u op de pedalen drukt, kunt u effecten toevoegen aan het geluid van de piano. (p. 7)
- 27** Partituursteen  
Plaats hier uw bladmuziek. (p. 7)

English

日本語

Deutsch

Français

Italiano

Español

Português

Nederlands

简体中文

## Het klavierdeksel openen/sluiten

Gebruik beide handen om het klavierdeksel te openen of sluiten.

### Het klavierdeksel openen

1. Gebruik beide handen om de rand van het klavierdeksel op te tillen en duw het weg van u.

#### OPMERKING

Open het klavierdeksel niet als u objecten (papier, metalen voorwerpen enz.) op het deksel hebt geplaatst. Anders kunnen deze voorwerpen in het instrument vallen en kunt u ze er niet meer uithalen.

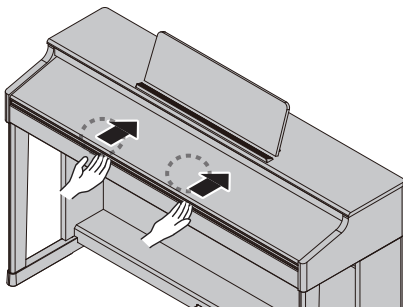

### Het klavierdeksel sluiten

1. Pak de rand van het klavierdeksel met beide handen vast en laat het voorzichtig zakken.

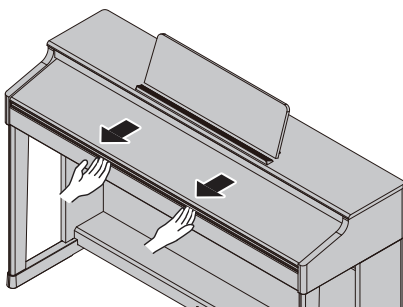

#### OPMERKING

- Let erop dat uw vingers niet gekneld raken tussen het bewegende deel en het apparaat zelf bij het openen of sluiten van het klavierdeksel of bij het bedienen van de pedalen. Laat volwassenen toezicht houden op plaatsen waar kleine kinderen aanwezig zijn.
- Zet niet te veel kracht op de partituursteun als deze in gebruik is.

### Het klavierdeksel gebruiken om het paneel te verbergen (Klassieke positie)

Wanneer u het klavierdeksel langzaam optilt, stopt deze op een positie waarbij de knoppen en het display worden verborgen. Als u het deksel gebruikt om het bedieningspaneel te verbergen, kunt u spelen zoals u op een akoestische piano speelt. Wanneer u het deksel verder naar binnen en omhoog duwt, stopt deze op een positie waarbij het bedieningspaneel zichtbaar is.



Klavierdeksel

## Het apparaat in- en uitschakelen

### De netstroomadapter aansluiten

1. Sluit de netstroomadapter aan op de DC In-aansluiting aan de onderkant van de piano.

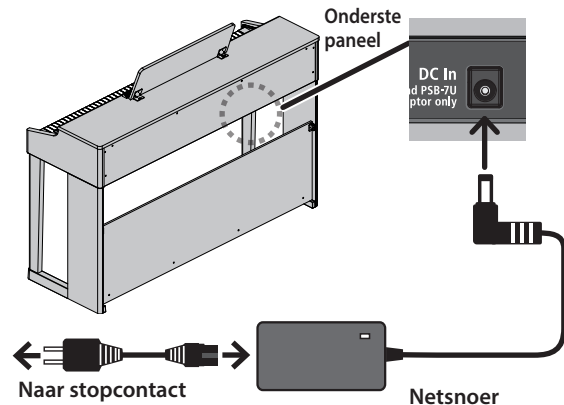

### Het apparaat inschakelen

1. Zet de [⏻]-knop aan.

Na een korte pauze kunt u geluiden maken door het klavier te bespelen.

Zet het volume altijd op nul voordat u het apparaat in- of uitschakelt. Zelfs als u het volume verlaagd hebt, hoort u mogelijk geluid wanneer u het apparaat in- of uitschakelt. Dit is normaal en wijst niet op een defect.



2. Gebruik de volumeknoppen om het volume te regelen.

Het volume neemt toe wanneer u op de [🔊]-knop drukt en neemt af wanneer u op de [🔇]-knop drukt.

De volume-indicator licht op volgens het volume.

Hiermee wordt het volume van de luidsprekers aangepast als u de luidsprekers van het apparaat gebruikt, of het volume van de hoofdtelefoon als er een hoofdtelefoon is aangesloten. Elke volume-instelling wordt automatisch opgeslagen.

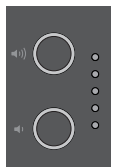

### Het apparaat uitschakelen

1. Houd de [⏻] (aan/uit)-knop lang ingedrukt.

#### OPMERKING

**Bij de fabrieksinstellingen wordt het apparaat 30 minuten na het uitvoeren van de laatste handeling automatisch uitgeschakeld.**

Als u niet wilt dat het apparaat automatisch wordt uitgeschakeld, wijzigt u de instelling "Auto Off" in "OFF", zoals beschreven in "Het apparaat na een bepaalde tijd automatisch laten uitschakelen (Auto Off)" (p. 38).

Als het apparaat wordt uitgeschakeld, gaan alle niet-opgeslagen gegevens verloren. Als er gegevens zijn die u wilt bewaren, sla deze dan op voorhand op.

Als het apparaat automatisch is uitgeschakeld, kunt u de [⏻]-knop gebruiken om het apparaat terug in te schakelen.

## De hoofdtelefoon gebruiken

Gebruik een hoofdtelefoon als u wilt spelen zonder dat het geluid hoorbaar is in uw omgeving. De piano is uitgerust met twee hoofdtelefoonaansluitingen, zodat twee personen tegelijkertijd een hoofdtelefoon kunnen gebruiken.

### 1. Sluit een hoofdtelefoon aan op de hoofdtelefoonaansluitingen van het onderste paneel.

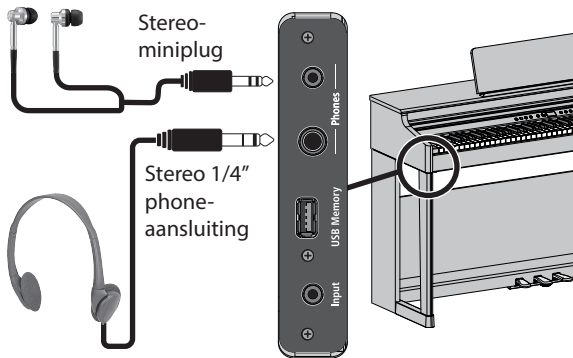

#### OPMERKING

Wanneer u de hoofdtelefoon hebt aangesloten, is het geluid niet meer hoorbaar via de luidsprekers van de piano.

### 2. Gebruik de volumeknoppen om het volume van de hoofdtelefoon aan te passen.

#### MEMO

- Er wordt een Headphones 3D Ambience-effect toegepast, wat het gevoel geeft dat het geluid uit de piano zelf komt, zelfs bij gebruik van een hoofdtelefoon (p. 22).
- Wanneer u de hoofdtelefoon niet gebruikt, kunt u deze aan de hoofdtelefoonhaak hangen.



## De partituursteun gebruiken

### 1. Draai de schroeven van de partituursteun iets losser (2-3 mm), plaats de houders van de partituursteun tussen de schroeven en de klankkast van de piano. Draai de schroeven vast om de partituursteun vast te zetten, terwijl u met één hand de partituursteun ondersteunt.

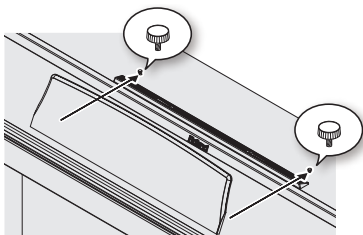

Zorg er bij het bevestigen van de partituursteun voor dat deze stevig helemaal naar achter is geplaatst en gebruik uw hand om de partituursteun te ondersteunen zodat deze niet valt. Let erop dat uw hand niet gekneld raakt.

- \* Oefen geen overmatige kracht uit op de partituursteun.
- \* Draai de schroeven los terwijl u met één hand de partituursteun ondersteunt wanneer u de partituursteun wilt verwijderen. Verwijder de partituursteun en draai de schroeven terug stevig vast.

## Basishandelingen van functies

Als u de functies van deze piano wilt bedienen, gebruikt u de [↵] (Selecteren/bevestigen)-regelaar en de [↶] (Terug)-knop.

Een item of waarde op het scherm wijzigen	Draai aan de [↵]-regelaar
Bevestigen	Druk op de [↵]-regelaar
De symbolen "-" en "+" op het scherm verplaatsen	Druk op de [↵]-regelaar
Terugkeren naar het vorige scherm/het huidige scherm verlaten	Druk op de [↶]-knop
Terugkeren naar de standaardwaarde	Houd de [↵]-regelaar lang ingedrukt

### De symbolen "-" en "+" verplaatsen

In sommige schermen kunt u met de bovenste en onderste regels van het scherm verschillende items of waarden wijzigen. (Bijvoorbeeld: De bovenste regel verandert de categorie en de onderste regel verandert de klank.) In dergelijke schermen wisselen de symbolen "-" en "+" tussen de bovenste en onderste regels telkens wanneer u op de [↵]-regelaar drukt. Draaien aan de [↵]-regelaar verandert het item of de waarde van de regel waar de symbolen staan.



Wijzig de categorie wanneer de symbolen "-" en "+" op de bovenste regel staan

Wijzig de klank wanneer de symbolen "-" en "+" op de onderste regel staan

## De pedalen gebruiken

Wanneer u op de pedalen drukt, kunt u effecten toevoegen aan het geluid van de piano.

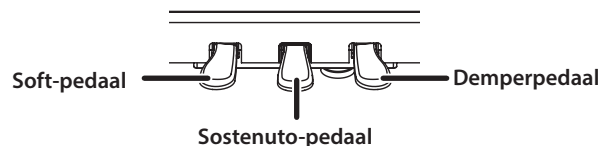

Demperpedaal (rechts)	Gebruik dit pedaal om het geluid aan te houden. Als u dit pedaal ingedrukt houdt, worden de noten langer aangehouden, zelfs als u de toetsen op het klavier loslaat. De resonantie van het geluid wordt beïnvloed door hoe ver u het pedaal indrukt.
Sostenuto-pedaal (midden)	De noten die u speelt terwijl dit pedaal is ingedrukt, blijven aanhouden.
Soft-pedaal (links)	Met dit pedaal kunt u het geluid zachter maken. Als u het Soft-pedaal indrukt, wordt er een geluid geproduceerd dat minder krachtig is dan wanneer u anders met een gelijke kracht de toetsen zou aanslaan. De zachtheid van de klank kan subtiel gewijzigd worden door het pedaal dieper of minder diep in te drukken.

\* Let erop dat uw vingers niet gekneld raken tussen het bewegende deel en het apparaat zelf bij het openen of sluiten van het klavierdekseel of bij het bedienen van de pedalen. Laat volwassenen toezicht houden op plaatsen waar kleine kinderen aanwezig zijn.

#### OPMERKING

Onder de pedalen bevindt zich een stelschroef om de pedalen vast te zetten. Wanneer u de piano gebruikt, kan de stelschroef omhoog komen waardoor de pedalen kunnen wiebelen wanneer u ze indrukt. Als dit gebeurt, draait u aan de stelschroef om deze te laten zakken totdat ze stevig op de vloer rust. Vooral als u de piano bovenop een tapijt hebt geplaatst, is het belangrijk dat u de stelschroef verlaagt zodat deze de vloer stevig raakt.

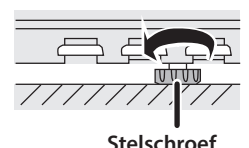

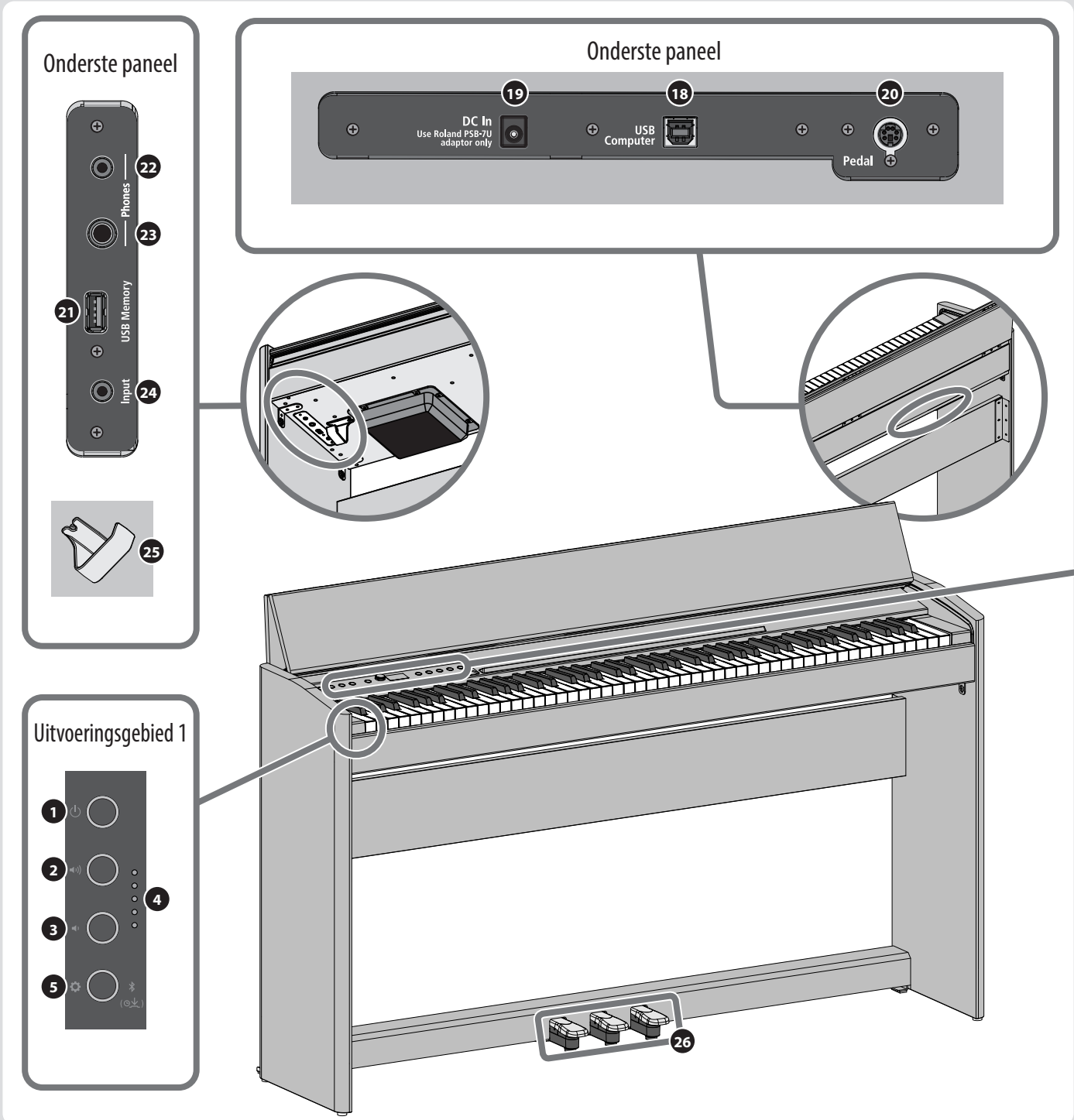

## Onderste paneel

- 18** USB Computer-poort  
Sluit deze aan op uw computer voor muziekproductie en bewerken. (p. 20)
- 19** DC In-aansluiting  
Sluit hier de meegeleverde netstroomadapter aan. (p. 10)
- 20** Pedal-aansluiting  
Sluit hier het pedaalsnoer aan. (p. 20)
- 21** USB Memory-poort  
Sluit hier een USB-stick aan voor audio-opname of voor het afspelen van nummers van de USB-stick. (p. 20)
- 22** Phones-aansluitingen (stereo-mini)
- 23** Hoofdtelefoonaansluiting (stereo 1/4")  
Sluit hier een hoofdtelefoon aan om op de piano te spelen zonder geluid te produceren via de interne luidsprekers. (p. 11)
- 24** Input-aansluiting (stereo-mini)  
Geluid van uw audiospeler kan hier worden ingevoerd en via de piano worden afgespeeld. (p. 20)
- 25** Hoofdtelefoonhaak  
U kunt uw hoofdtelefoon hier ophangen wanneer u deze niet gebruikt. (p. 11)

## Uitvoeringsgebied 1

### 1 [⏻] (Aan/uit)-knop

Schakelt het apparaat in en uit. (p. 10)

### 2 [🔊] (Volume+)-knop

### 3 [🔊] (Volume-)-knop

Pas het algehele volume van de piano aan tijdens het aanslaan van het klavier of bij het afspelen van nummers. (p. 10)

### 4 Volume-indicator

Licht op volgens het ingestelde volume. (p. 10)

### 5 [⚙️] (Instellingen)-knop

Hiermee kunt u diverse instellingen maken. (p. 34)

### [📶] (Bluetooth)

Druk hier lang op om verbinding te maken met uw mobiele apparaat. (p. 16)

## Uitvoeringsgebied 2

### Klanken selecteren en spelen

#### 6 [🎹] (Piano)-knop

Hiermee kunt u pianoklanken selecteren en spelen. (p. 12)

#### 7 [🎹] (Andere)-knop

Hiermee kunt u een verscheidenheid aan andere klanken dan piano selecteren en spelen. (p. 12)

#### [🎹] + [🎹] (Dual Play)

Door de twee knoppen samen in te drukken, kunt u twee klanken als een laag spelen. (p. 21)

### Basishandelingen

#### 10 [↶] (Terug)-knop

Keert terug naar het vorige scherm of verlaat het huidige scherm. (p. 11)

#### 11 [⏴] (Selecteren/bevestigen)-regelaar

Wijzigt of bevestigt een item of waarde die op het scherm wordt weergegeven. (p. 11)

#### 12 Display

Dit geeft informatie weer zoals de klanknaam, de nummernummer, het tempo en de maataanduiding.

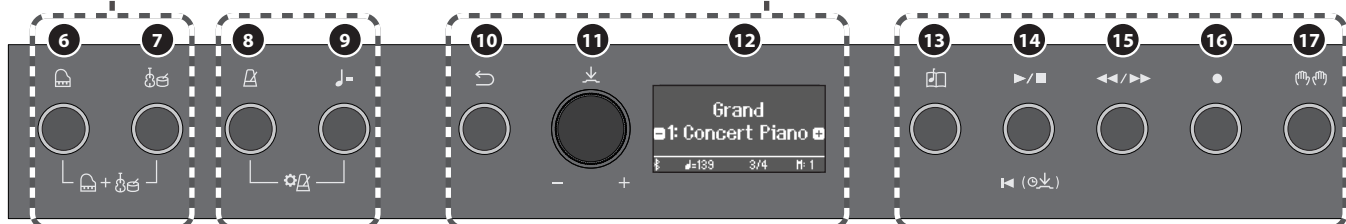

### Oefenen

#### 8 [🎵] (Metronoom)-knop

Oefen samen met een metronoom. (p. 14)

#### 9 [♩] (Tempo)-knop

Wijzigt het tempo van de metronoom of het nummer. (p. 14) (p. 13)

#### [⚙️] (metronoominstellingen)

Houd de twee knoppen samen ingedrukt om metronoominstellingen te maken. (p. 22)

### Een nummer afspelen of opnemen

#### 13 [📄] (Nummer)-knop

Hiermee selecteert u een nummer. (p. 13)

#### 14 [▶/■] (Afspelen/stoppen)-knop

Hiermee kunt u een nummer afspelen of stoppen. (p. 13)

#### [⏴] (begin van nummer)

Houd deze knop lang ingedrukt om het begin van het nummer te selecteren. (p. 23)

#### 15 [◀▶] (Maat)-knop

Gaat vooruit of brengt de maat binnen het nummer terug naar de gewenste positie. (p. 23)

#### 16 [●] (Opname)-knop

Neemt een nummer op. (p. 14)

#### 17 [🎹] (Gedeelte)-knop

- Hiermee kunt u het speelgedeelte (rechterhand, linkerhand, begeleiding) selecteren dat zal worden afgespeeld. (p. 13)
- Hiermee kunt u ook gedeelten afzonderlijk opnemen. (p. 25)

## Andere

### 26 Pedaal

Wanneer u op de pedalen drukt, kunt u effecten toevoegen aan het geluid van de piano. (p. 11)

## Het klavierdeksel openen/sluiten

Gebruik beide handen om het klavierdeksel te openen of sluiten.

### Het klavierdeksel openen

1. Gebruik beide handen om de rand van het klavierdeksel op te tillen en duw het weg van u.

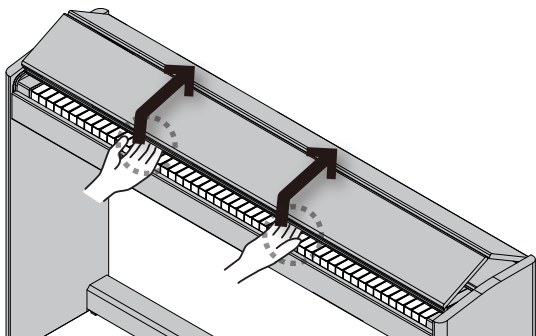

2. Duw het klavierdeksel weg van u tot het stopt.

### Het klavierdeksel sluiten

1. Pak de rand van het klavierdeksel met beide handen vast en laat het voorzichtig zakken.

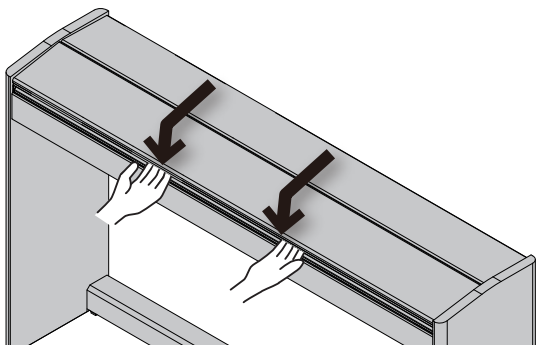

### OPMERKING

- Let erop dat uw vingers niet gekneld raken tussen het bewegende deel en het apparaat zelf bij het openen of sluiten van het klavierdeksel of bij het bedienen van de pedalen. Laat volwassenen toezicht houden op plaatsen waar kleine kinderen aanwezig zijn.
- Als u de piano moet verplaatsen, zorg er dan voor dat het klavierdeksel gesloten is om ongelukken te voorkomen.

**Let erop dat uw vingers niet gekneld raken tussen de vouwende onderdelen tijdens het openen of sluiten van het klavierdeksel.**

**Het is gevaarlijk om het klavierdeksel te sluiten door er van bovenaf op te duwen, omdat u het risico loopt dat uw vingers tussen de onderdelen van het klavierdeksel gekneld geraken.**

Als u het klavierdeksel opent door erop te duwen, kan dit apparaat omvallen. Neem de rand van het klavierdeksel vast wanneer u het opent of sluit.

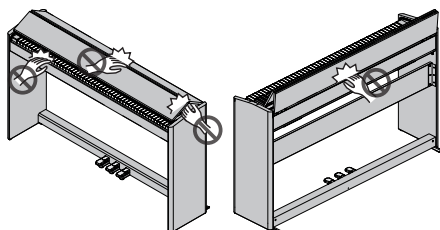

## Het apparaat in- en uitschakelen

### De netstroomadapter aansluiten

1. Sluit de netstroomadapter aan op de DC In-aansluiting aan de onderkant van de piano.

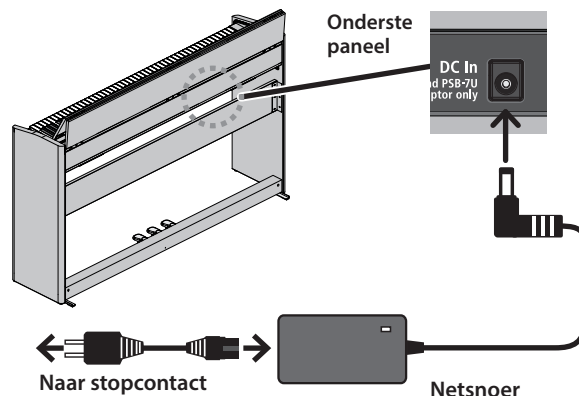

### Het apparaat inschakelen

1. Zet de [⏻]-knop aan.

Na een korte pauze kunt u geluiden maken door het klavier te bespelen.

- \* Zet het volume altijd op nul voordat u het apparaat in- of uitschakelt. Zelfs als u het volume verlaagd hebt, hoort u mogelijk geluid wanneer u het apparaat in- of uitschakelt. Dit is normaal en wijst niet op een defect.



2. Gebruik de volumeknoppen om het volume te regelen.

Het volume neemt toe wanneer u op de [🔊]-knop drukt en neemt af wanneer u op de [🔇]-knop drukt.

De volume-indicator licht op volgens het volume.

Hiermee wordt het volume van de luidsprekers aangepast als u de luidsprekers van het apparaat gebruikt, of het volume van de hoofdtelefoon als er een hoofdtelefoon is aangesloten. Elke volume-instelling wordt automatisch opgeslagen.



### Het apparaat uitschakelen

1. Houd de [⏻] (aan/uit)-knop lang ingedrukt.

### OPMERKING

**Bij de fabrieksinstellingen wordt het apparaat 30 minuten na het uitvoeren van de laatste handeling automatisch uitgeschakeld.**

Als u niet wilt dat het apparaat automatisch wordt uitgeschakeld, wijzigt u de instelling "Auto Off" in "OFF", zoals beschreven in "Het apparaat na een bepaalde tijd automatisch laten uitschakelen (Auto Off)" (p. 38).

- Als het apparaat wordt uitgeschakeld, gaan alle niet-opgeslagen gegevens verloren. Als er gegevens zijn die u wilt bewaren, sla deze dan op voorhand op.
- Als het apparaat automatisch is uitgeschakeld, kunt u de [⏻]-knop gebruiken om het apparaat terug in te schakelen.

## De hoofdtelefoon gebruiken

Gebruik een hoofdtelefoon als u wilt spelen zonder dat het geluid hoorbaar is in uw omgeving. De piano is uitgerust met twee hoofdtelefoonaansluitingen, zodat twee personen tegelijkertijd een hoofdtelefoon kunnen gebruiken.

### 1. Sluit een hoofdtelefoon aan op de hoofdtelefoonaansluitingen van het onderste paneel.

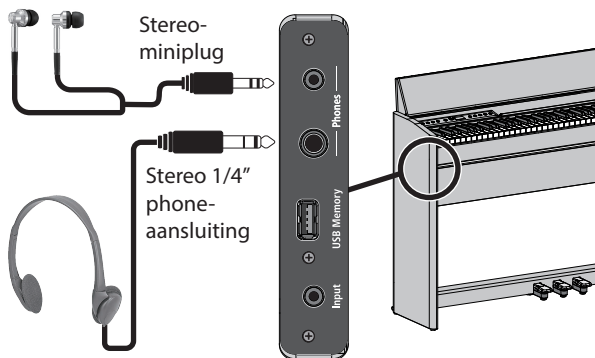

#### OPMERKING

Wanneer u de hoofdtelefoon hebt aangesloten, is het geluid niet meer hoorbaar via de luidsprekers van de piano.

### 2. Gebruik de volumeknoppen om het volume van de hoofdtelefoon aan te passen.

#### MEMO

- Er wordt een Headphones 3D Ambience-effect toegepast, wat het gevoel geeft dat het geluid uit de piano zelf komt, zelfs bij gebruik van een hoofdtelefoon (p. 22).
- Wanneer u de hoofdtelefoon niet gebruikt, kunt u deze aan de hoofdtelefoonhaak hangen.



## Basishandelingen van functies

Als u de functies van deze piano wilt bedienen, gebruikt u de [↵] (Selecteren/bevestigen)-regelaar en de [↶] (Terug)-knop.



Een item of waarde op het scherm wijzigen	Draai aan de [↵]-regelaar
Bevestigen	Druk op de [↵]-regelaar
De symbolen "-" en "+" op het scherm verplaatsen	Druk op de [↵]-regelaar
Terugkeren naar het vorige scherm/ het huidige scherm verlaten	Druk op de [↶]-knop
Terugkeren naar de standaardwaarde	Houd de [↵]-regelaar lang ingedrukt

### De symbolen "-" en "+" verplaatsen

In sommige schermen kunt u met de bovenste en onderste regels van het scherm verschillende items of waarden wijzigen. (Bijvoorbeeld: De bovenste regel verandert de categorie en de onderste regel verandert de klank.) In dergelijke schermen wisselen de symbolen "-" en "+" tussen de bovenste en onderste regels telkens wanneer u op de [↵]-regelaar drukt. Draaien aan de [↵]-regelaar verandert het item of de waarde van de regel waar de symbolen staan.

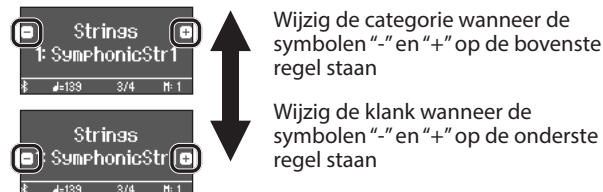

Wijzig de categorie wanneer de symbolen "-" en "+" op de bovenste regel staan

Wijzig de klank wanneer de symbolen "-" en "+" op de onderste regel staan

## De pedalen gebruiken

Wanneer u op de pedalen drukt, kunt u effecten toevoegen aan het geluid van de piano.

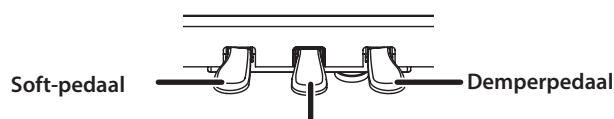

<b>Demperpedaal (rechts)</b>	Gebruik dit pedaal om het geluid aan te houden. Als u dit pedaal ingedrukt houdt, worden de noten langer aangehouden, zelfs als u de toetsen op het klavier loslaat. De resonantie van het geluid wordt beïnvloed door hoe ver u het pedaal indrukt.
<b>Sostenuto-pedaal (midden)</b>	De noten die u speelt terwijl dit pedaal is ingedrukt, blijven aanhouden.
<b>Soft-pedaal (links)</b>	Met dit pedaal kunt u het geluid zachter maken. Als u het Soft-pedaal indrukt, wordt er een geluid geproduceerd dat minder krachtig is dan wanneer u anders met een gelijke kracht de toetsen zou aanslaan. De zachtheid van de klank kan subtiel gewijzigd worden door het pedaal dieper of minder diep in te drukken.

\* Let erop dat uw vingers niet gekneld raken tussen het bewegende deel en het apparaat zelf bij het openen of sluiten van het klavierdekseel of bij het bedienen van de pedalen. Laat volwassenen toezicht houden op plaatsen waar kleine kinderen aanwezig zijn.

English

日本語

Deutsch

Français

Italiano

Español

Português

Nederlands

简体中文

## Een klank selecteren

Met deze piano kunt u pianoklanken spelen en ook genieten van een verscheidenheid aan andere klanken dan piano. De klanken zijn onderverdeeld in twee groepen, "piano" en "andere"; druk op een klankknop om de overeenkomstige groep te selecteren.

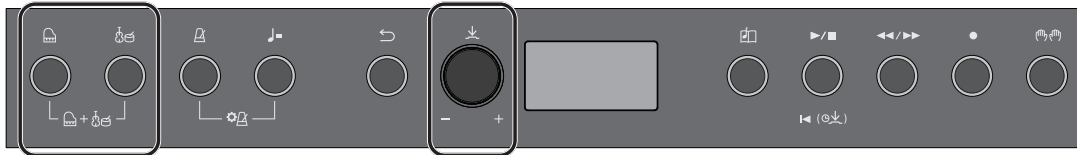

### Pianoklanken selecteren

Druk op de [Piano]-knop om verschillende soorten pianoklanken te selecteren.

#### 1. Druk op de [Piano]-knop.

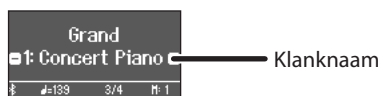

Er is een pianoklank geselecteerd.

#### 2. Draai aan de [Regelaar]-regelaar om andere pianoklanken te selecteren.

Pianoklanken zijn onderverdeeld in vier categorieën.

Door verder aan de [Regelaar]-knop te draaien, kunt u achtereenvolgens pianoklanken van de volgende categorie selecteren.

### Typische pianoklanken (categorie Grand-klanken)

Display	Uitleg
Concert Piano	Het geluid van een prachtige concertvleugel. Deze pianoklank heeft onze hoogste aanbeveling en kan voor elke muziekstijl worden gebruikt.
Ballad Piano	Een zacht vleugelpianogeluid, aanbevolen voor rustige nummers.
Mellow Piano	Een vleugelpianogeluid nog milder dan Ballad Piano. Ideaal voor nummers met een zachte en ontspannen sfeer.
Bright Piano	Een schitterend vleugelpianogeluid, aanbevolen wanneer u wilt dat de piano opvalt in een samenspel.

### Een categorie selecteren

#### 1. Druk op de [Regelaar]-regelaar om de symbolen "-" en "+" te verplaatsen naar de bovenste regel van het scherm.



#### 2. Draai aan de [Regelaar]-regelaar om een categorie te selecteren.

Om een klank te selecteren, drukt u nogmaals op de [Regelaar]-regelaar om de symbolen "-" en "+" naar de onderste regel van het scherm te verplaatsen. Selecteer vervolgens een klank.

### Categorieën van de [Piano]-knop

Display	Uitleg
Grand	Vleugelpianoklanken
Upright	Buffet- of ragtimepianoklanken
Classical	Fortepiano- en klavecimbelklanken
E.Piano	Elektrische pianoklanken zoals vaak gebruikt in pop en rock

➔ Voor details over de pianoklanken van andere categorieën dan Grand raadpleegt u de "Klanklijst" (p. 43).

### Andere klanken selecteren

Druk op de [Andere]-knop om een verscheidenheid aan andere klanken dan piano te selecteren.

#### 1. Druk op de [Andere]-knop.



De klank is geselecteerd.

#### 2. Draai aan de [Regelaar]-regelaar om andere klanken te selecteren.

Net als de pianoklanken zijn ook de klanken van de groep Andere in verschillende categorieën onderverdeeld. De methode om een categorie te selecteren, is hetzelfde als bij het selecteren van pianoklanken.

➔ Voor details over de klanken die kunnen worden geselecteerd via de [Andere]-knop raadpleegt u de "Klanklijst" (p. 43).

### Categorieën van de [Andere]-knop

Display	Uitleg
Strings	Klanken van instrumenten gebruikt in een orkest, voornamelijk strijkinstrumenten zoals viool
Organ	Klanken zoals een pijporgel * Als u een klank hebt geselecteerd waarop modulatie wordt toegepast (een roterend effect), kunt u de modulatiesnelheid wijzigen door op de [Andere]-knop te duwen.
Voice	Menselijke vocale geluiden van scatzang. De stem verandert in vier fasen afhankelijk van de kracht waarmee u de noot speelt.
Do Re Mi	Noten die u speelt, klinken als "do-re-mi" (solfège).
Drums	Selecteer klanken van percussie-instrumenten zoals drum en percussie.
GM2	Selecteer GM2-klanken.

## Een nummer afspelen

Hier leest u hoe u de interne nummers kunt beluisteren. U kunt deze interne nummers beluisteren en gebruiken als modellen voor uw eigen spel of u kunt met één hand tegelijk meespelen met deze nummers en uw spel oefenen.

De interne nummers zijn onderverdeeld in verschillende categorieën.

### 1. Druk op de [P] -knop.



Het Song-scherm verschijnt.

### 2. Draai aan de [v] -regelaar om de nummerte categorie te selecteren.



Als voorbeeld selecteren we de categorie "Listening".

### 3. Druk op de [v] -regelaar om de symbolen "-" en "+" te verplaatsen naar de onderste regel van het scherm.



### 4. Draai aan de [v] -regelaar om het nummer te selecteren.

In dit voorbeeld selecteren we "Valse, op.34-1".

### 5. Druk op de [▶/■] -knop.



De knop is opgelicht en het nummer wordt afgespeeld.

### 6. Als u het nummer wilt stoppen, drukt u nogmaals op de [▶/■] -knop.

De knop wordt gedoofd.

### Lijst met categorieën

Categorie	Uitleg
Listening	Aanbevolen pianonummers om te beluisteren
Ensemble	Bekende nummers, vooral klassieke meesterwerken. Deze bevatten pianoconcerten, duetten en jazzarrangementen van klassieke meesterwerken. De nummers in deze verzameling zijn een uitdaging en worden aanbevolen voor gebruikers met een gemiddeld of bovengemiddeld speelniveau.
Entertainment	Arrangementen van bekende nummers van over de hele wereld, inclusief pop, jazz en kindernummers, die geschikt zijn zowel voor beginnende als voor gevorderde spelers.
Do Re Mi Lesson	U kunt deze lessen gebruiken om de basis van muziek, inclusief de noten, te leren door mee te zingen met de nummers of partituurlezen te oefenen.
Scales	Ladders in alle toonsoorten (majeurladders, mineurladders)
Hanon	The Virtuoso Pianist Nr. 1-20
Beyer	Vorschule im Klavierspiel Op. 101 Nr. 1-106
Burgmüller	25 Études faciles et progressives Op. 100
Czerny100	100 Übungsstücke Op. 139
USB Memory	Nummers die zijn opgeslagen op een USB-stick
Internal Memory	Nummers die zijn opgeslagen in het interne geheugen

➔ Voor details over de interne nummers raadpleegt u de "Lijst met interne nummers" (p. 45).

## Afzonderlijke speelgedeelten afspelen

De interne nummers bestaan uit drie gedeelten (rechterhand, linkerhand, begeleiding) en u kunt ervoor kiezen om alleen de gedeelten die u wilt beluisteren, af te spelen.



### 1. Druk op de [M] -knop.

### 2. Draai aan de [v] -regelaar om het gedeelte dat u wilt dempen, te selecteren.

### 3. Druk op de [v] -regelaar om te bevestigen.

In dit voorbeeld wordt alleen het gedeelte voor de linkerhand afgespeeld.

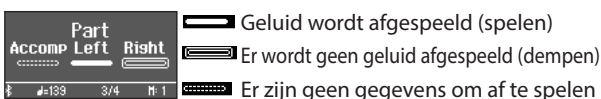

\* Sommige nummers hebben geen linkerhandgedeelte of begeleidingsgedeelte. In dit geval kunt u het overeenkomstige gedeelte niet selecteren.

### 4. Druk op de [▶/■] -knop.

Alleen de gedeelten die u wilt horen, worden afgespeeld. U kunt ook oefenen door het gedempte gedeelte te spelen terwijl u naar het afspelen luistert.

## Het nummertempo wijzigen

U kunt oefenen in een tempo dat u gemakkelijk kunt spelen.

### 1. Druk na het selecteren van een nummer op de [J] -knop.



Het display geeft het tempo van het nummer weer.

### 2. Draai aan de [v] -regelaar om het tempo numeriek te wijzigen.

Het tempo van het nummer verandert.

### 3. Oefen mee met het afspelen van het nummer.

#### Het tempo wijzigen als tempo-indicatie

### 1. Druk op de [v] -regelaar om de symbolen "-" en "+" te verplaatsen naar de onderste regel van het scherm.



### 2. Draai aan de [v] -regelaar om een tempo-indicatie te selecteren.

Het nummertempo verandert volgens de tempo-indicatie die u hebt geselecteerd.

## Oefenen met de metronoom

Hier leest u hoe u samen met de metronoom kunt spelen. U kunt het tempo en de maataanduiding van de metronoom wijzigen.

### 1. Druk op de [M]-knop.



De knop knippert en u hoort de metronoom.

### 2. Oefen samen met de metronoom.

### 3. Als u de metronoom wilt stoppen, drukt u nogmaals op de [M]-knop.

De knop wordt gedoofd.

### Het tempo veranderen

#### 1. Druk op de [T]-knop.



Het display geeft het huidige tempo weer.



#### 2. Draai aan de [S]-regelaar om het tempo te wijzigen.

### De maataanduiding wijzigen

#### 1. Druk tegelijkertijd op de [M]-knop en de [T]-knop.

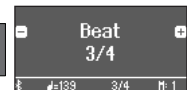

Het metronoominstellingenscherf verschijnt.

#### 2. Draai aan de [S]-regelaar om naar het maataanduidingsscherf te gaan.

#### 3. Druk op de [S]-regelaar om de symbolen "-" en "+" te verplaatsen naar de onderste regel van het scherm.

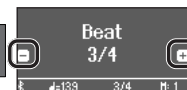

#### 4. Draai aan de [S]-regelaar om de gewenste maataanduiding te selecteren.

Beschikbare maataanduidingen	2/2, 3/2, 2/4, 3/4, 4/4, 5/4, 6/4, 7/4, 3/8, 6/8, 8/8, 9/8, 12/8 (standaardwaarde: 4/4)
------------------------------	---

#### 5. Druk meermaals op de [C]-knop om terug te keren naar het vorige scherm.

## Uw klavierspel opnemen

U kunt uw eigen klavierspel opnemen en het vervolgens afspelen om het te controleren.

### Vorbereidingen voor het opnemen

#### 1. Selecteer de klank die u wilt spelen.

#### 2. Als u dat wilt, kunt u een metronoom laten klinken.

Druk op de [M]-knop.

Geef tijdens het luisteren naar de metronoom het tempo en de maataanduiding van het nummer op.

### Het opnemen starten/stoppen

#### 3. Druk op de [R]-knop.



De [R]-knop licht op, de [P/ST]-knop knippert en de piano wordt in de stand-bystand voor opname gezet.

Om het opnemen te annuleren, drukt u opnieuw op de [R]-knop.

#### 4. Druk op de [P/ST]-knop.



Na een aftelling van één maat wordt de opname gestart en de [R]-knop en de [P/ST]-knop lichten beide op.

### MEMO

U kunt de opname ook starten door op het klavier te spelen in plaats van op de [P/ST]-knop te drukken. In dat geval wordt er geen aftelling gespeeld.

#### 5. Speel.

#### 6. Als u de opname wilt stoppen, drukt u nogmaals op de [P/ST]-knop.

De opname wordt gestopt.

Uw spel wordt automatisch opgeslagen.

### Het opgenomen spel beluisteren

#### 7. Druk op de [P/ST]-knop.

Nadat u een opname hebt gemaakt, wordt het nieuw opgenomen nummer geselecteerd.

Het opgenomen nummer wordt afgespeeld.

### Een opgeslagen nummer verwijderen

#### 1. Houd de [R]-knop ingedrukt en druk tegelijkertijd op de [C]-knop.



Het scherm "Delete Song - Media" (Nummer verwijderen - Media) verschijnt.

#### 2. Druk op de [S]-regelaar om te bevestigen.



Het scherm "Delete Song - Song" (Nummer verwijderen - Nummer) verschijnt.

#### 3. Druk op de [S]-regelaar om te bevestigen.

Er verschijnt een bevestigingsbericht.

#### 4. Draai aan de [S]-regelaar om "Yes" (Ja) te selecteren en druk vervolgens op de [S]-regelaar om te bevestigen.

Het verwijderen wordt uitgevoerd.

## Wat u allemaal kunt doen

Als u de Bluetooth-functie gebruikt, kunt u de piano draadloos aansluiten op een mobiel apparaat zoals uw smartphone of tablet en kunt u de volgende dingen doen.

Muziek die door het mobiele apparaat wordt afgespeeld, kan via de luidsprekers van de piano worden beluisterd.

Een song die door het mobiele apparaat wordt afgespeeld, kan via de luidsprekers van de piano draadloos worden beluisterd. U kunt ook samen met de song die wordt afgespeeld, op de piano spelen.

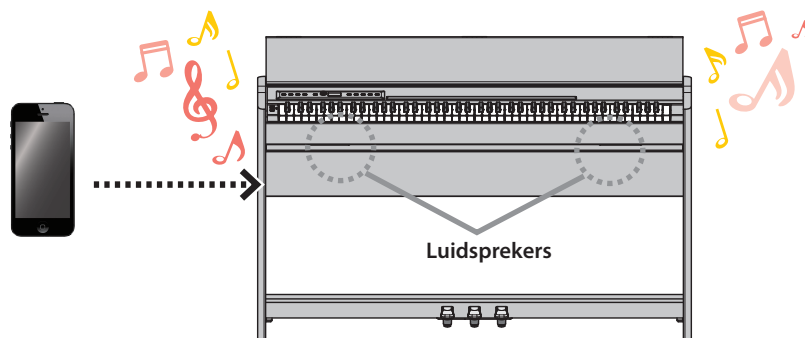

U kunt apps gebruiken om uw pianoplezier uit te breiden.

U kunt apps (zoals "Roland Piano App" en "Piano Designer" van Roland) op uw mobiele apparaat installeren en deze samen met de piano gebruiken.

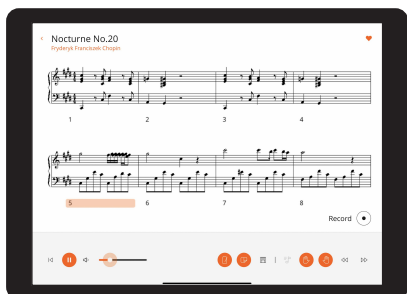

Roland Piano App



Piano Designer

## Koppelen

Als u de piano draadloos op uw mobiele apparaat wilt aansluiten, moet u eerst een koppeling uitvoeren om een één-op-één-verbinding tussen de piano en uw mobiele apparaat tot stand te brengen.

"Koppelen" is het registreren (wederzijds verifiëren) van uw mobiele apparaat op de piano.

Koppel uw apparaat zoals beschreven in de procedure.

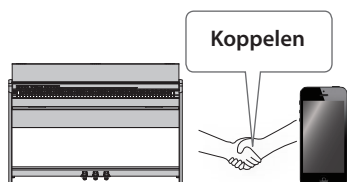

## Het koppelingsproces

Afzonderlijke koppeling is vereist voor "muziek afspelen via de luidsprekers van de piano" en voor "de piano met een app gebruiken". Deze koppelingsprocessen zijn verschillend.

- ➔ "Begininstellingen (koppelen)" (p. 16)
- ➔ "Instellingen maken (koppelen)" (p. 17)

Muziek afspelen via de luidsprekers van de piano



Instellingen op de piano



Instellingen op het mobiele apparaat

De piano met een app gebruiken



Instellingen op het mobiele apparaat



Instellingen in de app

## Muziek beluisteren via de luidsprekers van de piano (Bluetooth Audio)

Een song die door het mobiele apparaat wordt afgespeeld, kan via de luidsprekers van de piano draadloos worden beluisterd.

### Begininstellingen maken (koppelen)

Als voorbeeld leest u hier hoe u instellingen voor een iPad maakt. Raadpleeg indien u een Android-apparaat gebruikt de gebruikershandleiding van het mobiele apparaat dat u gebruikt.

#### 1. Plaats het mobiele apparaat dat u wilt aansluiten in de buurt van de piano.

#### 2. Houd de [BT]-knop van de piano lang ingedrukt (⌘ (Ⓜ)).

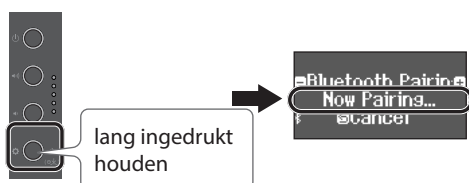

Laat los wanneer het scherm van de piano "Now Pairing" (Bezig met koppelen) aangeeft.

#### 3. Schakel de Bluetooth-functie van het mobiele apparaat in.

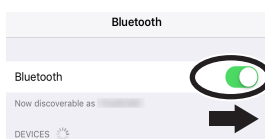

#### 4. Tik op "RP701 Audio" of "F701 Audio" dat wordt weergegeven op het Bluetooth-apparaatscherm van uw mobiele apparaat.

De piano en het mobiele apparaat worden gekoppeld. Als het koppelen is gelukt, verschijnt het woord "AUDIO" op het pianodisplay, zoals hieronder wordt weergegeven.



#### 5. Druk op de [BT]-knop van de piano (⌘) om terug te keren naar het vorige scherm.

\* Het mobiele apparaat dat met de piano gekoppeld is, hoeft de volgende keer niet opnieuw te worden gekoppeld. Schakel gewoon de Bluetooth-functie van het mobiele apparaat in en het maakt opnieuw verbinding met de piano.

### Audio afspelen

#### 1. Speel muziekgegevens af op het mobiele apparaat.

U hoort geluid uit de luidsprekers van de piano.

#### 2. Regel het volume via uw mobiele apparaat.

## De piano met een app gebruiken (Bluetooth MIDI)

U kunt als volgt instellingen maken, zodanig dat u de piano kunt gebruiken met een app die op uw mobiele apparaat is geïnstalleerd.

### De app downloaden

Download op voorhand de app op uw mobiele apparaat. (p. 1)

### Instellingen maken (koppelen)

Als voorbeeld laten we de procedure zien voor het gebruik van de app "Roland Piano App" op een iOS-apparaat. Raadpleeg indien u een Android-apparaat gebruikt de gebruikershandleiding van uw mobiele toestel voor meer informatie over het instellen van de Bluetooth-functie.

#### 1. Schakel de Bluetooth-functie van het mobiele apparaat in.



#### OPMERKING

Zelfs als het veld "DEVICES" (apparaten) de naam weergeeft van het apparaat dat u gebruikt (zoals "RP701 MIDI"), tikt u hier niet op.

#### 2. Start de app die u op uw mobiele apparaat hebt geïnstalleerd.

#### 3. Tik op "Connect piano".

#### 4. Tik op "RP701 MIDI" of "F701 MIDI", afhankelijk van het apparaat dat u gebruikt.

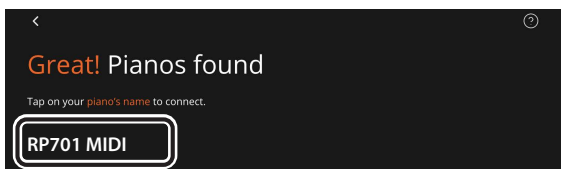

Tik op "Pair" wanneer "Bluetooth Pairing Request" wordt weergegeven.

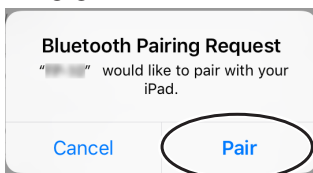

De piano en het mobiele apparaat worden gekoppeld. Wanneer de koppeling is voltooid, verschijnt een display zoals het volgende.

Mobiel apparaat	Er verschijnt "Connected with RP701 MIDI" of "F701 MIDI" in het gedeelte "Connection" bovenaan het appscherm.
Piano	"MIDI" verschijnt naast het Bluetooth-symbool. 

Hiermee zijn de instellingen voltooid.

➔ Als het koppelen niet lukt (p. 31)

#### MEMO

Wanneer u verbinding maakt met een mobiel apparaat waarvoor u de instellingen hebt geïntialiseerd, maakt het apparaat automatisch verbinding wanneer u de app start. De verbinding kan enkele seconden duren.

\* Tik als de piano geen verbinding maakt met uw mobiele apparaat op "Connection" bovenaan het appscherm en vervolgens op "Connect to Piano".

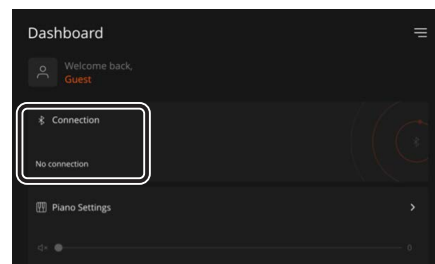



# Referentie

## Hoe het referentiedeelte lezen

In dit gedeelte worden meer geavanceerde manieren uitgelegd om de piano te gebruiken en leest u hoe u met problemen kunt omgaan. Raadpleeg "Snelle bediening" voor basisgebruik. Lijsten met de klanken en interne nummers worden aan het einde van dit gedeelte weergegeven.

Deze inhoud is van toepassing op zowel het RP701-model als het F701-model.

English

日本語

Deutsch

Français

Italiano

Español

Português

Nederlands

简体中文

# De apparatuur aansluiten

## Onderste paneel

\* Zet het volume altijd lager en schakel alle apparaten uit voordat u een aansluiting maakt om defecten en storingen in de apparatuur te voorkomen.

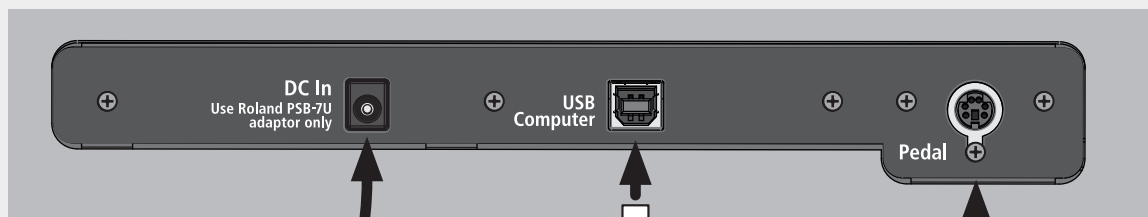

### DC In-aansluiting

Sluit hier de meegeleverde netstroomadapter aan.

pagina 6

pagina 10

### USB Computer-poort

Sluit hier een computer aan. Gebruik een USB-kabel (in de handel verkrijgbaar) om deze aansluiting te maken. Hierdoor kan de piano uitvoeringsgegevens uitwisselen met sequencersoftware (in de handel verkrijgbaar) op uw computer, zodat u muziek kunt produceren en bewerken.



### Pedal-aansluiting

Sluit het pedaalsnoer aan.

### Hoofdtelefoonaansluitingen

Hier kunt u een stereoheadset aansluiten.

pagina 7

pagina 11



### USB Memory-poort

Hier kunt u een USB-stick aansluiten. U kunt deze gebruiken om uw pianospel als audio op te nemen of de piano gebruiken om muziekgegevens (WAVE-bestanden, MIDI-bestanden, MP3-bestanden) van de USB-stick af te spelen. (p. 26, p. 23)

\* Schakel het apparaat nooit uit en koppel nooit een USB-stick of het netsnoer los terwijl de USB-stick knippert.

\* Steek de USB-stick op de juiste manier volledig in de poort. Oefen geen overmatige kracht uit.



### Input-aansluiting

Sluit een audiospeler of smartphone aan. Geluid dat wordt afgespeeld door uw audiospeler kan via de luidsprekers van de piano worden beluisterd. U kunt ook meespelen op de piano met uw afgespeelde nummers. Gebruik een stereo-miniplug (in de handel verkrijgbaar) om deze aansluiting te maken.



## Verschillende klanken spelen met de linker- en rechterhand

U kunt met verschillende klanken in de linker- en rechtergedeelten van het klavier spelen. Hierbij wordt het klavier opgesplitst vanaf een bepaalde noot. Deze instelling heet "Split Play" en de toets vanaf waar het klavier wordt verdeeld, wordt het "split point" (splitspunt) genoemd.

### 1. Druk op de [G]-knop.

De [G]-knop licht op en de piano bevindt zich in de functiemodus.

### 2. Draai aan de [v]-regelaar om naar het scherm "Keyboard Mode" te gaan.

### 3. Druk op de [v]-regelaar om te bevestigen en draai aan de [v]-regelaar en selecteer "Split" (Splitsen).

### 4. Druk op de [G]-knop om de functiemodus af te sluiten.

Het Split-scherm verschijnt.



Wanneer u het apparaat inschakelt, wordt "Concert Piano" geselecteerd als de klank voor de rechterhand en "A.Bass+Cymb" als de klank voor de linkerhand.

Wanneer het opsplitsen wordt ingeschakeld, zijn de klavierinstellingen als volgt.

Splitspunt (standaardwaarde bij opstarten): F#3

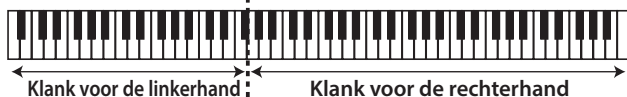

### 5. Om Split Play af te sluiten, drukt u op de [G]-knop om de functiemodus te openen. Wijzig "Keyboard Mode" (Klaviermodus) in "Whole" (Volledig).

## De instellingen voor Split Play wijzigen

Ga naar het Split-scherm als u de volgende instellingen wilt bewerken.

	Het apparaat bedienen
De klank voor de linkerhand wijzigen (Split-Left Tone)	<ol style="list-style-type: none"> <li><b>Druk op de [v]-knop of de [G]-knop.</b> De klankgroep wordt geselecteerd.</li> <li><b>Draai aan de [v]-regelaar om een klank te selecteren.</b> * Als u een geluid selecteert met de [v]-knop als klank voor de linkerhand, klinkt dit anders dan gewoonlijk.</li> </ol>
De klank voor de rechterhand wijzigen (Split-Right Tone)	<ol style="list-style-type: none"> <li><b>Druk op de [v]-regelaar zodat "..." wordt weergegeven op de bovenste regel van het scherm.</b></li> <li><b>Draai aan de [v]-regelaar om naar het scherm "Right Tone" te gaan.</b></li> <li><b>Druk op de [v]-regelaar om te bevestigen.</b></li> <li><b>Druk op de [v]-knop of de [G]-knop.</b> De klankgroep wordt geselecteerd.</li> <li><b>Draai aan de [v]-regelaar om een klank te selecteren.</b></li> </ol>
Het punt wijzigen waarop de klanken worden opgesplitst (Split-Point)	<ol style="list-style-type: none"> <li><b>Druk op de [v]-regelaar zodat "..." wordt weergegeven op de bovenste regel van het scherm.</b></li> </ol>
De volumebalans voor de klank van de linkerhand en de klank van de rechterhand wijzigen (Split-Balance)	<ol style="list-style-type: none"> <li><b>Draai aan de [v]-regelaar om naar het scherm te gaan met het item dat u wilt instellen.</b></li> <li><b>Druk op de [v]-regelaar om te bevestigen.</b></li> </ol>
Het octaaf voor de klank van de linkerhand en de klank van de rechterhand wijzigen (Split-Left/Right Shift)	<ol style="list-style-type: none"> <li><b>Druk op de [v]-regelaar om te bevestigen.</b></li> <li><b>Draai aan de [v]-regelaar om de waarde die u wilt wijzigen, te selecteren.</b></li> </ol>

## Twee klanken spelen op elke toets

U kunt twee klanken tegelijk spelen op één toets. Deze functie heet "Dual Play".

### 1. Druk op de [G]-knop.

De [G]-knop licht op en de piano bevindt zich in de functiemodus.

### 2. Draai aan de [v]-regelaar om naar het scherm "Keyboard Mode" te gaan.

### 3. Druk op de [v]-regelaar om te bevestigen en draai aan de [v]-regelaar en selecteer "Dual".

### 4. Druk op de [G]-knop om de functiemodus af te sluiten.

Het Dual-scherm verschijnt.



Wanneer u het apparaat inschakelt, is "Concert Piano" geselecteerd voor klank 1 en "SymphonicStr1" voor klank 2.

### 5. Om Dual Play af te sluiten, drukt u op de [G]-knop om de functiemodus te openen. Wijzig "Keyboard Mode" (Klaviermodus) in "Whole" (Volledig).

#### MEMO

U kunt het Dual-scherm ook openen door de [v]-knop en de [G]-knop tegelijkertijd in te drukken. Druk opnieuw tegelijkertijd op de knoppen om Dual Play te verlaten.

## De instellingen voor Dual Play wijzigen

Ga naar het Dual-scherm als u de volgende instellingen wilt bewerken.

	Het apparaat bedienen
Klank 2 wijzigen (Dual-Tone 2)	<ol style="list-style-type: none"> <li><b>Druk op de [v]-knop of de [G]-knop.</b> De klankgroep wordt geselecteerd.</li> <li><b>Draai aan de [v]-regelaar om een klank te selecteren.</b> * Als u een geluid selecteert met de [v]-knop als klank 2, klinkt dit anders dan gewoonlijk.</li> </ol>
Klank 1 wijzigen (Dual-Tone 1)	<ol style="list-style-type: none"> <li><b>Druk op de [v]-regelaar zodat "..." wordt weergegeven op de bovenste regel van het scherm.</b></li> <li><b>Draai aan de [v]-regelaar om naar het scherm "Tone 1" te gaan.</b></li> <li><b>Druk op de [v]-regelaar om te bevestigen.</b></li> <li><b>Druk op de [v]-knop of de [G]-knop.</b> De klankgroep wordt geselecteerd.</li> <li><b>Draai aan de [v]-regelaar om een klank te selecteren.</b></li> </ol>
De volumebalans van de twee klanken wijzigen (Dual-Balance)	<ol style="list-style-type: none"> <li><b>Druk op de [v]-regelaar zodat "..." wordt weergegeven op de bovenste regel van het scherm.</b></li> <li><b>Draai aan de [v]-regelaar om naar het scherm te gaan met het item dat u wilt instellen.</b></li> <li><b>Druk op de [v]-regelaar om te bevestigen.</b></li> </ol>
Het octaaf van de twee klanken wijzigen (Dual-Tone 1/Tone 2 Shift)	<ol style="list-style-type: none"> <li><b>Draai aan de [v]-regelaar om de waarde die u wilt wijzigen, te selecteren.</b></li> </ol>

## De ambiance en helderheid van het geluid aanpassen

Je kunt een galmende ambiance aan het geluid toevoegen waardoor het lijkt alsof u in een concertzaal speelt. U kunt ook de klankhelderheid van uw klavierspel of het afspelen van nummers aanpassen.

### 1. Druk op de [Functie]-knop.

De knop licht op en de piano bevindt zich in de functiemodus.

### 2. Draai aan de [Volume]-regelaar om naar het scherm te gaan met het item dat u wilt instellen.

### 3. Druk op de [Volume]-regelaar om te bevestigen en draai aan de [Volume]-regelaar om de gewenste waarde te kiezen.

<b>Ambience</b>	Hogere waarden produceren een diepere galm en lagere waarden produceren een meer oppervlakkige galm. <ul style="list-style-type: none"> <li>Het galmeffect wordt niet toegepast op audiobestanden.</li> </ul>
	<b>0-10 (standaardwaarde: 1)</b>
<b>Headphones 3D Ambience</b>	U kunt een Headphones 3D Ambience-effect toepassen dat de indruk wekt dat het geluid hoorbaar is vanaf de piano zelf, zelfs wanneer u een hoofdtelefoon gebruikt. <ul style="list-style-type: none"> <li>Het Headphones 3D Ambience-effect is alleen van toepassing op pianoklanken, niet op andere klanken.</li> <li>Het galmeffect wordt niet toegepast op audiobestanden.</li> </ul>
	<b>Off, On (standaardwaarde: On)</b>
<b>Brilliance</b>	Hogere waarden produceren scherpere geluiden.
	<b>-10-0-+10 (standaardwaarde: 0)</b>

### 4. Druk op de [Functie]-knop om de functiemodus af te sluiten en de instelling te verlaten.

## De aanslaggevoeligheid wijzigen

U kunt de aanslaggevoeligheid (spelersterkte) van het klavier aanpassen.

### 1. Druk op de [Functie]-knop.

De knop licht op en de piano bevindt zich in de functiemodus.

### 2. Draai aan de [Volume]-regelaar om naar het scherm "Key Touch" te gaan.

### 3. Druk op de [Volume]-regelaar om te bevestigen en draai aan de [Volume]-regelaar om de gewenste waarde te kiezen.

<b>50 (standaard)</b>	Deze aanslaginstelling komt het dichtst bij die van een akoestische piano.
<b>1-100</b>	Hogere waarden doen het klavier zwaarder aanvoelen.
<b>Fix</b>	Het geluid wordt aan een vast volume gespeeld, ongeacht hoe hard u de toetsen bespeelt.

### 4. Druk op de [Functie]-knop om de functiemodus af te sluiten en de instelling te verlaten.

## Oefenen met de metronoom

U kunt oefenen terwijl u luistert naar de metronoom.

➔ "Oefenen met de metronoom" (p. 14)

## De instellingen voor de metronoom wijzigen

U kunt verschillende andere instellingen van de metronoom wijzigen boven op het tempo en de maataanduiding.

### 1. Druk tegelijkertijd op de [Menu]-knop en de [Functie]-knop.

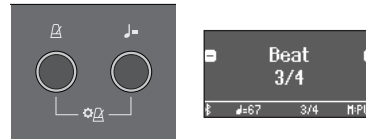

Het metronoominstellingenschermb verschijnt.

### 2. Draai aan de [Volume]-regelaar om naar het scherm te gaan met het item dat u wilt bewerken.

### 3. Druk op de [Volume]-regelaar om te bevestigen.

### 4. Draai aan de [Volume]-regelaar om de instelling te wijzigen.

<b>Beat</b>	2/2, 3/2, 2/4, 3/4, 4/4, 5/4, 6/4, 7/4, 3/8, 6/8, 8/8, 9/8, 12/8 (standaardwaarde: 4/4)
<b>Metronome Downbeat</b>	Als dit aan staat, wordt de eerste tel (downbeat) van de metronoom aan een hoger volume afgespeeld. <b>Off, On (standaardwaarde: On)</b>
<b>Metronome Pattern</b>	Wijzigt het patroon van de metronoom. <b>Off, Eighth note, Eighth-note triplet, Shuffle, Sixteenth note, Quarter-note triplet, Quarter note, Dotted eighth (standaardwaarde: Off)</b>
<b>Metronome Volume</b>	Wijzigt het volume van de metronoom. <b>Off, 1-10 (standaardwaarde: 5)</b>
<b>Metronome Tone</b>	Wijzigt de toon van de metronoom. <b>Click, Electronic, Voice (Japanese), Voice (English) (standaardwaarde: Click)</b>

### 5. Druk op de [Functie]-knop om de instelling af te sluiten.

### De nootnaam lezen (bijvoorbeeld C4)

De alfabetische weergave voor instellingen zoals het splitspunt tonen de naam van de noot.

De aanduiding "C4" bijvoorbeeld betekent de vierde C-toets vanaf de linkerzijde van het klavier.



# Nummers beluisteren

## Een nummer afspelen

Hier leest u hoe u de interne nummers kunt beluisteren. U kunt deze interne nummers beluisteren en gebruiken als modellen voor uw eigen spel of u kunt met één hand tegelijk meespelen met deze nummers en uw spel oefenen.

➔ “Lijst met interne nummers” (p. 45)

➔ “Nummercategorieën” (p. 13)

### 1. Druk op de [📁]-knop.

Het Song-scherm verschijnt.

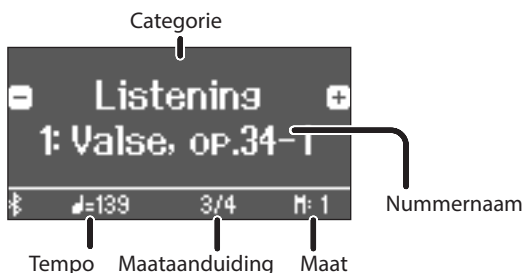

### 2. Draai aan de [↕]-regelaar om een nummercategorie te selecteren.

### 3. Druk op de [↕]-regelaar om de symbolen “-” en “+” te verplaatsen naar de onderste regel van het scherm.

### 4. Draai aan de [↕]-regelaar om de naam van het nummer te selecteren.

U kunt namen van nummers binnen de geselecteerde categorie kiezen.

#### MEMO

Druk op de [📁]-knop om opnieuw een nummercategorie te selecteren.

### 5. Druk op de [▶/■]-knop.

De knop is opgelicht en het nummer wordt afgespeeld.

### 6. Als u het nummer wilt stoppen, drukt u nogmaals op de [▶/■]-knop.

De knop wordt gedoofd.

### 7. Als u de nummerinstellingen wilt afsluiten, drukt u op de [📁]-knop.

De knop wordt gedoofd.

## Wijzigen hoe nummers worden afgespeeld

	Het apparaat bedienen
Afzonderlijke speelgedeelten afspelen	De interne nummers bestaan uit drie gedeeltes (rechterhand, linkerhand, begeleiding) en u kunt ervoor kiezen om alleen de gedeeltes die u wilt beluisteren, af te spelen. ➔ “Afzonderlijke speelgedeeltes afspelen” (p. 13)
Het nummertempo wijzigen	➔ “Het tempo van het nummer wijzigen” (p. 13)

	Het apparaat bedienen
Het nummertempo terugzetten naar de beginwaarde	<ol style="list-style-type: none"> <li><b>Druk op de [♩]-knop.</b> Het Tempo-scherm verschijnt.</li> <li><b>Houd de [↕]-regelaar lang ingedrukt.</b> Het tempo keert terug naar zijn beginwaarde.</li> </ol>
Het nummer afspelen met een constant tempo (Tempo mute)	<p>Dit is handig wanneer u wilt oefenen terwijl een nummer wordt afgespeeld.</p> <ol style="list-style-type: none"> <li><b>Houd de [▶/■]-knop ingedrukt en druk op de [♩]-knop.</b> Om “tempo mute” uit te schakelen, houdt u nogmaals de [▶/■]-knop ingedrukt en drukt u op de [♩]-knop.</li> </ol>
De maat die moet worden afgespeeld selecteren	<ol style="list-style-type: none"> <li><b>Druk op de [◀▶]-knop.</b>  Het Measure-scherm verschijnt.</li> <li><b>Draai aan de [↕]-regelaar om de maat die u wilt afspelen, te selecteren.</b></li> <li><b>Druk op de [▶/■]-knop.</b> Het nummer wordt afgespeeld vanaf de opgegeven maat.</li> </ol> <p><b>MEMO</b></p> <ul style="list-style-type: none"> <li>Als u de [▶/■]-knop lang ingedrukt houdt (⏪ (⊙↕)), wordt het begin van het nummer geselecteerd.</li> <li>Druk op de [◀▶]-knop of de [📁]-knop om terug te keren naar het vorige scherm.</li> </ul>
Een aftelling instellen voordat het nummer wordt afgespeeld	<ol style="list-style-type: none"> <li><b>Druk op de [▶/■]-knop terwijl u tegelijkertijd de [📁]-knop ingedrukt houdt.</b></li> </ol>
Alle nummers in de geselecteerde categorie afspelen	<ol style="list-style-type: none"> <li><b>Druk op de [▶/■]-knop terwijl u tegelijkertijd de [📁]-knop ingedrukt houdt.</b></li> </ol>
Afspelen in een andere toonsoort	<ol style="list-style-type: none"> <li><b>Druk op de [🔗]-knop.</b> De [🔗]-knop licht op en de piano bevindt zich in de functiemodus.</li> <li><b>Draai aan de [↕]-regelaar om naar het scherm “Song Transpose” scherm te gaan.</b> </li> <li><b>Druk op de [↕]-regelaar om te bevestigen.</b></li> <li><b>Draai aan de [↕]-regelaar om het aantal halve tonen dat u wilt transponeren, te selecteren.</b></li> <li><b>Druk op de [▶/■]-knop.</b> Het afspelen van het nummer wordt getransponeerd.</li> </ol>
Nummers in een map op een USB-stick afspelen	<ol style="list-style-type: none"> <li><b>Druk op de [📁]-knop en draai aan de [↕]-regelaar om “USB Memory” te selecteren.</b> </li> <li><b>Druk op de [↕]-regelaar om te bevestigen.</b></li> </ol> <p>De map openen</p> <ol style="list-style-type: none"> <li><b>Draai aan de [↕]-regelaar om de gewenste map te selecteren.</b></li> <li><b>Druk op de [↕]-regelaar om te bevestigen.</b></li> </ol> <p>De map verlaten</p> <ol style="list-style-type: none"> <li><b>Draai de [↕]-regelaar naar links om “Up” te selecteren.</b></li> <li><b>Druk op de [↕]-regelaar om te bevestigen.</b></li> </ol>

English

日本語

Deutsch

Français

Italiano

Español

Português

Nederlands

简体中文

# Uw uitvoering opnemen

## Uw klavierspel opnemen

U kunt uw eigen klavierspel opnemen en het vervolgens afspelen om het te controleren.

## Vorbereidingen voor het opnemen

1. **Selecteer de klank die u wilt spelen.**
2. **Als u dat wilt, kunt u een metronoom laten klinken.**  
Stel het tempo en de maataanduiding van de metronoom in. De metronoominstelling wordt in het nummer opgenomen en u kunt tijdens het afspelen dezelfde instellingen gebruiken.
3. **Druk op de [●]-knop.**  
De [●]-knop licht op, de [▶/■]-knop knippert en de piano wordt in de stand-bystand voor opname gezet.  
Om het opnemen te annuleren, drukt u opnieuw op de [●]-knop.

## Het opnemen starten/stoppen

4. **Druk op de [▶/■]-knop.**  
Na een aftelling van één maat wordt de opname gestart en de [●]-knop en de [▶/■]-knop lichten beide op. Uw spel wordt automatisch opgeslagen.

### MEMO

U kunt de opname ook starten door op het klavier te spelen in plaats van op de [▶/■]-knop te drukken. In dat geval wordt er geen aftelling gespeeld.

5. **Als u de opname wilt stoppen, drukt u nogmaals op de [▶/■]-knop.**  
De opname wordt gestopt.

## Het opgenomen spel beluisteren

6. **Druk op de [▶/■]-knop.**  
Nadat u een opname hebt gemaakt, wordt het nieuw opgenomen nummer geselecteerd.  
Het opgenomen nummer wordt afgespeeld.

## Een opgeslagen nummer verwijderen

U kunt een nummer dat u hebt opgeslagen, verwijderen.

### MEMO

- U kunt een opgenomen nummer ook verwijderen door de [●]-knop ingedrukt te houden en op de [↵]-knop te drukken.
- Als u alle nummers die in het interne geheugen zijn opgeslagen, wilt verwijderen, initialiseert u het geheugen ("Het geheugen initialiseren (Format Media)" (p. 33)).

1. **Druk op de [⚙]-knop.**  
De [⚙]-knop licht op en de piano bevindt zich in de functiemodus.
2. **Draai aan de [↕]-regelaar om naar het scherm "Delete Song" scherm te gaan.**
3. **Druk op de [↕]-regelaar om te bevestigen.**  
Het scherm "Delete Song - Media" (Nummer verwijderen - Media) verschijnt.



4. **Draai aan de [↕]-regelaar om het medium met het nummer dat u wilt verwijderen, te selecteren en druk vervolgens op de [↕]-regelaar om te bevestigen.**

5. **Draai aan de [↕]-regelaar om het nummer dat u wilt verwijderen, te selecteren en druk vervolgens op de [↕]-regelaar om te bevestigen.**

Er verschijnt een bevestigingsbericht.

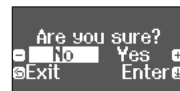

Om te annuleren drukt u op de [↵]-knop.

6. **Draai aan de [↕]-regelaar om "Yes" (Ja) te selecteren en druk vervolgens op de [↕]-regelaar om te bevestigen.**  
Het verwijderen wordt uitgevoerd.

7. **Druk op de [⚙]-knop.**  
U verlaat nu de functiemodus.

## De door u opgenomen nummers beheren

U kunt de naam van een opgeslagen nummer wijzigen.

1. **Druk op de [⚙]-knop.**  
De [⚙]-knop licht op en de piano bevindt zich in de functiemodus.
2. **Draai aan de [↕]-regelaar om naar het scherm "Rename Song" te gaan.**
3. **Druk op de [↕]-regelaar om te bevestigen.**  
Het scherm "Rename nummer - Media" (Nummer nieuwe naam geven - Media) verschijnt.



4. **Draai aan de [↕]-regelaar om het medium met het nummer waarvan u de naam wilt wijzigen, te selecteren en druk vervolgens op de [↕]-regelaar om te bevestigen.**
5. **Draai aan de [↕]-regelaar om het nummer waarvan u de naam wilt wijzigen, te selecteren en druk vervolgens op de [↕]-regelaar om te bevestigen.**
6. **Wijzig de naam van het nummer.**

	Het apparaat bedienen
Selecteer het teken dat u wilt wijzigen	Draai aan de [↕]-regelaar
Wijzig het teken	Druk op de [↕]-regelaar (bevestigen) → Draai aan de [↕]-regelaar (wijzig het teken) → Druk op de [↕]-regelaar (terug)
Voer één teken in	Druk op de [▶/■]-knop
Wis één teken	Druk op de [●]-knop

7. **Draai aan de [↕]-regelaar om ✓ aan de rechterkant van het scherm te selecteren en druk vervolgens op de [↕]-regelaar om te bevestigen.**  
Er verschijnt een bevestigingsbericht.
8. **Draai aan de [↕]-regelaar om "Yes" (Ja) te selecteren en druk vervolgens op de [↕]-regelaar om te bevestigen.**  
De naam van het nummer is gewijzigd.
- \* Schakel het apparaat nooit uit of koppel de USB-stick niet los terwijl "Executing..." op het scherm wordt weergegeven.
9. **Druk op de [⚙]-knop.**  
U verlaat nu de functiemodus.

## Een opgenomen nummer kopiëren

Nummers die in het interne geheugen zijn opgeslagen, kunnen naar een USB-stick worden gekopieerd. U kunt ook nummers die op een USB-stick zijn opgeslagen naar het interne geheugen kopiëren.

### 1. Druk op de [⚙️]-knop.

De [⚙️]-knop licht op en de piano bevindt zich in de functiemodus.

### 2. Draai aan de [↕️]-regelaar om naar het scherm "Copy Song" te gaan en druk vervolgens op de [↕️]-regelaar om te bevestigen.

### 3. Druk op de [↕️]-regelaar om te bevestigen.

Het scherm "Copy Song - Media" (Nummer kopiëren - Media) verschijnt.



### 4. Draai aan de [↕️]-regelaar om het medium voor de kopieerbron en de kopieerbestemming te selecteren en druk vervolgens op de [↕️]-regelaar om te bevestigen.

### 5. Draai aan de [↕️]-regelaar om het nummer te selecteren dat u wilt kopiëren.

Om te annuleren drukt u op de [↵]-knop.

### 6. Druk op de [↕️]-regelaar.

Het kopiëren wordt uitgevoerd.

\* Schakel het apparaat nooit uit of koppel de USB-stick niet los terwijl "Executing..." op het scherm wordt weergegeven.

### 7. Druk op de [⚙️]-knop.

U verlaat nu de functiemodus.

## Geavanceerde opnamemethoden

### Uw uitvoering per hand opnemen

U kunt de uitvoering van elke hand afzonderlijk opnemen door de uitvoering van uw linkerhand op te nemen in het Left-gedeelte en de uitvoering van uw rechterhand in het Right-gedeelte.



Linkergedeelte (of rechtergedeelte)

### Vorbereidingen voor het opnemen

#### 1. Selecteer de klank die u wilt spelen.

#### 2. Als u dat wilt, kunt u een metronoom laten klinken.

Stel het tempo en de maataanduiding van de metronoom in. De metronoominstelling wordt in het nummer opgenomen en u kunt tijdens het afspelen dezelfde instellingen gebruiken.

#### 3. Druk op de [●]-knop.

De [●]-knop licht op, de [▶/■]-knop knippert en de piano wordt in de stand-bystand voor opname gezet.

Om het opnemen te annuleren, drukt u opnieuw op de [●]-knop.

#### 4. Druk op de [🎹/🎹]-knop en draai aan de [↕️]-regelaar om het gedeelte dat u niet wilt opnemen, te selecteren en druk op de [↕️]-regelaar om deze uit te schakelen.

Alleen het gedeelte dat u wilt opnemen, knippert.

#### MEMO

Als u op dit moment geen gedeelte selecteert, wordt uw spel op de volgende gedeelten opgenomen.

Spelen met één klank	"Right"-gedeelte
Versillende klanken spelen met de rechter- en linkerhand (Split Play)	De klank voor de linkerhand is het "Left"-gedeelte en de klank voor de rechterhand is het "Right"-gedeelte
Twee gestapelde klanken spelen (Dual Play)	Klank 1 is het "Right"-gedeelte en klank 2 is het "Left"-gedeelte

### Het opnemen starten/stoppen

#### 5. Druk op de [▶/■]-knop.

Na een aftelling van één maat wordt de opname gestart en de [●]-knop en de [▶/■]-knop lichten beide op. Uw spel wordt automatisch opgeslagen.

#### MEMO

U kunt de opname ook starten door op het klavier te spelen in plaats van op de [▶/■]-knop te drukken. In dat geval wordt er geen aftelling gespeeld.

#### 6. Als u de opname wilt stoppen, drukt u nogmaals op de [▶/■]-knop.

De opname wordt gestopt.

English

日本語

Deutsch

Français

Italiano

Español

Português

Nederlands

简体中文

## Een opgenomen spel overdubben

Nadat u het spel van uw ene hand hebt opgenomen, kunt u het spel van uw andere hand overdubben en opnemen.

U kunt ook overdubben en opnemen op een intern nummer.

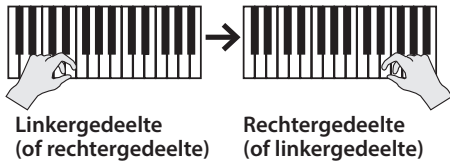

## Vorbereidingen voor het opnemen

### 1. Druk op de [F4]-knop.

Het Song-scherm verschijnt.

### 2. Draai aan de [↓]-regelaar om de categorie van het nummer dat u wilt overdubben, te selecteren en druk vervolgens op de [↓]-regelaar om te bevestigen.

### 3. Draai aan de [↓]-regelaar om het nummer te selecteren dat u wilt overdubben.

U kunt nummers binnen de geselecteerde categorie kiezen.

#### MEMO

Als u uw uitvoering samen met een ingebouwd nummer opneemt, kunt u het tempo van het ingebouwde nummer vastzetten (p. 23).

### 4. Druk op de [●]-knop.

De [●]-knop licht op, de [▶/■]-knop knippert en de piano wordt in de stand-bystand voor opname gezet.

Om het opnemen te annuleren, drukt u opnieuw op de [●]-knop.

### 5. Draai aan de [↓]-regelaar om naar het scherm "Overdub" te gaan.

Het nummer van stap 3 wordt geselecteerd.

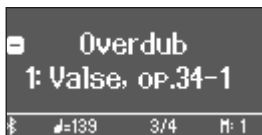

### 6. Druk op de [L], [R]-knop en draai aan de [↓]-regelaar om het gedeelte dat u niet wilt opnemen, te selecteren en druk op de [↓]-regelaar om deze uit te schakelen.

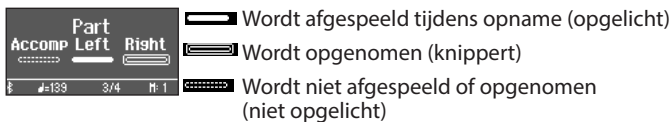

## Het opnemen starten/stoppen

### 7. Druk op de [▶/■]-knop.

Na een aftelling van één maat wordt de opname gestart en de [●]-knop en de [▶/■]-knop lichten beide op. Uw spel wordt automatisch opgeslagen.

#### MEMO

U kunt de opname ook starten door op het klavier te spelen in plaats van op de [▶/■]-knop te drukken. In dat geval wordt er geen aftelling gespeeld.

### 8. Als u de opname wilt stoppen, drukt u nogmaals op de [▶/■]-knop.

De opname wordt gestopt.

## Audio opnemen op een USB-stick

Als u een audio-opname van uw spel maakt, kunt u deze beluisteren op uw computer of audiospeler, deze gebruiken om een muziek-cd te maken of deze op internet openbaar maken.

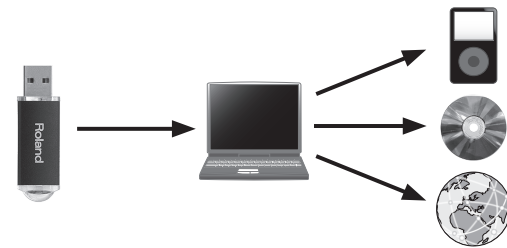

## Vorbereidingen voor het opnemen

### 1. Steek de USB-stick in de USB Memory-poort.

\* Audiogegevens kunnen niet in het interne geheugen van de piano worden opgeslagen.

\* Schakel het apparaat nooit uit en koppel nooit een USB-stick of het netsnoer los terwijl de USB-stick knippert.

### 2. Selecteer de klank die u wilt spelen.

### 3. Houd de [●]-knop ingedrukt en draai aan de [↓]-regelaar om "Audio" te selecteren.

#### MEMO

U kunt dit ook opgeven via de instelling van de functiemodus "Recording Mode" (p. 36).

### 4. Druk op de [●]-knop.

De [●]-knop licht op, de [▶/■]-knop knippert en de piano wordt in de stand-bystand voor opname gezet.

Om het opnemen te annuleren, drukt u opnieuw op de [●]-knop.

### 5. Als u dat wilt, kunt u een metronoom laten klinken.

## Het opnemen starten/stoppen

### 6. Druk op de [▶/■]-knop.

De opname wordt gestart en de [●]-knop en de [▶/■]-knop lichten op. Uw spel wordt automatisch opgeslagen.

#### OPMERKING

Schakel het apparaat nooit uit of koppel de USB-stick niet los tijdens het opnemen.

### 7. Als u de opname wilt stoppen, drukt u nogmaals op de [▶/■]-knop.

De opname wordt gestopt.

#### MEMO

• U kunt een nummer verwijderen (p. 24).

• U kunt een nummer een nieuwe naam geven (p. 24).

# Uw eigen pianoklank creëren (Piano Designer)

Met deze piano kunt u verschillende elementen van het geluid aanpassen, zodat u de pianoklank aan uw voorkeur kunt aanpassen. Deze functie heet "Piano Designer".

## MEMO

U kunt ook uw eigen pianoklank maken met behulp van aanrakingen in de speciale app.

→ "De piano met een app gebruiken" (p. 30)



App "Piano Designer"

## Het volume van de volledige piano regelen

### 1. Druk op de [🔊]-knop.

De knop licht op en de piano bevindt zich in de functiemodus.

### 2. Draai aan de [↕]-regelaar om naar het scherm te gaan met het item dat u wilt aanpassen.

### 3. Druk op de [↕]-regelaar om te bevestigen.

### 4. Draai aan de [↕]-regelaar om de waarde van de instelling te kiezen.

### 5. Druk op de [🔊]-knop om de functiemodus af te sluiten en de instelling te verlaten.

Item	Waarde	Uitleg
<b>Master Tuning</b>	415,3Hz-466,2Hz (standaardwaarde: 442,0Hz)	Wanneer u in een ensemble speelt met andere instrumenten, kunt u de referentietoonhoogte van deze piano aanpassen zodat uw geluid harmoniseert met de andere instrumenten. De referentietoonhoogte wordt gewoonlijk uitgedrukt als de frequentie die u hoort wanneer de middelste A (A4)-noot wordt gespeeld. Het afstemmen van de referentietoonhoogte met andere instrumenten wordt ook wel "tuning" of stemming genoemd.
<b>Temperament</b>	U kunt klassieke stijlen, zoals barok, spelen door historische temperamenten (methoden om muziekinstrumenten te stemmen) te gebruiken.  De meeste moderne nummers worden gecomponeerd voor en gespeeld in een gelijkzwevend temperament, wat vandaag de dag de meest gangbare stemming is. Vroeger bestond er echter een breed scala aan andere stemmingsmethoden. Door te spelen in het temperament dat ten tijde van de compositie gebruikelijk was, kunt u de volle klanken van de akkoorden ervaren die oorspronkelijk voor dat muziekstuk bedoeld waren.	
	Equal (standaardwaarde)	In deze stemming is elk octaaf in twaalf gelijke stappen verdeeld. Dit temperament wordt het meest gebruikt op hedendaagse piano's. Elk interval produceert dezelfde hoeveelheid lichte dissonantie.
	Just Major	In deze temperamenten klinken de hoofddrieklanken zuiver. Dit effect is niet geschikt voor het spelen van melodieën en kan niet worden getransponeerd, maar kan prachtige klanken voortbrengen.
	Just Minor	De Just-stemmingen (reine stemmingen) verschillen van majeur en mineur toonsoorten.
	Pythagorean	Deze stemming, bedacht door de filosoof Pythagoras, elimineert dissonantie in kwarten en kwinten. Ondanks de lichte dissonantie in drieklanken is deze stemming geschikt voor nummers met een eenvoudige melodie.
	Kirnberger I	Net als bij de Just-temperamenten zijn de hoofddrieklanken zuiver in deze stemming. Als u nummers speelt die zijn geschreven in toonsoorten die geschikt zijn voor deze stemming, krijgt u mooie sonoriteiten.
	Kirnberger II	Dit is een verbetering van Kirnberger I, die de beperkingen op de bruikbare toonsoorten vermindert.
	Kirnberger III	Dit is een verbetering van de Meantone- en Just-stemmingen, die een hoge mate van modulatievrijheid biedt. Uitvoeringen zijn mogelijk in alle toonsoorten. De resonantie verschilt naargelang de toonsoort. Daarom resoneren akkoorden die in deze stemming worden gespeeld, anders dan met de Equal-stemming.
	Meantone	Dit temperament maakt de kwint smaller in verhouding tot Just-temperamenten. Terwijl de Just-temperamenten twee typen hele tonen (majeur en mineur) bevatten, gebruikt het Meantone-temperament slechts één type hele toon (middentoon). Transpositie is mogelijk binnen een beperkt bereik van toonsoorten.
	Werckmeister	Dit temperament bestaat uit acht zuivere kwinten en vier valse kwinten. Uitvoeringen zijn mogelijk in alle toonsoorten. Omdat verschillende toonsoorten verschillende sonoriteiten produceren, zullen akkoorden op verschillende manieren resoneren in vergelijking met de Equal-stemming (Werckmeister I (III)).
Arabic	Deze stemming is geschikt voor Arabische muziek.	
<b>Temperament Key</b>	C-B (standaardwaarde: C)	Als u met een andere stemming dan Equal speelt, moet u de stemmingstonsoort voor het stemmen van het nummer dat wordt gespeeld, opgeven (dat wil zeggen: de noot die met C correspondeert voor een majeur toonsoort of met A voor een mineur toonsoort). Als u de Equal-stemming selecteert, hoeft u geen stemmingstonsoort te selecteren.
<b>Hammer Response</b>	Off, 1-10 (standaardwaarde: 1)	Regelt de tijd vanaf het moment dat u de toets bespeelt tot het moment waarop de pianoklank wordt gehoord. Hogere waarden zorgen voor een langere delay (vertraging).

English

日本語

Deutsch

Français

Italiano

Español

Português

Nederlands

简体中文

## De vleugelpianoklank aanpassen

U kunt verschillende aspecten van de vleugelpianoklank aanpassen, zoals de resonantie van de snaren en pedalen en het geluid van de hamers die tegen de snaren slaan.

\* Deze aanpassingen zijn alleen mogelijk voor de klankcategorieën van de vleugelpiano van de [F5]-knop.

### 1. Druk op de [F5]-knop.

De knop licht op en de piano bevindt zich in de functiemodus.

### 2. Draai aan de [F6]-regelaar om naar het scherm

“Piano Designer” te gaan.

### 3. Druk op de [F6]-regelaar om te bevestigen.

### 4. Draai aan de [F6]-regelaar om naar het scherm te gaan voor het item dat u wilt bewerken.

### 5. Druk op de [F6]-regelaar om te bevestigen en draai aan de [F6]-regelaar om de waarde van de instelling te kiezen.

### 6. Wanneer u klaar bent met het bewerken van de pianoklank, drukt u op de [F7]-knop.

Er verschijnt een bevestigingsbericht.



Om te annuleren drukt u op de [F7]-knop.

### 7. Draai aan de [F6]-regelaar om “Yes” (Ja) te selecteren en druk vervolgens op de [F6]-regelaar om te bevestigen.

De instellingen voor vleugelpianoklanken worden opgeslagen.

## Pianoklankinstellingen

Item	Waarde	Uitleg
Lid	0–6	Regelt de mate waarin de bovenklep van de vleugelpiano is geopend. Het geluid wordt zachter naarmate u de bovenklep van de piano op het scherm sluit. Het geluid wordt scherper naarmate u de bovenklep van de piano op het scherm verder opent.
String Resonance	Off, 1–10	Past de snaarresonantie van de akoestische piano aan (het geluid van de snaren van reeds ingedrukte noten trilt in overeenstemming met de noten die u speelt, en het geluid van de snaren van niet-gespeelde noten trilt ook in overeenstemming als het demperpedaal wordt ingedrukt). Hogere instellingen produceren een luider resonantie van meetrillende snaren.
Damper Resonance	Off, 1–10	Regelt de algemene resonantie van de akoestische piano wanneer het demperpedaal ervan wordt ingedrukt (de vibratie van andere snaren die wordt geproduceerd wanneer u het demperpedaal ingedrukt houdt, en de resonantie van het hele instrument). Hogere instellingen produceren een luider resonantie van meetrillende snaren.
Key Off Resonance	Off, 1–10	Regelt de resonantie van de subtiele klanken die optreden wanneer u een toets van een akoestische piano loslaat. Een hogere waarde creëert een grotere toonverandering tijdens de uitsterftijd.
Single Note Tuning (*)	-50–0–+50	Regelt de stemming van elke afzonderlijke toets. U kunt bijvoorbeeld de breedte aanpassen in “stretch tuning” waarbij de noten in het hogere bereik een iets hogere toonhoogte krijgen en de noten in het lagere bereik een iets lagere toonhoogte krijgen.
Single Note Volume (*)	-50–0	Regelt het volume van elke toets. Lagere instellingen maken het volume minder luid.
Single Note Character (*)	-5–0–+5	Regelt het klankkarakter van elke toets. Hogere instellingen maken de klank harder en lagere instellingen maken de klank zachter. * Het resultaat van dit effect zal verschillen afhankelijk van het toonhoogtebereik.
Reset Setting	Zet de Piano Tone Edit-instellingen van de geselecteerde klank terug naar de fabrieksinstellingen.	

## (\*) Single Note-instellingen

### 1. Selecteer het Single Note-instellingenscherf en druk op de [F6]-regelaar om te bevestigen.

### 2. Bespeel de toets waarvoor u aanpassingen wilt maken en draai aan de [F6]-regelaar om de waarde te wijzigen.

### 3. Druk op de [F7]-knop om het scherm van dat item te verlaten.

# De piano en een mobiel apparaat met elkaar verbinden via Bluetooth



Als u de Bluetooth-functie gebruikt, kunt u de piano draadloos aansluiten op een mobiel apparaat zoals uw smartphone of tablet en kunt u de volgende dingen doen.

- ➔ Samen met dit gedeelte, raden we u aan om het gedeelte "Een mobiel apparaat verbinden via Bluetooth" in "Snelle bediening" te lezen (p. 15).

## Muziek beluisteren via de luidsprekers van de piano (Bluetooth Audio)

Een song die door het mobiele apparaat wordt afgespeeld, kan via de luidsprekers van de piano draadloos worden beluisterd.

### Koppelen

Als voorbeeld leest u hier hoe u instellingen van de functiemodus maakt met een iOS-apparaat.

#### 1. Plaats het mobiele apparaat dat u wilt aansluiten in de buurt van de piano.

#### 2. Druk op de [⚙️]-knop van de piano.

De [⚙️]-knop licht op en de piano bevindt zich in de functiemodus.

#### 3. Draai aan de [↕️]-regelaar om naar het Bluetooth-scherm te gaan en druk vervolgens op de [↕️]-regelaar om te bevestigen.

Het volgende scherm verschijnt.



#### 4. Druk op de [↕️]-regelaar om de koppeling te starten.



Om de koppeling te annuleren, drukt u op de [↵]-knop.

#### MEMO

U kunt ook direct beginnen met koppelen door de [⚙️]-knop van de piano lang ingedrukt te houden.

#### 5. Schakel de Bluetooth-functie van het mobiele apparaat in.

#### 6. Tik op "RP701 Audio" of "F701 Audio", dat wordt weergegeven in het Bluetooth-veld "DEVICES" van het mobiele apparaat.

De piano en het mobiele apparaat worden gekoppeld. Wanneer de koppeling is voltooid, verschijnt een display zoals het volgende.

Mobiel apparaat	"RP701 Audio" of "F701 Audio" wordt toegevoegd aan het veld "My Devices" (Mijn apparaten)
Piano	Op het scherm wordt "Completed" weergegeven en "AUDIO" verschijnt naast het Bluetooth-symbool 

#### 7. Druk op de [⚙️]-knop van de piano om de functiemodus af te sluiten.

De koppeling is voltooid.

### Audio afspelen

Wanneer u muziekgegevens afspeelt op het mobiele apparaat, hoort u het geluid via de luidsprekers van de piano.

#### MEMO

Als u het volume van de audio wilt regelen, maakt u de aanpassingen op uw mobiele apparaat. Als u hiermee niet het gewenste volume bereikt, kunt u de instellingen van de piano aanpassen.

- ➔ "Input/Bluetooth Vol." (p. 34)

### Een reeds gekoppeld mobiel apparaat aansluiten

Als het mobiele apparaat al met de piano is gekoppeld, hoeft u het koppelen niet meer opnieuw uit te voeren. Schakel gewoon de Bluetooth-functie van het mobiele apparaat in en het maakt opnieuw verbinding met de piano.

- \* Als u met behulp van de bovenstaande stappen geen verbinding tot stand kunt brengen, tikt u op "RP701 Audio" of "F701 Audio" dat wordt weergegeven in het veld "DEVICES" van het mobiele apparaat.

English

日本語

Deutsch

Français

Italiano

Español

Português

Nederlands

简体中文

## De piano met een app gebruiken (Bluetooth MIDI)

### Apps die u met deze piano kunt gebruiken

Naam van de app	Ondersteund besturingssysteem	Uitleg
 Roland Piano App	iOS iPadOS Android	Met deze app kunt u bladmuziek in digitale vorm bekijken, nummers oefenen alsof u een spel speelt of uw oefeningen bijhouden. 
 Piano Designer	iOS Android	Met deze app kunt u het geluid van de piano aan uw voorkeur aanpassen. Hiermee kunt u binnen de app via aanrakingen bewerkingen uitvoeren voor de verschillende elementen van het geluid in "Uw eigen pianoklant maken (Piano Designer)" (p. 27). 

- \* U kunt de apps downloaden via de App Store of Google Play (gratis).
- \* Daarnaast kunt u ook andere muziekapps (zoals GarageBand) gebruiken die compatibel zijn met Bluetooth MIDI.
- \* De verstrekte informatie over de apps van Roland was actueel op het moment dat deze handleiding werd gepubliceerd. Raadpleeg de Roland-website voor de meest recente informatie.

### Instellingen maken (koppelen)

U kunt instellingen maken voor het gebruik van de piano in combinatie met een app die op uw mobiele apparaat is geïnstalleerd. Als voorbeeld leest u hier hoe u een iPad kunt gebruiken in combinatie met de app "Roland Piano App".

- \* Voor "de piano met een app gebruiken" zijn geen instellingen op de piano nodig. Voer de handelingen in de app uit om een koppeling met de piano tot stand te brengen.

#### 1. Schakel de Bluetooth-functie van het mobiele apparaat in.

##### OPMERKING

Zelfs als het veld "DEVICES" (apparaten) de naam weergeeft van het apparaat dat u gebruikt (zoals "RP701 MIDI"), tikt u hier niet op.

#### 2. Start de app die u op uw mobiele apparaat hebt geïnstalleerd.

#### 3. Tik op "Connect piano".

Op het appscherm wordt "RP701 MIDI" of "F701 MIDI" weergegeven.

#### 4. Tik op "RP701 MIDI" of "F701 MIDI", afhankelijk van het apparaat dat u gebruikt.

De piano en het mobiele apparaat worden gekoppeld. Wanneer de koppeling is voltooid, verschijnt een display zoals het volgende.

Mobiel apparaat	Er verschijnt "Connected with RP701 MIDI" of "F701 MIDI" in het gedeelte "Connection" bovenaan het appscherm.
Piano	"MIDI" verschijnt naast het Bluetooth-symbool. 

##### MEMO

Wanneer u verbinding maakt met een mobiel apparaat waarvoor u de instellingen hebt geïntialiseerd, maakt het apparaat automatisch verbinding wanneer u de app start. De verbinding kan enkele seconden duren..

- \* Tik als de piano geen verbinding maakt met uw mobiele apparaat op "Connection" bovenaan het appscherm en vervolgens op "Connect to Piano".

## Als het koppelen niet lukt volgens "De piano met een app gebruiken"

- Zorg ervoor dat de Bluetooth-functie van de piano op "On" (aan) staat.**
  - Druk op de [⚙️]-knop van de piano.**  
De knop licht op en de piano bevindt zich in de functiemodus.
  - Draai aan de [↕️]-regelaar om naar het "Bluetooth"-scherm te gaan en druk vervolgens op de [↕️]-regelaar om te bevestigen.**  
Het Bluetooth-instellingenschermbild verschijnt.
  - Draai aan de [↕️]-regelaar om naar het scherm "Bluetooth On/Off" te gaan en druk vervolgens op de [↕️]-regelaar om te bevestigen.**
  - Draai aan de [↕️]-regelaar om "On" (aan) te selecteren.**  
De Bluetooth-functie van de piano wordt ingeschakeld.
  - Druk op de [⚙️]-knop.**  
De knop wordt gedoofd en u verlaat de functiemodus.

- Sluit alle apps op uw mobiele apparaat af.

### De app sluiten

- Dubbelklik op de Home-knop en veeg omhoog op het app-scherm.

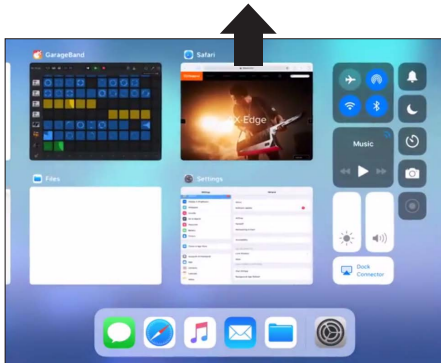

- Als er al een koppeling tot stand is gebracht, annuleer dan het koppelen en schakel de Bluetooth-functie uit.

### De koppeling wissen

- Tik in het scherm van het mobiele apparaat op de "i" naast "Connected" en tik op "Forget This Device".

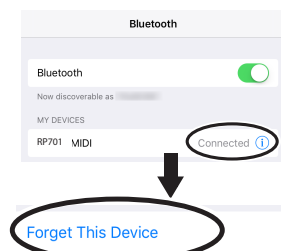

- Zet de Bluetooth-schakelaar in de uit-stand.



- Voer de koppelingsprocedure van p. 29 uit vanaf stap 1.

### MEMO

Als het probleem niet is opgelost na het volgen van deze punten, raadpleegt u de Roland-ondersteuningswebsite.

<https://www.roland.com/support/>

Als u meer dan één piano hebt

Wanneer u een koppeling maakt met een mobiel apparaat wanneer er meerdere piano's zijn, zoals in een muziekklass, kunt u aan elke piano een id toewijzen.

### Een id toewijzen

Wanneer u deze instelling maakt, wordt een id-nummer toegevoegd aan het einde van de apparaatnaam die wordt weergegeven op het mobiele apparaat. (zoals "RP701 Audio1" "RP701 MIDI 1")

- Druk op de [⚙️]-knop.
- Ga naar het Bluetooth-scherm en druk op de [↕️]-regelaar om te bevestigen.
- Draai aan de [↕️]-regelaar om "Bluetooth ID" te selecteren.
- Druk op de [↕️]-regelaar om te bevestigen en draai aan de [↕️]-regelaar om het nummer te wijzigen.

### RP701

ID	Uitleg
0-99	Instellen op "0": "RP701 Audio" "RP701 MIDI" (standaardwaarde) Instellen op "1": "RP701 Audio 1" "RP701 MIDI 1"

### F701

Waarde	Uitleg
0-99	Instellen op "0": "F701 Audio" "F701 MIDI" (standaardwaarde) Instellen op "1": "F701 Audio 1" "F701 MIDI 1"

\* Als u een koppeling maakt in een omgeving met meerdere piano's, raden wij u aan alleen het mobiele apparaat en de piano's die u wilt koppelen, in te schakelen (schakel de andere apparaten uit).

## Piano Setups laden/opslaan

U kunt uw eigen piano-instellingen opslaan op een USB-stick of deze naar een andere digitale piano laden.

\* U kunt de instellingen alleen laden naar een andere piano van hetzelfde model.

Instellingen die worden opgeslagen

Instelling	Pagina
Luidsprekervolume	p. 6, p. 10
Hoofdtelefoonvolume	p. 7, p. 11
Ambience	p. 22
Brilliance	p. 22
Headphones 3D Ambience	p. 22
Key Touch	p. 22
Master Tuning	p. 27
Temperament	p. 27
Temperament Key	p. 27
Hammer Response	p. 27
Piano Tone-instellingen	p. 28
Volume Limit	p. 37

## Piano-instellingen opslaan (Piano Setup Export)

1. Steek de USB-stick in de USB Memory-poort.

2. Druk op de [⚙️]-knop.

De knop licht op en de piano bevindt zich in de functiemodus.

3. Draai aan de [↔️]-regelaar om naar het scherm "Piano Setup Export" te gaan en druk vervolgens op de [↔️]-regelaar.

Het Piano Setup Export-scherm verschijnt.

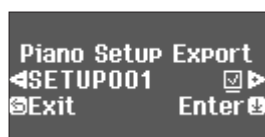

4. Wijzig de naam van de piano-instellingen.

Selecteer het teken dat u wilt wijzigen	Draai aan de [↔️]-regelaar
Wijzig het teken	Druk op de [↔️]-regelaar (bevestigen) → Draai aan de [↔️]-regelaar (wijzig het teken) → Druk op de [↔️]-regelaar (terug)
Voer één teken in	Druk op de [▶/■]-knop
Wis één teken	Druk op de [●]-knop

5. Draai aan de [↔️]-regelaar om ✓ aan de rechterkant van het scherm te selecteren en druk vervolgens op de [↔️]-regelaar om te bevestigen.

De instellingen worden opgeslagen.

### OPMERKING

Schakel het apparaat nooit uit of verwijder de USB-stick niet terwijl "Executing..." (Bezig met uitvoeren...) op het scherm wordt weergegeven.

6. Druk op de [⚙️]-knop om de functiemodus af te sluiten.

De knop wordt gedoofd.

## Piano-instellingen laden (Piano Setup Import)

1. Steek de USB-stick in de USB Memory-poort.

2. Druk op de [⚙️]-knop.

De knop licht op en de piano bevindt zich in de functiemodus.

3. Draai aan de [↔️]-regelaar om naar het scherm "Piano Setup Import" te gaan en druk vervolgens op de [↔️]-regelaar.

Het Piano Setup Import-scherm verschijnt.



4. Draai aan de [↔️]-regelaar om de piano-instellingen te selecteren die u wilt laden.

5. Druk op de [↔️]-regelaar om te bevestigen.

Er verschijnt een bevestigingsbericht.

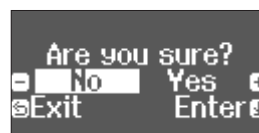

Om te annuleren drukt u op de [↵]-knop.

6. Draai aan de [↔️]-regelaar om "Yes" (Ja) te selecteren en druk vervolgens op de [↔️]-regelaar om te bevestigen.

De instellingen worden geladen.

### OPMERKING

Schakel het apparaat nooit uit of verwijder de USB-stick niet terwijl "Executing..." (Bezig met uitvoeren...) op het scherm wordt weergegeven.

7. Druk op de [⚙️]-knop om de functiemodus af te sluiten.

De knop wordt gedoofd.

## Het geheugen initialiseren (Format Media)

Hier ziet u hoe u alle bestanden die in het interne geheugen of op een USB-stick (in de handel verkrijgbaar) zijn opgeslagen, kunt wissen.

### OPMERKING

- Bij het initialiseren gaan alle registraties of bestanden die u in het interne geheugen of op een USB-stick hebt opgeslagen, verloren.
- Als u wilt dat andere instellingen dan de instellingen van het geheugen worden hersteld naar de fabrieksinstellingen, voert u Factory Reset uit (p. 33).

### 1. Als u een USB-stick wilt initialiseren, sluit u de USB-stick aan op de USB Memory-poort.

### 2. Druk op de [G]-knop.

De knop licht op en de piano bevindt zich in de functiemodus.

### 3. Draai aan de [Δ]-regelaar om naar het scherm "Format Media" te gaan en druk vervolgens op de [Δ]-regelaar.

Het Format Media-scherm verschijnt.



Om te annuleren drukt u op de [C]-knop.

### 4. Draai aan de [Δ]-regelaar om het medium (interne geheugen of USB-geheugen) te selecteren dat u wilt formatteren.

### 5. Druk op de [Δ]-regelaar om te bevestigen.

Er verschijnt een bevestigingsbericht.

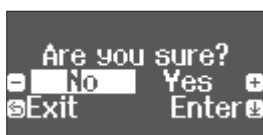

Om te annuleren drukt u op de [C]-knop.

### 6. Draai aan de [Δ]-regelaar om "Yes" (Ja) te selecteren en druk vervolgens op de [Δ]-regelaar om te bevestigen.

Het geheugen wordt geformatteerd.

### OPMERKING

Schakel het apparaat nooit uit of verwijder de USB-stick niet terwijl "Executing..." (Bezig met uitvoeren...) op het scherm wordt weergegeven.

### 7. Druk op de [G]-knop om de functiemodus af te sluiten.

De knop wordt gedoofd.

## De fabrieksinstellingen herstellen (Factory Reset)

Hier ziet u hoe u de fabrieksinstellingen kunt herstellen voor alle registraties en intern opgeslagen instellingen. Deze functie heet "Factory Reset".

### OPMERKING

Met Factory Reset wist u alle opgeslagen instellingen en worden de fabrieksinstellingen hersteld. Voor meer informatie over de instellingen die worden hersteld, raadpleegt u "Instellingen die worden opgeslagen wanneer het apparaat wordt uitgeschakeld" (p. 38).

### MEMO

Deze functie wist geen bestanden uit het interne geheugen of van een USB-stick (in de handel verkrijgbaar). Als u alle bestanden uit het interne geheugen of van een USB-stick wilt wissen, raadpleegt u "Het geheugen initialiseren (Format Media)" (p. 33).

### 1. Druk op de [G]-knop.

De knop licht op en de piano bevindt zich in de functiemodus.

### 2. Draai aan de [Δ]-regelaar om naar het scherm "Factory Reset" te gaan en druk vervolgens op de [Δ]-regelaar.

Er verschijnt een bevestigingsbericht.

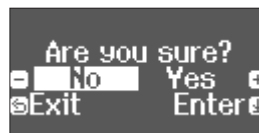

Om te annuleren drukt u op de [C]-knop.

### 3. Draai aan de [Δ]-regelaar om "Yes" (Ja) te selecteren en druk vervolgens op de [Δ]-regelaar om te bevestigen.

De fabrieksinstellingen van het geheugen worden hersteld.

### OPMERKING

Schakel het apparaat nooit uit of verwijder de USB-stick niet terwijl "Executing..." (Bezig met uitvoeren...) op het scherm wordt weergegeven.

### 4. Schakel het apparaat uit en vervolgens weer in.

## De knoppen uitschakelen (Panel Lock)

Om te voorkomen dat instellingen per ongeluk worden gewijzigd terwijl u speelt, kunt u alle knoppen behalve de [P]-knop en de [Volume]-knoppen uitschakelen.

Het paneel vergrendelen	Houd de [P]-knop ingedrukt totdat op het scherm het symbool " " wordt weergegeven.
Het paneel ontgrendelen	Houd de [P]-knop ingedrukt totdat het symbool " " verdwijnt.

English

日本語

Deutsch

Français

Italiano

Español

Português

Nederlands

简体中文

# Verschillende instellingen maken (Function Mode)

## Basisinstellingen in de functiemodus

### 1. Druk op de [F] -knop.

De knop licht op en de piano bevindt zich in de functiemodus.

### 2. Draai aan de [v] -regelaar om naar het scherm te gaan met het item dat u wilt instellen.

### 3. Druk op de [v] -regelaar om te bevestigen.

\* Afhankelijk van het item dat u selecteert, wordt er mogelijk een ander scherm weergegeven om aanvullende items te selecteren.

### 4. Draai aan de [v] -regelaar om de waarde te wijzigen.

### 5. Druk op de [F] -knop om de functiemodus af te sluiten.

De knop wordt gedoofd.

Aanduiding	Waarde	Uitleg
<b>Bluetooth-gerelateerde instellingen</b>		
Bluetooth	<b>Bluetooth On/Off</b>	<p><b>De Bluetooth-functie in-/uitschakelen (Bluetooth On/Off)</b></p> <p>Als de Bluetooth-functie is ingeschakeld, kunt u de piano en uw mobiele apparaat draadloos met elkaar verbinden, zodat de muziek die van het mobiele apparaat wordt afgespeeld hoorbaar is via de luidsprekers van de piano of zodat u de piano met een app kunt gebruiken. (p. 29)</p> <p><b>On, Off</b></p>
	<b>Bluetooth Pairing</b>	<p>Voer de koppeling uit om de piano en het mobiele apparaat draadloos met elkaar te verbinden voor "Muziek afspelen via de luidsprekers van de piano". (p. 29)</p>
	<b>Input/Bluetooth Vol.</b>	<p><b>Het volume van Bluetooth-audio wijzigen (Input/Bluetooth Vol.)</b></p> <p>Dit is de volume-instelling voor het afspelen van muziek vanaf uw mobiele apparaat via de luidsprekers van de piano. (p. 16)</p> <p><b>0-10</b></p>
	<b>Bluetooth ID</b>	<p>Als u de Bluetooth-functie gebruikt op een plaats waar meerdere piano's aanwezig zijn, kunt u aan elke piano een afzonderlijke id toewijzen. (p. 31)</p> <p><b>0-99</b></p>
<b>Instellingen met betrekking tot het geluid en het klavier</b>		
<b>Key Touch</b>	➔	"De aanslaggevoeligheid van het klavier wijzigen" (p. 22)
<b>Ambience</b>	➔	"De ambience en helderheid van het geluid aanpassen" (p. 22)
<b>Headphones 3D Ambience</b>	➔	"De ambience en helderheid van het geluid aanpassen" (p. 22)
<b>Brilliance</b>	➔	"De ambience en helderheid van het geluid aanpassen" (p. 22)
<b>Master Tuning</b>	➔	"Uw eigen pianoklank creëren (Piano Designer)" (p. 27)
<b>Temperament</b>		
<b>Temperament Key</b>		
<b>Hammer Response</b>		
<b>Piano Designer</b>		



Aanduiding	Waarde	Uitleg					
Keyboard Mode	Whole	Dit is dezelfde klavierinstelling als een traditionele akoestische piano.					
	Split	<b>Verschillende klanken spelen met de linker- en rechterhand (p. 21)</b>					
		Right Tone	De klank voor de rechterhand selecteren.				
		Left Tone	De klank voor de linkerhand selecteren.				
		Point	Selecteert de locatie (toets) waar de linker- en rechtertonen zijn verdeeld.				
		Balance	Selecteert de volumebalans tussen de klank van de linker- en de rechterhand.				
		Left Shift	Verhoogt of verlaagt de toonhoogte van de linkerhandklank in stappen van één octaaf.				
		Right Shift	Verhoogt of verlaagt de toonhoogte van de rechterhandklank in stappen van één octaaf.				
	Dual	<b>Twee klanken spelen op elke toets (p. 21)</b>					
		Tone 1	Selecteert klank 1.				
		Tone 2	Selecteert klank 2.				
		Balance	Selecteert de volumebalans van de twee klanken.				
Tone 1 Shift		Verhoogt of verlaagt de toonhoogte van klank 1 in stappen van een octaaf.					
Tone 2 Shift		Verhoogt of verlaagt de toonhoogte van klank 2 in stappen van een octaaf.					
Twin Piano	<b>Het klavier in tweeën splitsen voor bespelen door twee personen (Twin Piano)</b>						
	U kunt het klavier opsplitsen in een linker- en een rechterdeel zodat twee personen binnen hetzelfde toonhoogtebereik kunnen spelen. De ene persoon kan een voorbeeld spelen en de andere persoon kan dit voorbeeld oefenen. U kunt ook de manier (modus) waarop noten klinken in Twin Piano wijzigen.						
	Off	Dezelfde klavierinstelling als een traditionele akoestische piano.					
	On	<table border="1"> <tr> <td>Mode</td> <td>Om de modus voor Twin Piano te selecteren, selecteert u "On" (aan) in het Twin Piano-scherm van de functiemodus en voert u vervolgens de volgende procedure uit. (1) Druk twee keer op de [☐]-knop om het scherm "Twin Piano" te openen (2) Druk op de [↔]-regelaar om de "-" "+" links en rechts van "Tone" in het scherm te laten verschijnen (3) Draai de [↔]-regelaar naar rechts voor toegang tot het "Mode"-scherm (4) Druk op de [↔]-regelaar om te bevestigen en draai aan de [↔]-regelaar om "Pair" of "Individual" te selecteren</td> </tr> <tr> <td>Pair</td> <td>Noten die in het rechterdeel worden gespeeld, weerklinken luider in de rechterluidspreker en noten die in het linkerdeel worden gespeeld, weerklinken luider in de linkerluidspreker.</td> </tr> <tr> <td>Individual</td> <td>Noten die in het rechterdeel worden gespeeld, weerklinken alleen in de rechterluidspreker en noten die in het linkerdeel worden gespeeld, weerklinken alleen in de linkerluidspreker.</td> </tr> </table>	Mode	Om de modus voor Twin Piano te selecteren, selecteert u "On" (aan) in het Twin Piano-scherm van de functiemodus en voert u vervolgens de volgende procedure uit. (1) Druk twee keer op de [☐]-knop om het scherm "Twin Piano" te openen (2) Druk op de [↔]-regelaar om de "-" "+" links en rechts van "Tone" in het scherm te laten verschijnen (3) Draai de [↔]-regelaar naar rechts voor toegang tot het "Mode"-scherm (4) Druk op de [↔]-regelaar om te bevestigen en draai aan de [↔]-regelaar om "Pair" of "Individual" te selecteren	Pair	Noten die in het rechterdeel worden gespeeld, weerklinken luider in de rechterluidspreker en noten die in het linkerdeel worden gespeeld, weerklinken luider in de linkerluidspreker.	Individual
Mode	Om de modus voor Twin Piano te selecteren, selecteert u "On" (aan) in het Twin Piano-scherm van de functiemodus en voert u vervolgens de volgende procedure uit. (1) Druk twee keer op de [☐]-knop om het scherm "Twin Piano" te openen (2) Druk op de [↔]-regelaar om de "-" "+" links en rechts van "Tone" in het scherm te laten verschijnen (3) Draai de [↔]-regelaar naar rechts voor toegang tot het "Mode"-scherm (4) Druk op de [↔]-regelaar om te bevestigen en draai aan de [↔]-regelaar om "Pair" of "Individual" te selecteren						
Pair	Noten die in het rechterdeel worden gespeeld, weerklinken luider in de rechterluidspreker en noten die in het linkerdeel worden gespeeld, weerklinken luider in de linkerluidspreker.						
Individual	Noten die in het rechterdeel worden gespeeld, weerklinken alleen in de rechterluidspreker en noten die in het linkerdeel worden gespeeld, weerklinken alleen in de linkerluidspreker.						
Kbd Transpose	Verhoogt of verlaagt het toonhoogtebereik van het klavier in stappen van een halve toon. Wanneer u een zanger begeleidt of als vocalist-instrumentalist optreedt, kunt u met deze instelling op het vocale bereik van de zanger afstemmen zonder dat u de vingerzetting van het klavier hoeft te veranderen. -6-0-+5						
<b>Instellingen met betrekking tot het afspelen van nummers</b>							
Song Transpose	<b>De toonhoogte bij het afspelen van een nummer transponeren (Song Transpose)</b>						
	U kunt het afspelen van een nummer transponeren in stappen van halve tonen. (p. 23) -12-0-+12						
Song Volume SMF	<b>Het volume van het nummer (SMF) aanpassen (Song Volume SMF)</b>						
	Met deze instelling kunt u het volume van uw klavierspel aanpassen terwijl een nummer wordt afgespeeld. Hiermee regelt u het volume van het nummer (SMF-gegevens) dat wordt afgespeeld. 0-10						
Song Volume Audio	<b>Het volume van het nummer (audio) aanpassen (Song Volume Audio)</b>						
	Met deze instelling kunt u het volume van uw klavierspel aanpassen terwijl een nummer wordt afgespeeld. Hiermee regelt u het volume van het nummer (audiogegevens) dat wordt afgespeeld. 0-10						

English

日本語

Deutsch

Français

Italiano

Español

Português

Nederlands

简体中文

## Verschillende instellingen maken (Function Mode)

Aanduiding	Waarde	Uitleg
Input/ Bluetooth Vol.	<b>Het volume van een audioafspeelapparaat aanpassen (Input/Bluetooth Vol.)</b>	
	Met deze instelling kunt u het volume van uw klavierspel aanpassen terwijl een nummer wordt afgespeeld. U kunt het volume regelen van een audioafspeelapparaat dat op de Input-aansluitingen is aangesloten.	
	0-10	
USB Audio Input Vol.	<b>Het volume van de computer aanpassen (USB Audio Input Volume)</b>	
	Met deze instelling past u het volume van de computer aan wanneer u audio afspeelt vanaf een computer die is aangesloten op de USB Computer-poort.	
	0-10	
SMF Play Mode	<b>De afspeelmodus van een nummer (SMF) instellen (SMF Play Mode)</b>	
	Met deze instelling bepaalt u de klank die u op het klavier speelt terwijl een nummer wordt afgespeeld. Normaal gezien gebruikt u de instelling "Auto-Select". Hiermee bepaalt u of de instelling die het meest geschikt is voor het interne nummer of het meest geschikt voor externe gegevens, wordt geselecteerd wanneer u een nummer afspeelt met de bestandsindeling SMF.	
	Het wijzigen van deze instelling heeft geen invloed op het klankgeluid dat u via het klavier speelt.	
	* U kunt de SMF Play Mode ook wisselen door de [▶/■]-knop ingedrukt te houden en aan de [±]-regelaar te draaien.	
	<b>Auto-Select</b>	Stelt de SMF Play Mode automatisch in op "Internal" (Intern) of "External" (Extern) afhankelijk van het nummer dat wordt afgespeeld.
	<b>Internal</b>	Wanneer u een nummer afspeelt, wijzigt de klank die u speelt op het klavier naar de klank die in het nummer is opgeslagen. Dit wordt aanbevolen wanneer u een intern nummer afspeelt of een nummer dat op deze piano is opgenomen.
	<b>External</b>	De klank die u speelt op het klavier verandert niet wanneer u een nummer afspeelt. Dit wordt aanbevolen wanneer u externe gegevens afspeelt zoals in de handel verkrijgbare muziekgegevens. * Met deze instelling zijn sommige effecten mogelijk niet van toepassing op het afspiegelgeluid van het nummer. Om deze reden kan het karakter van het geluid tijdens het afspelen anders zijn dan het geluid tijdens het opnemen.
<b>Opnamegerelateerde instellingen</b>		
Recording Mode	Met deze piano kunt u in twee verschillende modi opnemen. U kunt kiezen of u wilt opnemen als SMF of als audio.	
	* U kunt de opnamemodi ook wisselen door de [●]-knop ingedrukt te houden en aan de [±]-regelaar te draaien.	
	<b>SMF</b>	Uw spel wordt opgenomen in "Internal Memory" en op de piano afgespeeld. U kunt het spel van uw linkerhand overdubben op het spel van uw rechterhand en vervolgens het spel van uw beide handen samen beluisteren. (p. 24)
	<b>Audio</b>	Uw spel wordt op een USB-stick opgenomen als audiogegevens. U kunt uw opgenomen pianospel beluisteren op een computer of audiospeler, uw pianospel gebruiken om een cd te maken of openbaar maken op internet. (p. 26)
<b>Delete Song</b>	Verwijdert een nummer dat is opgeslagen in het interne geheugen van de piano of op een USB-stick. (p. 24)	
<b>Rename Song</b>	Wijzigt de naam van een opgeslagen nummer. (p. 24)	
<b>Copy Song</b>	Nummers die in het interne geheugen zijn opgeslagen, kunnen naar een USB-stick worden gekopieerd. U kunt ook nummers die op een USB-stick zijn opgeslagen naar het interne geheugen kopiëren. (p. 25)	
<b>Count-in Measure</b>	U kunt het aantal maten wijzigen dat als aftelling klinkt voordat een nummer wordt afgespeeld of opgenomen.	
	1 Measure, 2 Measures	
<b>Pedaalgerelateerde instellingen</b>		
Damper Pedal Part	<b>De manier waarop pedaleffecten worden toegepast veranderen (Damper Pedal Part)</b>	
	Als u het rechterpedaal tijdens Dual Play of Split Play (p. 7, p. 11) indrukt, wordt het pedaleffect toegepast op beide klanken, maar u kunt ook de klank selecteren waarop het effect moet worden toegepast.	
	<b>Right &amp; Left</b>	Alle ingeschakeld
	<b>Right</b>	Alleen toegepast op klank 1 (Dual Play)/rechterhandklank (Split Play)
	<b>Left</b>	Alleen toegepast op klank 2 (Dual Play)/linkerhandklank (Split Play)
Center Pedal	<b>De werking van de pedalen wijzigen (Center Pedal)</b>	
	Als u het apparaat inschakelt, functioneert het middelste pedaal als het Sostenuto-pedaal (p. 7, p. 11). U kunt de functie van het pedaal voor andere handelingen instellen. Door een functie aan het pedaal toe te wijzen, kunt u direct een instelling wijzigen door op het pedaal te drukken terwijl u speelt.	
	<b>Sostenuto</b>	Het pedaal functioneert als een Sostenuto-pedaal.
	<b>Play/Stop</b>	Het pedaal heeft dezelfde functie als de [▶/■]-knop.
	<b>Layer</b>	Als het pedaal wordt ingedrukt, wordt Tone 2 gestapeld die voor Dual Play wordt gebruikt. * Dit is alleen beschikbaar wanneer u Dual Play gebruikt.

Aanduiding	Waarde	Uitleg
Left Pedal	<b>Het effect van het pedaal wijzigen (Left Pedal)</b>	
	Als u het apparaat inschakelt, functioneert het linkerpedaal als het Soft-pedaal (p. 7, p. 11). U kunt de functie van het pedaal voor andere handelingen instellen. Door een functie aan het pedaal toe te wijzen, kunt u direct een instelling wijzigen door op het pedaal te drukken terwijl u speelt.	
	<b>Sostenuto</b>	Het pedaal functioneert als een Sostenuto-pedaal.
	<b>Play/Stop</b>	Het pedaal heeft dezelfde functie als de [▶/■]-knop.
<b>Layer</b>	Als het pedaal wordt ingedrukt, wordt Tone 2 gestapeld die voor Dual Play wordt gebruikt. * Dit is alleen beschikbaar wanneer u Dual Play gebruikt.	
<b>MIDI-gerelateerde instellingen</b>		
Local Control	<b>Dubbele noten vermijden bij het werken met een sequencer (Local Control)</b>	
	Als u een MIDI-sequencer hebt aangesloten via USB, stelt u deze instelling in op "Local Off". Omdat bij de meeste sequencers de Thru-functie ingeschakeld is, klinken noten die op het klavier worden gespeeld mogelijk dubbel of vallen deze weg. Om dit te voorkomen kunt u de instelling "Local Off" inschakelen zodat het klavier en de interne klankgenerator worden losgekoppeld.	
	<b>Off</b>	Local Control is uitgeschakeld. Het klavier wordt losgekoppeld van de interne klankgenerator. Als u het klavier bespeelt, wordt er geen geluid geproduceerd.
<b>On</b>	Local Control is ingeschakeld. Het klavier is aangesloten op de interne klankgenerator.	
MIDI Transmit Ch.	<b>MIDI-zendkanaalinstellingen (MIDI Transmit Ch.)</b>	
	Met deze instelling kunt u selecteren via welk MIDI-kanaal het apparaat data verstuurt. Dit apparaat ontvangt alle zestien kanalen (1–16). <b>Off, 1–16</b>	
<b>Instellingen voor algemene bediening</b>		
Language	<b>De taal wijzigen die op het display wordt getoond (Language)</b>	
	U kunt de taal die op het display wordt getoond, wijzigen. <b>English, Japanese, Chinese</b>	
Display Contrast	<b>De helderheid van het display aanpassen (Display Contrast)</b>	
	U kunt de helderheid van het display aanpassen. <b>1–10</b>	
Screen Saver	<b>De tijd instellen totdat het bedieningspaneel wordt gedimd (Screen Saver)</b>	
	Als er gedurende een bepaalde tijd geen bewerking is uitgevoerd, wordt het display zwart en gaan de LED's op de knoppen op het bedieningspaneel uit. Het scherm verschijnt opnieuw wanneer u een bewerking uitvoert. U kunt de tijd instellen voordat het paneel wordt gedimd. <b>Off, 30 sec., 1 min. (standaardwaarde), 5 min., 10 min.</b>	
Volume Limit	<b>Het maximale volume opgeven (Volume Limit)</b>	
	U kunt een maximale waarde voor het volume instellen. Hiermee kunt u ervoor zorgen dat er geen onbedoelde luide geluiden kunnen worden geproduceerd. <b>MEMO</b> U kunt de volumelimiet ook instellen door aan de [±]-regelaar te draaien terwijl u de [M] -knop en de [M] -knop ingedrukt houdt. <b>20, 40, 60, 80, 100</b>	
Speaker Auto Mute	<b>Geluid zowel via de hoofdtelefoon als via interne luidsprekers weergeven (Speaker Auto Mute)</b>	
	Met de fabrieksinstellingen wordt het geluid niet meer weergegeven via de interne luidspreker wanneer u een hoofdtelefoon aansluit op de PHONES-aansluiting. U kunt deze instelling echter wijzigen zodat het geluid zowel via de hoofdtelefoon als via de interne luidsprekers wordt weergegeven. * Als dit op "Off" (uit) staat, zal het geluid dat wordt uitgevoerd via de hoofdtelefoon een ander karakter hebben.	
	<b>Off</b>	Er komt zowel geluid uit de hoofdtelefoon als uit de interne luidsprekers.
<b>On</b>	Er komt alleen geluid door de hoofdtelefoon (standaardwaarde).	

English

日本語

Deutsch

Français

Italiano

Español

Português

Nederlands

简体中文

## Verschillende instellingen maken (Function Mode)

Aanduiding	Waarde	Uitleg
Auto Off	<b>Het apparaat na een bepaalde tijd automatisch laten uitschakelen (Auto Off)</b>	
	Bij de fabrieksinstellingen wordt het apparaat 30 minuten na het uitvoeren van de laatste handeling automatisch uitgeschakeld. Als u niet wilt dat het apparaat automatisch uitgeschakeld wordt, stelt u "Auto Off" in op "Off" (uit). <b>Off, 10, 30, 240 (min)</b>	
Auto Memory Backup	<b>Instellingen automatisch opslaan (Auto Memory Backup)</b>	
	U kunt ervoor zorgen dat instellingen automatisch worden opgeslagen zodat deze niet worden gewijzigd wanneer u het apparaat uitschakelt en weer inschakelt.	
	Off	De instellingen worden niet opgeslagen.
	On	De instellingen worden automatisch opgeslagen. Dit is handig omdat u niet elke keer wanneer u het apparaat inschakelt instellingen moet maken. Voor meer informatie over de instellingen die zijn opgeslagen, raadpleegt u "Instellingen die worden opgeslagen met "Auto Memory Backup"" (p. 38).
Piano Setup Export	U kunt uw eigen piano-instellingen opslaan op een USB-stick of deze naar een andere digitale piano laden. (p. 32)	
Piano Setup Import	* U kunt de instellingen alleen laden naar een andere piano van hetzelfde model.	
Format Media	Alle bestanden die in het interne geheugen van de piano of op een USB-stick (in de handel verkrijgbaar) zijn opgeslagen, kunnen worden verwijderd. (p. 33)	
Factory Reset	Instellingen die in de piano zijn opgeslagen, kunnen worden teruggezet naar de fabrieksinstellingen. (p. 33)	
Version	Geeft de versie van het systeemprogramma van het apparaat weer.	
	Als een nieuw systeemprogramma beschikbaar komt, kunt u dit gebruiken om uw piano bij te werken. Voor meer informatie raadpleegt u de volgende URL. <b><a href="http://www.roland.com/support/">http://www.roland.com/support/</a></b> Voer de modelnaam in → raadpleeg "Updater and Driver"	

## Instellingen die worden opgeslagen wanneer het apparaat wordt uitgeschakeld

De piano bewaart de "instellingen die automatisch worden opgeslagen" zelfs wanneer het apparaat wordt uitgeschakeld en weer ingeschakeld. Als u de instelling "Auto Memory Backup" instelt, worden de instellingen die zijn opgeslagen met "Auto Memory Backup" ook opgeslagen. De andere instellingen worden teruggezet naar hun standaardwaarden wanneer u het apparaat uitschakelt en weer inschakelt.

### Instellingen die automatisch worden opgeslagen

De piano slaat automatisch de volgende instellingen op. Deze instellingen blijven behouden, zelfs wanneer u de piano uitschakelt.

Instelling	Pagina
Luidsprekervolume	p. 6, p. 10
Hoofdtelefoonvolume	p. 7, p. 11
Bluetooth On/Off	p. 34
Bluetooth ID	p. 34
Input/Bluetooth Vol.	p. 34
Auto Off	p. 38

### Instellingen die worden opgeslagen met "Auto Memory Backup"

Als de functie "Auto Memory Backup" (p. 38) is ingeschakeld, worden de volgende instellingen opgeslagen.

Instelling	Pagina
Ambience	p. 22
Brilliance	p. 22
Headphones 3D Ambience	p. 22

Instelling	Pagina
Key Touch	p. 22
Master Tuning	p. 27
Temperament	p. 27
Temperament Key	p. 27
Hammer Response	p. 27
Balance (Split, Dual)	p. 21
Metronoom (volume, tone, downbeat)	p. 22
Twin Piano Mode	p. 35
USB Audio Input Vol.	p. 36
SMF Play Mode	p. 36
Count-in Measure	p. 36
Damper Pedal Part	p. 36
MIDI Transmit Ch.	p. 37
Language	p. 37
Display Contrast	p. 37
Screen Saver	p. 37
Volume Limit	p. 37
Speaker Auto Mute	p. 37

# Problemen oplossen

Probleem	Controle	Oorzaak/actie	Pagina
<b>Problemen met het geluid van de piano</b>			
Geen geluid	Staat het volume op nul?	Verhoog het volume.	p. 6, p. 10
	Zit er een hoofdtelefoon of adapterstekker in de Phones-aansluiting?	Als er een hoofdtelefoon of adapterstekker in de hoofdtelefoonaansluiting zit, wordt het geluid niet uitgestuurd via de luidsprekers.	-
	Als u het geluid wilt horen via de hoofdtelefoon of externe luidsprekers, is het apparaat dan correct aangesloten?		p. 7, p. 11
	Staat de instelling "Local Control" op "Off"?	Stel de instelling "Local Control" in de functiemodus in op "On".	p. 37
De toonhoogte van het klavier of het nummer is niet correct	Hebt u transponeerinstellingen doorgevoerd?	Gebruik in de functiemodus de instellingen voor "Keyboard Transpose" en "Song Transpose" om de transpositie uit te schakelen.	p. 35
	Is de Master Tune-instelling correct?	Vanuit de fabriek is de referentietoonhoogte ingesteld op "442,0 Hz". Controleer de instelling "Master Tuning" van de Piano Designer-functie.	p. 27
	Is de instelling voor het temperament correct?	Vanuit de fabriek is de stemming ingesteld op "Equal temperament". Controleer de instelling "Temperament" van de Piano Designer-functie.	p. 27
	Is de Single Note Tuning-instelling correct?	Controleer de "Single Note-instellingen" van de Piano Designer-functie.	p. 28
U hoort klanken dubbel wanneer u het klavier bespeelt	Hebt u "Dual Play" ingesteld met twee gestapelde klanken?	Selecteer in de functiemodus "Kbd Mode" en verander "Dual" in "Whole".	p. 35
	Is de piano aangesloten op een externe sequencer?	Als u niet wilt dat de piano wordt bespeeld vanaf een andere geluidsmodule, stelt u de instelling "soft thru" van uw muziekproductiesoftware in op "Off".	-
		Als de instelling "Local Control" in de functiemodus is ingesteld op "On", zet u de instelling "Local Control" op "Off".	p. 37
Galm blijft weerklanken na het uitschakelen van het Ambience-effect	Het gevoel van diepte en resonantie van een akoestische piano wordt getrouw nagebootst. Dit is dus geen defect. Zelfs als u de akoestische ambience-effecten uitschakelt, blijft de kenmerkende resonantie van een akoestische piano behouden.		-
Het geluid van de hogere noten wijzigt plots vanaf een bepaalde toets	Dit simuleert de kenmerken van een akoestische piano en wijst niet op een defect. Het geluid verandert als er een wijziging is in het aantal snaren per toets of als er een overgang van opgewonden snaren naar losse snaren plaatsvindt.		-
Wanneer u op een toets drukt, hoort u ook vaag het geluid van een noot die u niet hebt ingedrukt	In sommige gevallen kan het gebeuren dat wanneer u een noot speelt, een andere noot weerklinkt (waarvan de frequentie een veelvoud is van een geheel getal van de eerste noot), zodat het lijkt alsof het geluid is veranderd. Dit is echter geen defect.	Verlaag de "String Resonance"-waarde van Piano Designer of schakel de functie uit.	p. 28
U hoort een hoge toon	<p><b>Als u dit niet in een hoofdtelefoon hoort:</b> Mogelijk is er een defect aan de piano. Neem contact op met uw distributeur of met Roland Support.</p> <p><b>Als u dit ook in een hoofdtelefoon hoort:</b> Pas de volgende instellingen aan om het metaalachtige rinkelgeluid te verminderen.</p> <ul style="list-style-type: none"> <li>• Ambience (p. 22)</li> <li>• Piano Designer "String Resonance" (p. 28)</li> </ul>		-
Lage noten klinken verkeerd of brommerig	Staat het volume op het maximum?	Als het volume op het maximum staat, wordt het geluid mogelijk vervormd afhankelijk van de manier waarop u op de piano speelt. In dit geval moet u het volume verlagen.	p. 6, p. 10
	<p><b>Als u dit ook in een hoofdtelefoon hoort:</b> Mogelijk is er een defect aan de piano. Neem contact op met uw distributeur of met Roland Support.</p> <p><b>Als u dit niet in een hoofdtelefoon hoort:</b> Voorwerpen in de buurt van de piano resoneren omdat er een hoog volume uit de luidsprekers komt. U kunt de volgende voorzorgsmaatregelen treffen om resonanties te minimaliseren.</p> <ul style="list-style-type: none"> <li>• Houd het volumenniveau laag.</li> <li>• Plaats de luidsprekers 10–15 cm verwijderd van muren of andere oppervlakken.</li> <li>• Plaats het apparaat uit de buurt van voorwerpen die resoneren.</li> </ul>		-
Het geluid klinkt anders afhankelijk van de klankinstellingen	Wanneer u "Dual Play" met twee gestapelde klanken of "Split Play" met verschillende klanken voor de linker- en rechterhand gebruikt, klinkt het geluid anders afhankelijk van de specifieke combinatie. Voor sommige combinaties wordt het effect niet toegepast op de klank voor de linkerhand of op klank 2. Dit wijst niet op een defect.		-

English

日本語

Deutsch

Français

Italiano

Español

Português

Nederlands

简体中文

## Problemen oplossen

Probleem	Controle	Oorzaak/actie	Pagina
<b>Problemen met de pedalen</b>			
Een vreemd geluid is hoorbaar wanneer u het pedaal indrukt	Staat de stelschroef onder het pedaal in contact met de vloer? (RP701)	De stelschroef is mogelijk losgekomen terwijl u het pedaal hebt gebruikt. Verlaag de stelschroef zodat deze in contact staat met de vloer. Als u de piano op een tapijt gebruikt, laat u de stelschroef zakken zodat deze de vloer stevig raakt.	p. 7
Het pedaal werkt niet of de pedaalfunctie zit "vast"	Is het pedaal correct aangesloten?	Controleer de Pedal-aansluiting op de onderkant van de piano.	p. 20,
	Hebt u het pedaalsnoer losgekoppeld of aangesloten terwijl het apparaat was ingeschakeld?	Als u het pedaalsnoer hebt losgekoppeld terwijl de piano werd ingeschakeld, wordt het pedaleffect mogelijk nog steeds toegepast. Sluit het pedaalsnoer aan of koppel dit los terwijl de piano is uitgeschakeld.	–
	Hebt u de manier waarop het pedaleffect wordt toegepast, gewijzigd?	Als het rechterpedaal is ingesteld op "Right", wordt dit alleen toegepast op de klank voor de rechterhand. Als het is ingesteld op "Left" wordt dit alleen toegepast op de klank voor de linkerhand.	p. 36
	Is Twin Piano ingeschakeld?	Als Twin Piano is ingeschakeld, werkt het rechterpedaal alleen voor de partij voor de rechterhand en het linkerpedaal alleen voor de partij voor de linkerhand van het klavier.	–
Hebt u de functie van het pedaal gewijzigd?	Als de functie van het Sostenuto-pedaal (middelste pedaal) of het Soft-pedaal (linkerpedaal) is gewijzigd, werken deze pedalen niet als het Sostenuto-pedaal of het Soft-pedaal. Herstel de instellingen voor de functies "Center Pedal" en "Left Pedal".	p. 36, p. 37	
<b>Problemen met het afspelen van een nummer</b>			
Alleen het geluid van een bepaald instrument in een nummer wordt niet afgespeeld	Wanneer u op de [M] [M]-knop drukt, zijn er dan gedeelten (Right, Left, Accomp) die niet oplichten op het scherm?	Gedeelten die niet worden weergegeven op het scherm, weerklinken niet. Selecteer een niet-opgelicht gedeelte om het te doen oplichten zodat geluid wordt geproduceerd.	p. 13
Het nummervolume is onhoorbaar of staat te laag	Staat het nummervolume te laag?	Afhankelijk van de gegevensindeling van het nummer verhoogt u de waarde voor "Song Volume SMF" of "Song Volume AUDIO".	p. 35
Als u "Song Volume" wijzigt, wordt het volume niet gewijzigd	Staat de SMF Play Mode op "Internal"?	Stel de SMF Play Mode in op "External".	p. 36
Het geselecteerde geluid verandert wanneer u een nummer afspeelt	Staat de SMF Play Mode op "Internal"?	Stel de SMF Play Mode in op "External".	p. 36
Een nummer dat op een USB-stick is opgeslagen, kan niet worden afgespeeld	Is de bestandsextensie ".WAV" of ".MP3" of ".MID"?	Deze piano kan drie bestandstypen afspelen: audiobestanden met WAVE-indeling of MP3-indeling en MIDI-bestanden.	–
Namen van nummers die op de USB-stick zijn opgeslagen, worden niet weergegeven op het scherm	Heeft het bestand een ".MID"-extensie? Zijn de naamgegevens van het nummer in het bestand leeg of bestaan deze alleen uit spaties?	Namen van nummers kunnen alleen op het scherm worden weergegeven voor bestanden met een ".MID"-extensie. Als de naamgegevens van een nummer in het bestand leeg zijn of alleen uit spaties bestaan, wordt de naam van het nummer niet weergegeven op het pianoscherm.	–
<b>Problemen met opnemen</b>			
Kan niet opnemen	Wanneer u op de [Part]-knop drukt, knippert het gedeelte dat moet worden opgenomen dan op het scherm?	Selecteer het gedeelte dat u wilt opnemen op het scherm, zodat dit gaat knippen.	p. 25
Kan geen audio opnemen	Is er een USB-stick aangesloten op de USB Memory-poort?	U kunt geen audio opnemen tenzij een USB-stick is aangesloten.	–
Het volume verschilt tussen opnemen en afspelen	Staat het nummervolume te laag?	Afhankelijk van de gegevensindeling van het nummer verhoogt u de waarde voor "Song Volume SMF" of "Song Volume AUDIO".	p. 35
Het klankkarakter van de piano verandert wanneer u opneemt	Maakt u een opname met een klank die u in Piano Designer hebt gemaakt?	Sommige Piano Designer-instellingen worden mogelijk niet gereproduceerd wanneer u een nummer afspeelt.	–
	Speelt u een nummer af dat u als audiobestand hebt opgenomen op een USB-stick?	Als u uw spel wilt opnemen met hetzelfde klankkarakter als wanneer u op het klavier speelt, neemt u uw spel op als SMF.	–
<b>Overige problemen</b>			
U gebruikt de hoofdtelefoon om het geluid te dempen, maar toch hoort u een dof geluid wanneer u het klavier bespeelt	Het klavier van deze piano is ontworpen om het mechanisme van een akoestische piano te simuleren. Zelfs op een akoestische piano hoort u een dof geluid wanneer u op een toets drukt. Dergelijke geluiden wijzen niet op een defect.		–
Het apparaat wordt automatisch uitgeschakeld	Hebt u instellingen gemaakt zodat de piano automatisch wordt uitgeschakeld wanneer u deze gedurende enige tijd niet hebt gebruikt?	Als u niet wilt dat het apparaat automatisch wordt uitgeschakeld, zet u de Auto Off-instelling op "Off".	p. 38
Het apparaat kan niet worden ingeschakeld	Is de netstroomadapter correct aangesloten?		p. 6, p. 10
De knoppen op het bedieningspaneel werken niet	Hebt u de instelling "Panel Lock" ingesteld om te voorkomen dat deze onbedoeld worden gebruikt?	Schakel de Panel Lock-instelling uit.	p. 33
Het volumeniveau van het apparaat dat is aangesloten op de ingang, is te laag	Staat het volume van het aangesloten apparaat op nul?		–
	Staat "Input/Bluetooth Vol." op nul?		p. 36

Aanduiding	Betekenis
Error 2	Tijdens het schrijven is er een fout opgetreden. De USB-stick is mogelijk beschadigd.
	Plaats een andere USB-stick en probeer het opnieuw. U kunt de USB-stick ook initialiseren (p. 33).
Error 3	Het interne geheugen is mogelijk beschadigd. Formateer het interne geheugen (p. 33).
	Hetzelfde bestand bestaat al.
Error 10	Er is geen USB-stick geplaatst. Plaats de USB-stick en probeer het opnieuw.
	Het interne geheugen is mogelijk beschadigd. Formateer het interne geheugen (p. 33).
Error 11	Er is onvoldoende geheugen vrij op de opslagbestemming.
	Plaats een andere USB-stick of verwijder onnodige bestanden en probeer het opnieuw.
Error 14	Tijdens het lezen is er een fout opgetreden. De USB-stick is mogelijk beschadigd.
	Plaats een andere USB-stick en probeer het opnieuw. U kunt de USB-stick ook initialiseren (p. 33).
Error 15	Het interne geheugen is mogelijk beschadigd. Formateer het interne geheugen (p. 33).
	Het bestand kan niet worden gelezen. De gegevensindeling is niet geschikt voor de eenheid.
Error 18	Deze audio-indeling wordt niet ondersteund.
	Gebruik een audiobestand met WAV-indeling (44,1 kHz, 16-bits lineair) of MP3-indeling.
Error 30	De interne geheugencapaciteit van het apparaat is vol.
Error 40	Dit apparaat kan de overmatige hoeveelheid MIDI-gegevens afkomstig van het externe MIDI-apparaat niet verwerken.
	Verminder de hoeveelheid MIDI-gegevens die naar het apparaat worden verzonden.
Error 43	Er heeft zich een MIDI-verzendfout voorgedaan. Controleer het aangesloten MIDI-apparaat.
Error 51	Mogelijk is er een probleem met het systeem. Herhaal de procedure vanaf het begin. Als het probleem niet opgelost raakt na een aantal pogingen, neem dan contact op met Roland Support.
Error 65	De USB Memory-poort heeft een krachtige stroomstoot ondergaan. Controleer of er geen problemen zijn met de USB-stick en schakel de stroom uit en weer in.

English

日本語

Deutsch

Français

Italiano

Español

Português

Nederlands

简体中文

## Belangrijkste specificaties

	RP701	F701
<b>Klankgenerator</b>	Pianoklank: SuperNATURAL Piano	
<b>Klavier</b>	PHA-4-standaardklavier: met drukpunt en de look en feel van ivoor (88 toetsen)	
<b>Bluetooth</b>	Bluetooth versie 4.2 Ondersteunde profielen: A2DP (Audio), GATT (MIDI via Bluetooth Low Energy) Ondersteunde codec: SBC (compatibel met SCMS-T inhoudsbeveiliging)	
<b>Stroomtoevoer</b>	Netstroomadapter	
<b>Stroomverbruik</b>	20 W (bij gebruik van de meegeleverde netstroomadapter)	20 W (bij gebruik van de meegeleverde netstroomadapter)
	Geschat stroomverbruik bij het spelen van de piano op gemiddeld volume: 4 W (RP701), 4 W (F701)	
	Stroomverbruik wanneer er na het inschakelen geen geluid wordt gespeeld: 3 W (RP701), 3 W (F701)	
<b>Afmetingen</b>	Met partituursteun: 1.366 (B) x 463 (D) x 1.027 (H) mm	Met gesloten deksel: 1.360 (B) x 345 (D) x 781 (H) mm Met het deksel geopend: 1.360 (B) x 345 (D) x 913 (H) mm * De afmetingen zijn inclusief de bevestigde stabilisatoren.
<b>Gewicht</b>	46,0 kg	36,0 kg
<b>Accessoires</b>	Gebruikershandleiding, infoblad "HET APPARAAT VEILIG GEBRUIKEN", verzameling bladmuziek "Roland Piano Masterpieces" (alleen CHINA), netstroomadapter, netsnoer, hoofdtelefoonhaak, stabilisatoren (F701)	
<b>Optie (apart verkrijgbaar)</b>	Hoofdtelefoon	

\* In dit document worden de specificaties van het product uitgelegd op het moment dat het document werd vrijgegeven. Raadpleeg de Roland-website voor de meest recente informatie.

## Piano

No.	Tone Name
<b>Grand</b>	
1	Concert Piano
2	Ballad Piano
3	Mellow Piano
4	Bright Piano
<b>Upright</b>	
5	Upright Piano
6	Mellow Upright
7	Bright Upright
8	Rock Piano
9	Ragtime Piano
<b>Classical</b>	
10	Fortepiano
11	Mellow Forte
12	Bright Forte
13	Harpsichord
14	Harpsi 8'+4'
<b>E.Piano</b>	
15	1976SuitCase
16	Tremolo EP
17	Pop EP
18	Vintage EP
19	FM E.Piano
20	EP Belle
21	60's EP
22	Clav.
23	Stage Phaser
24	70's EP
25	E.Grand
26	Magical Piano

## Other

No.	Tone Name
<b>Strings</b>	
1	SymphonicStr1
2	Epic Strings
3	Rich Strings
4	Orchestra Str
5	Orchestra
6	Chamber Winds
7	Harp
8	Violin
9	Velo Strings
10	Cello
11	OrchestraBrs
12	Pizzicato Str
13	SymphonicStr2
14	Soft Pad
15	Flute
16	A.Bass+Cymb1
<b>Organ</b>	
17	Pipe Organ
18	Nason Flt 8'
19	Combo Jz.Org
20	Ballad Organ
21	ChurchOrgan1
22	ChurchOrgan2
23	Gospel Spin
24	Full Stops
25	Mellow Bars
26	Light Organ
27	Lower Organ
28	60's Organ
<b>Voice</b>	
29	Jazz Scat
<b>Do Re Mi</b>	
30	Do Re Mi 1#
31	Do Re Mi 1b
32	Do Re Mi 2#
33	Do Re Mi 2b
<b>Drums</b>	
34	STANDARD Set
35	ROOM Set
36	POWER Set
37	ELEC.Set
38	ANALOG Set
39	JAZZ Set
40	BRUSH Set
41	ORCH.Set
42	SFX Set
<b>GM2</b>	
43	Piano 1
44	Piano 1w
45	Piano 1d
46	Piano 2
47	Piano 2w
48	Piano 3
49	Piano 3w

No.	Tone Name
50	Honky-tonk
51	Honky-tonk w
52	E.Piano 1
53	Detuned EP 1
54	Vintage EP
55	60's E.Piano
56	E.Piano 2
57	Detuned EP 2
58	St.FM EP
59	EP Legend
60	EP Phaser
61	Harpsi.
62	Coupled Hps.
63	Harpsi.w
64	Harpsi.o
65	Clav.
66	Pulse Clav.
67	Celesta
68	Glockenspiel
69	Music Box
70	Vibraphone
71	Vibraphone w
72	Marimba
73	Marimba w
74	Xylophone
75	TubularBells
76	Church Bell
77	Carillon
78	Santur
79	Organ 1
80	TremoloOrgan
81	60's Organ
82	Organ 2
83	Perc.Organ 1
84	Chorus Organ
85	Perc.Organ 2
86	Rock Organ
87	Church Org.1
88	Church Org.2
89	Church Org.3
90	Reed Organ
91	Puff Organ
92	Accordion 1
93	Accordion 2
94	Harmonica
95	Bandoneon
96	Nylon-str.Gt
97	Ukulele
98	Nylon Gt o
99	Nylon Gt 2
100	Steel-str.Gt
101	12-str.Gt
102	Mandolin
103	Steel+Body
104	Jazz Guitar
105	Hawaiian Gt

No.	Tone Name
106	Clean Guitar
107	Chorus Gt 1
108	Mid Tone Gt
109	Muted Guitar
110	Funk Guitar1
111	Funk Guitar2
112	Chorus Gt 2
113	Overdrive Gt
114	Guitar Pinch
115	DistortionGt
116	Gt Feedback1
117	Dist.Rhy Gt
118	Gt Harmonics
119	Gt Feedback2
120	AcousticBass
121	FingeredBass
122	Finger Slap
123	Picked Bass
124	FretlessBass
125	Slap Bass 1
126	Slap Bass 2
127	Synth Bass 1
128	WarmSyn.Bass
129	Synth Bass 3
130	Clav.Bass
131	Hammer Bass
132	Synth Bass 2
133	Synth Bass 4
134	RubberSyn.Bs
135	Attack Pulse
136	Violin
137	Slow Violin
138	Viola
139	Cello
140	Contrabass
141	Tremolo Str.
142	PizzicatoStr
143	Harp
144	Yang Qin
145	Timpani
146	Strings
147	Orchestra
148	60's Strings
149	Slow Strings
150	Syn.Strings1
151	Syn.Strings3
152	Syn.Strings2
153	Choir 1
154	Choir 2
155	Voice
156	Humming
157	Synth Voice
158	Analog Voice
159	OrchestraHit
160	Bass Hit
161	6th Hit

English

日本語

Deutsch

Français

Italiano

Español

Português

Nederlands

简体中文

No.	Tone Name
162	Euro Hit
163	Trumpet
164	Dark Trumpet
165	Trombone 1
166	Trombone 2
167	Bright Tb
168	Tuba
169	MuteTrumpet1
170	MuteTrumpet2
171	French Horn1
172	French Horn2
173	Brass 1
174	Brass 2
175	Synth Brass1
176	Synth Brass3
177	AnalogBrass1
178	Jump Brass
179	Synth Brass2
180	Synth Brass4
181	AnalogBrass2
182	Soprano Sax
183	Alto Sax
184	Tenor Sax
185	Baritone Sax
186	Oboe
187	English Horn
188	Bassoon
189	Clarinet
190	Piccolo
191	Flute
192	Recorder
193	Pan Flute
194	Bottle Blow
195	Shakuhachi
196	Whistle
197	Ocarina
198	Square Lead1
199	Square Lead2
200	Sine Lead
201	Saw Lead 1
202	Saw Lead 2
203	Doctor Solo
204	Natural Lead
205	SequencedSaw
206	Syn.Calliope
207	Chiffer Lead
208	Charang
209	Wire Lead
210	Solo Vox
211	5th Saw Lead
212	Bass+Lead
213	Delayed Lead
214	Fantasia
215	Warm Pad
216	Sine Pad
217	Polysynth

No.	Tone Name
218	Space Voice
219	Itopia
220	Bowed Glass
221	Metallic Pad
222	Halo Pad
223	Sweep Pad
224	Ice Rain
225	Soundtrack
226	Crystal
227	Synth Mallet
228	Atmosphere
229	Brightness
230	Goblins
231	Echo Drops
232	Echo Bell
233	Echo Pan
234	Star Theme
235	Sitar 1
236	Sitar 2
237	Banjo
238	Shamisen
239	Koto
240	Taisho Koto
241	Kalimba
242	Bagpipe
243	Fiddle
244	Shanai
245	Tinkle Bell
246	Agogo
247	Steel Drums
248	Woodblock
249	Castanets
250	Taiko
251	Concert BD
252	Melodic Tom1
253	Melodic Tom2
254	Synth Drum
255	TR-808 Tom
256	Elec.Perc.
257	Reverse Cym.
258	Gt FretNoise
259	Gt Cut Noise
260	BsStringSlap
261	Breath Noise
262	Fl.Key Click
263	Seashore
264	Rain
265	Thunder
266	Wind
267	Stream
268	Bubble
269	Bird 1
270	Dog
271	Horse Gallop
272	Bird 2
273	Telephone 1

No.	Tone Name
274	Telephone 2
275	DoorCreaking
276	Door
277	Scratch
278	Wind Chimes
279	Helicopter
280	Car Engine
281	Car Stop
282	Car Pass
283	Car Crash
284	Siren
285	Train
286	Jetplane
287	Starship
288	Burst Noise
289	Applause
290	Laughing
291	Screaming
292	Punch
293	Heart Beat
294	Footsteps
295	Gun Shot
296	Machine Gun
297	Laser Gun
298	Explosion

# Lijst met interne nummers

No.	Song Name	Composer
<b>Listening</b>		
1	Valse, op.34-1	Fryderyk Franciszek Chopin
2	Polonaise op.53	Fryderyk Franciszek Chopin
3	Nocturne No.20	Fryderyk Franciszek Chopin
4	Die Forelle	Franz Peter Schubert, Arranged by Franz Liszt
5	Reflets dans l'Eau	Claude Achille Debussy
6	La Fille aux Cheveux de Lin	Claude Achille Debussy
7	La Campanella	Franz Liszt
8	Scherzo No.2	Fryderyk Franciszek Chopin
9	Barcarolle	Fryderyk Franciszek Chopin
10	Zhavoronok	Mikhail Ivanovich Glinka, Arranged by Mily Alexeyevich Balakirev
<b>Ensemble</b>		
1	Piano Concerto No.1 *	Peter Ilyich Tchaikovsky
2	Piano Concerto No.2 *	Sergei Rachmaninoff
3	Canon (Jazz Arrangement) *	Johann Pachelbel
4	Sicilienne (Jazz Arrangement) *	Gabriel Fauré
5	Berceuse from Dolly Suite	Gabriel Fauré
6	Le jardin féerique from Ma mère l'Oye	Maurice Ravel
7	Le Quattro Stagioni "La Primavera" *	Antonio Vivaldi
8	Marche Militaire Nr.1 *	Franz Peter Schubert
9	Waltz from the Sleeping Beauty *	Peter Ilyich Tchaikovsky
10	L'Apprenti sorcier *	Paul Dukas
11	Salut d'Amour	Edward Elgar
12	Pavane pour une infante défunte	Maurice Ravel
13	Menuett G Dur BWV Anh.114	Johann Sebastian Bach
14	Präludium C Dur BWV846	Johann Sebastian Bach
15	Türkischer Marsch	Wolfgang Amadeus Mozart
16	Für Elise	Ludwig van Beethoven
17	Türkischer Marsch	Ludwig van Beethoven
18	Auf Flügeln des Gesanges	Felix Mendelssohn
19	Étude, op.10-3	Fryderyk Franciszek Chopin
20	Valse, op.64-1	Fryderyk Franciszek Chopin
21	Fantaisie-Impromptu	Fryderyk Franciszek Chopin
22	Träumerei	Robert Alexander Schumann
23	Dolly's Dreaming Awakening	Theodor Oesten
24	Brautchor	Wilhelm Richard Wagner
25	Liebesträume Nr.3	Franz Liszt
26	Ungarische Tänze Nr.5	Johannes Brahms
27	Clair de Lune	Claude Achille Debussy
28	1ère Arabesque	Claude Achille Debussy
29	Golliwog's Cakewalk	Claude Achille Debussy
30	Je te veux	Erik Satie

No.	Song Name	Composer
<b>Entertainment</b>		
1	Polovtsian Dances	Alexander Borodin
2	Ombra mai fù	George Frideric Handel
3	Lascia ch'io pianga	George Frideric Handel
4	Twinkle Twinkle Little Star	French Folk Song
5	Mary Had a Little Lamb	Traditional
6	Bear Song	American Folk Song
7	Ich Bin Ein Musikante	German Folk Song
8	Grand Father's Clock	Henry Work
9	Jingle Bells	James Pierpont
10	We Wish You a Merry Christmas	Carol
11	Silent Night	Franz Gruber
12	Amazing Grace	Hymn
13	Lavender's Blue	Traditional
14	Aura Lee	George R. Poulton
15	Auld Lang Syne	Traditional
16	Greensleeves	Traditional
17	Maple Leaf Rag	Scott Joplin
18	The Entertainer	Scott Joplin
19	When The Saints Go Marching In	Traditional
20	Little Brown Jug	Joseph Winner

English

日本語

Deutsch

Français

Italiano

Español

Português

Nederlands

简体中文

## Lijst met interne nummers

No.	Song Name	Composer
<b>DoReMi</b>		
1-15	Training No.1 - 15	Roland Corporation
16	Twinkle Twinkle Little Star	French Folk Song
17	Summ,Summ,Summ	Traditional
18	Frog Song	German Folk Song
19	The Cuckoo	Traditional
20	Oh! Susanna	Stephen Foster
21	Let's Clap Hands	Traditional
22	Das klinget so herrlich	Wolfgang Amadeus Mozart
23	Wiegenlied	Johannes Brahms
24	Les Patineurs	Émile Waldteufel
25	Minuet	Johann Sebastian Bach
26	Old Folks At Home	Stephen Foster
27	Deck the Halls	Carol
28	Danny Boy	Irish Song
29	Korobeiniki	Russian Folk Song
30	Sakura Sakura	Japanese Folk Song
<b>Scales</b>		
1-36	Major Scales, Minor Scales	-
<b>Hanon</b>		
1-20	1-20	Charles-Louis Hanon
<b>Beyer</b>		
1-106	1-106	Ferdinand Beyer



No.	Song Name	Composer
<b>Burgmuller</b>		
1	Openness	Johann Friedrich Franz Burgmüller
2	Arabesque	
3	Pastoral	
4	A Small Gathering	
5	Innocence	
6	Progress	
7	The Clear Stream	
8	Gracefulness	
9	The Hunt	
10	Tender Flower	
11	The Young Shepherdess	
12	Farewell	
13	Consolation	
14	Austrian Dance	
15	Ballad	
16	Sighing	
17	The Chatterbox	
18	Restlessness	
19	Ave Maria	
20	Tarantella	
21	Angelic Harmony	
22	Gondola Song	
23	The Return	
24	The Swallow	
25	The Knight Errant	
<b>Czerny 100</b>		
1-100	1-100	Carl Czerny

- Alle rechten voorbehouden. Ongeautoriseerd gebruik van dit materiaal voor andere doeleinden dan privé, persoonlijk vermaak is een overtreding van de toepasselijke wetgeving.
- Nummers gemarkeerd met een asterisk (\*) zijn gearrangeerd door Roland Corporation. De auteursrechten op deze nummers zijn eigendom van de Roland Corporation.
- Nummers in de categorie Listening zijn pianosolo's. Ze hebben geen begeleiding.
- Koop in de handel verkrijgbare partituren voor Hanon-Czerny no. 100.
- De speelgegevens voor de klankdemo's en de interne nummers worden niet verzonden vanaf de USB Computer-poort of via Bluetooth (MIDI).
- Als SMF Play Mode is ingesteld op "Internal (p. 36)", zullen er delen zijn waarvan het volume niet verandert wanneer u de "Song Volume SMF"-waarde aanpast (p. 35). Als SMF Play Mode is ingesteld op "External", wijzigt het volume van alle partijen.







# HET APPARAAT VEILIG GEBRUIKEN

## INSTRUCTIES TER VERMIJDING VAN BRAND, ELEKTRISCHE SCHOKKEN OF VERWONDING VAN PERSONEN

Over de aanduidingen  WAARSCHUWING en  OPGELET

 <b>WAARSCHUWING</b>	Gebruikt voor instructies die de gebruiker waarschuwen voor levensgevaarlijke risico's of risico's op verwondingen indien het apparaat verkeerd wordt gebruikt.
 <b>OPGELET</b>	Gebruikt voor instructies die de gebruiker waarschuwen voor risico's op verwondingen of materiaalschade indien het apparaat verkeerd wordt gebruikt. * Materiaalschade verwijst naar schade of negatieve effecten die veroorzaakt worden met betrekking tot de woning en de volledige inrichting, alsook huisdieren.

Over de symbolen

	Het symbool  waarschuwt de gebruiker voor belangrijke instructies en waarschuwingen. De specifieke betekenis van het symbool wordt bepaald door het pictogram binnen de driehoek. Het symbool links wordt gebruikt voor algemene waarschuwingen voor gevaar.
	Het symbool  waarschuwt de gebruiker voor items die nooit mogen worden gebruikt (verboden). De specifieke handeling die niet mag worden gedaan, wordt door het pictogram binnen de cirkel aangeduid. Het symbool links betekent dat het apparaat nooit gedemonteerd mag worden.
	Het symbool  wijst de gebruiker op handelingen die moeten worden uitgevoerd. De specifieke handeling die moet worden uitgevoerd, wordt door het pictogram binnen de cirkel aangeduid. Het symbool links geeft aan dat het netsnoer uit het stopcontact moet worden getrokken.

## LET STEEDS OP HET VOLGENDE

### WAARSCHUWING

#### De Auto Off-functie

Het apparaat wordt automatisch uitgeschakeld na een vooraf ingestelde tijdsperiode vanaf het moment dat het apparaat voor het laatst werd gebruikt om muziek af te spelen, of vanaf het moment dat de knoppen of bedieningselementen van het apparaat voor het laatst werden gebruikt (Auto Off-functie). Als u niet wilt dat het apparaat automatisch wordt uitgeschakeld, schakelt u de Auto Off-functie uit (p. 38).



#### Gebruik alleen de meegeleverde netstroomadapter en het correcte voltage

Gebruik alleen de netstroomadapter die bij het apparaat wordt geleverd. Ga na of het lijnvoltage van het elektriciteitsnet overeenkomt met het ingangsvoltage dat op de netstroomadapter wordt weergegeven. Andere netstroomadapters gebruiken mogelijk een andere polariteit of zijn ontworpen voor een ander voltage. Het gebruik van dergelijke adapters kan resulteren in schade, defecten of elektrische schokken.



#### Gebruik alleen het meegeleverde netsnoer

Gebruik uitsluitend het bevestigde netsnoer. Sluit het meegeleverde netsnoer ook niet aan op andere apparaten.



### OPGELET

#### Voorzorgsmaatregelen bij het verplaatsen van dit apparaat

Houd u aan de onderstaande voorzorgsmaatregelen als u het instrument moet verplaatsen. Er zijn minstens twee personen nodig om het apparaat veilig op te tillen en te verplaatsen. Het apparaat dient voorzichtig behandeld en altijd horizontaal gehouden te worden. Zorg ervoor dat u het apparaat goed vasthoudt om uzelf tegen verwondingen en het instrument tegen beschadigingen te beschermen.



- Zorg ervoor dat de schroeven waarmee het apparaat aan de standaard is bevestigd, niet kunnen losraken. Draai alle schroeven veilig aan wanneer u merkt dat een schroef losraakt.
- Koppel het netsnoer los.
- Koppel alle snoeren van externe apparaten los.
- Draai de stelschroeven van de standaard omhoog (RP701) (p. 7).
- Sluit het klavierdeksel.
- Verwijder de muziekstandaard (RP701).

#### Zorg ervoor dat uw vingers niet gekneld raken

Let erop dat vingers, tenen, enzovoort niet bekneld raken bij het hanteren van de volgende bewegende onderdelen. Als een kind het apparaat gebruikt, moet een volwassene daarop toezien en het hierbij begeleiden.



- Klavierdeksel (p. 6) (p. 10)
- Pedalen (p. 7) (p. 11)

### OPGELET

#### Voorzorgen betreffende het gebruik van het bankje

Bij gebruik van het bankje moet u op het volgende letten:

- Gebruik het bankje niet als speelgoed of als trapje.
- Laat niet meer dan twee personen op het bankje zitten.
- Pas de hoogte niet aan terwijl iemand op het bankje zit.
- Ga niet op het bankje zitten als de bouten ter bevestiging van de poten niet vastzitten. (Als de bouten niet vastzitten, moet u ze meteen met het meegeleverde gereedschap aandraaien.)
- Plaats nooit uw hand in de opening (het metalen hoogteverstellingsmechanisme) onder het zitvlak en het klavierdeksel. Uw hand zou namelijk gekneld of gekwetst kunnen raken.



#### Houd kleine voorwerpen buiten het bereik van kinderen

Bewaar de volgende kleine onderdelen buiten het bereik van kleine kinderen om het per ongeluk inslikken van deze onderdelen te voorkomen.

- Inbegrepen onderdelen Schroeven



English

日本語

Deutsch

Français

Italiano

Español

Português

Nederlands

简体中文



# BELANGRIJKE OPMERKINGEN

## Stroomtoevoer

- Plaats de netstroomadapter met de zijde met de indicator naar boven. Het lampje gaat branden als u de netstroomadapter aansluit op een stopcontact.

## Plaatsing

- Voorkom dat conventionele verlichting, waarvan de lichtbron zich erg dicht bij het apparaat bevindt (zoals pianoverlichting) of krachtige spots langere tijd op dezelfde plaats op het apparaat schijnen. Overmatige warmte kan het apparaat vervormen of verkleuren.
- Laat geen voorwerpen op het klavier liggen. Dit kan leiden tot defecten, zoals toetsen die geen geluid meer geven.
- Afhankelijk van het materiaal en de temperatuur van het oppervlak waarop u het apparaat plaatst, kunnen de rubberen voetstukken mogelijk het oppervlak verkleuren of ontsieren (F701).

## Onderhoud

- Gebruik een droge, zachte doek of een licht bevochtigde doek om het apparaat te reinigen. Probeer om het hele oppervlak schoon te vegen met gelijke kracht, beweeg de doek volgens de textuur van het hout. U kunt de afwerking beschadigen als u te lang op dezelfde plaats blijft wrijven.
- De pedalen van dit apparaat zijn gemaakt van messing. Messing wordt mettertijd donkerder van kleur door het natuurlijke oxidatieproces. Als het messing dof wordt, kunt u het opblinken met in de handel verkrijgbaar metaalpoetsmiddel (RP701).

## Onderhoud van het klavier

- Schrijf nooit op het klavier met een pen of andere voorwerpen. Breng geen stempels of andere markeringen aan op het instrument. Inkt zal in de groeven aan het oppervlak sijpelen en kan dan niet meer worden verwijderd.
- Breng geen stickers aan op het klavier. Mogelijk kunt u stickers met sterke lijm niet meer verwijderen, de lijm kan bovendien verkleuring veroorzaken.
- Om hardnekkig vuil te verwijderen, kunt u een in de handel verkrijgbare klavierreiniger zonder schuurmiddel gebruiken. Begin met voorzichtig schoonwrijven. Als het vuil niet loskomt, kunt u geleidelijk aan harder gaan wrijven. Let er wel op dat u de toetsen niet beschadigt.

## Reparatie en gegevens

- Maak voordat u het apparaat laat repareren een back-up van de gegevens die op het apparaat zijn opgeslagen of noteer de nodige gegevens op papier als u dat wilt. Tijdens de reparatie doen wij uiteraard ons uiterste best om de gegevens die op uw apparaat zijn opgeslagen, te behouden, maar er kunnen gevallen zijn waarbij de opgeslagen inhoud niet kan worden hersteld, bijvoorbeeld wanneer het fysieke geheugen beschadigd is geraakt. Roland kan niet aansprakelijk worden gesteld voor het herstel van opgeslagen inhoud die verloren is gegaan.

## Extra voorzorgsmaatregelen

- De gegevens die zijn opgeslagen op het apparaat, kunnen verloren gaan door storingen, onjuist gebruik enzovoort. Om dergelijk onherstelbaar gegevensverlies te voorkomen, moet u regelmatig back-ups maken van de gegevens die u op het apparaat hebt opgeslagen.
- Roland kan niet aansprakelijk worden gesteld voor het herstel van opgeslagen inhoud die verloren is gegaan.
- Voer nooit druk uit op het display en sla er nooit tegen.
- Het geluid van aangeslagen toetsen en de trillingen geproduceerd door het bespelen van een instrument kunnen sterker dan verwacht worden overgedragen via de vloer of de muren. Zorg ervoor dat u anderen in uw omgeving niet stoort.
- Bij het weggoien van de kartonnen doos of het dempingsmateriaal waarin dit apparaat is verpakt, moet u de voorschriften voor afvalverwerking in acht nemen die op uw land of regio van toepassing zijn.
- Zet niet te veel kracht op de muziekstandaard als deze in gebruik is (RP701).
- Gebruik geen verbindingkabels met een ingebouwde weerstand.

## Extern geheugen gebruiken

- Leef de volgende voorzorgsmaatregelen na wanneer u externe geheugenapparaten gebruikt. Zorg er ook voor dat u alle voorzorgsmaatregelen naleeft die met het externe geheugenapparaat zijn meegeleverd.
  - Verwijder het apparaat niet terwijl het aan het lezen/schrijven is.
  - Om schade als gevolg van statische elektriciteit te voorkomen, moet u zorgen dat alle statische elektriciteit van uw eigen lichaam is ontladen voordat u het apparaat aanraakt.

## Vorzorgsmaatregelen in verband met radiofrequentie-emissies

- De volgende handelingen zijn verboden.
  - Het apparaat demonteren of wijzigen.
  - Het certificeringslabel op de achterkant van dit apparaat verwijderen.
  - Het apparaat gebruiken in een ander land dan waar het gekocht is.

## Intellectueel eigendomsrecht

- Het opnemen met audio- of videoapparatuur, kopiëren, bewerken, distribueren, verkopen, leasen, uitvoeren of uitzenden van materiaal (muziek, videomateriaal, uitzendingen, liveoptredens enzovoort) onder auteursrecht dat geheel of gedeeltelijk eigendom is van een derde, is wettelijk verboden zonder de toestemming van de auteursrechteigenaar.
- Gebruik dit apparaat niet voor doeleinden die de auteursrechten van een derde kunnen schenden. Wij kunnen niet aansprakelijk worden gesteld voor schendingen van auteursrechten van derden door uw gebruik van dit apparaat.
- De auteursrechten op de inhoud van dit product (golfvormgegevens van het geluid, stijlgegevens, begeleidende patronen, frasegegevens, audioloops en beeldgegevens) zijn voorbehouden door Roland Corporation.
- Kopers van dit product hebben de toestemming de betreffende inhoud (behalve nummergegevens zoals demonnummers) te gebruiken voor het aanmaken, uitvoeren, opnemen en verdelen van originele muziekuitvoeringen.
- Kopers van dit product hebben GEEN toestemming om de betreffende inhoud in de oorspronkelijke of een gewijzigde vorm aan het apparaat te onttrekken met als doel het verspreiden van een opgenomen medium met de betreffende inhoud of het ter beschikking stellen van deze inhoud via een computernetwerk.
- Dit product bevat het met eParts geïntegreerde softwareplatform van eSOL Co., Ltd. eParts is een handelsmerk van eSOL Co., Ltd. in Japan.
- Het Bluetooth®-woordmerk en -logo's zijn geregistreerde handelsmerken en eigendom van Bluetooth SIG, Inc. en het gebruik van dergelijke merken door Roland is onder licentie.
- Dit product gebruikt de broncode van µT-Kernel onder de T-License 2.0 verleend door T-Engine Forum ([www.tron.org](http://www.tron.org)).
- Dit product bevat opensourcesoftware van derden.
  - Copyright © 2009-2018 ARM Limited. Alle rechten voorbehouden.
  - Copyright © 2018 STMicroelectronics. Alle rechten voorbehouden.
  - Gelicenseerd onder de Apache-licentie, versie 2.0 (de "licentie");
  - U kunt een kopie van de licentie verkrijgen op <http://www.apache.org/licenses/LICENSE-2.0>
  - Copyright © 2018 STMicroelectronics. Alle rechten voorbehouden.
  - Deze software component is gelicenseerd door ST onder BSD 3-Clause licentie, de "Licentie";
  - U kunt een kopie van de licentie verkrijgen op <https://opensource.org/licenses/BSD-3-Clause>
  - Dit product gebruikt de Jansson-broncode (<http://www.digip.org/jansson/>).
  - Copyright © 2009-2016 Petri Lehtinen <petri@digip.org> Vrijgegeven onder de MIT-licentie <http://opensource.org/licenses/mit-license.php>
- Het Chinese taallettertype MORISAWA SONG GB2312BMP12 dat door dit product wordt gebruikt, wordt geleverd door Morisawa Corporation en het auteursrecht op de lettertypegegevens is eigendom van dat bedrijf.
- Roland en SuperNATURAL zijn geregistreerde handelsmerken of handelsmerken van Roland Corporation in de Verenigde Staten en/of andere landen.
- Bedrijfs- en productnamen die in dit document worden vermeld, zijn handelsmerken of geregistreerde handelsmerken van hun respectieve eigenaren.

# Index

<b>A</b>
[⏪] (Aan/uit)-knop ..... 5, 6, 9, 10
[▶/■]-knop (Afspelen/stoppen)-knop... 5, 9
Ambience ..... 22
[⏮] (Andere)-knop ..... 5, 9, 12
Auto Memory Backup ..... 38
Auto Off ..... 6, 10, 38
<b>B</b>
[◀ (⏮)] (begin van nummer) ..... 5, 9
Bluetooth ..... 15, 29
[▶ (⏭)] (Bluetooth) ..... 5, 9
Bluetooth On/Off ..... 34
Brilliance ..... 22
<b>D</b>
Damper Resonance ..... 28
DC In-aansluiting ..... 4, 8, 20
Demperpedaal ..... 7, 11
Display ..... 5, 9
Display Contrast ..... 37
Dual Play ..... 21, 35
[⏮ + ⏭] (Dual Play) ..... 5, 9
<b>E</b>
Een nummer afspelen ..... 13, 23
<b>F</b>
Factory Reset ..... 33, 38
Format Media ..... 33, 38
Functiemodus ..... 34
<b>G</b>
gedeelte ..... 13, 25
[⏮, ⏭] (Gedeelte)-knop ..... 5, 9, 13, 25
<b>H</b>
Hammer Response ..... 27
Headphones 3D Ambience ..... 7, 11, 22
Hoofdtelefoon ..... 7, 11
Hoofdtelefoonaansluiting ..... 4, 8, 20
Hoofdtelefoonhaak ..... 4, 8
<b>I</b>
Input-aansluiting ..... 4, 8, 20
Input/Bluetooth Vol. .... 36
[⚙] (Instellingen)-knop ..... 5, 9, 34
Intern nummer ..... 13, 45
<b>K</b>
Kbd Transpose ..... 35
Key Off Resonance ..... 28
Key Touch ..... 22
Klank ..... 12, 43
Klassieke positie ..... 6
Koppelen ..... 15, 29
<b>L</b>
Lid ..... 28
Local Control ..... 37

<b>M</b>
[◀◀/▶▶] (Maat)-knop ..... 5, 9
Master Tuning ..... 27
Metronoom ..... 14, 22
[⚙] (metronoominstellingen) ..... 5, 9, 22
[⏮] (Metronoom)-knop ..... 5, 9, 14
MIDI Transmit Ch. .... 37
<b>N</b>
[⏮] (Nummer)-knop ..... 5, 9
<b>O</b>
[●] (Opname)-knop ..... 5, 9
Opnemen ..... 14, 24
Overdubben en opnemen ..... 26
<b>P</b>
Panel Lock ..... 33
Partituursteun ..... 5, 7
Pedaal ..... 5, 7, 9, 11
Pedal-aansluiting ..... 4, 8, 20
Piano Designer ..... 27
[⏮] (Piano)-knop ..... 5, 9
Piano Setup Export ..... 32, 38
Piano Setup Import ..... 32, 38
<b>S</b>
Screensaver ..... 37
[⏮] (Selecteren/bevestigen)-regelaar . 5, 7, 9, 11
Single Note Character ..... 28
Single Note Tuning ..... 28
Single Note Volume ..... 28
SMF Play Mode ..... 36
Soft-pedaal ..... 7, 11
Sostenuto-pedaal ..... 7, 11
Speaker Auto Mute ..... 37
Split Play ..... 21, 35
Splitspunt ..... 21
stop ..... 5, 9
String Resonance ..... 28
<b>T</b>
Temperament ..... 27
Temperament Key ..... 27
tempo ..... 13, 14, 22
[♩] (Tempo)-knop ..... 5, 9, 13, 22
[↶] (Terug)-knop ..... 5, 7, 9, 11
Twin Piano ..... 35
<b>U</b>
USB Audio Input Volume ..... 36
USB Computer-poort ..... 4, 8, 20
USB Memory-poort ..... 4, 8, 20

<b>V</b>
Volume-indicator ..... 5, 9
[◀] (Volume-)-knop ..... 5, 9
[▶] (Volume+)-knop ..... 5, 9
Volumeknoppen ..... 6, 10
Volume Limit ..... 37

English

日本語

Deutsch

Français

Italiano

Español

Português

Nederlands

简体中文

 **Roland**