



## **N-GEAR MOVE WASH LIGHT 7**

User Manual - Manuel d'utilisation – Handleiding  
Benutzerhandbuch - Manual de usuario -Manuale utente

# ENGLISH

What's in the box

1 x N-GEAR MOVE WASH LIGHT 7

1 x POWER-LINE

1 X USER MANUAL

This product meets the essential requirements of Directive 2014/53/EU.

<https://www.n-gear.eu/doc>

PLEASE READ THIS USER MANUAL COMPLETELY BEFORE OPERATING THIS UNIT  
AND RETAIN THIS BOOKLET FOR FUTURE REFERENCE.

## WARNING

WARNING: TO REDUCE THE RISK OF FIRE OR SHOCK,  
DO NOT EXPOSE THIS PRODUCT TO RAIN OR MOISTURE



CAUTION: TO REDUCE THE RISK OF FIRE OR  
SHOCK, DO NOT REMOVE COVER OR BACK.  
NO USER-SERVICEABLE PARTS INSIDE. REFER  
SERVICING TO QUALIFIED PERSONNEL

## IMPORTANT SAFETY INSTRUCTIONS

1. Read these instructions.
2. Keep these instructions. Heed all warnings.
3. Follow all instructions.
4. Do not use this apparatus near water.
5. Clean only with dry cloth.
6. Do not block any ventilation openings.
7. Install in accordance with the manufacturer's instructions.
8. Do not install near any heat sources such as radiators, heat registers, stoves, or other apparatus (including amplifiers) that produce heat.
9. Do not defeat the safety of the polarized or the grounded-type plug. A polarized plug has two blades with one wider than the other. A grounded-type plug has two blades and a third grounding prong. The wide blade or the third prong are provided for your safety. If the provided plug does not fit into your outlet, consult an electrician for replacement of the obsolete outlet.
10. Protect the power cord from being walked on or pinched particularly at plugs, convenience receptacles, and the point where they exit from the apparatus.
11. Only use attachments/accessories specified by the manufacturer.
12. Use only with the cart, stand, tripod, bracket, or table specified by the manufacturer, or sold with the apparatus. When a cart is used, use caution when moving the cart/apparatus combination to avoid injury from tip-over. Portable Cart Warning
13. Unplug this apparatus during lightning storms or when unused for long periods of time.
14. Refer all servicing to qualified service personnel. Servicing is required when the apparatus has been damaged in any way such as power-supply cord or plug is damaged, liquid has been spilled or objects have fallen into the apparatus, the apparatus has been exposed to rain or moisture does not operate normally, or has been dropped.
15. The apparatus shall not be exposed to dripping or splashing and no objects filled with liquids, such as vases, shall be placed on the apparatus.
16. The battery shall not be exposed to excessive heat such as sunshine, fire or the like.
17. The MAINS plugs used as the disconnect device, which shall remain readily operable.



The lightning flash with arrowhead symbol inside an equilateral triangle is intended to alert User of the presence of un-insulated "hazardous voltage" within the product's enclosure, which may be of sufficient magnitude to induce a risk of electric shock to persons.



The exclamation mark inside an equilateral triangle is intended to alert user of the presence of the important operating and maintenance (servicing) instructions in the literature accompanying the product.

### NOTES:

Please do not attempt to open the back cover or power adapter as opening or removing the covers may expose you to dangerous voltage or other hazards, and it will also cause the restricted servicing to be disabled: There are no user servicing components inside.

### NOTES:

This digital apparatus does not exceed the Class B limits for radio noise emissions from digital apparatus as set out in the Radio Interference Regulations of Industry Canada. These limits are designed to provide reasonable protection against harmful interference in a residential installation.

### NOTES:

- Reorient or relocate the receiving antenna.
- Increase the separation between the equipment and the receiver.
- Connect the equipment into an outlet on a circuit different from that to which the receiver is connected.
- Consult the dealer or an experienced radio/TV technician for assistance.



## **Features**

Multi Colors

Color Strobe

Electronic Dimming 0-100%

Built in Microphone

DMX-512 Control

Auto/ Master & Slave synchronization

Multi-channel mode

## **Set up**

Disconnect the power cord before replacing a fuse and always replace with the same type fuse.  
Power Supply : Before plugging your unit in, be sure the source voltage in your area matches the required voltage for your. The Light is available in a 110v to 250v version. Because line voltage may vary from venue to venue, you should be sure your unit voltage matches the wall outlet voltage before attempting to operate you fixture.

## **Fixture linking**

You will need a serial data link to run light show of one or more fixtures using a DMX-512 controller or to run synchronized on two or more fixtures set to a master/slave operating mode. The combined number of channels required by all the fixtures on a serial data link determines the number of fixtures the data link can 511 port.

Maximum recommended serial data link distance:500 meters (1640ft) .

Maximum recommended number of fixtures on a serial data link:32 fixture/

## **Data cabling**

To link fixtures you must obtain data cables. If you choose to create your own cable please use data-grade cables that can carry a high quality signal and are less prone to electromagnetic interference.

## Panel introduction

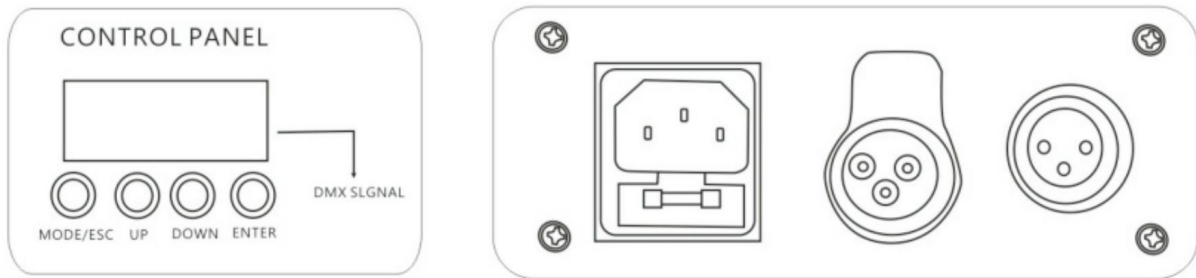

## Master Slave Fixture linking

1. Connect the (male) 3pin connector side of the DMX cable to the output (female) 3pin connector of the first fixture.
2. Connect the end of the cable coming from the first fixture which will have a (female) 3pin connector to the input connector of the next fixture consisting of a (male) 3pin connector. Then, proceed to connect from the output as stated above to the input of the following fixture and so on.

## Orientation

This fixture may be mounted in any position provided there is adequate room for ventilation.

## Operating instructions

### Navigating the control panel

Access control panel functions using the four panel buttons located directly under the Display.

### Menu map

Six distinct operating modes, many with sub-modes, are supported by the unit. To selected use the "MODE'ESC" button to enter the menu. "UP" and "DOWN" button choose from values available with the "ENTER" button confirming any selection. After a few seconds, the LED Display will back during operation until another button is pressed In -built Program Mode

## User Configurations

### Setting Maximum Pan Angles

To select. use the "MODE ESC"button and choose "PA18", "PA36", or "PA54". "UP" and "DOWN" buttons cycle between all available Pan Angles . Press the "ENTER"button to confirm the chosen selection.

LED Display	Maximum Pan
PA18	180°
Pa36	360°
Pa54	540°

### Setting Maximum Tilt Angles

To select , use the "MODE 'ESC"button and choose "t. 9","t. 18""UP"and "DOWN"buttons cycle between all available Tilt Angles . Press the "ENTER"button to confirm the chosen selection.

LED Display	Maximum Pan
t.9	90°
t.18	180°

### In built Program Mode (continued)

As the unit can be mounted hung under earth trussing, or can sit equally well on a flat surface , pan , tilt and LED display settings can be reserved to provide correct coverage and ease of use.

### Setting Reversed or Normal Pan

To select . use the "MODE, ESC"button and choose "Pan"(normal) or, Pan"(reversed). "UP"and "DOWN"buttons cycle between the two settings . Press the "ENTER"button to confirm the chosen selection

### Setting Reversed or Normal Tilt

To select , use the "MODE, ESC"button and choose "t. L"(normal. l" (reversed). "UP"and "DOWN"buttons cycle between the two settings. Pressing the "ENTER"button to confirm the chosen selection

### Setting Reversed or Normal LED display

To select , use the "MODE, ESC"button and choose "d. s"(normal)or"rd. s"(reversed). )."UP"and "DOWN"buttons cycle between the two settings . Pressing the "ENTER"button to confirm the chosen selection

### Auto Run Mode

one of two Auto Run Sub-nodes can be selected with a choice of preset speeds. This mode enables the unit to act as a Master to other Slave units Choosing Auto Run Sub-nodes

To select , use the "MODE .ESC"button to show "NAFA"or"NASL". "UP"and "DOWN"buttons Change between the two initial options. With the appropriated option selected, use "ENTER" to confirm and the LED Display with change to:"Fast ( fast)-or Slow"(slow). The unit will then run at the chosen speed

Initial LED Display	Second LED Display	Sub mode
NAFA	FAST	FAST AUTO RUN
NAFL	SLOW	SLOW AUTO RUN

### Sound Activated Mode

The unit responds to sounds picked up by the unit in microphone to create a light show . Each sound picked up makes changes to color shown and position of the effects. This mode enable the unit to act a Master to other Slave units Choosing Sound Activated To select use the "MODE;ESC"button and choose "NSTS".When the "ENTER"button is pressed the LED Display changes to"SrUn"and the unit enters Sound Activated Mode.

Initial LED Display	Second LED Display	Sub-mobe
NSTS	Srun	Sound Activated

### Slave Mode

Up-to 32 units can be daisy chained together with one single unit acting as Master and all other linked unit as Slaves . Slave unit will all run in synch with the master unit without the need for an additional controller . connections can be made using standard DMX control cables with Master unit running in Activated Mode an placed at the start of the chain Choosing Slave Mode To select , use the "MODE/ESC" button and choose "NSTS" When the "ENTER"button is pressed the LED Display changes to"Son"and the unit will be slave to control signal coming from a Master unit

### DMX

#### 9 Channel

Channel	Value	Function
CH1	0-255	Pan
CH2	0-255	Tilt
CH3	0-7	OFF
	8-134	Master Dimmer
	135-239	Strobe from slow to fast
	240-255	Open
CH4	0-255	Red dimmer
CH5	0-255	Green dimmer
CH6	0-255	Blue dimmer
CH7	0-255	White dimmer
CH8	0-255	XY Speed
CH9	150-200	Reset

## 14 Channel

Channel	Value	Function
CH1	0-255	Pan
CH2	0-255	Pan Fine
CH3	0-255	Tilt
CH4	0-255	Tilt Fine
CH5	0-255	XY Speed
CH6	0-7	OFF
	8-134	Master Dimmer
	135-239	Strobe from slow to fast
	240-255	Open
CH7	0-255	Red dimmer
CH8	0-255	Green dimmer
CH9	0-255	Blue dimmer
CH10	0-255	White dimmer
CH11	0-7	To select color
	8-231	Macro color
	232-255	Color jumping
CH12	0-255	Color jumping speed
CH13	0-7	Custom control
	8-63	Fast auto running
	64-127	Slow auto running
	128-191	Sound 1
	192-255	Sound 12
CH14	150-200	Reset

## Display

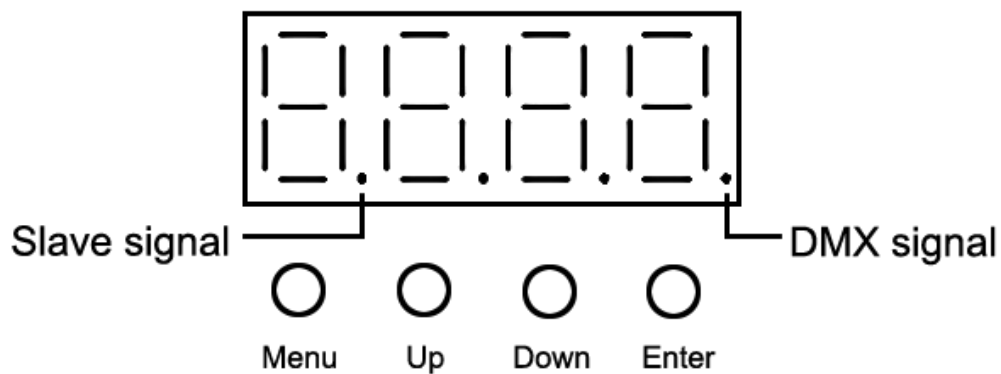

Menu: To select menu or exit

UP: Increase parameter

Down: Decrease parameter

Enter: Confirm or enter submenu

Note:

1. The machine has a function that auto recognizes DMX or SLAVE signal.
2. When any parameter is changed and to press the "Enter-button, the new value is saved after display " ●●● ●●● " on digital tube.

The keyboard has the pan, tilt trim function, it is used for factory setting. The procedure is following: when the menu is display "Add", pressing the key "Enter" for several seconds, until the display comes out "PAN or "til-", then press "UP" or "Down" to choose the pan. tilt trim function, and pressing "Enter" key to adjust, when it is ok, pressing "Menu" to quit and save.

# MENU

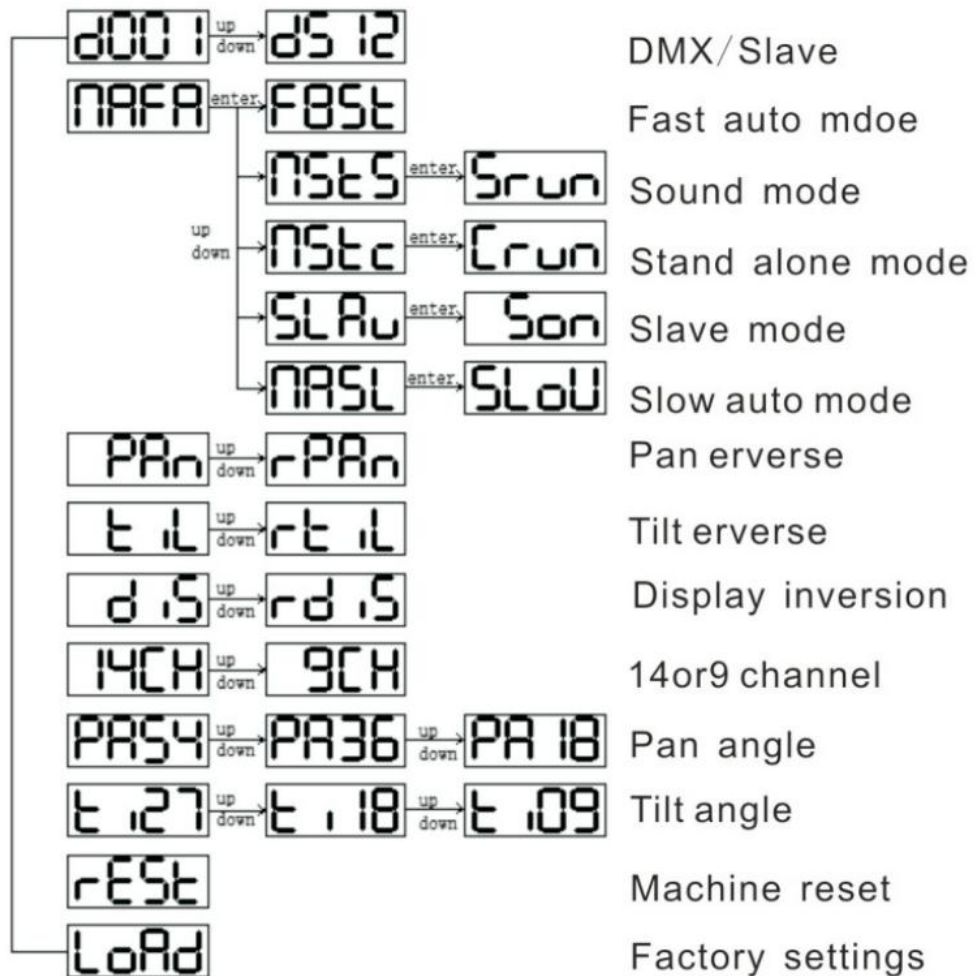

When this crossed-out wheeled bin symbol is attached to a product it means that the product is covered by the European Directive 2012/19/EU. Please inform yourself about the local separate collection system for electrical and electronic products. Please act according to your local rules and do not dispose of your old products with your normal household waste. Correct disposal of your old product helps to prevent potential negative consequences for the environment and human health.

# FRANÇAIS

## Contenu de l'emballage

1 x N-GEAR MOVE WASH LIGHT 7

1 x POWER-LINE

1 X MANUEL D'UTILISATION

Ce produit répond aux exigences essentielles de la directive 2014/53/EU.

<https://www.n-gear.eu/doc>

VEUILLEZ LIRE ATTENTIVEMENT CE MANUEL AVANT D'UTILISER CETTE UNITÉ ET  
CONSERVEZ CE LIVRET POUR RÉFÉRENCE ULTÉRIEURE.

### AVERTISSEMENT

AVERTISSEMENT: POUR RÉDUIRE LE RISQUE  
D'INCENDIE OU DE CHOC ÉLECTRIQUE, N'EXPOSEZ  
PAS CE PRODUIT À LA PLUIE OU À L'HUMIDITÉ



ATTENTION: POUR RÉDUIRE LE RISQUE D'INCENDIE  
OU D'ÉLECTROCUTION, NE RETIREZ PAS LE COUVERCLE  
OU L'ARRIÈRE. AUCUNE PIÈCE RÉPARABLE PAR L'UTILISATEUR.  
CONTACTER UN SERVICE AU PERSONNEL QUALIFIÉ

### INSTRUCTIONS IMPORTANTES DE SÉCURITÉ

1. Lire les instructions.
2. Garder les instructions.
3. Tenir compte des avertissements.
4. Suivre toutes les instructions.
5. Ne pas utiliser l'appareil près de l'eau.
6. Nettoyer uniquement avec un chiffon sec.
7. Ne pas bloquer les ouvertures de ventilation. Installer en suivant les instructions du fabricant.
8. Ne pas installer près des sources de chaleur tels que radiateur, four, ou tout autre appareil (y compris les amplificateurs) qui produit de la chaleur.
9. Ne pas retirer la sécurité de la prise de terre. Une fiche polarisée possède deux lames dont une est plus large que l'autre. Une prise de terre possède deux lames et une broche de terre. La lame large ou la troisième broche est prévues pour votre sécurité. Si la fiche fournie ne rentre pas dans votre prise, consultez un électricien pour faire remplacer la prise obsolète.
10. Ne pas piétiner ou pincer le cordon d'alimentation, en particulier au niveau des fiches, des prises et où ils sortent de l'appareil.
11. Utiliser uniquement les accessoires spécifiés par le fabricant.
12. Utiliser uniquement avec un chariot, un trépied, une console ou une table spécifiés par le fabricant, ou vendu avec l'appareil. Lorsqu'un chariot est utilisé, déplacer l'ensemble chariot/appareil avec prudence afin d'éviter les blessures en cas de chutes.
13. Débrancher l'appareil pendant l'orage ou lorsqu'il n'est pas utilisé pendant une longue période.
14. Confier toutes réparations à un personnel qualifié. Une réparation est nécessaire lorsque l'appareil a été endommagé, cordon d'alimentation ou la fiche endommagé, liquide renversé ou objets tombés dans l'appareil, l'appareil a été exposé à la pluie ou à l'humidité, ne fonctionne pas normalement ou est tombé.
15. L'appareil ne doit pas être exposé à des gouttes ou à des éclaboussures et aucun objet rempli de liquide, tels que vases, ne doit être posé sur l'appareil.
16. La prise secteur est utilisée comme un dispositif de déconnexion et doit rester facilement accessible.
17. L'appareil doit être connecté à une prise secteur avec prise de terre.



Le symbole de l'éclair avec une flèche dans un triangle équilatéral est destiné à alerter l'utilisateur de la présence de tension dangereuse dans le boîtier, qui peut être d'une ampleur suffisante pour induire un risque de choc électrique.



Le point d'exclamation dans un triangle équilatéral est destiné à alerter l'utilisateur de la présence de maintenance dans le manuel de l'utilisateur.

#### Remarque:

Veillez ne pas ouvrir le couvercle arrière de l'appareil ou l'adaptateur secteur car l'ouverture ou le retrait des couvercles peut vous exposer à des tensions dangereuses ou autres dangers, et annulera également votre garantie. Il n'y a pas de pièce réparables à l'intérieur de l'appareil.

#### Remarque:

Cet appareil numérique ne dépasse pas les limites de la classe B pour les émissions de bruit radio des appareils numériques comme indiqué dans le règlement sur les interférences radio de l'industrie Canada. Ces limites sont conçues pour fournir une protection raisonnable contre les interférences nuisibles dans une installation habituelle.

#### Remarque:

- Réorienter ou déplacer l'antenne de réception.
- Augmenter la distance entre l'équipement et le récepteur.
- Brancher l'équipement dans une prise sur un circuit différent de celui sur lequel le récepteur est branché.
- Consulter le revendeur ou un technicien radio/TV expérimenté pour assistance.

## **Caractéristiques**

Multicolores

Couleur stroboscopique

Gradation électronique 0-100%

Microphone intégré

Contrôle DMX-512

Synchronisation auto / maître et esclave

Mode multicanal

## **Installer**

Débranchez le cordon d'alimentation avant de remplacer un fusible et remplacez toujours par le même type de fusible. Alimentation: avant de brancher votre appareil, assurez-vous que la tension de la source dans votre région correspond à la tension requise pour votre. Le Light est disponible en version 110v à 250v. Étant donné que la tension secteur peut varier d'un site à l'autre, vous devez vous assurer que la tension de votre appareil correspond à la tension de la prise murale avant d'essayer de faire fonctionner votre appareil.

## **Liaison d'appareils**

Vous aurez besoin d'une liaison de données série pour exécuter un spectacle de lumière d'un ou plusieurs appareils à l'aide d'un contrôleur DMX-512 ou pour fonctionner synchronisé sur deux appareils ou plus réglés sur un mode de fonctionnement maître / esclave. Le nombre combiné de canaux requis par tous les appareils sur une liaison de données série détermine le nombre d'appareils que la liaison de données peut 511 porter.

Distance de liaison de données série maximale recommandée: 500 mètres (1640 pieds).

Nombre maximum recommandé d'appareils sur une liaison de données série: 32 appareils /

## **Câblage de données**

Pour relier les appareils, vous devez vous procurer des câbles de données. Si vous choisissez de créer votre propre câble, veuillez utiliser des câbles de qualité données qui peuvent transporter un signal de haute qualité et sont moins sujets aux interférences électromagnétiques.

## Présentation du panneau

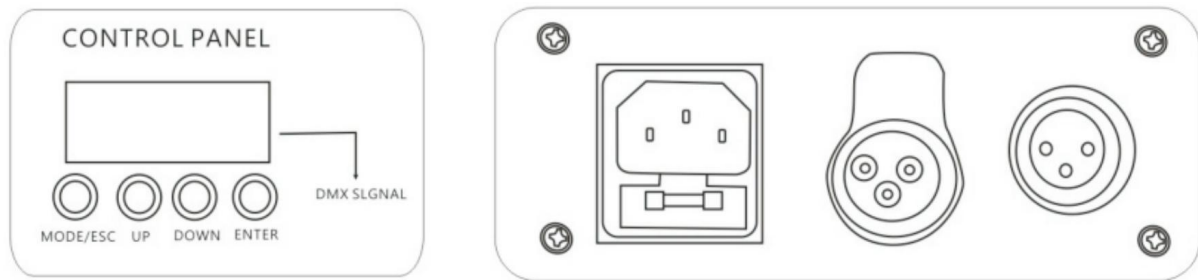

### Liaison d'un appareil maître esclave

1. Connectez le côté connecteur (mâle) à 3 broches du câble DMX au connecteur de sortie (femelle) à 3 broches du premier appareil.
2. Connectez l'extrémité du câble provenant du premier appareil qui aura un connecteur (femelle) à 3 broches au connecteur d'entrée du prochain appareil composé d'un connecteur (mâle) à 3 broches. Ensuite, procédez à la connexion de la sortie comme indiqué ci-dessus à l'entrée de l'appareil suivant et ainsi de suite.

### Orientation

Ce luminaire peut être monté dans n'importe quelle position à condition qu'il y ait suffisamment d'espace pour la ventilation.

## Mode d'emploi

### Navigation dans le panneau de commande

Accédez aux fonctions du panneau de commande à l'aide des quatre boutons du panneau situés directement sous le Display.

### Plan du menu

Six modes de fonctionnement distincts, dont beaucoup avec des sous-modes, sont pris en charge par l'unité. Pour sélectionner utiliser le bouton "MODE/ESC" pour entrer dans le menu. Les boutons "UP" et "DOWN" choisissent parmi les valeurs disponibles avec le bouton "ENTER" confirmant toute sélection. Après quelques secondes, l'affichage LED reviendra pendant le fonctionnement jusqu'à ce qu'un autre bouton soit appuyé sur un autre bouton Mode de programmation intégré

### Configurations utilisateur

#### Définition des angles de panoramique maximum

Pour sélectionner. utilisez le bouton "MODE ESC" et choisissez "PA18", "PA36" ou "PA54". Les boutons "UP" et "DOWN" font défiler tous les angles de panoramique disponibles. Appuyez sur le bouton "ENTER" pour confirmer la sélection choisie.

LED Display      Maximum Pan

PA18              180°

Pa36              360°

Pa54              540°

### **Définition des angles d'inclinaison maximum**

Pour sélectionner, utilisez le bouton "MODE 'ESC" et choisissez "t. 9", "t. 18" Les boutons "UP" et "DOWN" font défiler tous les angles d'inclinaison disponibles. Appuyez sur le bouton "ENTER" pour confirmer la sélection choisie.

LED Display      Maximum Pan

t.9                90°

t.18              180°

### **En mode programme intégré (suite)**

Comme l'unité peut être montée suspendue sous une charpente de terre, ou peut aussi bien s'asseoir sur une surface plane, les réglages de panoramique, d'inclinaison et d'affichage à LED peuvent être réservés pour fournir une couverture correcte et une facilité d'utilisation.

### **Réglage du panoramique inversé ou normal**

Pour sélectionner . utilisez le bouton "MODE, ESC" et choisissez "Pan" (normal) ou, Pan "(inversé). Les boutons" UP "et" DOWN "font défiler les deux réglages. Appuyez sur le bouton" ENTER "pour confirmer la sélection choisie

### **Réglage de l'inclinaison inversée ou normale**

Pour sélectionner, utilisez le bouton "MODE, ESC" et choisissez "t. L" (normaftorrt. I "(inversé). Les boutons" UP "et" DOWN "alternent entre les deux réglages. Appuyez sur le bouton" ENTER "pour confirmer sélection choisie

### **Réglage de l'affichage LED inversé ou normal**

Pour sélectionner, utilisez le bouton "MODE, ESC" et choisissez "d. S" (normal) ou "rd. S" (inversé). Les boutons "HAUT" et "BAS" alternent entre les deux réglages. Appuyer sur le bouton "ENTER" pour confirmer la sélection choisie

### **Mode d'exécution automatique**

L'un des deux sous-nœuds Auto Run peut être sélectionné avec un choix de vitesses prédéfinies. Ce mode permet à l'unité d'agir en tant que maître pour d'autres unités esclaves Choix des sous-nœuds d'exécution automatique

Pour sélectionner, utilisez le bouton "MODE .ESC" pour afficher "NAFA" ou "NASL". Boutons "UP" et "DOWN" Changez entre les deux options initiales. Avec l'option appropriée sélectionnée, utilisez "ENTER" pour confirmer et l'affichage LED avec le changement à: "Fast (rapide) -ouSlou" (lent). L'unité fonctionnera alors à la vitesse choisie

Initial LED Display      Second LED Display      Sub mobe

NAFA	FAST	FAST AUTO RUN
NAFL	SLOW	SLOW AUTO RUN

### Mode activé par le son

L'unité répond aux sons captés par l'unité dans le microphone pour créer un spectacle de lumière. Chaque son capté modifie la couleur affichée et la position des effets. Ce mode permet à l'unité d'agir en maître sur d'autres unités esclaves. Choix du son activé Pour sélectionner, utilisez le bouton "MODE; ESC" et choisissez "NSTS". Lorsque vous appuyez sur le bouton "ENTER", l'affichage LED passe à "SrUn" et le l'appareil passe en mode activé par le son..

Initial LED Display	Second LED Display	Sub-mobe
NSTS	Srun	Sound Activated

### Mode esclave

Jusqu'à 32 unités peuvent être connectées en série avec une seule unité agissant en tant que maître et toutes les autres unités liées en tant qu'esclaves. L'unité esclave fonctionnera toutes de manière synchronisée avec l'unité maître sans avoir besoin d'un contrôleur supplémentaire. les connexions peuvent être effectuées à l'aide de câbles de commande DMX standard avec l'unité maître fonctionnant en mode activé et placé au début de la chaîne Choix du mode esclave Pour sélectionner, utilisez le bouton MODE / ESC "et choisissez" NSTS "Lorsque le bouton" ENTER "est enfoncé l'affichage à LED passe à «On» et l'unité sera esclave pour contrôler le signal provenant d'une unité maître

### DMX 9 Channel

Channel	Value	Funtion
CH1	0-255	Pan
CH2	0-255	Tilt
CH3	0-7	OFF
	8-134	Master Dimmer
	135-239	Strobe from slow to fast
	240-255	Open
CH4	0-255	Red dimmer
CH5	0-255	Green dimmer
CH6	0-255	Blue dimmer
CH7	0-255	White dimmer
CH8	0-255	XY Speed
CH9	150-200	Reset

## 14 Channel

Channel	Value	Function
CH1	0-255	Pan
CH2	0-255	Pan Fine
CH3	0-255	Tilt
CH4	0-255	Tilt Fine
CH5	0-255	XY Speed
CH6	0-7	OFF
	8-134	Master Dimmer
	135-239	Strobe from slow to fast
	240-255	Open
CH7	0-255	Red dimmer
CH8	0-255	Green dimmer
CH9	0-255	Blue dimmer
CH10	0-255	White dimmer
CH11	0-7	To select color
	8-231	Macro color
	232-255	Color jumping
CH12	0-255	Color jumping speed
CH13	0-7	Custom control
	8-63	Fast auto running
	64-127	Slow auto running
	128-191	Sound 1
	192-255	Sound 12
CH14	150-200	Reset

## Display

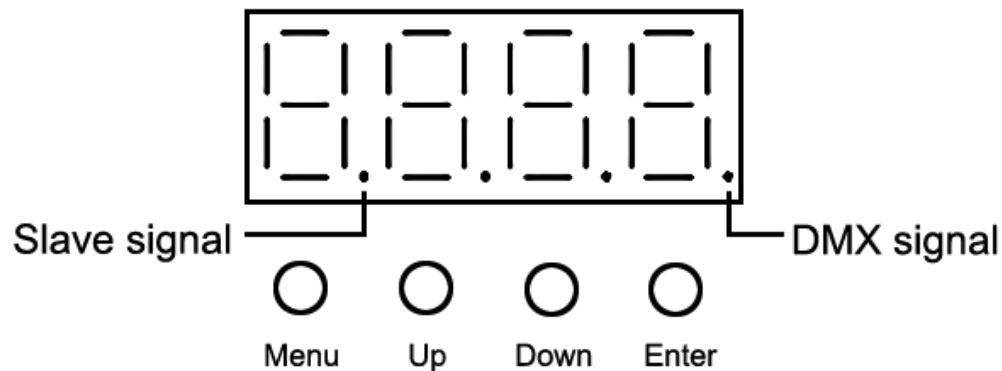

Menu: pour sélectionner le menu ou quitter

UP: Augmenter le paramètre

Bas: diminuer le paramètre

Enter: Confirmer ou entrer dans le sous-menu

Remarque:

1. La machine a une fonction qui reconnaît automatiquement le signal DMX ou SLAVE.
2. Lorsqu'un paramètre est modifié et que vous appuyez sur le bouton "Entrée", la nouvelle valeur est enregistrée après l'affichage "••• •••" sur le tube numérique.

Le clavier est doté de la fonction panoramique, de réglage de l'inclinaison, il est utilisé pour le réglage d'usine. la procédure est la suivante: lorsque le menu affiche "Addy", appuyer sur la touche "Enter" pendant plusieurs secondes, jusqu'à ce que l'affichage sorte "PANror" til- ", puis appuyer sur" UP "ou" Down "pour choisir le panoramique. fonction de trim d'inclinaison, et en appuyant sur la touche "Entrée" pour régler, quand c'est ok, en appuyant sur "Menu" pour quitter et enregistrer.

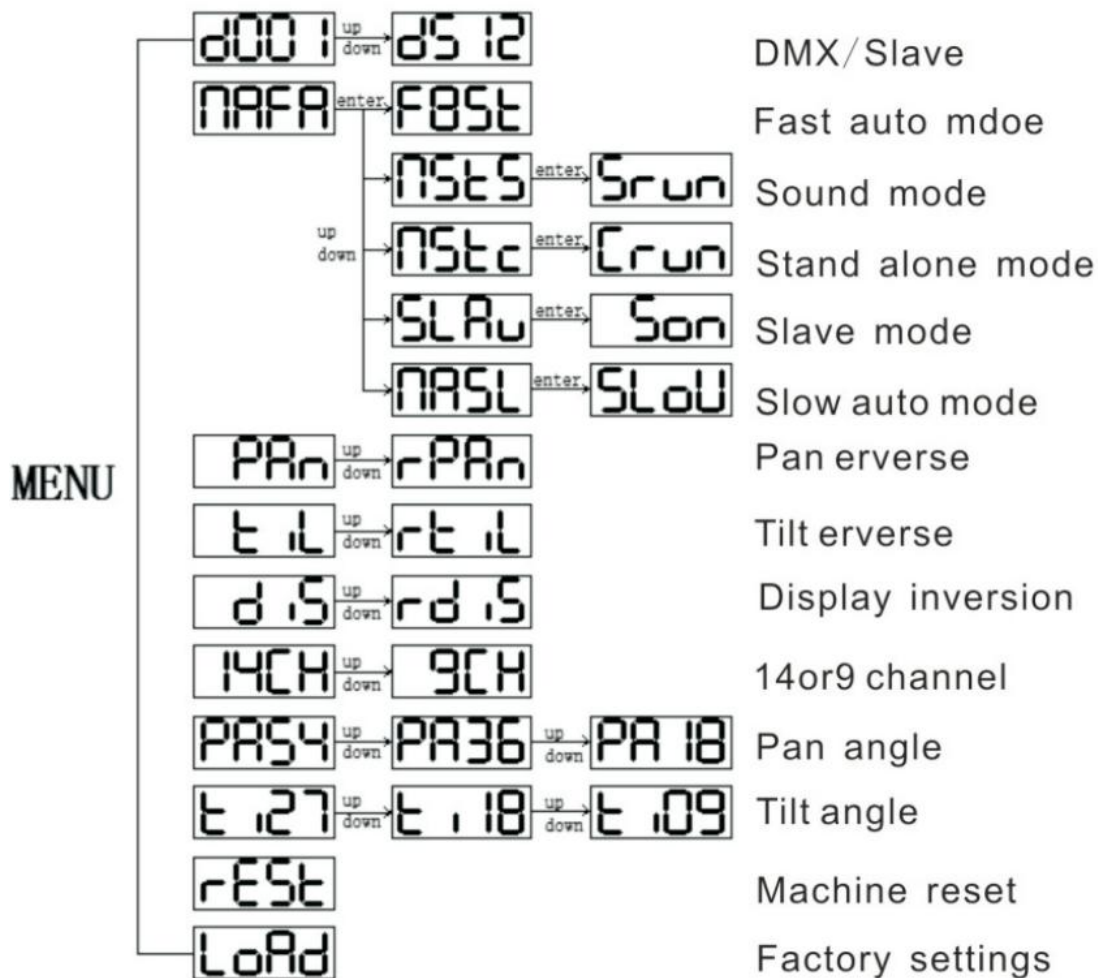

Lorsque ce symbole de poubelle barrée est attaché à un produit, cela signifie que le produit est couvert par la directive européenne 2012/19/EU. Veuillez vous informer sur le système local de collecte sélective des produits électriques et électroniques. Veuillez agir conformément à vos règles locales et ne jetez pas vos vieux produits avec vos déchets ménagers ordinaires. L'élimination correcte de votre produit aide à prévenir les conséquences négatives potentielles sur l'environnement et la santé humaine.

# NEDERLANDS

Wat zit er in de doos

1 x N-GEAR MOVE WASH LIGHT 7

1 x POWER-LINE



1 X GEBRUIKERSHANDLEIDING

Dit product voldoet aan de essentiële vereisten van Richtlijn 2014/53/EU.

<https://www.n-gear.eu/doc>

LEES DEZE GEBRUIKERSHANDLEIDING VOLLEDIG VOORDAT U DEZE GEBRUIKT EN HOUD DEZE HANDLEIDING VOOR TOEKOMSTIGE NASLAG OP.

## WAARSCHUWING

WAARSCHUWING: OM HET RISICO OP BRAND OF SCHOKKEN TE VERMINDEREN, DIT PRODUCT NIET BLOOTSTELLEN AAN REGEN OF VOCHT		
	VOORZICHTIGHEID RISICO VAN ELEKTRISCHE SCHOK NIET OPEN DOEN	
VOORZICHTIG: OM HET RISICO OP BRAND OF SCHOKKEN TE VERMINDEREN, VERWIJDER DE DEKKING OF DE ACHTERKANT NIET. NIET BINNEN DOOR GEBRUIKERS ONDERHOUDEN ONDERDELEN. RAADPLEEG SERVICE AAN GEFKwalificeerd PERSONEEL		



Het uitroepeteken binnenin een driehoek is om de gebruikers aan te geven dat er belangrijke reparatie en onderhoud instructies te vinden zijn. Deze kunt u vinden in de handleiding die bij dit product zit.



Het flash teken binnenin een driehoek geeft aan dat er een gevaarlijk voltage aan de binnenkant van het product zit. Deze kan gevaarlijk genoeg zijn om een stroomstoot te geven aan de gebruiker.

### Nota:

Probeer nooit om de achterkant of de power adapter te openen omdat u zich blootstelt aan een gevaarlijk voltage of andere gevaren. Uw garantie zal dan ook voorbij zijn. Er zijn geen gebruikersvriendelijke objecten in de binnenkant.

### Nota:

Dit apparaat overschrijdt niet de B Klasse limieten voor radio storingen emissies voor digitale apparaten als aangegeven in Radio Interference Regulations of Industry Canada. Deze limiet zijn er om er voor te zorgen dat er geen schadelijke radio storingen worden uitgestoten in residentiële area's.

### Nota:

- Verander de antenne van positie.
- Zet het apparaat verder van de zender af.
- Sluit het apparaat aan een andere stroomtoevoer aan dan de zender.
- Vraag aan uw dealer of een ervaren radio/TV technicus voor assistentie.

## BELANGRIJKE VEILIGHEID INSTRUCTIES

1. Lees deze instructies.
2. Bewaar deze instructies. Let op alle waarschuwingen.
3. Volg deze instructies.
4. Gebruik dit apparaat niet dichtbij water.
5. Maak alleen schoon met een droge doek.
6. Bedek geen ventilatie openingen.
7. Installeer volgens de aanwijzingen van de fabrikant.
8. Installeer niet in de buurt van hitte bronnen zoals radiatoren, fornuizen of andere apparaten zoals speakers.
9. Let op het type stopcontact dat nodig is om dit product aan te sluiten. Als deze niet hetzelfde is vraag dan aan een elektricien voor hulp.
10. Zorg ervoor dat er niet op de stroomkabel wordt gestaan of dat deze wordt beschadigd.
11. Gebruik alleen officiële accessoires die door de fabrikant worden aangegeven.
12. Wanneer u het product beweegt deze alleen met de bijgevoegde kar bewegen om schade te voorkomen.
13. Sluit het apparaat af als er sprake is van onweer of als u het product niet meer gebruikt.
14. Laat reparaties en onderhoud alleen aan ervaren personeel over. Dit is nodig als de kabel beschadigd is, er vloeistoffen zijn gemorst of het apparaat gebroken is of niet meer werkt.
15. Geen objecten gevuld met vloeistoffen bovenop het apparaat plaatsen.
16. De batterij kan niet blootgesteld worden aan vuur of veel zonlicht.
17. De MAINS plug wordt gebruikt om het apparaat af te sluiten.



## Kenmerken

Verschillende kleuren

Kleur Strobe

Elektronisch dimmen 0-100%

Ingebouwde microfoon

DMX-512-besturing

Automatische / Master & Slave-synchronisatie

Meer-kanaals modus

## Set up

Koppel het netsnoer los voordat u een zekering vervangt en vervang altijd door een zekering van hetzelfde type. Voeding: Voordat u uw apparaat aansluit, moet u ervoor zorgen dat de bronspanning in uw omgeving overeenkomt met de vereiste spanning.. Omdat de netspanning van locatie tot locatie kan verschillen, moet u ervoor zorgen dat het voltage van uw apparaat overeenkomt met het voltage van het stopcontact voordat u probeert uw armatuur te gebruiken.

## Armatuur koppelen

Je hebt een seriële datalink nodig om een lichtshow van een of meer armaturen te draaien met een DMX-512-controller of om gesynchroniseerd te draaien op twee of meer armaturen die zijn ingesteld op een master / slave-werkingsmodus. Het gecombineerde aantal kanalen dat nodig is voor alle armaturen op een seriële datalink, bepaalt het aantal armaturen dat de datalink kan 511 port.

Maximaal aanbevolen afstand voor seriële datalink: 500 meter (1640 ft).

Maximaal aanbevolen aantal fixtures op een seriële datalink: 32 fixture.

## Databekabeling

Om armaturen te koppelen heeft u datakabels nodig. Als u ervoor kiest om uw eigen kabel te maken, gebruik dan kabels van datakwaliteit die een hoogwaardig signaal kunnen dragen en minder gevoelig zijn voor elektromagnetische interferentie.

## Paneelintroductie

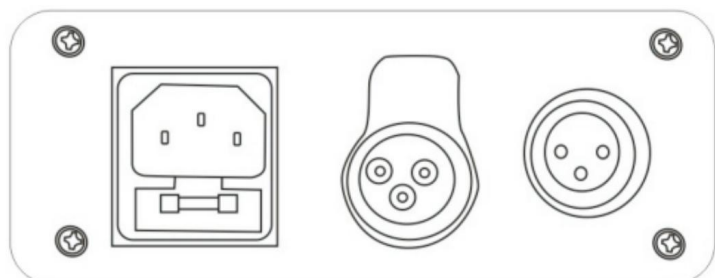
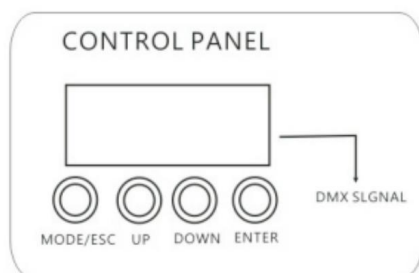

## Master Slave-armatuur koppelen

1. Sluit de (mannelijke) 3-pins connectorzijde van de DMX-kabel aan op de (vrouwelijke) uitgangconnector van het eerste armatuur.
2. Sluit het uiteinde van de kabel dat uit de eerste armatuur komt, die een (vrouwelijke) 3-pins connector zal hebben, aan op de ingangconnector van de volgende armatuur, bestaande uit een (mannelijke) 3-pins connector. Ga vervolgens verder met het verbinden van de uitgang zoals hierboven vermeld met de ingang van de volgende fixture enzovoort.

## Oriëntatie

Dit armatuur kan in elke positie worden gemonteerd, mits er voldoende ruimte is voor ventilatie.

## Gebruiksaanwijzing

### Navigeren door het configuratiescherm

Toegang tot de functies van het bedieningspaneel met behulp van de vier paneelknoppen die zich direct onder de Display bevinden.

### Menu kaart

Zes verschillende bedieningsmodi, veel met submodi, worden ondersteund door het apparaat. Gebruik de knop "MODE'ESC" om het menu te openen. "UP" en "DOWN" knop kiezen uit beschikbare waarden met de "ENTER" knop om een selectie te bevestigen. Na een paar seconden keert het LED-display terug tijdens het gebruik totdat er op een andere knop wordt gedrukt Ingebouwde programmeermodus

Gebruikersconfiguraties

### Maximale panhoeken instellen

Selecteren. gebruik de "MODE ESC" -knop en kies "PA18", "PA36" of "PA54". "UP" en "DOWN" -knoppen schakelen tussen alle beschikbare panhoeken. Druk op de "ENTER" -knop om de gekozen selectie te bevestigen.

LED Display	Maximum Pan
PA18	180°
Pa36	360°
Pa54	540°

### Maximale kantelhoeken instellen

Gebruik de "MODE 'ESC" -toets om te selecteren en kies "t. 9", "t. 18""UP" en "DOWN" -knoppen schakelen tussen alle beschikbare kantelhoeken. Druk op de "ENTER" -knop om de gekozen selectie te bevestigen.

LED Display	Maximum Pan
t.9	90°
t.18	180°

### Ingebouwde programmamodus (vervolg)

Omdat de unit kan worden opgehangen, of even goed op een plat oppervlak kan worden geplaatst, kunnen de instellingen voor pannen, kantelen en LED-weergave worden gereserveerd voor de juiste dekking en gebruiksgemak.

#### Omgekeerde of normale pan instellen

Selecteren: gebruik de "MODE, ESC" knop en kies "Pan" (normaal) of, Pan "(omgekeerd)." UP "en" DOWN "knoppen schakelen tussen de twee instellingen. Druk op de" ENTER "knop om de gekozen selectie te bevestigen

#### Omgekeerde of normale kanteling instellen

Gebruik de "MODE, ESC" knop om te selecteren en kies "t. L" (normaal) of "t. L"(omgekeerd)." UP "en" DOWN "knoppen schakelen tussen de twee instellingen. Druk op de" ENTER "knop om de gekozen selectie

#### Omgekeerde of normale LED-weergave instellen

Gebruik om te selecteren de "MODE, ESC" -knop en kies "d. S" (normaal) of "rd. S" (omgekeerd). ). De knoppen "OMHOOG" en "OMLAAG" schakelen tussen de twee instellingen. Druk op de "ENTER" -knop om de gekozen selectie te bevestigen

#### Auto Run-modus

**één** van de twee Auto Run-subknooppunten kan worden geselecteerd met een keuze aan vooraf ingestelde snelheden. Deze modus stelt de unit in staat om als master te fungeren voor andere slave-units door Auto Run-subknooppunten te kiezen

Gebruik om te selecteren de "MODE .ESC" knop om "NAFA" of "NASL" weer te geven. "**up**" en "**down**" knoppen Wissel tussen de twee initiële opties. Met de gewenste optie geselecteerd, gebruikt u "ENTER" om te bevestigen en het LED-display verandert in: "Snel (snel) -ofSlou" (langzaam). De unit draait dan met de gekozen snelheid

Initial LED Display	Second LED Display	Sub mode
NAFA	FAST	FAST AUTO RUN
NAFL	SLOW	SLOW AUTO RUN

## Geluidsgeactiveerde modus

Het apparaat reageert op geluiden die door het apparaat in de microfoon worden opgevangen om een lichtshow te creëren. Elk opgepikt geluid verandert de weergegeven kleur en de positie van de effecten. Deze modus stelt het apparaat in staat om als Master te fungeren ten opzichte van andere Slave-eenheden. **Geluid geactiveerd** kiezen Gebruik de "MODE; ESC" -knop om te selecteren en kies "NSTS". Wanneer de "ENTER" -knop wordt ingedrukt, verandert het LED-display in "SrUn" en de het apparaat gaat naar de **geluid geactiveerde** modus.

Initial LED Display	Second LED Display	Sub-mobe
NSTS	Srun	Sound Activated

## Slave-modus

Er kunnen maximaal 32 units in serie worden geschakeld, waarbij één enkele unit als master fungeert en alle andere gekoppelde units als slave. De slave-unit werkt allemaal synchroon met de master-unit zonder dat er een extra controller nodig is. verbindingen kunnen worden gemaakt met behulp van standaard DMX-besturingskabels waarbij de master-unit in de geactiveerde modus draait en aan het begin van de keten wordt geplaatst Slave-modus kiezen Om te selecteren, gebruikt u de knop MODE / ESC en kiest u 'NSTS' Wanneer de knop 'ENTER' wordt ingedrukt het LED-display verandert inSon "en de unit zal slaaf zijn van het regelsignaal afkomstig van een master-unit

## DMX 9 Channel

Channel	Value	Function
CH1	0-255	Pan
CH2	0-255	Tilt
CH3	0-7	OFF
	8-134	Master Dimmer
	135-239	Strobe from slow to fast
	240-255	Open
CH4	0-255	Red dimmer
CH5	0-255	Green dimmer
CH6	0-255	Blue dimmer
CH7	0-255	White dimmer
CH8	0-255	XY Speed
CH9	150-200	Reset

## 14 Channel

Channel	Value	Function
CH1	0-255	Pan
CH2	0-255	Pan Fine
CH3	0-255	Tilt
CH4	0-255	Tilt Fine
CH5	0-255	XY Speed
CH6	0-7	OFF
	8-134	Master Dimmer
	135-239	Strobe from slow to fast
	240-255	Open
CH7	0-255	Red dimmer
CH8	0-255	Green dimmer
CH9	0-255	Blue dimmer
CH10	0-255	White dimmer
CH11	0-7	To select color
	8-231	Macro color
	232-255	Color jumping
CH12	0-255	Color jumping speed
CH13	0-7	Custom control
	8-63	Fast auto running
	64-127	Slow auto running
	128-191	Sound 1
	192-255	Sound 12
CH14	150-200	Reset

## Display

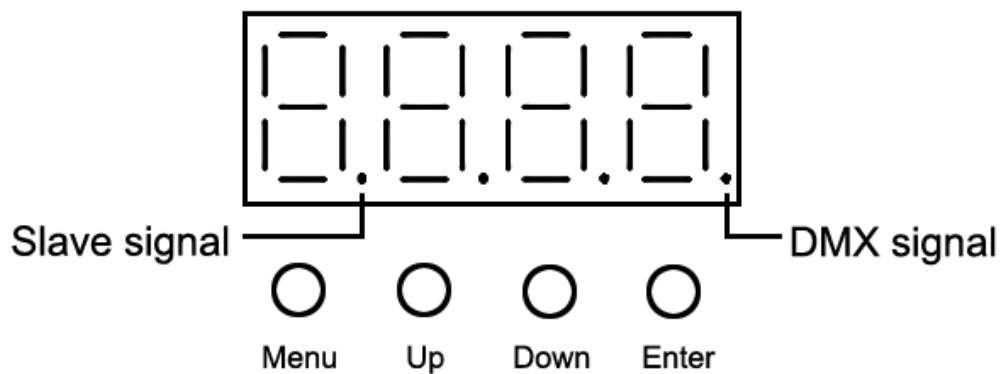

Menu: om een menu te selecteren of af te sluiten

UP: Verhogen parameter

**DOWN**: parameter verlagen

Enter: Bevestig of open het submenu

Notitie:

1. De machine heeft functie is dat het automatisch DMX of SLAVE-sigitaal herkent.
2. Wanneer een parameter wordt gewijzigd en op de "Enter-knop" wordt gedrukt, wordt de nieuwe waarde opgeslagen na weergave "••• •••" op de digitale buis.

Het toetsenbord heeft de pan, 'tilt trim functie, het wordt gebruikt voor fabriekszittingen. de procedure is als volgt: wanneer het menu de weergave "Addy" is, drukt u enkele seconden op de toets "Enter" tot de weergave "PANror" til- "verschijnt, en drukt u vervolgens op" UP "of" Down "om de pan te kiezen. kantel trim functie, en druk op de "Enter" toets om aan te passen, als het ok is, druk op "Menu" om af te sluiten en op te slaan.

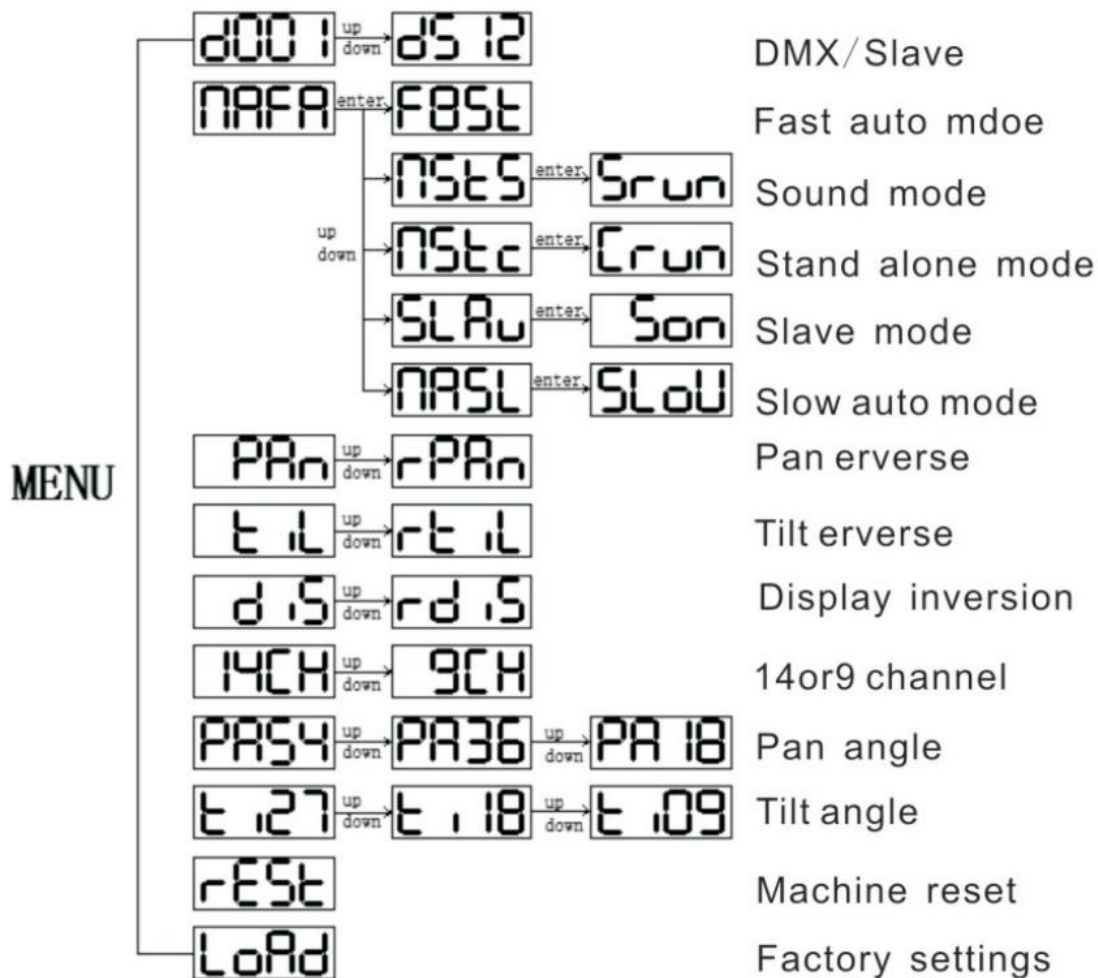

Wanneer dit symbool met een doorkruiste vuilnisbak op een product is bevestigd, betekent dit dat het product onder de Europese richtlijn valt Richtlijn 2012/19/EU. Informeer uzelf over de lokale separate collection-systeem voor elektrische en elektronische producten. Handel volgens uw lokale regels en gooi uw oude producten niet weg met uw normaal huishoudelijk afval. Correcte verwijdering van uw oude product helpt mogelijke negatieve gevolgen voor het milieu en voor de menselijke gezondheid te voorkomen. Knoop in de knoop voordat je weggooit.

# DEUTSCH

Lieferumfang

1 x N-GEAR MOVE WASH LIGHT 7

1 x POWER-LINE

1 X BENUTZERHANDBUCH

Dieses Produkt erfüllt die grundlegenden Anforderungen der Richtlinie 2014/53/EU.

<https://www.n-gear.eu/doc>

BITTE LESEN SIE DIESE BEDIENUNGSANLEITUNG VOLLSTÄNDIG DURCH, BEVOR SIE DIESE BENUTZUNG NUTZEN, UND BEWAHREN SIE DIESES HANDBUCH FÜR DIE ZUKUNFT AUF.

## WARNUNG

WARNUNG: UM FEUER ODER SCHOCK ZU VERMEIDEN, SETZEN SIE DIESES PRODUKT NICHT REGEN ODER FEUCHTIGKEIT AUS



### VORSICHT

RISIKO EINES ELEKTRISCHEN SCHLAGES NICHT ÖFFNEN



ACHTUNG: UM DIE GEFAHR EINES FEUERS ODER EINES SCHOCKES ZU VERMEIDEN, ENTFERNEN SIE KEINE ABDECKUNG ODER RÜCKSEITE. INNEN KEINE BENUTZERWARTBAREN TEILE. WARTEN SIE AUF QUALIFIZIERTES PERSONAL



Der Blitz innerhalb des gleichschenkligen Dreiecks weist die Benutzer auf die Anwesenheit nicht isolierter gefährlicher Spannung innerhalb der Hülle des Produkts. Diese kann stark genug sein um einen Elektroschock bei Menschen zu verursachen.



Das Ausrufungszeichen innerhalb des gleichschenkligen Dreiecks weist die Benutzer auf wichtige Anweisungen zu Bedienung und Pflege des Produkts hin.

### ANMERKUNGEN :

Bitte versuchen Sie nicht die hintere Seite der Hülle oder das Netzteil zu öffnen. Beim Öffnen der Hülle gehen Sie ein gefährliches Schockrisiko ein, und Sie können dabei auch den Lautsprecher beschädigen. Es befinden sich keine Einstellungsinstrumente für Nutzer innerhalb der Hülle.

### ANMERKUNGEN :

Dieses digitale Gerät überschreitet nicht die Grenzwerte der Klasse B für Funkstörungen aus digitalen Geräten, wie in den Anforderungen des RIRIC (Radio Interference Regulations of Industry Canada) festgelegt. Diese Grenzwerte wurden festgelegt um einen angemessenen Schutz vor schädlichen Störungen in Wohngebieten zu gewährleisten.

### ANMERKUNGEN :

- Richten Sie die Antenne aus.
- Vergrößern Sie den Abstand zwischen Gerät und der Empfänger.
- Stecken Sie das Gerät und den Empfänger an unterschiedliche Steckdosen.
- Fragen Sie Ihren Verkäufer oder einen erfahrenen Fernseh-Techniker nach Rat.

## WICHTIGE SICHERHEITSHINWEISE

1. Lesen Sie diese Anleitungen.
2. Verstauen und behalten Sie diese Anleitungen.
3. Beachten Sie die Warnung.
4. Befolgen Sie die Anleitungen.
5. Benutzen Sie dieses Gerät nicht in der Nähe von Wasser.
6. Säubern Sie das Gerät nur mit einem trockenen Tuch.
7. Blockieren Sie keine der Belüftungsausgänge. Installieren Sie das Gerät in Übereinstimmung mit den Anleitungen des Herstellers.
8. Installieren Sie das Gerät nicht in der Nähe von Wärmequellen (Heizung, Feuer) oder anderen Geräten die Hitze produzieren (Verstärker).
9. Lassen Sie sich nicht von der Wahl der Steckdose verwirren. Sollte der gelieferte Stecker nicht benutzbar mit Ihrer Steckdose sein, verständigen sie einen Elektriker damit er ihre veraltete Steckdose austauscht.
10. Schützen Sie die Stromkabel so, dass man nicht auf sie treten kann oder sie einklemmen kann, besonders an den Steckdosen und wo sie aus dem Gerät herauskommen.
11. Benutzen Sie nur Zubehör das von dem selben Hersteller hergestellt wurde.
12. Benutzen Sie das Gerät nur mit dem Wagen, Stativ, Halterung und Tisch die vom selben Verkäufer hergestellt wurden oder mit dem Gerät kamen. Wenn Sie einen Wagen benutzen, achten Sie darauf, dass Sie das Gerät nicht zu viel bewegen, um Beschädigung durch einen Sturz zu verhindern. Trennen Sie dieses Gerät während Gewittern oder wenn es für längere Zeit nicht benutzt wird.
13. Überlassen Sie jede Wartung einem qualifizierten Servicemitarbeiter. Überlassen Sie alle Vorkehrungen dem professionellen Servicepersonal. Reparaturen sind nötig, wenn das Gerät auf irgendeine Weise beschädigt wurde, ein Objekt in das Gerät hineingefallen ist, einen Wasserschaden hat oder es nicht korrekt funktioniert.
14. Das Gerät sollte nicht kleinen Mengen von Flüssigkeiten ausgesetzt sein und es dürfen keine Objekte gefüllt mit Wasser auf ihm platziert werden.
15. Die Batterie darf nicht exzessiver Hitze ausgesetzt werden wie Sonne, Feuer oder ähnliches.
16. Die wichtigsten Absatzmärkte werden verwendet werden, um das Gerät zu trennen.



## **Eigenschaften**

Mehrere Farben

Farbstroboskop

Elektronisches Dimmen 0-100%

Eingebautes Mikrofon

DMX-512-Steuerung

Auto / Master & Slave-Synchronisation

Mehrkanalmodus

## **Konfiguration**

Ziehen Sie das Netzkabel ab, bevor Sie eine Sicherung austauschen, und ersetzen Sie sie immer durch die Sicherung des gleichen Typs. Stromversorgung: Vergewissern Sie sich vor dem Anschließen des Geräts, dass die Quellenspannung in Ihrer Nähe mit der für Sie erforderlichen Spannung übereinstimmt. Das Licht ist in einer 110V bis 250V Version erhältlich. Da die Netzspannung von Veranstaltungsort zu Veranstaltungsort variieren kann, sollten Sie sicherstellen, dass Ihre Gerätespannung mit der Wandsteckdosenspannung übereinstimmt, bevor Sie versuchen, Ihr Gerät zu betreiben.

## **Fixture Linking**

Sie benötigen eine serielle Datenverbindung, um eine Lichtshow eines oder mehrerer Geräte mit einem DMX-512-Controller oder synchron mit zwei oder mehr Geräten auszuführen, die auf einen Master / Slave-Betriebsmodus eingestellt sind. Die kombinierte Anzahl von Kanälen, die von allen Geräten auf einer seriellen Datenverbindung benötigt werden, bestimmt die Anzahl von Geräten, die die Datenverbindung anschließen kann.

Maximal empfohlene Entfernung für serielle Datenverbindungen: 500 Meter.

Maximal empfohlene Anzahl von Geräten auf einer seriellen Datenverbindung: 32 Geräte /

## **Datenverkabelung**

Um Geräte zu verbinden, benötigen Sie Datenkabel. Wenn Sie Ihr eigenes Kabel erstellen möchten, verwenden Sie bitte Kabel mit Datenqualität, die ein Signal hoher Qualität übertragen können und weniger anfällig für elektromagnetische Störungen sind.

## Panel

### Einführung

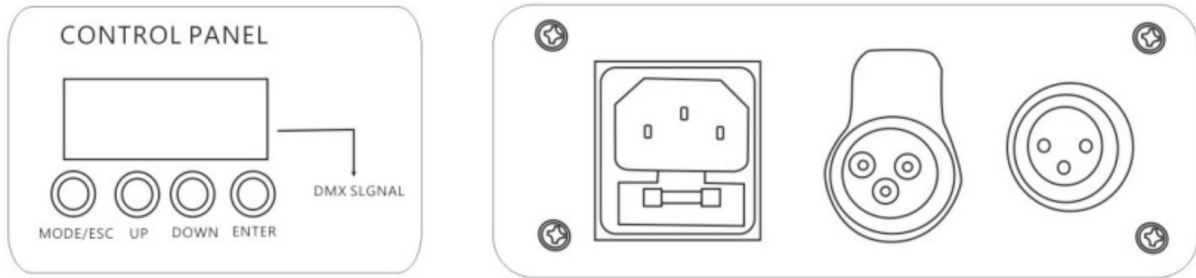

### Master Slave Fixture Linking

1. Verbinden Sie die 3-polige Steckerseite des DMX-Kabels mit dem 3-poligen Ausgangsstecker des ersten Geräts.
2. Verbinden Sie das Ende des Kabels des ersten Geräts mit einem (weiblichen) 3-poligen Stecker mit dem Eingangsstecker des nächsten Geräts, das aus einem (männlichen) 3-poligen Stecker besteht. Schließen Sie dann den Ausgang wie oben angegeben an den Eingang des folgenden Geräts an und so weiter.

### Orientierung

Diese Vorrichtung kann in jeder Position montiert werden, sofern ausreichend Platz für Belüftung vorhanden ist.

## Bedienungsanleitung

### Navigieren im Bedienfeld

Greifen Sie über die vier Bedienfeldtasten direkt unter dem Display auf die Funktionen des Bedienfelds zu.

### Menüübersicht

Das Gerät unterstützt sechs verschiedene Betriebsarten, viele davon mit Untermodi. Zur Auswahl verwenden Sie die Schaltfläche "MODE'ESC", um das Menü aufzurufen. Die Tasten "UP" und "DOWN" wählen aus den verfügbaren Werten, wobei die Taste "ENTER" eine Auswahl bestätigt. Nach einigen Sekunden kehrt die LED-Anzeige während des Betriebs zurück, bis eine andere Taste im eingebauten Programmmodus gedrückt wird.

### Benutzerkonfigurationen

Einstellen der maximalen Schwenkwinkel

Auswählen. Verwenden Sie die Taste "MODE ESC" und wählen Sie "PA18", "PA36" oder "PA54". Die Tasten "UP" und "DOWN" wechseln zwischen allen verfügbaren Schwenkwinkeln. Drücken Sie die Taste "ENTER", um die ausgewählte Auswahl zu bestätigen.

LED Display	Maximum Pan
PA18	180°
Pa36	360°
Pa54	540°

### **Einstellen der maximalen Neigungswinkel**

Verwenden Sie zur Auswahl die Taste "MODE 'ESC" und wählen Sie die Tasten "t. 9", "t. 18", "UP" und "DOWN", um zwischen allen verfügbaren Neigungswinkeln zu wechseln. Drücken Sie die Taste "ENTER", um die ausgewählte Auswahl zu bestätigen.

LED Display	Maximum Pan
t.9	90°
t.18	180°

### **Im eingebauten Programmiermodus (Fortsetzung)**

Da das Gerät unter Erdbindern aufgehängt montiert werden kann oder auf einer ebenen Fläche gleich gut sitzt, können die Einstellungen für Schwenken, Neigen und LED-Anzeige reserviert werden, um eine korrekte Abdeckung und Benutzerfreundlichkeit zu gewährleisten.

### **Einstellung von Reversed oder Normal Pan**

Auswählen . Verwenden Sie die Taste "MODE, ESC" und wählen Sie "Pan" (normal) oder "Pan" (umgekehrt). Die Tasten "UP" und "DOWN" wechseln zwischen den beiden Einstellungen. Drücken Sie die Taste "ENTER", um die ausgewählte Auswahl zu bestätigen

### **Einstellung der umgekehrten oder normalen Neigung**

Verwenden Sie zur Auswahl die Taste "MODE, ESC" und wählen Sie "t. L" (normaftorrt. I "(umgekehrt). Die Tasten "UP" und "DOWN" wechseln zwischen den beiden Einstellungen. Drücken Sie die Taste "ENTER", um die Einstellungen zu bestätigen ausgewählte Auswahl

### **Einstellung der umgekehrten oder normalen LED-Anzeige**

Verwenden Sie zur Auswahl den Bufton "MODE, ESC" und wählen Sie "d. S" (normal) oder "rd. S" (umgekehrt). ). Die Tasten "UP" und "DOWN" wechseln zwischen den beiden Einstellungen. Drücken Sie die Taste "ENTER", um die ausgewählte Auswahl zu bestätigen

### **Auto Run-Modus**

Einer von zwei Auto Run-Unterknoten kann mit einer Auswahl voreingestellter Geschwindigkeiten ausgewählt werden. In diesem Modus kann die Einheit als Master für andere Slave-Einheiten fungieren. Auswählen von Subknoten für die automatische Ausführung

Verwenden Sie zur Auswahl die Schaltfläche "MODE .ESC", um "NAFA" oder "NASL" anzuzeigen. Schaltflächen "UP" und "DOWN" Wechseln Sie zwischen den beiden Anfangsoptionen. Verwenden Sie bei Auswahl der entsprechenden Option "ENTER" zur Bestätigung und ändern Sie die LED-Anzeige mit: "Fast (fast) -orSlou" (langsam). Das Gerät läuft dann mit der gewählten Geschwindigkeit

Initial LED Display	Second LED Display	Sub mobe
---------------------	--------------------	----------

NAFA	FAST	FAST AUTO RUN
NAFL	SLOW	SLOW AUTO RUN

### Tonaktivierter Modus

Das Gerät reagiert auf Geräusche, die vom Gerät im Mikrofon aufgenommen wurden, um eine Lichtshow zu erstellen. Jeder aufgenommene Ton ändert die angezeigte Farbe und die Position der Effekte. In diesem Modus kann das Gerät als Master für andere Slave-Geräte fungieren. Auswählen von aktiviertem Ton Zur Auswahl verwenden Sie die Taste "MODE; ESC" und wählen Sie "NSTS". Wenn die Taste "ENTER" gedrückt wird, wechselt die LED-Anzeige zu "SrUn" und der Das Gerät wechselt in den Sound Activated Mode.enters Sound Activated Mode.

Initial LED Display	Second LED Display	Sub-mobe
NSTS	Srun	Sound Activated

### Slave-Modus

Bis zu 32 Einheiten können miteinander verkettet werden, wobei eine einzelne Einheit als Master und alle anderen verbundenen Einheiten als Slaves fungieren. Die Slave-Einheit läuft alle synchron mit der Master-Einheit, ohne dass ein zusätzlicher Controller erforderlich ist. Verbindungen können mit Standard-DMX-Steuerkabeln hergestellt werden, wobei die Master-Einheit im aktivierten Modus läuft und am Anfang der Kette steht. Auswahl des Slave-Modus Verwenden Sie zur Auswahl die Taste MODE / ESC "und wählen Sie" NSTS ", wenn die Taste" ENTER "gedrückt wird Die LED-Anzeige wechselt zu.Son "und das Gerät ist Slave für das Steuersignal, das von einem Master-Gerät kommt

### DMX 9 Channel

Channel	Value	Function
CH1	0-255	Pan
CH2	0-255	Tilt
CH3	0-7	OFF
	8-134	Master Dimmer
	135-239	Strobe from slow to fast
	240-255	Open
CH4	0-255	Red dimmer
CH5	0-255	Green dimmer
CH6	0-255	Blue dimmer
CH7	0-255	White dimmer
CH8	0-255	XY Speed
CH9	150-200	Reset

## 14 Channel

Channel	Value	Function
CH1	0-255	Pan
CH2	0-255	Pan Fine
CH3	0-255	Tilt
CH4	0-255	Tilt Fine
CH5	0-255	XY Speed
CH6	0-7	OFF
	8-134	Master Dimmer
	135-239	Strobe from slow to fast
	240-255	Open
CH7	0-255	Red dimmer
CH8	0-255	Green dimmer
CH9	0-255	Blue dimmer
CH10	0-255	White dimmer
CH11	0-7	To select color
	8-231	Macro color
	232-255	Color jumping
CH12	0-255	Color jumping speed
CH13	0-7	Custom control
	8-63	Fast auto running
	64-127	Slow auto running
	128-191	Sound 1
	192-255	Sound 12
CH14	150-200	Reset

## Display

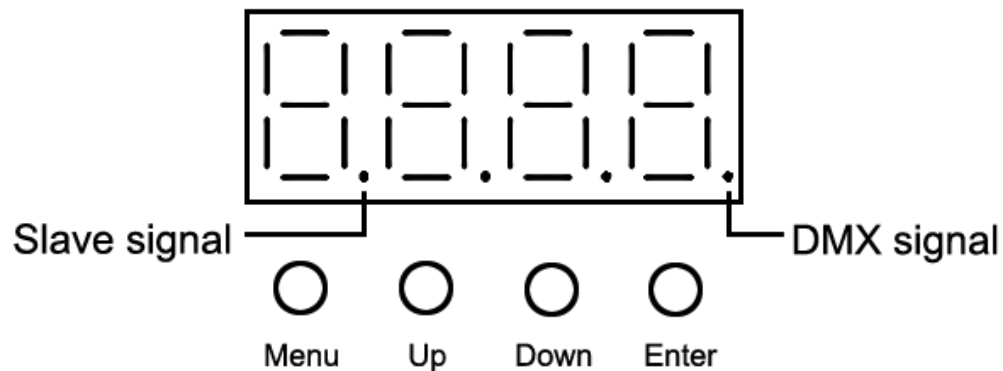

Menü: Zum Auswählen des Menüs oder zum Beenden

UP: Parameter erhöhen

Nach unten: Parameter verringern

Eingabe: Bestätigen oder Untermenü aufrufen

Hinweis:

1. Die Maschine hat die Funktion, das DMX- oder SLAVE-Signal automatisch zu erkennen.
2. Wenn ein Parameter geändert wird und die Eingabetaste gedrückt wird, wird der neue Wert nach Anzeige von "••• •••" auf der Digitalröhre gespeichert.

Die Tastatur verfügt über die Schwenk- und Neigefunktion, die für das Werksseeting verwendet wird. Die Vorgehensweise ist wie folgt: Wenn im Menü "Addy" angezeigt wird, drücken Sie einige Sekunden lang die Eingabetaste, bis die Anzeige "PANror" bis "erscheint. Drücken Sie dann " UP "oder" Down ", um die Pfanne auszuwählen. Kippen Sie die Trimmfunktion und drücken Sie die Eingabetaste, um sie anzupassen. Wenn dies in Ordnung ist, drücken Sie "Menü", um den Vorgang zu beenden und zu speichern.

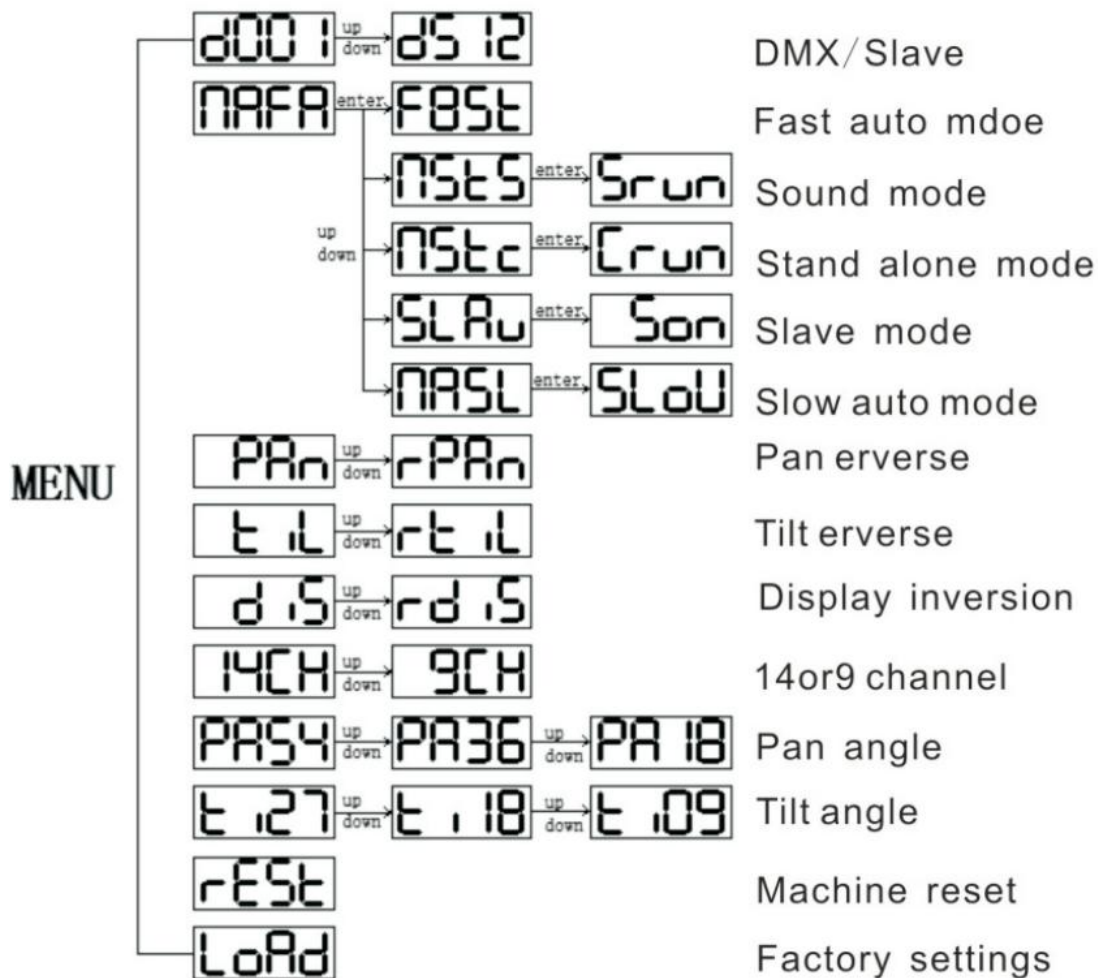

Wenn dieses Symbol einer durchgestrichenen Mülltonne an einem Produkt angebracht ist, bedeutet dies, dass das Produkt von der Europäischen Union abgedeckt wird Richtlinie 2012/19/EU. Bitte informieren Sie sich über die lokale Getrenntes Sammelsystem für Elektro- und Elektronikprodukte Bitte beachten Sie die örtlichen Vorschriften und entsorgen Sie Ihre Altgeräte nicht mit normalem Hausmüll. Die korrekte Entsorgung Ihres alten Produkts hilft, mögliche negative Folgen für die Umwelt und die menschliche Gesundheit zu vermeiden. Vor dem Wegwerfen zu einem Knoten binden.

# ESPAÑOL

## Contenido

1 x N-GEAR MOVE WASH LIGHT 7

1 x línea de alimentación

1 X MANUAL DE USUARIO

Este producto cumple con los requisitos esenciales de la Directiva 2014/53/EU.

<https://www.n-gear.eu/doc>

**POR FAVOR, LEA ESTAS INSTRUCCIONES ANTES DE UTILIZAR ESTE USO, Y CONSERVE ESTE MANUAL PARA EL FUTURO.**

## ADVERTENCIA

ADVERTENCIA: PARA REDUCIR EL RIESGO DE INCENDIO O DESCARGAS ELÉCTRICAS, NO EXPONGA ESTE PRODUCTO A LA LLUVIA NI A LA HUMEDAD



PRECAUCIÓN: PARA REDUCIR EL RIESGO DE INCENDIO O DESCARGAS ELÉCTRICAS, NO RETIRE LA CUBIERTA O LA PARTE POSTERIOR. NO HAY PIEZAS QUE PUEDAN SER REPARADAS POR EL USUARIO DENTRO. REFERIRSE AL SERVICIO AL PERSONAL CUALIFICADO



El signo de exclamación dentro de un triángulo equilátero está para alertar a los usuarios de la presencia de instrucciones importantes antes de operación y mantenimiento en la literatura acompañando al producto.



El símbolo de rayo con flecha está para alertar al usuario de la presencia de un "voltaje dañino" no aislado dentro del producto, que puede llegar a ser de una magnitud suficiente para dar un choque de corriente a una persona.

### Notas:

Por favor no intente abrir la tapadera trasera o el adaptador de corriente ni abrir o quitar la tapadera, ya que puede ponerse en contacto con voltajes peligrosos u otros peligros, y también puede haber un riesgo de choque de corriente. No hay componentes para el servicio de usuario en el interior.

### Notas:

Este aparato digital no supera los límites de clase B de emisión de ruido de radio, tal como indicado en las Regulaciones de Industria de Interferencia de radio de Canadá. Estos límites están diseñados para ofrecer una protección racional en contra de peligrosas interferencias en una instalación residencial.

### Notas:

- Vuelva a orientar o mueva la antena de recepción.
- Separe más la equipación del receptor.
- Conecte la equipación a un enchufe diferente al que está enchufado el receptor.
- Consulte al vendedor o un técnico con experiencia en radio/TV para asistencia.

## Instrucciones de seguridad importantes

1. Lea estas instrucciones.
2. Guarde estas instrucciones. Lea todas las precauciones.
3. Siga todas las instrucciones.
4. No use este aparato cerca del agua.
5. Solo lo limpie con toallas secas.
6. No bloquee ninguna apertura de ventilación.
7. Instale acorde con las instrucciones del fabricante.
8. No lo instale cerca de ninguna fuente de calor como radiadores, registros de calor, horno u otros aparatos (incluyendo amplificadores) que producen calor.
9. No se equivoque con que enchufe usar. Un enchufe polarizado tiene dos hojas, uno más ancho que el otro. Un enchufe de tierra tiene dos hojas y una clavija de tierra. La hoja ancha de la tercera clavija está para su seguridad. Si el enchufe proporcionado no se puede usar en su enchufe, consulte un electricista para reemplazar su enchufe obsoleto.
10. Proteja el cable de corriente de ser pisoteado y dañado especialmente en los enchufes, y donde salen del aparato.
11. Solo use accesorios especificados por el fabricante.
12. Use solo con el carro, trípode, bracket, o mesa especificada por el fabricante, o vendido junto al producto. Cuando use un carro, tenga cuidado al mover el aparato y carro para evitar daños al caerse. Aviso de Carro Portátil.
13. Desconecte este aparato durante tormentas o cuando no se use durante largos periodos de tiempo.
14. Deje todos los arreglos a personal de servicio profesional. Reparaciones son necesitadas cuando el aparato ha sido dañado de cualquier manera como daño en el adaptador de corriente, daño de agua o si algún objeto ha caído dentro del aparato, el aparato ha sido expuesto a lluvia o humedad y no funciona de manera correcta, o ha caído.
15. El aparato no deberá ser expuesto a pequeñas cantidades de líquidos, ni se podrá colocar ningún objeto lleno de agua por encima.
16. La batería no podrá ser expuesta a calor excesiva tal como el sol, fuego o parecidos.
17. Los enchufes principales serán usados para desconectar el dispositivo.



## **Características**

Multicolores

Estroboscopio de color

Atenuación electrónica 0-100%

Micrófono incorporado

Control DMX-512

Sincronización Auto / Master y Slave

Modo multicanal

## **Preparar**

Desconecte el cable de alimentación antes de reemplazar un fusible y reemplácelo siempre con el mismo tipo de fusible. Fuente de alimentación: antes de enchufar su unidad, asegúrese de que el voltaje de la fuente en su área coincida con el voltaje requerido para su. La luz está disponible en una versión de 110v a 250v. Debido a que el voltaje de la línea puede variar de un lugar a otro, debe asegurarse de que el voltaje de su unidad coincida con el voltaje del tomacorriente de la pared antes de intentar operar su aparato.

## **Enlace de accesorios**

Necesitará un enlace de datos en serie para ejecutar el espectáculo de luces de uno o más dispositivos usando un controlador DMX-512 o para ejecutar sincronizados en dos o más dispositivos configurados en un modo de operación maestro / esclavo. El número combinado de canales requeridos por todos los dispositivos en un enlace de datos en serie determina el número de dispositivos que el enlace de datos puede conectar.

Distancia máxima recomendada de enlace de datos en serie: 500 metros (1640 pies).

Número máximo recomendado de dispositivos en un enlace de datos en serie: 32 dispositivos /

## **Cableado de datos**

Para vincular dispositivos debe obtener cables de datos. Si opta por crear su propio cable, utilice cables de calidad para datos que puedan transportar una señal de alta calidad y sean menos propensos a las interferencias electromagnéticas.

## Introducción panel

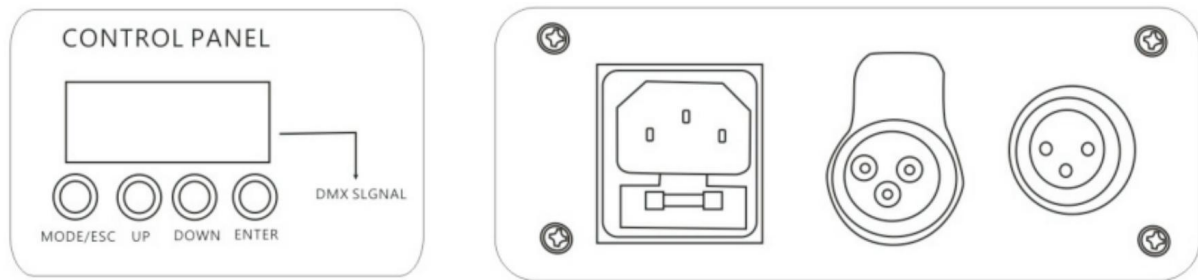

### Enlace de dispositivo maestro esclavo

1. Conecte el lado del conector (macho) de 3 pines del cable DMX al conector de salida (hembra) de 3 pines del primer dispositivo.
2. Conecte el extremo del cable que viene del primer dispositivo que tendrá un conector (hembra) de 3 pines al conector de entrada del siguiente dispositivo que consiste en un conector (macho) de 3 pines. Luego, proceda a conectar desde la salida como se indicó anteriormente a la entrada del siguiente dispositivo y así sucesivamente.

### Orientación

Este accesorio se puede montar en cualquier posición siempre que haya espacio suficiente para la ventilación.

### Instrucciones de operación

#### Navegando por el panel de control

Acceda a las funciones del panel de control usando los cuatro botones del panel ubicados directamente debajo del Display.

#### Mapa de menús

La unidad admite seis modos de funcionamiento distintos, muchos con submodos. Para seleccionar use el botón "MODE/ESC" para ingresar al menú. El botón "ARRIBA" y "ABAJO" elige entre los valores disponibles con el botón "ENTRAR" confirmando cualquier selección. Después de unos segundos, la pantalla LED retrocederá durante el funcionamiento hasta que se presione otro botón Modo de programa incorporado

#### Configuraciones de usuario

Configuración de ángulos de panorámica máximos

Para seleccionar, utilice el botón "MODE ESC" y seleccione "PA18", "PA36" o "PA54". Los botones "ARRIBA" y "ABAJO" alternan entre todos los ángulos de panorámica disponibles. Presione el botón "ENTER" para confirmar la selección elegida.

LED Display     Maximum Pan

PA18             180°

Pa36             360°

Pa54             540°

### **Configuración de ángulos máximos de inclinación**

Para seleccionar, use el botón "MODE 'ESC" y elija "t. 9", "t. 18", los botones "ARRIBA" y "ABAJO" alternan entre todos los ángulos de inclinación disponibles. Presione el botón "ENTER" para confirmar la selección elegida.

LED Display     Maximum Pan

t.9                90°

t.18              180°

### **En el modo de programa integrado (continuación)**

Como la unidad se puede montar colgada debajo de un entramado de tierra, o se puede colocar igualmente bien en una superficie plana, los ajustes de giro, inclinación y pantalla LED se pueden reservar para proporcionar una cobertura correcta y facilidad de uso.

### **Configuración de panorámica invertida o normal**

Para seleccionar . use el botón "MODE, ESC" y elija "Pan" (normal) o Pan "(invertido). Los botones "ARRIBA "y" ABAJO "alternan entre las dos configuraciones. Presione el botón" ENTER "para confirmar la selección elegida

### **Configuración de inclinación normal o invertida**

Para seleccionar, use el bufton "MODE, ESC" y elija "t. L" (normaforrt. l "(invertido). Los botones "ARRIBA "y" ABAJO "alternan entre las dos configuraciones. Presionando el botón" ENTER "para confirmar la selección elegida

### **Configuración de pantalla LED normal o invertida**

Para seleccionar, use el bufton "MODE, ESC" y elija "d. S" (normal) o "rd. S" (invertido). Los botones "ARRIBA" y "ABAJO" alternan entre las dos configuraciones. Pulsando el botón "ENTER" para confirmar la selección elegida

### **Modo de ejecución automática**

se puede seleccionar uno de los dos subnodos de ejecución automática con una selección de velocidades preestablecidas. Este modo permite que la unidad actúe como maestro de otras unidades esclavas. Elección de subnodos de ejecución automática

Para seleccionar, use el botón "MODE .ESC" para mostrar "NAFA" o "NASL". Botones "ARRIBA" y "ABAJO" Cambie entre las dos opciones iniciales. Con la opción apropiada seleccionada, use "ENTER" para confirmar y la pantalla LED con el cambio a: "Rápido (rápido) -o Slou" (lento). La unidad entonces funcionará a la velocidad elegida.

Initial LED Display	Second LED Display	Sub mobe
NAFA	FAST	FAST AUTO RUN
NAFL	SLOW	SLOW AUTO RUN

### Modo activado por sonido

La unidad responde a los sonidos captados por la unidad en el micrófono para crear un espectáculo de luces. Cada sonido captado cambia el color mostrado y la posición de los efectos. Este modo permite que la unidad actúe como maestro para otras unidades esclavas. Elección de sonido activado Para seleccionar, use el botón "MODE; ESC" y elija "NSTS". Cuando se presiona el botón "ENTER", la pantalla LED cambia a "SrUn" y el la unidad entra en modo activado por sonido.

Initial LED Display	Second LED Display	Sub-mobe
NSTS	Srun	Sound Activated

### Modo esclavo

Se pueden conectar en cadena hasta 32 unidades con una sola unidad que actúa como maestra y todas las demás unidades vinculadas como esclavas. La unidad esclava funcionará en sincronía con la unidad maestra sin necesidad de un controlador adicional. las conexiones se pueden hacer usando cables de control DMX estándar con la unidad maestra funcionando en modo activado y colocada al comienzo de la cadena. Elección del modo esclavo Para seleccionar, use el botón MODE / ESC "y elija" NSTS "Cuando se presiona el botón" ENTER " la pantalla LED cambia a. Son "y la unidad será esclava de la señal de control proveniente de una unidad maestra

### DMX 9 Channel

Channel	Value	Function
CH1	0-255	Pan
CH2	0-255	Tilt
CH3	0-7	OFF
	8-134	Master Dimmer
	135-239	Strobe from slow to fast
	240-255	Open
CH4	0-255	Red dimmer
CH5	0-255	Green dimmer
CH6	0-255	Blue dimmer
CH7	0-255	White dimmer
CH8	0-255	XY Speed
CH9	150-200	Reset

## 14 Channel

Channel	Value	Function
CH1	0-255	Pan
CH2	0-255	Pan Fine
CH3	0-255	Tilt
CH4	0-255	Tilt Fine
CH5	0-255	XY Speed
CH6	0-7	OFF
	8-134	Master Dimmer
	135-239	Strobe from slow to fast
	240-255	Open
CH7	0-255	Red dimmer
CH8	0-255	Green dimmer
CH9	0-255	Blue dimmer
CH10	0-255	White dimmer
CH11	0-7	To select color
	8-231	Macro color
	232-255	Color jumping
CH12	0-255	Color jumping speed
CH13	0-7	Custom control
	8-63	Fast auto running
	64-127	Slow auto running
	128-191	Sound 1
	192-255	Sound 12
CH14	150-200	Reset

## Display

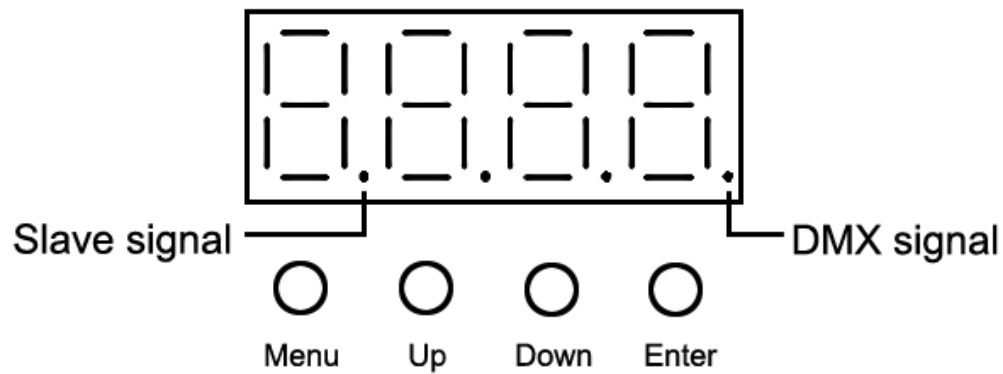

Menú: para seleccionar el menú o salir

ARRIBA: Incrementar parámetro

Abajo: Disminuir parámetro

Entrar: confirmar o entrar al submenú

Nota:

1. La máquina tiene la función de reconocer automáticamente la señal DMX o SLAVE.
2. Cuando se cambia cualquier parámetro y se presiona el botón "Enter", el nuevo valor se guarda después de mostrar " ••• ••• "en el tubo digital.

El teclado tiene la función de ajuste de inclinación y panorámica, se utiliza para la selección de fábrica. El procedimiento es el siguiente: cuando en el menú se muestre "Addy", presionar la tecla "Enter" durante varios segundos, hasta que aparezca "PANror" til- ", luego presionar " UP "o" Down "para elegir el plato. tilt trim, y presionando la tecla "Enter" para ajustar, cuando esté bien, presionando "Menú" para salir y guardar.

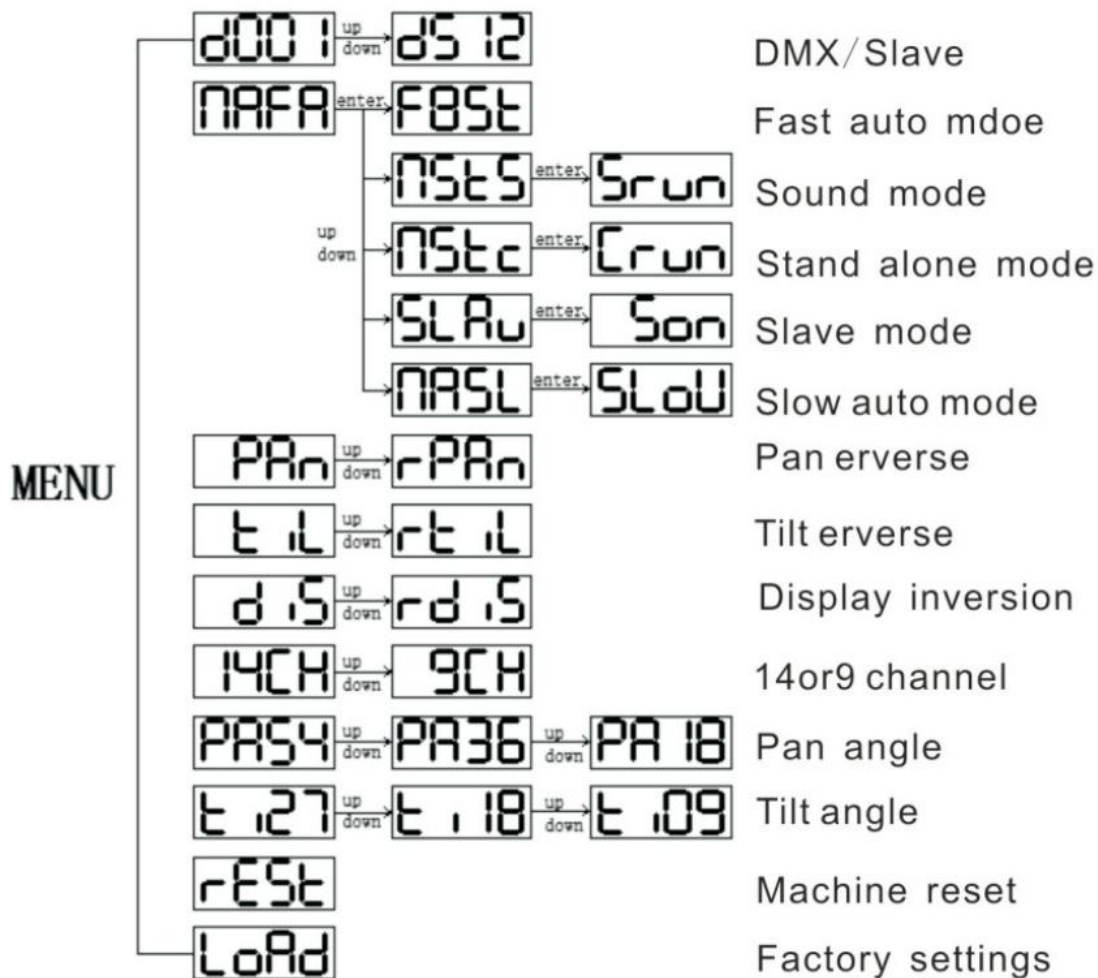

Cuando este símbolo de contenedor con ruedas tachado se adjunta a un producto, significa que el producto está cubierto por el producto Directiva 2012/19/EU. Infórmese sobre la situación local sistema de colección separada para productos eléctricos y electrónicos. Actúe de acuerdo con las normas locales y no se deshaga de sus productos viejos con la basura doméstica normal. La eliminación correcta de su producto anterior ayuda a evitar posibles consecuencias negativas para el medio ambiente y la salud humana. Amarre en nudo antes de tirarla.

# ITALIANO

Contenuto della confezione

1 x N-GEAR MOVE WASH LIGHT 7

1 x POWER-LINE

1 X MANUALE D'USO

Questo prodotto soddisfa i requisiti essenziali della Direttiva 2014/53/EU.

<https://www.n-gear.eu/doc>

LEGGERE QUESTE ISTRUZIONI PRIMA DI UTILIZZARE QUESTO USO È SALVARE  
QUESTO MANUALE PER IL FUTURO.

## ATTENZIONE

AVVERTENZA: PER RIDURRE IL RISCHIO DI INCENDIO O SCOSSA, NON ESPORRE QUESTO PRODOTTO ALLA PIOGGIA O ALL'UMIDITÀ



ATTENZIONE

RISCHIO DI SCOSSA ELETTRICA  
NON APRIRE



ATTENZIONE: PER RIDURRE IL RISCHIO DI INCENDIO O DI SCOSSA, NON RIMUOVERE IL COPERCHIO OI RETI. NELLE PARTI DI SERVIZIO UTENTE ALL'INTERNO. FARE RIFERIMENTO ALLA MANUTENZIONE DI PERSONALE QUALIFICATO

## IMPORTANTI ISTRUZIONI DI SICUREZZA

1. Leggere le presenti istruzioni.
2. Conservare le presenti istruzioni. Prestare attenzione a tutte le avvertenze.
3. Rispettare tutte le istruzioni.
4. Non usare il presente apparecchio in prossimità di acqua.
5. Servirsi solo di panni asciutti per la pulizia.
6. Non ostruire le aperture di ventilazione.
7. Installare in base alle istruzioni del produttore.
8. Non installare l'apparecchio in prossimità di fonti di calore quali termosifoni, bocchette di mandata, stufe o altri dispositivi (indusi amplificatori) che producono calore.
9. Non rimuovere le sicure delle spine polarizzate o con messa a terra. Una spina polarizzata è dotata di due connettori uno più largo dell'altro. Una spina con messa a terra è dotata dei due connettori standard più un terzo polo di messa a terra. Il connettore più largo e il terzo polo sono presenti per la sicurezza dell'utente e non vanno rimossi. Se la spina in dotazione non si adatta alla propria presa di corrente, consultare un elettricista qualificato per provvedere alla sostituzione della presa obsoleta.
10. Proteggere il cavo di alimentazione perché non sia calpestato o teso eccessivamente dalle spine, alle prese a muro o dalle uscite dall'apparecchio.
11. Usare solo dispositivi di collegamento/accessori indicati dal produttore.
12. Usare solo carrelli, sostegni, basi, staffe o tavoli indicati dal produttore o in dotazione con l'apparecchio. In caso di utilizzo di carrelli, prestare attenzione agli spostamenti del sistema carrello/apparecchio per evitare di farsi male a causa di ribaltamenti del sistema. Avviso sul carrello portatile
13. Disconnettere l'unità dalla presa elettrica in caso di temporali o per periodi prolungati di inutilizzo.
14. Per le riparazioni rivolgersi esclusivamente a personale qualificato. L'unità richiede riparazioni in caso presenti danni di qualunque tipo, ad esempio al cavo di alimentazione o alla spina, danni causati da versamento di liquidi o caduta di oggetti sull'apparecchio, esposizione dello stesso a pioggia o umidità, o ancora in caso di caduta.
15. L'apparecchio non deve essere esposto a sgocciolamenti o schizzi d'acqua e, allo stesso modo, non si devono appoggiare su di esso oggetti contenenti liquidi, ad esempio vasi.
16. La batteria non deve essere esposta a calore eccessivo, ad esempio alla luce solare o a fiamme libere.
17. Le spine elettriche usate per la disconnessione dell'apparecchio, devono essere agevolmente raggiungibili.



Il simbolo di un punto esclamativo all'interno di un triangolo equilatero avvisa l'utente della presenza di importanti istruzioni di funzionamento e manutenzione (riparazione) nella documentazione allegata al prodotto.



Il simbolo del lampo appuntito all'interno di un triangolo equilatero avvisa l'utente della presenza di correnti non isolate con "tensione pericolosa" all'interno della custodia del prodotto, che hanno intensità sufficiente a esporre le persone al rischio di scariche elettriche.

### NOTE:

Mai tentare di aprire il coperchio posteriore o l'alimentatore elettrico, poiché l'apertura o la rimozione delle coperture può esporre l'utente a tensioni elettriche pericolose o altri rischi; inoltre possono indicare tentativi di riparazione non autorizzati: L'unità non contiene componenti riparabili dall'utente al suo interno.

### NOTE:

Il presente dispositivo digitale non supera i limiti di emissione radio per gli apparecchi digitali di Classe B, stabiliti nei Regolamenti Canadesi sulle Interferenze Radio nell'Industria. Tali limiti sono stati definiti per fornire ragionevoli livelli di protezione contro interferenze dannose nelle installazioni residenziali.

### NOTE:

- Potrebbe essere necessario riorientare o riposizionare l'antenna ricevente.
- Aumentare la distanza tra il dispositivo e il ricevitore.
- Collegare l'apparecchio a una presa appartenente a un circuito diverso rispetto a quello cui è collegato il ricevitore
- Consultare il proprio rivenditore o un tecnico radio/TV qualificato per ulteriore assistenza.

## **Caratteristiche**

Multi colori

Stroboscopio a colori

Dimmer elettronico 0-100%

Microfono incorporato

Controllo DMX-512

Sincronizzazione Auto / Master e Slave

Modalità multicanale

## **Impostare**

Scollegare il cavo di alimentazione prima di sostituire un fusibile e sostituirlo sempre con uno dello stesso tipo. Alimentazione: prima di collegare l'unità, assicurati che la tensione della sorgente nella tua zona corrisponda alla tensione richiesta per il tuo. La luce è disponibile in una versione da 110 V a 250 V. Poiché la tensione di linea può variare da luogo a luogo, è necessario assicurarsi che la tensione dell'unità corrisponda alla tensione della presa a muro prima di tentare di utilizzare l'apparecchiatura.

## **Collegamento del dispositivo**

Sarà necessario un collegamento dati seriale per eseguire lo spettacolo di luci di uno o più proiettori utilizzando un controller DMX-512 o per eseguire sincronizzato su due o più dispositivi impostati in modalità operativa master / slave. Il numero combinato di canali richiesti da tutti i dispositivi su un collegamento dati seriale determina il numero di dispositivi che il collegamento dati può portare.

Distanza massima consigliata per il collegamento dati seriale: 500 metri (1640 piedi).

Numero massimo consigliato di dispositivi su un collegamento dati seriale: 32 dispositivi /

## **Cablaggio dati**

Per collegare i dispositivi è necessario procurarsi i cavi dati. Se si sceglie di creare il proprio cavo, utilizzare cavi di qualità dati in grado di trasportare un segnale di alta qualità e sono meno soggetti alle interferenze elettromagnetiche.

## Introduzione al pannello

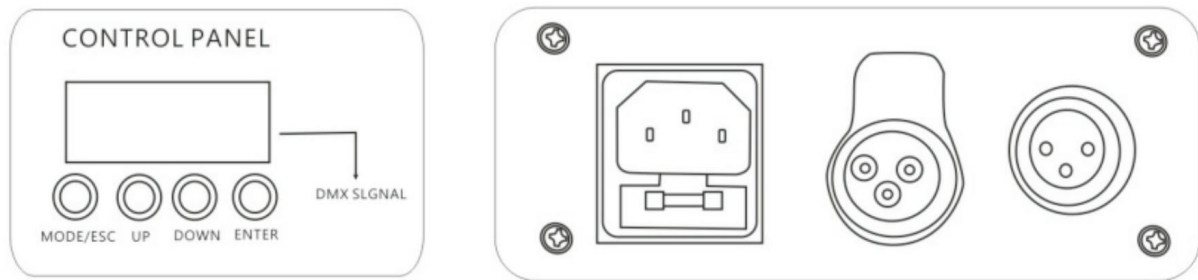

### Collegamento del dispositivo master slave

1. Collegare il lato del connettore a 3 pin (maschio) del cavo DMX al connettore a 3 pin di uscita (femmina) del primo apparecchio.
2. Collegare l'estremità del cavo proveniente dal primo dispositivo che avrà un connettore a 3 pin (femmina) al connettore di ingresso del dispositivo successivo costituito da un connettore a 3 pin (maschio). Quindi, procedere al collegamento dall'uscita come sopra indicato all'ingresso del dispositivo successivo e così via.

### Orientamento

Questo apparecchio può essere montato in qualsiasi posizione purché vi sia spazio sufficiente per la ventilazione.

## Istruzioni per l'uso

### Navigazione nel pannello di controllo

Accedere alle funzioni del pannello di controllo utilizzando i quattro pulsanti del pannello situati direttamente sotto Display.

### Mappa dei menu

L'unità supporta sei modalità operative distinte, molte con modalità secondarie. Per selezionare utilizzare il pulsante "MODE/ESC" per entrare nel menu. I pulsanti "SU" e "GIÙ" scelgono tra i valori disponibili con il pulsante "INVIO" a conferma della selezione. Dopo alcuni secondi, il display a LED tornerà durante il funzionamento fino a quando non verrà premuto un altro pulsante Modalità programma integrato

### Configurazioni utente

Impostazione degli angoli massimi di panoramica

Selezionare. utilizzare il pulsante "MODE ESC" e scegliere "PA18", "PA36" o "PA54". I pulsanti "SU" e "GIÙ" consentono di scorrere tutti gli angoli di panoramica disponibili. Premere il pulsante "ENTER" per confermare la selezione scelta.

LED Display      Maximum Pan

PA18              180°

Pa36	360°
Pa54	540°

### **Impostazione degli angoli di inclinazione massimi**

Per selezionare, utilizzare il pulsante "MODE 'ESC" e scegliere "t. 9", "t. 18", i pulsanti "SU" e "GIÙ" per scorrere tutti gli angoli di inclinazione disponibili. Premere il pulsante "ENTER" per confermare la selezione scelta.

LED Display Maximum Pan

t.9 90°

t.18 180°

### **In modalità programma integrato (continua)**

Poiché l'unità può essere montata appesa sotto il traliccio di terra o può essere posizionata altrettanto bene su una superficie piana, è possibile riservare le impostazioni di panoramica, inclinazione e display a LED per fornire una copertura corretta e facilità d'uso.

### **Impostazione della panoramica inversa o normale**

Selezionare . utilizzare il pulsante "MODE, ESC" e scegliere "Pan" (normale) o, Pan "(invertito). I pulsanti "UP "e" DOWN "consentono di scorrere le due impostazioni. Premere il pulsante" ENTER "per confermare la selezione scelta

### **Impostazione dell'inclinazione invertita o normale**

Per selezionare, utilizzare il pulsante "MODE, ESC" e scegliere "t. L" (normaforrt. I "(invertito). I pulsanti "UP "e" DOWN "consentono di scorrere le due impostazioni. Premere il pulsante" ENTER "per confermare selezione scelta

### **Impostazione del display LED invertito o normale**

Per selezionare, utilizzare il pulsante "MODE, ESC" e scegliere "d. S" (normale) o "rd. S" (invertito). I pulsanti "SU" e "GIÙ" consentono di scorrere le due impostazioni. Premendo il pulsante "ENTER" si conferma la selezione scelta

### **Modalità di esecuzione automatica**

È possibile selezionare uno dei due sottonodi Auto Run con una scelta di velocità preimpostate. Questa modalità consente all'unità di agire come Master per altre unità Slave scegliendo i sotto-nodi di esecuzione automatica

Per selezionare, utilizzare il pulsante "MODE .ESC" per visualizzare "NAFA" o "NASL". Pulsanti "UP" e "DOWN" Cambia tra le due opzioni iniziali. Con l'opzione appropriata selezionata, confermare con "INVIO" e il display a LED cambierà in: "Veloce (veloce) -oSlou" (lento). L'unità funzionerà quindi alla velocità scelta

Initial LED Display	Second LED Display	Sub mobe
NAFA	FAST	FAST AUTO RUN
NAFL	SLOW	SLOW AUTO RUN

### Modalità attivata dal suono

L'unità risponde ai suoni raccolti dall'unità nel microfono per creare uno spettacolo di luci. Ogni suono raccolto apporta modifiche al colore mostrato e alla posizione degli effetti. Questa modalità consente all'unità di agire come Master su altre unità Slave Scelta del suono attivato Per selezionare utilizzare il pulsante "MODE; ESC" e scegliere "NSTS". Quando si preme il pulsante "ENTER", il display a LED cambia in "SrUn" e il l'unità entra in modalità di attivazione audio.

Initial LED Display	Second LED Display	Sub-mobe
NSTS	Srun	Sound Activated

### Modalità Slave

È possibile collegare a margherita fino a 32 unità con una singola unità che funge da Master e tutte le altre unità collegate come Slave. Le unità slave funzioneranno tutte in sincronia con l'unità master senza la necessità di un controller aggiuntivo. i collegamenti possono essere effettuati utilizzando cavi di controllo DMX standard con l'unità Master in esecuzione in modalità Attivata posta all'inizio della catena Scelta della modalità Slave Per selezionare, utilizzare il pulsante MODE / ESC "e scegliere" NSTS "Quando si preme il pulsante" ENTER " il display a LED cambia in. On "e l'unità sarà asservita al segnale di controllo proveniente da un'unità master

### DMX 9 Channel

Channel	Value	Function
CH1	0-255	Pan
CH2	0-255	Tilt
CH3	0-7	OFF
	8-134	Master Dimmer
	135-239	Strobe from slow to fast
	240-255	Open
CH4	0-255	Red dimmer
CH5	0-255	Green dimmer
CH6	0-255	Blue dimmer
CH7	0-255	White dimmer
CH8	0-255	XY Speed
CH9	150-200	Reset

## 14 Channel

Channel	Value	Function
CH1	0-255	Pan
CH2	0-255	Pan Fine
CH3	0-255	Tilt
CH4	0-255	Tilt Fine
CH5	0-255	XY Speed
CH6	0-7	OFF
	8-134	Master Dimmer
	135-239	Strobe from slow to fast
	240-255	Open
CH7	0-255	Red dimmer
CH8	0-255	Green dimmer
CH9	0-255	Blue dimmer
CH10	0-255	White dimmer
CH11	0-7	To select color
	8-231	Macro color
	232-255	Color jumping
CH12	0-255	Color jumping speed
CH13	0-7	Custom control
	8-63	Fast auto running
	64-127	Slow auto running
	128-191	Sound 1
	192-255	Sound 12
CH14	150-200	Reset

## Display

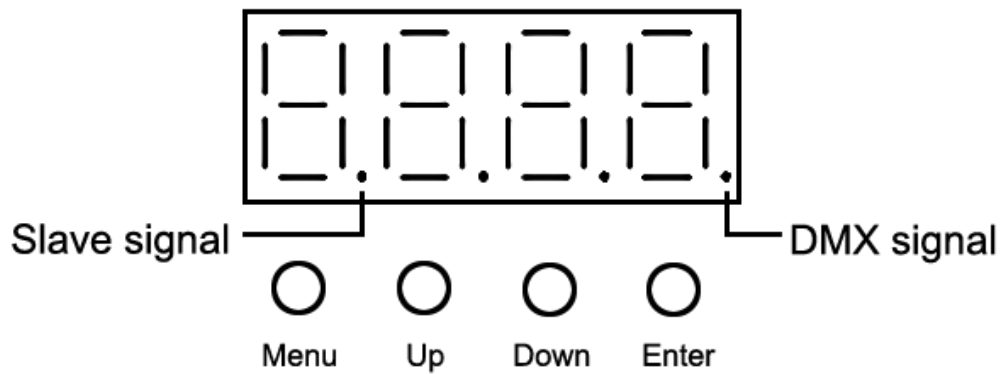

Menu: per selezionare il menu o uscire

SU: Aumenta il parametro

Giù: diminuisce il parametro

Invio: conferma o entra nel sottomenu

Nota:

1. La macchina ha la funzione che riconosce automaticamente il segnale DMX o SLAVE.
2. Quando si cambia un parametro e si preme il pulsante "Enter", il nuovo valore viene salvato dopo aver visualizzato "••• •••" sul tubo digitale.

La tastiera ha la funzione pan, tilt trim, è usata per le impostazioni di fabbrica. la procedura è la seguente: quando il menu è visualizzato "Addy", premere il tasto "Enter" per alcuni secondi, fino a quando non viene visualizzato "PANror" til- ", quindi premere "UP "o" Down "per scegliere la pentola. funzione tilt trim, e premendo il tasto "Enter" per regolare, quando è ok, premendo "Menu" per uscire e salvare.

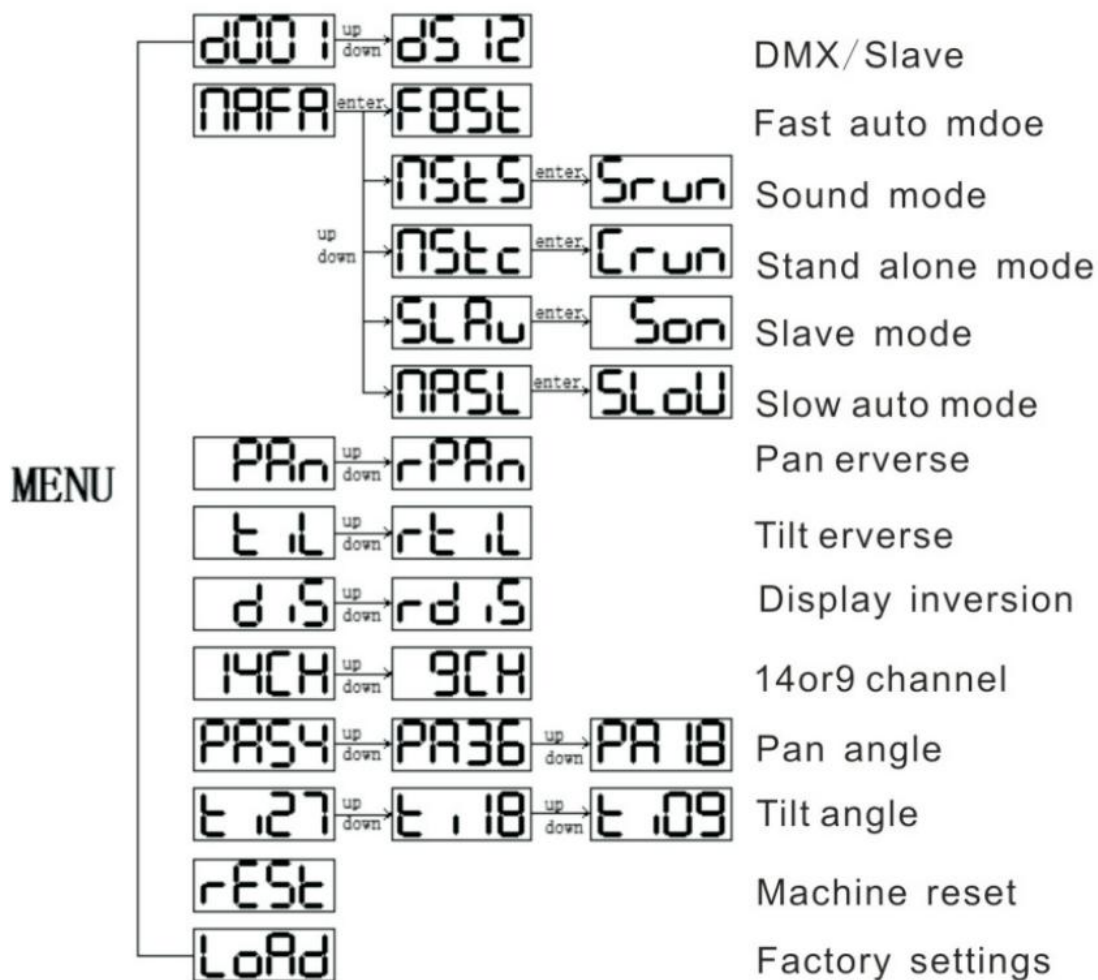

Quando questo simbolo di un bidone della spazzatura con ruote incrociate è attaccato ad un prodotto, significa che il prodotto è coperto dall'europeo Direttiva 2012/19/EU. Si prega di informarsi sul locale sistema separatecollection per prodotti elettrici ed elettronici. Agire secondo le normative locali e non smaltire i vecchi prodotti con i normali rifiuti domestici. Lo smaltimento corretto del vostro vecchio prodotto aiuta a prevenire potenziali conseguenze negative per l'ambiente e la salute umana. Annodare prima di buttare via.

This product complies with the requirements of the Europe

Ce produit est conforme aux exigences de l'Europe

Dit product voldoet aan de vereisten van Europa

Dieses Produkt entspricht den Anforderungen von Europa

Este producto cumple con los requisitos de Europa

Questo prodotto è conforme ai requisiti dell'Europa

Made in China - Fabriqué en Chine - Gemaakt in China - In China hergestellt - Hecho en China - Fatto in Cina

Manufactured by N-Gear

N-Gear Office

Salland 9

1948RE Beverwijk

The Netherlands

[www.n-gear.eu](http://www.n-gear.eu)