

LED RF-CONTROL DIM



FRANCAIS Mode d'emploi

Other languages can be downloaded from:
WWW.JB-SYSTEMS.EU



Version: 1.0

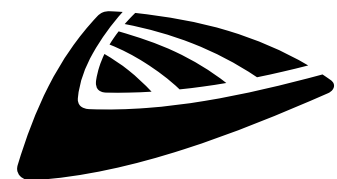

JB SYSTEMS



EN - DISPOSAL OF THE DEVICE

Dispose of the unit and used batteries in an environment friendly manner according to your country regulations.

FR - DÉCLASSER L'APPAREIL

Débarrassez-vous de l'appareil et des piles usagées de manière écologique Conformément aux dispositions légales de votre pays.

NL - VERWIJDEREN VAN HET APPARAAT

Verwijder het toestel en de gebruikte batterijen op een milieuvriendelijke manier conform de in uw land geldende voorschriften.

DU - ENTSORGUNG DES GERÄTS

Entsorgen Sie das Gerät und die Batterien auf umweltfreundliche Art und Weise gemäß den Vorschriften Ihres Landes.

ES - DESHACERSE DEL APARATO

Reciclar el aparato y pilas usadas de forma ecologica conforme a las disposiciones legales de su país.

PT - COMO DESFAZER-SE DA UNIDADE

Tente reciclar a unidade e as pilhas usadas respeitando o ambiente e em conformidade com as normas vigentes no seu país.

GUIDE D'UTILISATION

Nous vous remercions d'avoir acheté ce produit JB Systems®. Lisez attentivement les présentes instructions d'utilisation pour tirer profit de toutes les possibilités du produit.

CARACTÉRISTIQUES

- Contrôleur à 1 canal pratique pour luminaire LED mono couleur (comme les bandes LED)
- L'élégante télécommande RF dispose de fonctions très pratiques :
 - Technologie radiofréquence (433,92 MHz) : pas besoin de la diriger vers le récepteur !
 - Marche/arrêt à distance
 - Arrêt retardé : le luminaire s'éteint après 30 secondes
 - Variation continue de 0 à 100 % + 4 niveaux préréglés (10, 30, 70, 100 %).
 - Touche « Night light » (sortie réglable : 1 à 10 %).
 - 3 modes de fonctionnement : statique ou clignotant/ondulation à vitesse réglable.
- Plusieurs contrôleurs peuvent fonctionner ensemble en parfaite synchronisation.
- Chaque récepteur peut être programmé pour utiliser jusqu'à 3 télécommandes RF.
- Technologie PWM pour une variation d'intensité uniforme et sans papillotement de 0 à 100 %.
- Branchez directement des bandes LED souples mono couleur et d'autres luminaires LED à tension constante.
- Puissance de sortie max. : 240 W sous 12 V * 480 W sous 24 V
- Convient parfaitement aux installations LED domestiques, aux magasins, ...

AVANT UTILISATION

Vérifiez le contenu :

Vérifiez que le carton contient les éléments suivants :

- Récepteur LED RF-CONTROL DIM
- Télécommande RF
- Guide d'utilisation

Quelques instructions importantes :

- Avant d'utiliser cet appareil, vérifiez qu'il n'a pas été endommagé durant le transport. En cas de dommages, n'utilisez pas l'appareil et consultez immédiatement votre revendeur.
- **Important :** Cet appareil est expédié de notre usine en parfait état et bien emballé. Il est absolument nécessaire que l'utilisateur suive strictement les instructions et les avertissements de sécurité se trouvant dans ce manuel. Tout dommage dû à une mauvaise manipulation n'est pas couvert par la garantie. Le revendeur n'accepte aucune responsabilité pour tous les défauts et problèmes dus au non-respect de ce manuel.
- Conservez ce manuel dans un endroit sûr pour toute consultation future. Si vous vendez l'appareil, assurez-vous de joindre ce manuel.
- Pour protéger l'environnement, essayez de recycler autant que possible les matériaux d'emballage.

INSTRUCTIONS DE SECURITE :



Ce symbole signifie : pour un usage intérieur uniquement



Ce symbole signifie : lisez les instructions



Ce symbole signifie : Appareillage d'alimentation de lampe



Cet appareil n'est pas adapté pour un montage direct sur des surfaces normalement inflammables. Les surfaces inflammables les plus courantes sont en bois ou en matériaux à base de bois, d'une épaisseur supérieure à 2 mm.

- Pour éviter tout incendie ou électrocution, n'exposez pas cet appareil à la pluie ou à l'humidité.
- Pour éviter une formation de condensation interne, laissez l'appareil s'adapter à la température ambiante quand vous le mettez dans une pièce chaude après le transport. La condensation empêche parfois l'appareil de fonctionner à plein rendement ou peut même causer des dommages.
- Cet appareil est destiné à un usage intérieur seulement.
- Ne placez pas d'objets métalliques et ne renversez pas de liquides à l'intérieur de l'appareil. Aucun objet rempli de liquide, tel que des vases, ne doit être placé au-dessus de l'appareil. Un choc électrique ou un dysfonctionnement peut en résulter. Si un corps étranger pénètre dans l'appareil, débranchez immédiatement le cordon d'alimentation de la prise secteur.
- Aucune source de flamme nue, telle que des bougies allumées, ne doit être placée au-dessus de l'appareil.
- Ne couvrez pas les ouvertures de ventilation, cela pourrait entraîner une surchauffe.
- Évitez une utilisation dans des environnements poussiéreux et nettoyez l'appareil régulièrement.
- Gardez l'appareil hors de la portée des enfants.
- Les personnes inexpérimentées ne doivent pas utiliser cet appareil.
- La température ambiante de fonctionnement maximale est de 40 °C. N'utilisez pas cet appareil à des températures ambiantes plus élevées.
- Débranchez toujours l'appareil lorsqu'il ne va pas être utilisé pendant une longue période et avant chaque entretien.
- L'installation électrique doit être effectuée par du personnel qualifié, conformément à la réglementation en matière de sécurité électrique et mécanique dans votre pays.
- Vérifiez que votre tension n'est pas supérieure à celle indiquée sur le panneau arrière de l'appareil.
- Utilisez l'emballage d'origine pour transporter l'appareil.
- Pour des raisons de sécurité, il est interdit d'apporter des modifications non autorisées à l'appareil.

ENTRETIEN

Nettoyez l'appareil à l'aide d'un chiffon légèrement humidifié. Évitez que l'eau ne pénètre à l'intérieur de l'appareil. N'utilisez pas de liquides volatils tels que benzène ou diluant qui endommageraient l'appareil.

FONCTIONS

1. **ENTRÉE/SORTIE DE SYNCHRONISATION** : il est possible d'utiliser un câble CAT5 normal muni de connecteurs RJ-45 pour brancher ensemble plusieurs unités LED DMX-CONTROL pour les synchroniser.

UNITÉ ESCLAVE : une unité branchée par l'intermédiaire de son connecteur d'entrée SYNC qui agira automatiquement en esclave. Le témoin LED SIGNAL clignotera rapidement.

UNITÉ MAÎTRE : l'unité n'utilisant PAS le connecteur SYNC qui agira automatiquement en maître. Cette unité recevra les instructions de la télécommande RF.

2. **SORTIE DE CHARGE** : branchez ici la ou les bandes LED.
3. **ENTRÉE D'ALIMENTATION** : branchez ici l'alimentation électrique (12 VDC ou 24 VDC) (respectez la polarité !).
4. **TÉMOIN LED SIGNAL** : s'allume à la réception de signaux de contrôle.
UNITÉ MAÎTRE : s'allume au moment de la réception de signaux RF.

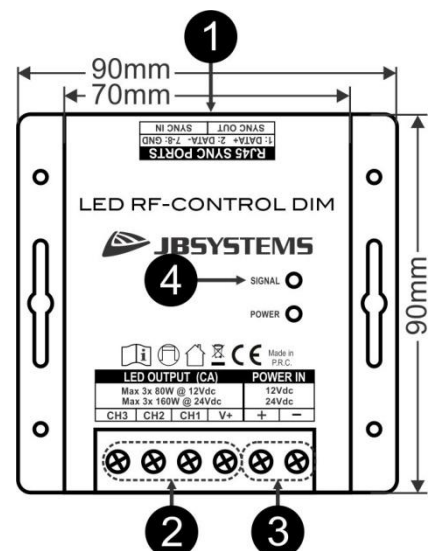

UNITÉ(S) ESCLAVE : clignote rapidement pour indiquer qu'elle est synchronisée avec l'unité maître.

5. **TOUCHE SET** : permet de réaliser certaines fonctions, comme :
 - Associer la télécommande RF au récepteur.
 - Programmer la luminosité de la touche night light (10).
6. **TOUCHES MARCHÉ/ARRÊT** : permet d'allumer/éteindre.
7. **TOUCHES INTENSITÉ ±**: utilisez ces touches pour régler l'intensité lumineuse de façon très précise.
8. **PRÉSETS D'USINE POUR L'INTENSITÉ**: sélectionnez l'un des 4 présets de gradation (10%, 30%, 70% ou 100%)
9. **TOUCHE MODE**: est utilisée pour sélectionner l'un des 3 modes de fonctionnement principaux :
 - **MODE STATIC**: le niveau d'intensité peut être réglé
 - **MODE CLIGNOTEMENT**: la lumière clignote, vous pouvez ajuster la vitesse
 - **MODE D'ONDE**: le niveau d'intensité lumineuse augmente et diminue, vous pouvez ajuster la vitesse.
10. **TOUCHE LUMIÈRE DE NUIT**: appuyez sur cette touche pour activer le niveau basse luminosité que vous avez préprogrammé (1% à 10%) comme lumière d'appoint pendant la nuit.

Programmer l'intensité:

 - Appuyez sur la touche LUMIÈRE DE NUIT pour activer la fonction.
 - Appuyez sur la touche SET (5) pendant **plus de 10 secondes**.
 - Appuyez à l'extrémité GAUCHE et DROITE de la touche LUMIÈRE DE NUIT pour ajuster l'intensité. (plage limitée de 1% à 10%)
 - Appuyez brièvement sur la touche SET (5) afin de confirmer le nouveau réglage.
11. **TOUCHES VITESSE**: appuyez sur ces boutons pour régler la vitesse des modes de clignotement et d'onde. (voir touche MODE (9)).
12. **TOUCHE DÉLAI OFF**: après avoir appuyé sur cette touche, la lumière s'éteindra après environ 30 secondes.
13. **COMPARTIMENT DE LA PILE** : abrite 2 piles AAA de 1,5 V.

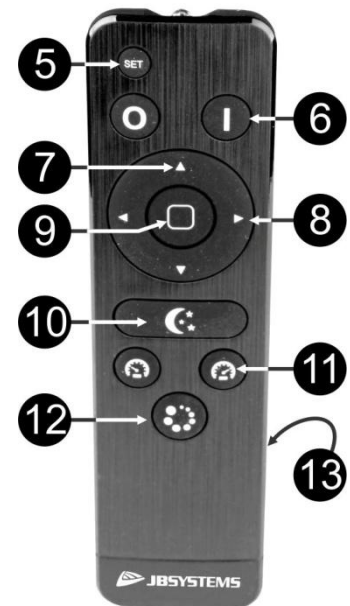

COUPLAGE DE LA TÉLÉCOMMANDE RF

Cet appareil est livré avec une télécommande RF précouplée au récepteur. Néanmoins, il est possible de coupler le récepteur avec 3 télécommandes différentes. Les télécommandes supplémentaires doivent d'abord être couplées avec le récepteur pour bien fonctionner.

P.S. : Quand aucune télécommande RF n'est couplé, le récepteur fonctionnera avec toutes les télécommandes.

Couplage d'une télécommande RF (mémorisation du code de télécommande RF par le récepteur)

- A. Éteignez le récepteur.
- B. Maintenez enfoncée la touche SET (5) de la télécommande.
- C. Allumez le récepteur : la sortie lumineuse sera fixée à ±50 %
- D. Relâchez la touche SET (5) de la télécommande.
- E. Appuyez à présent trois fois dans les 5 secondes sur la touche MODE (9) : chaque appui fera baisser la sortie lumineuse.
- F. Et voilà !

Effacer les codes de télécommande RF

Cette opération effacera **TOUS** les codes de télécommande RF du récepteur, le récepteur fonctionnera avec n'importe quelle télécommande RF.

La procédure est identique à celle du couplage d'une télécommande RF mais, dans l'étape E, vous devez appuyer trois fois dans les 5 secondes sur la touche DÉLAI OFF (12).

INSTALLATION ÉLECTRIQUE

BRANCHEMENTS POUR INSTALLATION À FAIBLE PUISSANCE

Voici l'installation typique dans le cas où la puissance des bandes LED souples branchées ne dépasse pas la puissance maximale autorisée du variateur. (3 x 80 W pour les applications 12 V ou 3 x 160 W pour les applications 24 V).

Respectez ces instructions :

- Calculez la puissance totale des bandes LED. La puissance des bandes LED est généralement donnée en watt/mètre (W/m).

Exemple : puissance de vos bandes LED = 9,6 W/m et longueur = 3 bandes x 4 m

Puissance totale = 9,6 W/m x 4 m x 3 bandes = 115 W

- Choisissez une alimentation électrique adaptée en fonction du calcul précédent. Pour une plus grande fiabilité, nous vous conseillons d'ajouter une réserve de puissance d'environ 20 % et de choisir une alimentation électrique supérieure à celle qui s'approche le plus de la puissance calculée.

Exemple : dans le cas précédent, nous avons besoin de 115 W. Donc, nous ajoutons 20 % : 115 W + 20 % = ±138 W

L'alimentation électrique la plus adaptée à notre cas sera notre bloc d'alimentation 150 W/24 V.

- Branchez la sortie du bloc d'alimentation à l'entrée d'alimentation du variateur. (attention à la polarité des fils !).
- Branchez les 3 bandes LED aux 3 sorties du variateur. (attention à la polarité des fils !).

Remarque : Remarque : ne mettez pas en série plus de 5 m de bande LED car le courant excessif pourrait endommager la bande LED. Branchez plutôt en parallèle les bandes LED.

- Mettez sous tension APRÈS avoir vérifié tous les branchements.
- Vérifiez à l'aide de la télécommande RF le bon fonctionnement de l'ensemble !

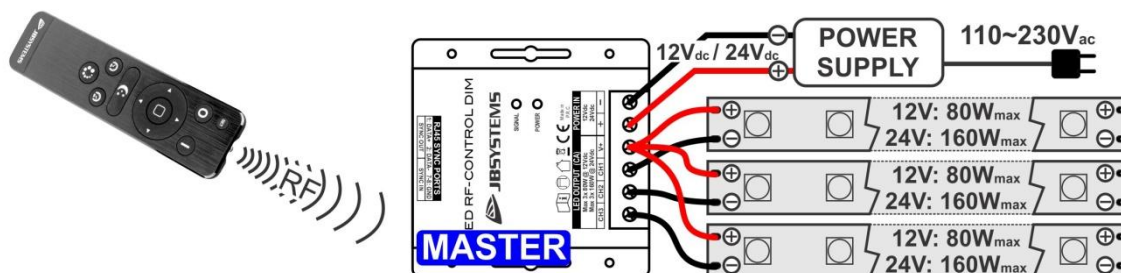

BRANCHEMENTS POUR INSTALLATION À PUISSANCE ÉLEVÉE

Voici l'installation typique dans le cas où la puissance des bandes LED souples branchées dépasse la puissance maximale autorisée du variateur. (3 x 80 W pour les applications 12 V ou 3 x 160 W pour les applications 24 V).

OPTION 1 : Utilisez simplement plusieurs récepteurs LED RF-CONTROL RGB et établissez la synchronisation à l'aide des entrées/sorties RJ45.

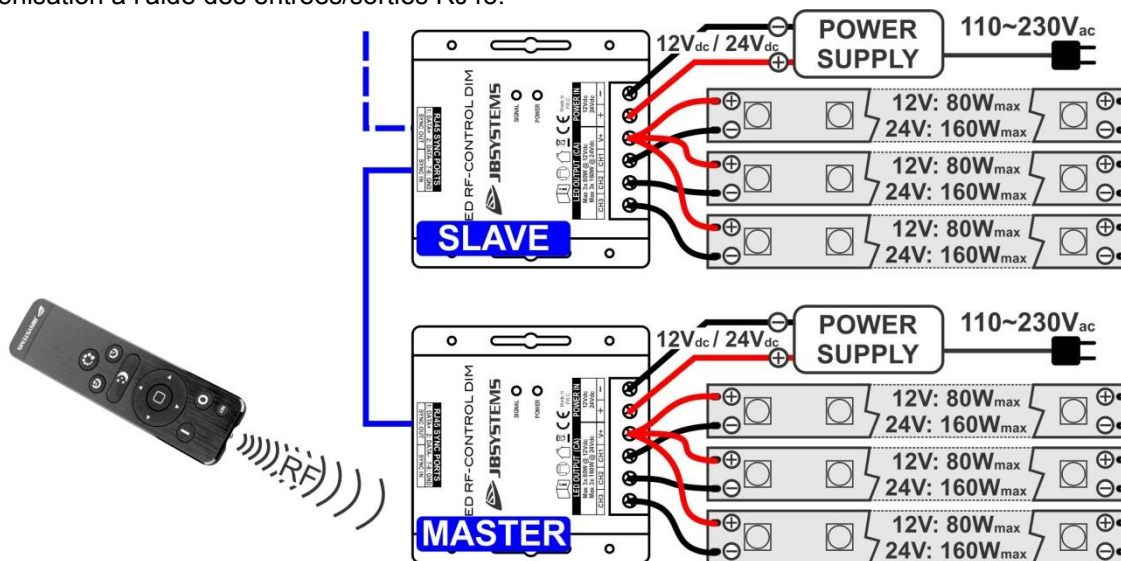

Remarque : l'unité maître (contrôlée par la télécommande RF) est celle avec le port SYNC IN libre.

OPTION 2 : Utilisez une ou plusieurs unités LED-REPEATER pour prolonger la longueur des bandes LED branchées. Consultez le mode d'emploi des unités LED-REPEATER pour les instructions.

QUELQUES RECOMMANDATIONS GÉNÉRALES

Toutes les installations que vous souhaitez sont possibles MAIS vous devez vous rappeler quelques recommandations importantes :

- Calculez la puissance totale des bandes LED et ajouter 20 % de puissance pour déterminer l'alimentation électrique qui convient le mieux.
- Ne branchez jamais ensemble des bandes LED si leur longueur dépasse 5 m, sinon :
 - Branchez les bandes en parallèle :

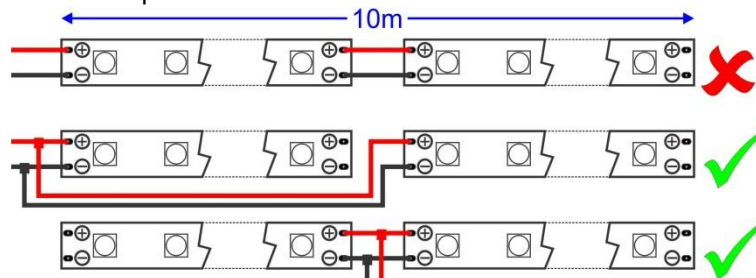

- Employez une ou plusieurs unités LED-REPEATER + des blocs d'alimentation supplémentaires pour prolonger les bandes LED.
- Utilisez des fils avec une section de câble maximale pour réduire les pertes de tension importantes. Utilisez des fils d'au moins 1,5 mm². Pour des puissances et des longueurs de câble supérieures, nous conseillons des fils de 2,5 mm². Le mieux est de calculer la perte de tension et d'utiliser les tableaux spéciaux pour déterminer la section de câble adaptée.

SPÉCIFICATIONS

Cet appareil ne produit pas d'interférences radio. Ce produit répond aux exigences des directives européennes et nationales actuelles. La conformité a été établie et les déclarations et documents correspondants ont été déposés par le fabricant.

Entrée d'Alimentation :	12 VDC ou 24 VDC (en fonction de la tension des bandes LED)
Sortie :	anode commune, 3 x 80 W = 240 W sous 12 VDC ou 3 x 160 W = 480 W sous 24 VDC
Dimensions (H x L x P) :	90 x 90 x 24 mm (récepteur) 150 x 40 x 20 mm (télécommande RF)
Radiofréquence :	433,92 MHz
Pile de la télécommande	2 piles AAA de 1,5 V
IR :	
Poids :	250 g

Toutes les informations peuvent être modifiées sans préavis.

Vous pouvez télécharger la dernière version de ce manuel sur notre site Web : www.jb-systems.eu

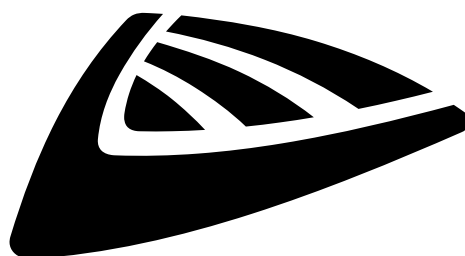

JB SYSTEMS

MAILING LIST

EN: Subscribe today to our mailing list for the latest product news!

FR: Inscrivez-vous à notre liste de distribution si vous souhaitez suivre l'actualité de nos produits!

NL: Abonneer je vandaag nog op onze mailinglijst en ontvang ons laatste product nieuws!

DE: Abonnieren Sie unseren Newsletter und erhalten Sie aktuelle Produktinformationen!

ES: Suscribete hoy a nuestra lista de correo para recibir las últimas noticias!

WWW.JB-SYSTEMS.EU

Copyright © 2016 by BEGLEC NV

t Hofveld 2C ~ B1702 Groot-Bijgaarden ~ Belgium

Reproduction or publication of the content in any manner, without express permission of the publisher, is prohibited.