

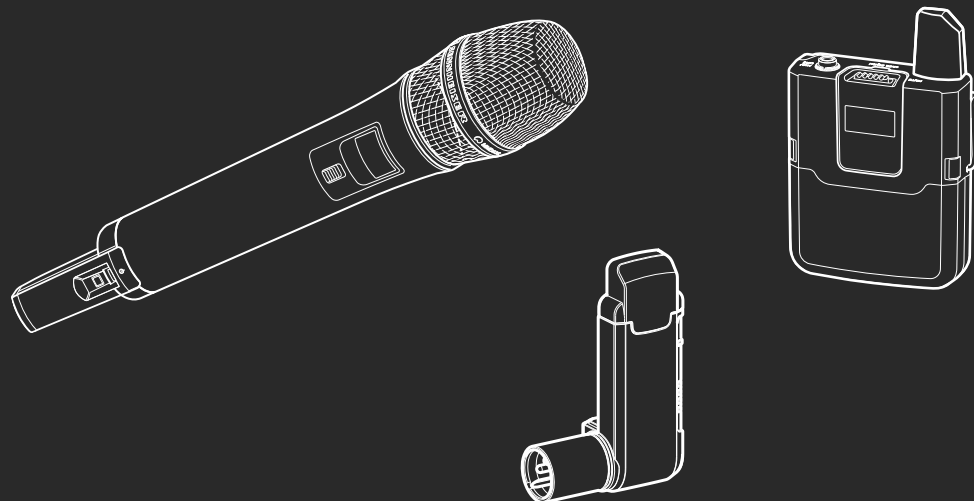









AVX

Gebruiksaanwijzing
van het systeem



Inhoud

	Belangrijke veiligheidsvoorschriften	2
	Gewoon met AVX	5
	Omvang levering	6
	Productoverzichten	7
	Ontvanger EKP AVX	7
	Zenders SKM AVX, SKM AVX-S en SK AVX	9
	USB-voedingsadapter	12
	Reversmicrofoon ME 2	12
	Reversmicrofoon MKE 2	12
	De producten in gebruik nemen	13
	De ontvanger in gebruik nemen	14
	De zakzender in gebruik nemen	15
	De reversmicrofoon in gebruik nemen	16
	De handzender in gebruik nemen	20
	Accupack opladen	21
	De producten bedienen	23
	De apparaten in- of uitschakelen	23
	De capaciteit van de accupacks controleren	24
	De radiosignaalpiek controleren	25
	De zakzender of handzender SKM AVX-S op mute schakelen	25
	De ontvanger en de zender koppelen	26
	Gekoppelde apparaten identificeren	26
	Audio-uitgangspiek van de ontvanger weergeven of wijzigen	27
	De producten schoonmaken en onderhouden	28
	In geval van storingen	29
	Technische specificaties	30
	Licenses	34
	Toebehoren	36
	Verklaringen van de fabrikant	37



Belangrijke veiligheidsvoorschriften



1. Lees deze veiligheidsvoorschriften en de gebruiksaanwijzingen van de producten zorgvuldig door.
2. Bewaar deze veiligheidsvoorschriften en de gebruiksaanwijzingen van de producten zorgvuldig. Geef de producten altijd samen met deze veiligheidsvoorschriften en gebruiksaanwijzingen door aan derden.
3. Let goed op alle waarschuwingen.
4. Volg alle aanwijzingen nauwgezet op.
5. Gebruik de producten in geen geval in de nabijheid van water.
6. Gebruik de producten in geen geval in de nabijheid van warmtebronnen zoals radiatoren, ovens of andere apparaten die warmte genereren (incl. versterkers).
7. Gebruik het product uitsluitend in combinatie met die spanningsbronnen, die overeenkomen met de gegevens in het hoofdstuk „Technische specificaties“ op pagina 30 en die op het typeplaatje van de voedingsadapter.
8. Trek de voedingsadapters uit het stopcontact,
 - om producten los te koppelen van de voedingsspanning,
 - bij onweer of
 - als de producten gedurende langere tijd niet worden gebruikt.
9. Let er altijd op dat de voedingsadapters
 - in een correcte toestand verkeren en gemakkelijk toegankelijk zijn,
 - goed in het stopcontact passen,
 - uitsluitend binnen het toegestane temperatuurbereik worden gebruikt,
 - niet afgedekt of langere tijd aan zonlicht blootgesteld worden om oververhitting te voorkomen.
10. Let erop dat niemand op de kabels van de voedingsadapters kan gaan staan en dat deze niet bekneld kunnen raken, in het bijzonder niet op die punten, waarop ze uit stopcontacten, voedingsadapters en producten komen.
11. Gebruik uitsluitend de door Sennheiser toegestane montage- en reserveonderdelen en toebehoren.
12. Laat alle onderhoudswerkzaamheden door gekwalificeerd onderhoudspersoneel uitvoeren. Er moeten onderhoudswerkzaamheden worden uitgevoerd, indien de producten op enigerlei wijze beschadigd zijn, vloeistoffen of voorwerpen in de producten terecht zijn gekomen, deze werden blootgesteld aan regen, niet storingsvrij werken of zijn gevallen.
13. **WAARSCHUWING:** Stel de producten niet bloot aan regen of vocht. Anders bestaat het gevaar van brand of een elektrische schok.
14. Stel de producten niet bloot aan spatwater of druppels water. Plaats geen met vloeistof gevulde voorwerpen op de producten.





Veiligheidsvoorschriften voor lithium-ionen-accu's



Bij misbruik of onjuist gebruik kunnen deze accu's gaan lekken. In extreme gevallen bestaat gevaar door

- explosie
- het ontstaan van brand
- warmteontwikkeling
- rook- of gasontwikkeling

Bij misbruik of een niet-reglementair gebruik kan Sennheiser niet aansprakelijk worden gesteld.



▶ Bewaar accu's altijd buiten het bereik van kinderen.



▶ Laad de accu's uitsluitend op met de door Sennheiser aanbevolen opladers.



▶ Let tijdens het plaatsen van de accu's op de juiste polariteit.



▶ Bewaar de accu's zodanig, dat de polen elkaar niet raken en kortsluiting kunnen veroorzaken.



▶ Stel de accu's nooit bloot aan vocht.



▶ Schakel met behulp van accu's gevoede producten na gebruik altijd uit.



▶ De accu's mogen alleen bij een omgevingstemperatuur van +10°C tot +40°C worden opgeladen.



▶ Ook wanneer u het product gedurende langere tijd niet gebruikt, moeten de accu's regelmatig worden opgeladen (ca. iedere 3 maanden).



▶ Demonteer of vervorm de accu's niet.



▶ Verhit de accu's nooit tot een temperatuur hoger dan +60°C. Voorkom de rechtstreekse blootstelling aan zonlicht en gooi accu's nooit in open vuur.



▶ Verwijder de accu's bij klaarblijkelijk defecte producten.



▶ Gebruik defecte accu's nooit meer.



▶ Gebruik uitsluitend de door Sennheiser voorgeschreven accu's.



▶ Lever defecte accu's alleen in bij erkende inzamelplaatsen of bij uw leverancier.



▶ Bewaar de producten op een koele, droge plaats (ca. 20°C).



▶ Verwijder de accu's uit de producten, wanneer deze niet langer worden gebruikt.



Reglementair gebruik

Microfoons, zenders en ontvangers, evenals toebehoren van het Sennheiser-systeem AVX kunnen met elkaar worden gecombineerd. Ze zijn ontwikkeld voor het gebruik bij video-opnames in een droge omgeving.

Om het gesproken woord, muziek en gezang in de best mogelijke kwaliteit te kunnen verwerken, moet de ontvanger zoals in deze gebruiksaanwijzing is beschreven, op een videocamera of een digitale spiegelreflexcamera met video-opnamefunctie (DSLR) worden aangesloten.

De producten mogen zakelijk worden gebruikt.

Het reglementaire gebruik betekent ook,

- dat u deze veiligheidsvoorschriften en gebruiksaanwijzingen van de producten gelezen en begrepen heeft,
- dat u de producten conform de gebruiksvoorwaarden alleen gebruikt zoals beschreven in deze veiligheidsvoorschriften en de gebruiksaanwijzingen van de producten.

Onder niet-reglementair gebruik wordt verstaan dat u de producten anders gebruikt dan beschreven in de gebruiksaanwijzingen van de producten.

Sennheiser kan niet aansprakelijk worden gesteld wanneer de producten/toebehoren onjuist worden gebruikt of sprake is van misbruik.



Gewoon met AVX

AVX is de draadloze digitale microfoonset voor uw filmprojecten – zowel op videocamera's als DSLR-camera's.

De digitale signaaloverdracht wordt volledig automatisch geconfigureerd. Daarmee behoort het instellen van de overdrachtsfrequentie tot het verleden. De ultracompacte ontvanger kan vrij om zijn XLR-stekker draaien om andere op de camera aangesloten apparaten niet te hinderen. Hij wordt automatisch, samen met de camera, in- en uitgeschakeld, waarmee stroom wordt bespaard. Het AVX-systeem past zich perfect aan de ingangse gevoeligheid van uw camera aan, zonder dat de geluidspiek op de microfoon ingesteld hoeft te worden. Van de professionele trouwvideo tot aan een documentaire, van straatinterview tot bedrijfsvideo – het AVX-systeem staat zijn mannetje, terwijl u zich op uw creativiteit kunt concentreren.

- supersnelle setup
- rechtstreekse aansluiting op de XLR-audio-ingang
- ultracompacte ontvanger
- wordt d.m.v. de P48-fantoomvoeding automatisch in- en uitgeschakeld
- geoptimaliseerde dynamische omvang
- automatisch frequentie management
- AES-256-codering
- licentievrij frequentiegebied
- incl. toebehoren voor gebruik in combinatie met DSLR
- metalen chassis
- Made in Germany!



Omvang levering

Omvang levering	Lavalier-set	Lavalier-set Pro	Handset	Combo-set ¹
	AVX-ME 2	AVX-MKE 2	AVX-835	AVX-MMD 42-1
Ontvanger EKP AVX	1	1	1	1
Zakzender SK AVX	1	1	–	1
Reversmicrofoon ME 2	1	–	–	1
Reversmicrofoon MKE 2	–	1	–	–
Handzender met mute-schakelaar SKM AVX-S incl. microfoonkapsel MMD 835-1 (nier)	–	–	1	–
Handzender zonder mute-schakelaar SKM AVX incl. microfoonkapsel MMD 42-1 (kogel)	–	–	–	1
Accupack BA 10	–	–	1	1
Accupack BA 20	1	1	1	1
Accupack BA 30	1	1	–	1
EKP AVX-adapter	1	1	1	1
Voedingsadapter NT 5-10U	1	1	1	1
Adapterkabel CI 400	1	1	1	1
Statiefmicrofoonklemmen voor handzender	–	–	1	1
Hoes	1	1	1	1

¹ uitsluitend verkrijgbaar in de Verenigde Staten van Amerika



Productoverzichten

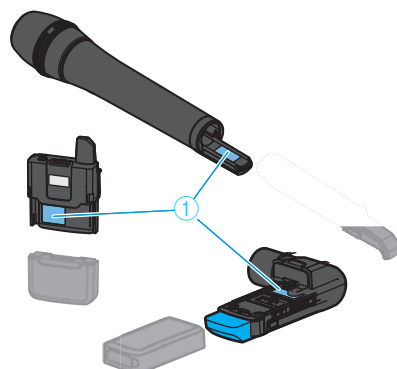

De zenders en ontvangers zijn verkrijgbaar in verschillende versies voor de diverse landen:

- Landenversie -3 voor de Europese Unie, het Midden-Oosten en Australië
- Landenversie -4 voor Noord-, Midden- en Zuid-Amerika (m.u.v. Brazilië)
- Landenversie -5 voor Japan
- Landenversie -6 voor Taiwan
- Landenversie -7 voor Brazilië

De aanduiding van de landenversie staat altijd, zoals links is afgebeeld, op de verpakking en op het typeplaatje ①.

- ▶ Gebruik uitsluitend de voor uw land toegestane landenversie.
- ▶ Combineer nooit apparaten met verschillende landenversies met elkaar.

Ontvanger EKP AVX

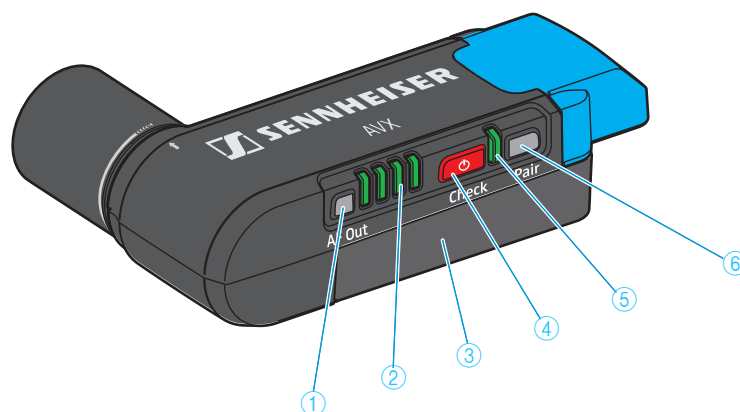

- ① Toets „AF Out”
- ② LED-aanduiding met vier standen



- ③ Accupack BA 20
- ④ Toets On/Off/Check

Voor het weergeven en wijzigen van de audio-uitgangspiek (zie pagina 27)

Wanneer de toets **On/Off/Check** wordt ingedrukt, wordt de resterende gebruikstijd van de accupack BA 20 van de ontvanger groen weergegeven (zie pagina 24); wanneer de toets **AF Out** wordt de audio-uitgangspiek rood weergegeven (zie pagina 27).

Wanneer de rechter LED rood knippert, heeft de accupack BA 20 van de ontvanger een resterende capaciteit voor max. 15 minuten.

Zie voor de details pagina 8

Kort indrukken om de ontvanger in te schakelen (zie pagina 23) of de laadtoestand van de accupack weer te geven (zie pagina 24); lang indrukken om de ontvanger uit te schakelen (zie pagina 23).



⑤ Status-LED * brandt groen



De draadloze verbinding met de zender is tot stand gekomen. De accupack van de te ontvangen zender heeft voldoende capaciteit.



De toets **Pair** is eenmaal kort ingedrukt. De gekoppelde zender wordt geïdentificeerd.

* brandt geel

De toets **Pair** is eenmaal lang ingedrukt. De ontvanger brengt de draadloze verbinding met een zender tot stand, waarop eveneens eenmaal lang op de toets **Pair** is gedrukt.



De ontvangen zender is met behulp van de schakelaar **Mute** op mute geschakeld.

* brandt rood

De capaciteit van de accupack van de te ontvangen zender is slechts voldoende voor max. 15 minuten.

Er bestaat geen draadloze verbinding met een zender.

⑥ Toets **Pair**

Kort indrukken om de gekoppelde zender te identificeren (zie pagina 26; lang indrukken om de koppeling te wijzigen (zie pagina 26).

⑦ draaibare XLR-3-stekker

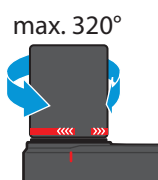

Voor het aansluiten op de videocamera c.q. de DSLR. De ontvanger kan max. 320° worden gedraaid.

⑧ EKP AVX-adapter

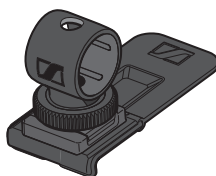

Bestaat uit een flitsschoentje en een riemclip.

De riemclip is bedoeld om de ontvanger aan een broeksriem of zak te bevestigen (zie pagina 15).

Het flitsschoentje dient om de ontvanger op het flitsschoentje van een DSLR te bevestigen. Met behulp van de adapterkabel CI 400 kan de ontvanger dan met de DSLR worden verbonden (zie pagina 14).

Accupack BA 20 voor de ontvanger EKP AVX

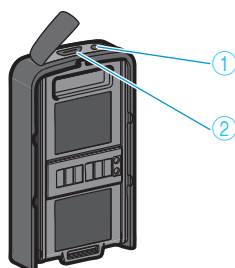

① Ladingstoestand-LED * brandt groen: De accupack is volledig opgeladen.

* brandt rood: De accupack wordt opgeladen.

② Micro-USB-bus voor het opladen van de accupack (zie pagina 21)



Zenders SKM AVX, SKM AVX-S en SK AVX

Handzenders SKM AVX en SKM AVX-S

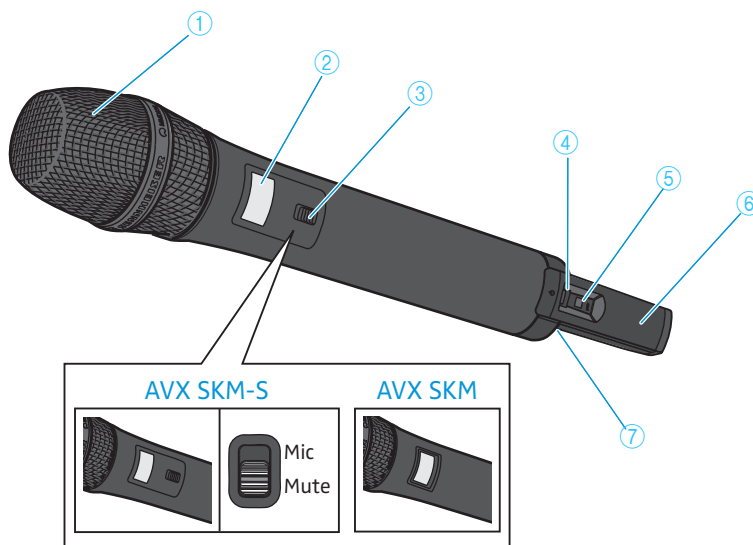

- | | |
|--|--|
| <p>① Afschroefbaar microfoonkapsel</p> | Zie voor de details pagina 21 |
| <p>② Display</p> | Zie voor de details pagina 11 |
| <p>③ Schakelaar Mute</p> | Voor het op mute schakelen van de handzender SKM VX-S (zie voor details pagina 25) |
| <p>④ Toets On/Off met status-LED</p> | Kort schuiven om de handzender in te schakelen; lang schuiven om de handzender uit te schakelen (zie voor details pagina 24). |
| <p>✱ brandt groen</p> | De draadloze verbinding met de ontvanger is tot stand gekomen. De accupack van de handzender heeft voldoende capaciteit. |
| <p>✱ ✱ ✱ ✱ ...
knippert groen</p> | De toets Pair is eenmaal kort ingedrukt. De gekoppelde apparaten worden geïdentificeerd. |
| <p>✱ ✱ ✱ ✱ ...
knippert groen en rood</p> | De toets Pair is eenmaal lang ingedrukt. De handzender brengt de draadloze verbinding met een ontvanger tot stand, waarop eveneens eenmaal lang op de toets Pair is gedrukt. |
| <p>✱ brandt geel</p> | De handzender SKM VX-S is met behulp van de schakelaar Mute op mute geschakeld. Bovendien wordt op het display de melding Muted weergegeven. |
| <p>✱ ✱ ✱ ✱ ...
knippert rood</p> | De capaciteit van de accupack van de handzender is slechts voldoende voor max. 15 minuten. |
| <p>✱ brandt rood</p> | Er bestaat geen draadloze verbinding met een ontvanger. Bovendien wordt op het display de melding No Link weergegeven. |
| <p>⑤ Toets Pair</p> | Kort indrukken om de gekoppelde ontvanger te identificeren (zie pagina 26); lang indrukken om de koppeling te wijzigen (zie pagina 26). |
| <p>⑥ Antenne</p> | Tijdens de overdracht niet afdekken om een vermindering van de reikwijdte te voorkomen. |
| <p>⑦ Accupack BA 10</p> | Zie voor de details pagina 10 |

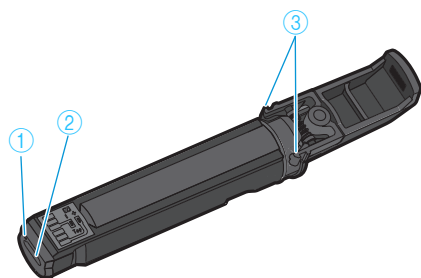

Accupack BA 10 voor handzender SKM AVX of SKM AVX-S

- ① Ladingstoestand-LED ✱ brandt groen: De accupack is volledig opgeladen.
✱ brandt rood: De accupack wordt opgeladen.
- ② Micro-USB-bus — Voor het opladen van de accupack (zie pagina 21)
- ③ Ontgrendelings-toetsen — Gelijktijdig indrukken om de accupack uit de handzender te kunnen verwijderen.

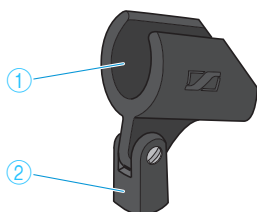

Statiefmicrofoonklemmen voor handzender

- ① Microfoonklem — Om de handzender te bevestigen
- ② Statiefschroefdraad — Om op een statief vast te schroeven

Zakzender SK AVX

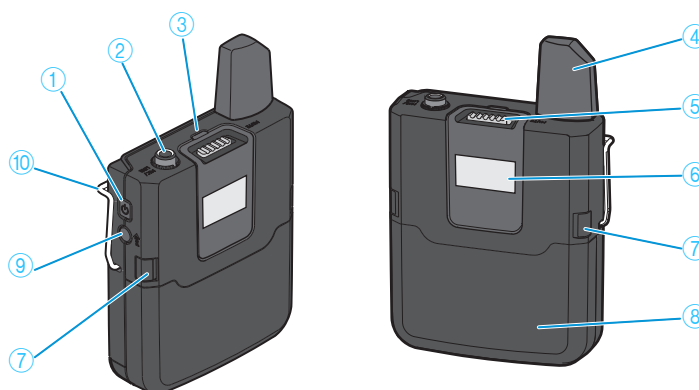

- ① Toets On/Off
- ② 3,5 mm-jackplug Mic/Line
- ③ Status-LED ✱ brandt groen

✱ ✱ ✱ ✱...
knippert groen

✱ ✱ ✱ ✱...
knippert groen en rood

✱ brandt geel

✱ ✱ ✱ ✱...
knippert rood

✱ brandt rood

Kort indrukken om de zakzender in te schakelen; lang indrukken om de zakzender uit te schakelen (zie voor details pagina 23).

— Om een reversmicrofoon aan te sluiten

— De draadloze verbinding met de ontvanger is tot stand gekomen. De capaciteit van de accupack van de handzender is voldoende.

— De toets **Pair** is eenmaal kort ingedrukt. Gekoppelde apparaten worden geïdentificeerd (zie voor details pagina 26).

— De toets **Pair** is eenmaal lang ingedrukt. De zakzender brengt de draadloze verbinding met een ontvanger tot stand, waarop eveneens eenmaal lang op de toets **Pair** is gedrukt (zie voor details pagina 26).

— De zakzender is met behulp van de schakelaar **Mute** op mute geschakeld. Bovendien wordt op het display de melding **Muted** ✱ weergegeven (zie voor details pagina 25).

— De capaciteit van de accupack van de zakzender is slechts voldoende voor max. 15 minuten.

— Er bestaat geen draadloze verbinding met een ontvanger. Bovendien wordt op het display de melding **No Link** △ weergegeven.



- ④ Antenne
- ⑤ Schakelaar **Mute**
- ⑥ Display
- ⑦ Ontgrendelingstoetsen
- ⑧ Accupack BA 30
- ⑨ Toets **Pair**
- ⑩ Riemclip

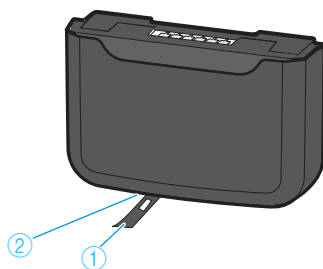

i Tijdens de overdracht niet afdekken om een vermindering van de reikwijdte te voorkomen.

Voor het op mute schakelen van de zakzender (zie voor details pagina 25)

Zie voor de details pagina 11

Tegelijk indrukken om de accupack uit de zakzender te kunnen verwijderen.

Zie voor de details pagina 11

Kort indrukken om de gekoppelde ontvanger te identificeren (zie pagina 26); lang indrukken om de koppeling te wijzigen (zie pagina 26).

Zie voor de details pagina 16

Accupack BA 30 voor de zakzender SK AVX

- ① Afsluitlip Daaronder zit de micro-USB-bus voor het opladen van de accupack (zie pagina 21).
- ② Ladingstoestand-LED
 - * brandt groen: De accupack is volledig opgeladen.
 - * brandt rood: De accupack wordt opgeladen.

Aanduidingen van de zender

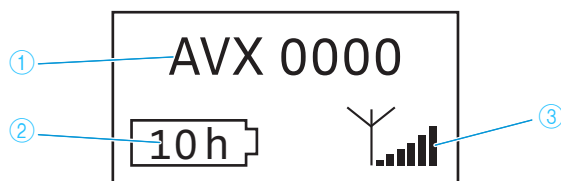

① Naam van de draadloze verbinding

De naam van de draadloze verbinding bestaat altijd uit de aanduiding „AVX” en de laatste vier cijfers van het serienummer van de gekoppelde ontvanger. Het serienummer van de ontvanger staat op het typeplaatje onder de accupack.

U kunt deze naam niet veranderen.

② Geschatte resterende bedrijfstijd van de accupack

Zie voor de details pagina 25

③ Zestraps radiosignaalpiek

Geeft de veldsterkte van het zendersignaal op de ontvanger aan.



USB-voedingsadapter

De USB-oplaadadapter NT 5-10U dient voor het opladen van de accupack BA 10 (handzender), BA 20 (ontvanger) of BA 30 (zakzender).

i U kunt de accupacks BA 10, BA 20 en BA 30 als volgt opladen:

- met behulp van de Sennheiser USB-oplaadadapter NT 5-10U
- met behulp van elke willekeurige USB-oplaadadapter
- op een USB-poort van een computer
- op een USB-hub met een eigen voedingsspanning
- op een mobiele USB-voedingsspanning (powerbank)

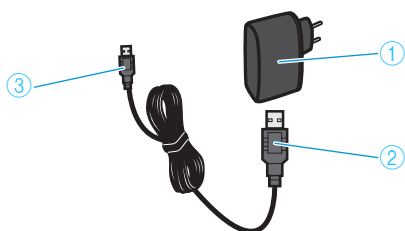

- | | |
|----------------------|--|
| ① NT 5-10U | USB-oplaadadapter (landspecifiek) voor het opladen van de accupack |
| ② USB-stekker type A | Voor het aansluiten op de USB-oplaadadapter |
| ③ Micro-USB-stekker | Voor het aansluiten op een accupack |

Reversmicrofoon ME 2

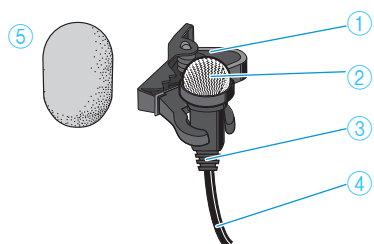

- | | |
|---------------------------------|---|
| ① Reverstekker | Voor het bevestiging van de reversmicrofoon op de kleding |
| ② Inspreekpunt van de microfoon | Met kogelvormige richtkarakteristiek |
| ③ Knikbeveiliging | Om schade aan de kabel te voorkomen |
| ④ Aansluitkabel (1,6 m) | Met schroefbare 3,5 mm-jackplug voor het aansluiten op de zakzender |
| ⑤ Schuimrubber windkap | Voor het verminderen van windgeluiden met 10 dB |

Reversmicrofoon MKE 2

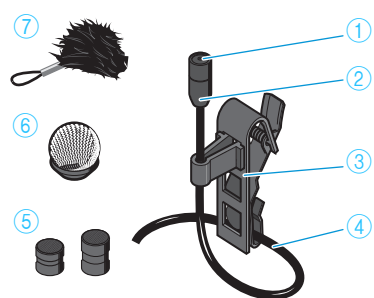

- | | |
|---------------------------------|---|
| ① Inspreekpunt van de microfoon | Met kogelvormige richtkarakteristiek |
| ② Knikbeveiliging | Om schade aan de kabel te voorkomen |
| ③ Reverstekker | Voor het bevestiging van de reversmicrofoon op de kleding |
| ④ Aansluitkabel (1,6 m) | Met schroefbare 3,5 mm-jackplug voor het aansluiten op de zakzender |
| ⑤ Frequentiebereikdoppen | Om de klank te optimaliseren |
| ⑥ Metalen windkap | Voor het verminderen van windgeluiden met 20 dB |
| ⑦ Windkap met vacht | Voor het verminderen van windgeluiden met nogmaals 10 dB; met elastische bevestigingslus voor een veilige bevestiging op de reversmicrofoon |



De producten in gebruik nemen

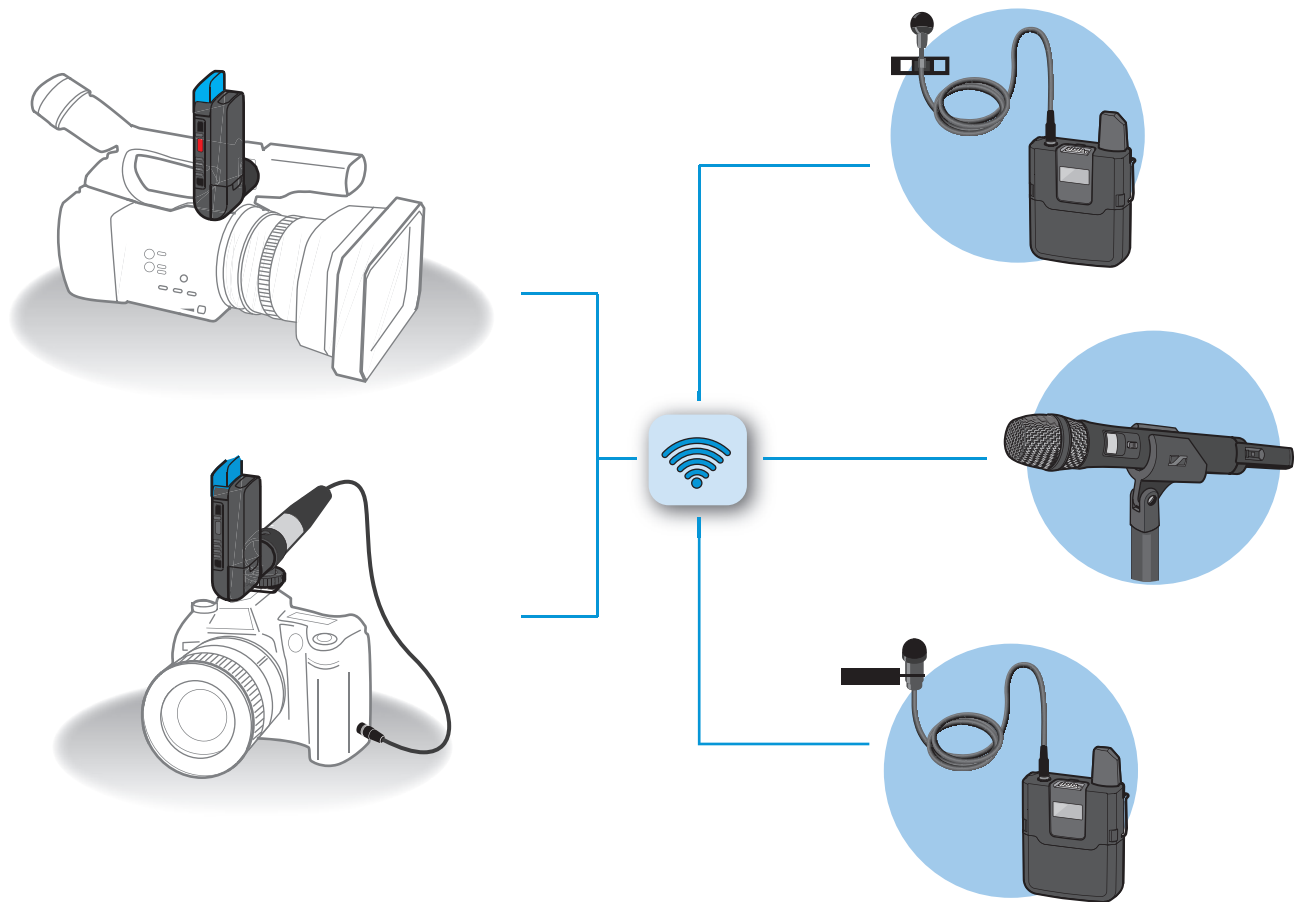

Storingsbronnen vermijden

Op grond van het automatische interferentiemanagement van de apparaten zijn deze namelijk in staat om te allen tijde storende signalen te omzeilen en automatisch vrije frequenties binnen de gehele 1,9-GHz-band te selecteren. Het aantal bruikbare draadloze verbindingen neemt echter af als storingsbronnen in de buurt van de apparaten actief zijn.

- ▶ Houd daarom afstand tot de storingsbronnen in de 1,9-GHz-frequentieband.
Mogelijke storingsbronnen zijn bijv. basisstations van DECT-telefoon toestellen.

WiFi, Bluetooth, Sennheiser ewD1, infrarood afstandsbedieningen en -hoofdtelefoons en draadloze UHF-verbindingen **gelden niet als storingsbronnen**. Tot deze apparaten hoeft geen afstand te worden gehouden.

Een directe zichtverbinding tot stand brengen

Muren of andere hindernissen verminderen de reikwijdte. Daarom moet tussen de antenne van de zender en de antenne van de ontvanger van een draadloze verbinding altijd sprake zijn van een directe zichtverbinding.



De ontvanger in gebruik nemen

De antenne kan vrij rond XLR-3-stekker draaien. Na 320° gedraaid te zijn wordt een aanslag voelbaar.

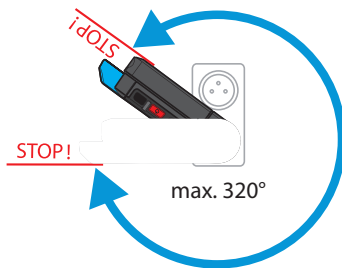

De ontvanger op een videocamera monteren

Om de ontvanger op een videocamera aan te kunnen brengen moet u als volgt te werk gaan:

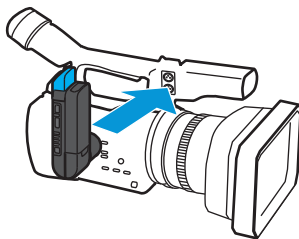

- ▶ Steek de draaibare XLR-3-stekker van de ontvanger in een XLR-3-audio-ingang van uw videocamera.

Als uw videocamera een XLR-3-audio-ingang met fantoomvoeding (P48) heeft, wordt de ontvanger automatisch met de videocamera in- en uitgeschakeld – vooropgesteld dat de fantoomvoeding tegelijk met de videocamera in- c.q. uitgeschakeld wordt.

- ▶ Draai de ontvanger maximaal tot aan de aanslag in de ontvanger in een stand, waarbij geen storende invloed op het filmen ontstaat en er bij voorkeur een directe zichtverbinding met de zender bestaat.

De ontvanger op een digitale spiegelreflexcamera monteren

Om de ontvanger op een DSLR te kunnen monteren, moet u de meegeleverde houder gebruiken, die uit een flitsschoenadapter en riemclip bestaat.

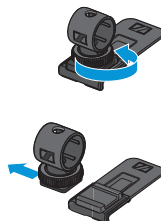

- ▶ Draai de vergrendelingsschroef los.



- ▶ Trek de flitsschoenadapter van de riemclip.

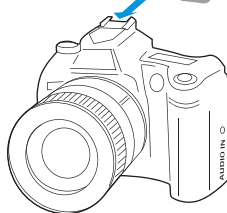

- ▶ Schuif de flitsschoenadapter op het flitsschoentje van uw DSLR, zoals dat links is afgebeeld.

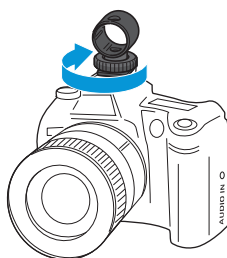

- ▶ Schroef de flitsschoenadapter met behulp van de vergrendelingsschroef vast.

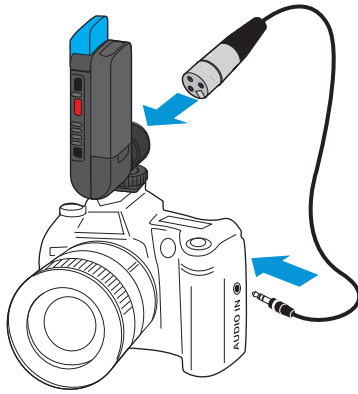

- ▶ Steek de draaibare XLR-3-stekker van de ontvanger in de flitsschoenadapter.
- ▶ Steek de XLR-3-bus van de meegeleverde adapterkabel CI 400 in de XLR-3-stekker van de ontvanger.
- ▶ Steek de 3,5-mm-jackplug van de adapterkabel CI 400 in de 3,5-mm-audio-ingang van uw DSLR.

De ontvanger met de riemclip monteren

U kunt de ontvanger met behulp van riemclip op bijv. een riem of de videocameratas bevestigen.

Ga daarbij als volgt te werk:

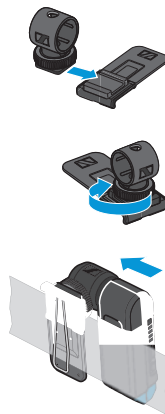

- ▶ Schuif de flitsschoenadapter op de riemclip.
- ▶ Schroef de flitsschoenadapter met behulp van de vergrendelingschroef op de riemclip vast.
- ▶ Steek de draaibare XLR-3-stekker van de ontvanger in de flitsschoenadapter, zoals bijv. links is afgebeeld.
- ▶ Bevestig de ontvanger met behulp van de riemclip aan een zak of riem.

De zakzender in gebruik nemen

De accupack verwijderen/aanbrengen

U kunt de zakzender met behulp van de meegeleverde accupack BA 30 gebruiken. De accupack moet worden opgeladen voordat u deze voor de eerste keer gaat gebruiken. De accupack hoeft voor het opladen niet uit de zakzender te worden verwijderd.

i Verwijder voor de eerste keer dat u de accupack van de zakzender gaat gebruiken de folie van de accupack.

Om de accupack uit de zakzender te kunnen verwijderen moet u:

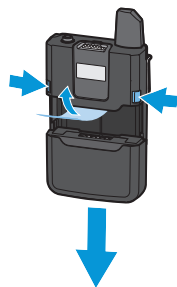

- ▶ De beide ontgrendelingstoetsen van de accupack gelijktijdig indrukken en de accupack uit de zakzender trekken.
- ▶ De beschermfolie verwijderen.

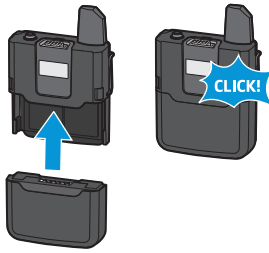

Om de accupack in de zakzender te plaatsen moet u:

- ▶ De accupack op de juiste manier van onderen af in de opening van de zakzender schuiven. Daarbij moet de vergrendeling hoorbaar vergrendelen.

De zakzender op de kleding bevestigen

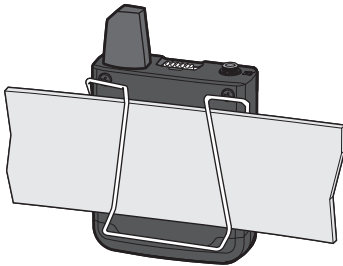

- ▶ Bevestig de zakzender met behulp van de riemclip op uw kleding.
 - De antenne van de zakzender mag tijdens de signaaloverdracht eigenlijk niet aangeraakt en afgeschermd worden, om de reikwijdte niet te verkleinen.
 - Tussen de antennes van de zakzender en ontvanger moet bij voorkeur een directe zichtverbinding bestaan.

Een reversmicrofoon op de zakzender aansluiten

Sluit uitsluitend een door Sennheiser aanbevolen reversmicrofoon op de zakzender aan. Deze microfoons zijn volledig aangepast aan de zakzender.

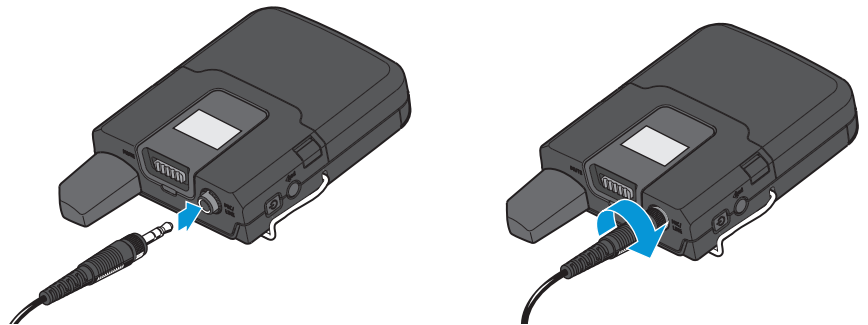

- ▶ Steek de jackplug van de reversmicrofoon in de 3,5 mm-jackplug **Mic/Line** van de zakzender.
- ▶ Schroef de jackplug vast zodat deze niet los raakt.

De reversmicrofoon in gebruik nemen

De MKE 2 in gebruik nemen

De reversmicrofoon MKE 2 wordt meegeleverd met de Lavalier Set Pro en voldoet aan de hoogste eisen op het gebied van klankkwaliteit en robuustheid.

Frequentiebereikdoppen gebruiken

U kunt invloed op het frequentiebereik van de MKE 2 uitoefenen en de klank van uw opnames optimaliseren, door de meegeleverde frequentiebereikdoppen te gebruiken. Gebruik deze wanneer de klank te dof is of u de verstaanbaarheid van spraak wilt verbeteren.

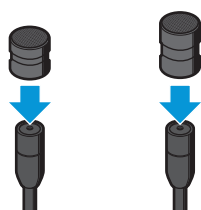

- ▶ Schuif de gewenste frequentiebereikdop over het microfoonkapsel tot deze hoorbaar vastklikt.
 - De frequentiebereikdop MZC 2-1 (kort) zorgt voor een lichte verhoging van de hoge tonen.
 - Met behulp van de frequentiebereikdop MZC 2-2 (lang) kunt u hogere frequenties verder verhogen.



Windkap gebruiken

Om tijdens de opnames storende windgeluiden te voorkomen, wordt geadviseerd om een geschikte windkap te gebruiken.

Een metalen windkap, waarmee storende windgeluiden met ca. 20 dB kunnen worden verminderd, evenals een windkap met vacht worden meegeleverd. Deze zorgt voor een extra vermindering van windgeluiden met max. ca. 10 dB. De windkap met vacht kan uitsluitend in combinatie met de metalen windkap worden gebruikt.

Om de metalen windkap te kunnen gebruiken moet u:

- ▶ De metalen windkap over het microfoonkapsel van de MKE 2 schuiven. De microfoon is nu bedrijfsklaar. U kunt deze met behulp van de reverssklem aan de kleding bevestigen (zie pagina 18).



Om de windkap met vacht te kunnen gebruiken moet u:

- ▶ Indien u reeds de metalen windkap of een frequentiebereikdop gebruikt, deze van het microfoonkapsel verwijderen.
- ▶ De bevestigingslus van de windkap met vacht open trekken, door de huls in de richting van de vacht te bewegen. Let erop dat u de huls niet per ongeluk van de bevestigingslus trekt.
- ▶ De microfoon door de bevestigingslus van de windkap met vacht steken. De bevestigingslus ligt nu losjes rond de aansluitkabel van de MKE 2.

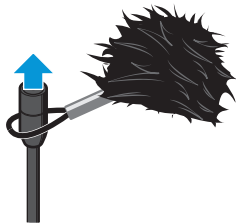

- ▶ Schuif de metalen windkap over het microfoonkapsel.



- ▶ Maak de opening van de windkap met vacht voorzichtig groter en trek deze over de gemonteerde metalen windkap. Let erop dat de windkap met vacht de metalen windkap volledig omsluit.



- ▶ Trek de bevestigingslus met behulp van de huls goed vast rond de aansluitkabel. De bevestigingslus geeft de windkap met vacht extra houvast op de reversmicrofoon.



De reversmicrofoon op de kleding bevestigen

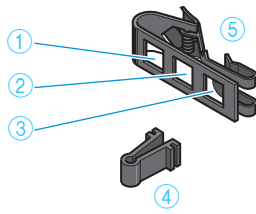

Behalve de reversmicrofoon MKE 2 wordt een reversklem in twee delen meegeleverd:

- een kabelgeleiding voor de aansluitkabel ④
- een klemhouder voor bevestiging aan de kleding ⑤

In de klemhouder zitten drie openingen. Het plaatsen van de kabelgeleidingen in een van de openingen heeft invloed op de klembreedte van de reversklemmen en zorgt zo voor een veilige bevestiging op de kleding:

- opening ①: beperkt de klembreedte in geringe mate; voor de bevestiging van de reversklemmen aan kleding van bijzonder dikke en stevige stoffen
- opening ②: beperkt de klembreedte in gemiddelde mate; voor de bevestiging van de reversklemmen aan kleding van gemiddeld dikke stoffen
- opening ③: beperkt de klembreedte in sterke mate; voor de bevestiging van de reversklemmen aan kleding van zeer fijne stoffen

▶ Steek de aansluitkabel van de MKE 2 in de kabelgeleiding, waardoor deze vastzit in de ronde doorvoer.

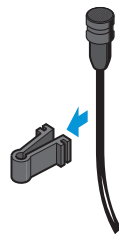

▶ Plaats de kabelgeleiding in de gewenste opening van de klemhouder. Druk daarvoor de beide uiteinden van de kabelgeleiding in elkaar en haak deze in de opening.

U kunt de klemhouder afhankelijk van de behoefte verticaal of horizontaal aan de kleding bevestigen. Let erop dat de kabelgeleiding overeenkomstig de gewenste uitlijning wordt aangebracht.

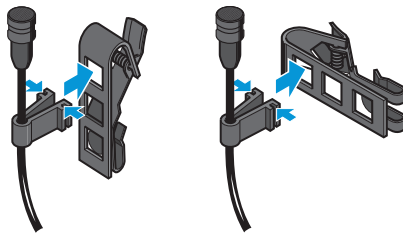

Indien u de reversklemmen verticaal op de kleding wilt bevestigen moet u:

▶ De aansluitkabel door de trekcontlasting van de klemhouder geleiden.



▶ De microfoon met de reversklemmen op de kleding, bijv. op de revers van een colbert bevestigen.

▶ Verleg de aansluitkabel zodanig dat er geen geluiden door wrijving tegen de kleding kunnen ontstaan en de aansluitkabel en antenne elkaar niet kruisen.

▶ Bevestig de microfoon op een afstand van ca. 25 cm tot de mond.

De reversmicrofoon MKE 2 heeft een kogelvormige richtkarakteristiek. U hoeft deze daarom niet nauwkeurig in te stellen.

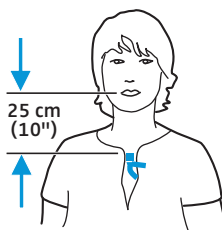



De ME 2 in gebruik nemen

De reversmicrofoon ME 2 wordt meegeleverd met de Lavalier-set en zorgt voor professionele opnames met een uitstekende verstaanbaarheid van spraak.

Windkap gebruiken

Om tijdens de opnames storende windgeluiden te vermijden, wordt geadviseerd om een geschikte windkap te gebruiken.

Wordt geleverd met een windkap met schuimrubber. Deze zorgt voor een vermindering van windgeluiden met max. ca. 10 dB.

Om de windkap met schuimrubber te kunnen gebruiken moet u:

- ▶ De windkap met schuimrubber over de metalen windkap van de ME 2 schuiven.

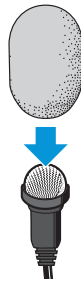

De ME 2 op de kleding bevestigen

Bij de reversmicrofoon ME 2 wordt een reversklem meegeleverd.

- ▶ Steek de microfoon in de houder van de reversklem. U kunt de reversklem afhankelijk van de behoefte verticaal of horizontaal aan de kleding bevestigen. Draai daarvoor de klem, totdat de microfoon in de juiste stand staat.

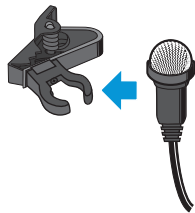

- ▶ De microfoon met de reversklemmen op de kleding, bijv. op de revers van een colbert bevestigen.
- ▶ Verleg de aansluitkabel zodanig dat er geen geluiden door wrijving tegen de kleding kunnen ontstaan en de aansluitkabel en antenne elkaar niet kruisen.
- ▶ Bevestig de microfoon op een afstand van ca. 25 cm tot de mond.

De reversmicrofoon ME 2 heeft een kogelvormige richtkarakteristiek. U hoeft deze daarom niet nauwkeurig in te stellen.

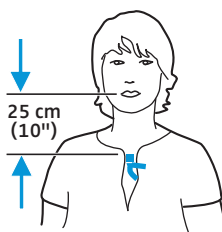



De handzender in gebruik nemen

De handzender is in verschillende uitvoeringen met of zonder de schakelaar **Mute** en met verschillende microfoonkapsels verkrijgbaar.

i Verwijder voor de eerste keer dat u de accupack van de handzender gaat gebruiken de folie van de accupack.

De accupack verwijderen/aanbrengen

Om de accupack te kunnen verwijderen moet u:

- ▶ De beide ontgrendelingstoetsen gelijktijdig indrukken en de accupack uit de handzender trekken.
- ▶ De beschermfolie verwijderen.

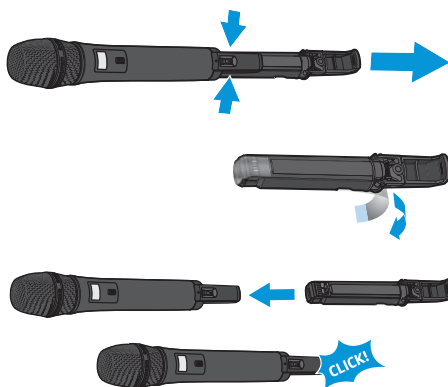

Om de accu te kunnen plaatsen moet u:

- ▶ De accupack op de juiste manier van onderen af in de opening van de handzender schuiven. Daarbij moet de vergrendeling hoorbaar vergrendelen.

De handzender richten

Als u de antenne van de handzender tijdens het gebruik afdekt, daalt het zendvermogen aanzienlijk. Wanneer het microfoonkapsel wordt afgedekt, wordt de richtkarakteristiek van de microfoon gewijzigd, waardoor de klank kan veranderen.

- ▶ Houd de handzender uitsluitend vast aan de greep.
- ▶ Houd de handzender ca. 5 tot 10 cm voor de mond.

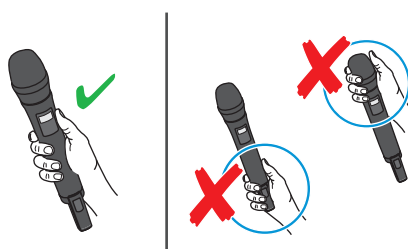

Het microfoonkapsel MMD 835-1 heeft een niervormige richtkarakteristiek.

- ▶ Spreek loodrecht van boven of iets vanaf de zijkant in de spreekkorf.

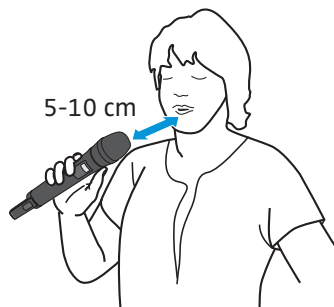

Het microfoonkapsel MMD 42-1 heeft een kogelvormige richtkarakteristiek.

- ▶ Het is daarom niet noodzakelijk om de microfoon nauwkeurig op de mond te richten. De microfoon kan ook door meerdere personen tegelijk worden gebruikt.





De handzender in de microfoonklem van een statief bevestigen

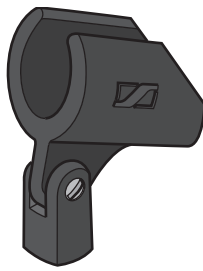

- ▶ Schroef de statiefschroefdraad op het statief en draai de schroef goed vast.
- ▶ Plaats de handzender op de microfoonklem.
- ▶ Kantel de handzender zodanig dat deze op de mond is gericht.

Het microfoonkapsel vervangen

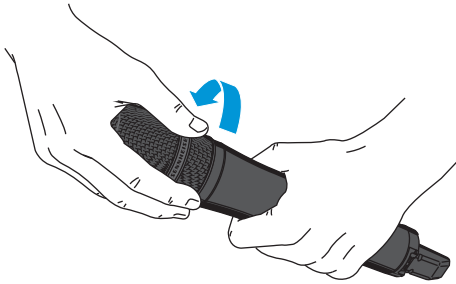

De handzender wordt in verschillende sets met een van de microfoonkapsels MMD 835-1 of MMD 42-1 uitgeleverd. Deze microfoonkapsels kunt u, om bijv. een andere richtkarakteristiek te kunnen realiseren, losschroeven en door andere evolution-microfoonkapsels van Sennheiser vervangen.

Accupack opladen

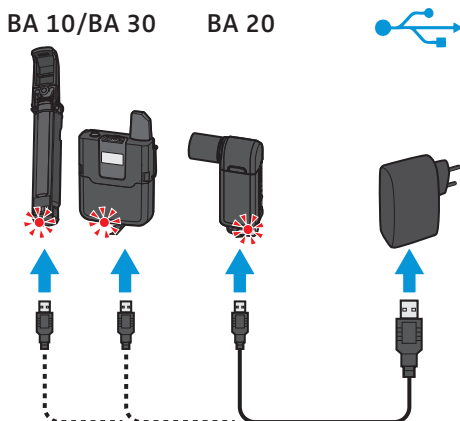

i U kunt de meegeleverde accupacks BA 10, BA 20 en BA 30 als volgt opladen:

- met behulp van de Sennheiser USB-oplaadadapter NT 5-10U
- met behulp van een gebruikelijke USB-oplaadadapter
- op een USB-poort van een computer
- op een USB-hub met een eigen voedingsspanning
- op een mobiele USB-voedingsspanning (powerbank)

De accupack met behulp van de USB-oplaadadapter NT 5-10U opladen

Om de accupack BA 20 van de ontvanger of de accupack BA 30 van de zender op te laden, kunnen deze in het apparaat blijven zitten. Om de accupack BA 10 van de handzender op te laden moet u:

- ▶ De accupack BA 10 van de handzender uit de handzender verwijderen (zie pagina 15).
- ▶ Indien aanwezig: Open de afsluitlip van de micro-USB-bus van de accupack en steek de micro-USB-stekker van de USB-kabel in de micro-USB-bus van de accupack.

Om de accupack via een USB-poort van een computer of een mobiele voedingsspanning (powerbank) op te kunnen laden moet u:

- ▶ De USB-stekker van de USB-kabel op de USB-bus van een computer of een mobiele voedingsspanning aansluiten.
- ▶ Schakel de computer c.q. mobiele voedingsspanning in.



Om de accupack met behulp van een willekeurige USB-oplaadadapter of een USB-hub met eigen voedingsadapter op te kunnen laden moet u:

- ▶ De USB-stekker van de USB-kabel op de USB-bus van de USB-oplaadadapter of de USB-hub aansluiten.
- ▶ Steek de USB-oplaadadapter c.q. de voedingsadapter van de USB-hub in het stopcontact.

De LED voor de oplaadstatus van de accupack brandt rood zolang de accupack wordt opgeladen. De LED voor de oplaadstatus van de accupack brandt groen zodra de accupack is opgeladen.

Accupack	Benodigde oplaadtijd voor een capaciteit van ...			
	... 30%	... 60%	... 75%	... 100%
BA 10 (handzender)	1:00 h	2:00 h	3:00 h	4:30 h
BA 20 (ontvanger)	0:15 h	0:30 h	0:40 h	1:15 h
BA 30 (zakzender)	1:00 h	2:00 h	3:00 h	4:30 h



De producten bedienen

De apparaten zijn erg gemakkelijk te gebruiken:

- Zenders en ontvangers uit één set zijn bij aflevering al gekoppeld en kunnen onmiddellijk worden gebruikt.
- Het frequentie management zoekt automatisch naar vrije frequenties.
- Wanneer storingsbronnen actief worden, wisselt het automatische interferentiemanagement ongemerkt van frequentie.
- Ook wordt de microfoongevoeligheid automatisch ingesteld.
- Het systeem verwerkt zowel harde als zachte sounds op een perfecte manier.

De apparaten in- of uitschakelen

i Na het inschakelen van de ontvanger en zender is ca. 10 seconden nodig om de draadloze verbindingen tot stand te brengen. Hoe meer storingsbronnen actief zijn en hoe meer AVX-apparaten worden ingeschakeld, des te langer zal het duren voor alle draadloze verbindingen bedrijfsklaar zijn.

Ontvanger inschakelen

i De ontvanger wordt automatisch tegelijk met de videocamera ingeschakeld, als hij een XLR-3-audio-ingang met fantoomvoeding (P48) wordt aangesloten – vooropgesteld dat de fantoomvoeding gelijktijdig automatisch met de videocamera wordt ingeschakeld.

Om de ontvanger handmatig in te schakelen:

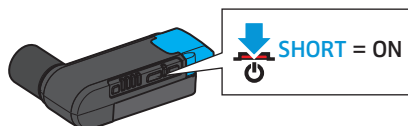

- ▶ Druk kort op de toets **On/Off/Check**.
De status-LED geeft de actuele status aan (zie pagina 7). De draadloze verbinding met de laatst gekoppelde zender wordt automatisch tot stand gebracht, zodra de gekoppelde zender wordt ingeschakeld.

De ontvanger uitschakelen

i De ontvanger wordt automatisch tegelijk met de videocamera uitgeschakeld, als hij op een XLR-3-audio-ingang met fantoomvoeding (P48) wordt aangesloten – vooropgesteld dat de fantoomvoeding gelijktijdig automatisch met de videocamera wordt uitgeschakeld. Het uitschakelen van de ontvanger kan tot maximaal een minuut worden vertraagd, wanneer de fantoomvoeding na het uitschakelen van de videocamera slechts langzaam daalt.

Om de ontvanger handmatig uit te schakelen:

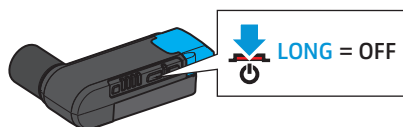

- ▶ Houd de toets **On/Off/Check** lang ingedrukt.
De status-LED gaat uit.

De zakzender inschakelen

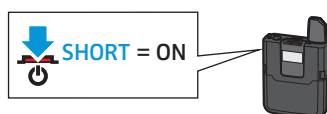

- ▶ Druk kort op de toets **On/Off**.
Het display en de status-LED geven de actuele status aan (zie pagina 10 en 11). De draadloze verbinding met de laatst gekoppelde ontvanger wordt automatisch tot stand gebracht, zodra de gekoppelde ontvanger wordt ingeschakeld.



De zakzender uitschakelen

- ▶ Houd de toets **On/Off** lang ingedrukt. Het display en de status-LED gaan uit.

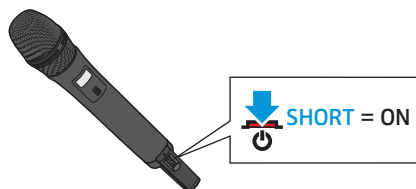

De handzender inschakelen

- ▶ Druk de toets **On/Off** kort in de richting van de greep.

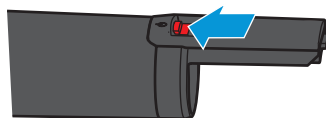

Het display en de status-LED geven de actuele status aan (zie pagina 9 en 11). De draadloze verbinding met de laatst gekoppelde ontvanger wordt automatisch tot stand gebracht, zodra de gekoppelde ontvanger wordt ingeschakeld.

De handzender uitschakelen

- ▶ Druk de toets **On/Off** lang in de richting van de greep.

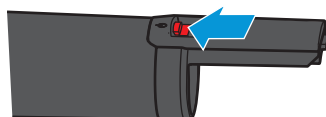
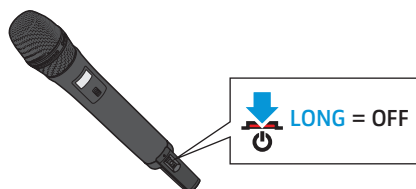

Het display en de status-LED gaan uit.

De capaciteit van de accupacks controleren

De capaciteit van de accupacks BA 20 in de ontvanger controleren

Om de nog resterende capaciteit van de accupack BA 20 in de ontvanger weer te geven:

- ▶ Druk kort op de toets **On/Off/Check**. De viertraps LED-aanduiding geeft in groen de resterende capaciteit bij benadering aan.

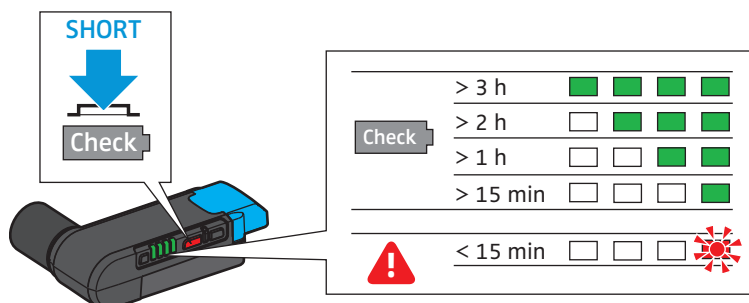

Wanneer – ongeacht of de toets **On/Off/Check** werd ingedrukt – een LED van de viertraps LED-aanduiding rood knippert, is de capaciteit van de accupack BA 20 zover gedaald, dat er nog slechts capaciteit van minder dan 15 minuten resteert.



Capaciteit van de accupack BA 10 in de handzender of BA 30 in de zakzender controleren



De ongeveer resterende capaciteit van de accupack wordt in een batterijsymbool op het zenderdisplay weergegeven.

Wanneer de capaciteit van de accupacks zo ver is gedaald dat het apparaat nog slechts minder dan 30 minuten kan worden gebruikt, knipperen de status-LED's op de zender en de ontvanger rood.

Bovendien knippert op het display van de zender het symbool dat een lege batterij aangeeft.

De radiosignaalpiek controleren



De kwaliteit van het radiosignaal wordt op het display van de zender weergegeven.

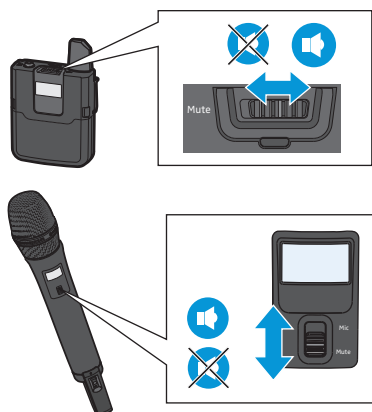

Als er geen radiosignaal wordt overgedragen, omdat de gekoppelde ontvanger is uitgeschakeld of zich buiten de reikwijdte bevindt, zijn alle segmenten van de piekaanduiding van het radiosignaal grijs. Bovendien wordt de melding **No Link**  weergegeven.

De zakzender of handzender SKM AVX-S op mute schakelen



De zakzender en de handzender SKM AVX-S hebben een schakelaar **Mute**, waarmee het uitgezonden audiosignaal wordt onderbroken. De zenders blijven daarbij echter wel werken.

 De handzender SKM AVX heeft geen schakelaar **Mute** en kan dus niet op mute worden geschakeld.

- ▶ Schuif de schakelaar **Mute** in de stand Mute. Op de display van de zender verschijnt de aanduiding **Muted** . De status-LED's van de zender en gekoppelde ontvanger branden geel .
- ▶ Schuif de schakelaar **Mute** terug in de stand Mic, om het audiosignaal weer over te dragen.



De ontvanger en de zender koppelen



De ontvanger en zender van een set zijn reeds bij aflevering met elkaar gekoppeld en daarmee onmiddellijk gebruiksklaar. De draadloze verbinding wordt automatisch tot stand gebracht, zodra beide apparaten worden ingeschakeld. U kunt deze draadloze verbinding uitschakelen en tussen twee andere apparaten weer tot stand brengen.

Om een nieuwe draadloze verbinding tussen een ontvanger en een zender tot stand te brengen gaat u als volgt te werk:

▶ Schakel de ontvanger en de zender in die u wilt koppelen (zie pagina 23). De status-LED's van de ontvanger en zender geven de desbetreffende status aan (zie pagina 9).



▶ Houd de toetsen **Pair** van de zender en ontvanger, die u wilt koppelen, zo lang ingedrukt tot de status-LED's afwisselend groen en rood knipperen. U heeft 120 seconden tijd tussen het drukken van de eerste en de tweede toets.

Op het display van de zender verschijnt de melding **Press pair on receiver**. Als er draadloze verbindingen met andere apparaten bestaan, worden deze nu onderbroken.

▶ Wacht ca. 10 seconden tot de draadloze verbinding tot stand is gekomen.

✱ - Zodra de draadloze verbinding tot stand is gekomen, verschijnt op het display van de zender de melding **Paired** ✓ en de status-LED's van zender en ontvanger branden groen.

✱ - Als er geen draadloze verbinding tot stand kan worden gebracht, verschijnt op de display van de zender de melding **Pairing failed** △ en aansluitend **No Link** △. De status-LED's van zender en/of ontvanger branden rood.

Op pagina 29 staat meer informatie over eventuele storingen tijdens het maken van een draadloze verbinding.

Gekoppelde apparaten identificeren

U kunt een identificatie uitvoeren om vast te stellen welke zender met welke ontvanger is gekoppeld.

▶ Schakel alle apparaten, waarvan u de koppeling wilt identificeren, in (zie pagina 23).



▶ Druk kort op de toets **Pair** van de ontvanger of de zender.

Op het display van de zender verschijnt de melding **This is AVX** en de laatste vier cijfers van het serienummers van de gekoppelde ontvanger. De status-LED's van de gekoppelde apparaten knipperen gedurende 10 seconden groen.

Wanneer de ontvanger c.q. zender niet werd gekoppeld of het gekoppelde apparaat niet is ingeschakeld of zich buiten de reikwijdte bevindt, knipperen de LED's niet groen.



Audio-uitgangspiek van de ontvanger weergeven of wijzigen

Om de actuele uitgangspiek van de ontvanger weer te geven en correct in te stellen:

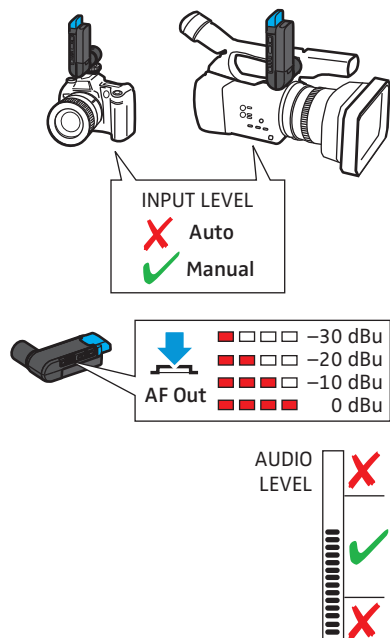

- ▶ Controleer of de draadloze verbinding bedrijfsklaar is.
- ▶ Indien uw videocamera of DSLR een modulatie-automaat voor de audiopiek heeft, moet u die uitschakelen. Ook de ontvanger heeft een modulatie-automaat voor de audiopiek. Deze kunt u niet uitschakelen. Wanneer zowel de modulatie-automaat van de videocamera als die van de ontvanger actief zijn, zullen de beide automaten elkaar storen.

- ▶ Druk op de ontvanger kort op de toets **AF Out**. De viertraps LED-aanduiding geeft de actuele uitgangspiek aan. Deze aanduiding gaat na enige tijd automatisch uit.
- ▶ Controleer de modulatie-aanduiding op de videocamera c.q. de DSLR, terwijl u de microfoon onder normale omstandigheden gebruikt. De piek is correct ingesteld als de modulatie-aanduiding uitsluitend bij de luidste passages een volledige uitslag laat zien. Indien uw videocamera of DSLR een clipping-aanduiding heeft, mag deze nooit oplichten.

Wanneer de piek te laag of overgemoduleerd is:

- ▶ Druk op de ontvanger kort op de toets **AF Out**, terwijl de viertraps LED-aanduiding wordt weergegeven. Elke keer dat wordt gedrukt, wordt de audio-uitgangspiek een niveau verlaagd. Wanneer het laagste niveau is bereikt, kunt u de toets **AF Out** opnieuw indrukken om de audio-uitgangspiek terug te zetten naar het hoogste niveau.
- ▶ Als alternatief kunt u ook de ingangsgevoeligheid van der videocamera wijzigen.



De producten schoonmaken en onderhouden

Belangrijke veiligheidsvoorschriften

LET OP

Vloeistof kan de elektronica van de apparaten onherstelbaar beschadigen

Vloeistof dringt door in de behuizing van de apparaten en kan kortsluiting in de elektronica veroorzaken.

- ▶ Maak de apparaten uitsluitend schoon met een zachte, droge doek.

LET OP

Beschadiging van de oppervlakken

Oplos- of reinigingsmiddelen kunnen oppervlakken van apparaten beschadigen.

- ▶ Gebruik in geen geval oplos- of reinigingsmiddelen.
- ▶ Gebruik de apparaten die het meest op het lichaam worden gedragen zodanig, dat deze zo weinig mogelijk in contact met de huid hebben en waar mogelijk niet in aanraking met transpiratievocht komen.
- ▶ Maak alle apparaten, die veelal op het lichaam worden gedragen van tijd tot tijd schoon met een droge doek.

De spreekorf van de handzender schoonmaken

- ▶ Schroef de spreekorf voorzichtig los van de handzender.

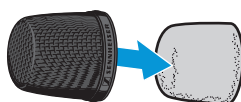
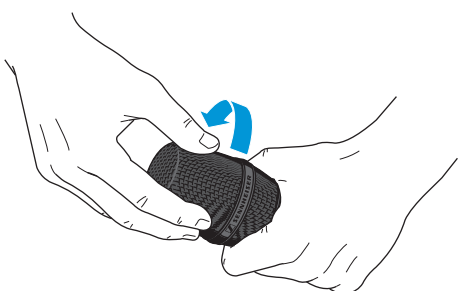
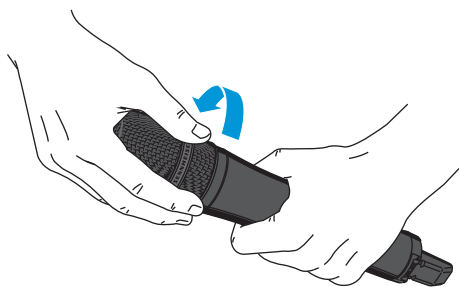

- ▶ Schroef het bovenste gedeelte van de spreekorf los van het onderste gedeelte.
- ▶ Verwijder het schuimrubber inlegement uit het bovenste gedeelte van de spreekorf.
- ▶ Maak het bovenste gedeelte van de spreekorf van binnen en van buiten schoon met een droge doek.
- ▶ Plaats het schuimrubber inlegement opnieuw in het bovenste gedeelte van de spreekorf.
- ▶ Schroef het bovenste en onderste gedeelte van de spreekorf weer samen.
- ▶ Schroef de spreekorf weer op de handzender.



In geval van storingen ...

Probleem	Mogelijke oorzaak	Mogelijke remedie	Pagina
Geen geluid	De ontvanger is niet correct aangesloten.	<ul style="list-style-type: none"> De ontvanger correct aansluiten 	14
	De zak- of handzender SKM AVX-S is op mute geschakeld. Op het zenddisplay verschijnt de melding Muted  , de status-LED's van de ontvanger en zender branden geel.	<ul style="list-style-type: none"> Op de zak- c.q. handzender SKM AVX-S de schakelaar Mute in de stand Mic zetten 	25
	Zender en ontvanger zijn niet gekoppeld, de status-LED brandt rood.	<ul style="list-style-type: none"> Correct koppelen 	26
Geluid vervormt	De modulatie-automaat van de videocamera c.q. de DSLR is actief.	De modulatie-automaat van de videocamera c.q. de DSLR uitschakelen.	–
Het geluid staat te zacht	De uitgangspiek van de ontvanger en/of de ingangsgevoeligheid van de videocamera is te laag.	<ul style="list-style-type: none"> Of de uitgangspiek van de ontvanger verhogen of de ingangsgevoeligheid van de videocamera verhogen. 	27
Slechte ontvangst	De afstand tussen zender en ontvanger is te groot of er staan hindernissen tussen zender en ontvanger.	<ul style="list-style-type: none"> De afstand tussen zender en ontvanger verminderen. Een directe zichtverbinding tot stand brengen. De kwaliteit van het radiosignaal bij de zender controleren. 	13
Het tot stand brengen van de draadloze verbinding duurt te lang.	De apparaten hebben meer tijd nodig om een draadloze verbinding tot stand te brengen, omdat zender en ontvanger ver van elkaar verwijderd zijn of omdat er veel storingsbronnen actief zijn.	<ul style="list-style-type: none"> De gekoppelde zender in de buurt van de ontvanger neerzetten. 	13
De apparaten kunnen niet worden gekoppeld.	Er is geen draadloze verbinding	<ul style="list-style-type: none"> De afstand tussen zender en ontvanger verminderen. Een directe zichtverbinding tot stand brengen. 	13
	Verschillende varianten voor de diverse landen	Zenders en ontvangers in uiteenlopende varianten voor de verschillende landen kunnen niet met elkaar worden gekoppeld.	

Zie voor overige tips en antwoorden: www.sennheiser.com/AVX-support

Neem contact op met uw Sennheiser-leverancier, wanneer er problemen met uw installatie optreden, die niet in de tabel zijn vermeld of wanneer de problemen niet met de in de tabel aangegeven oplossingen kunnen worden verholpen. U kunt uw Sennheiser-leverancier vinden onder www.sennheiser.com bij „Service & Support“.



Technische specificaties

Stelsysteem

NF-frequentiebereik	20 tot 20.000 Hz
Dynamische bereik	> 120 dB (A)
THD (1 kHz)	typ. 0,1%
Audio sampling	24 bit/48 kHz
Signaal-ruisverhouding	> 90 dB (A)
HF-frequentiebereik	1.880 tot 1.930 MHz (landspecifiek)
Modulatie	GFSK met dataretourkanaal
Overdrachtssysteem	TDMA
	Fast switching antenna diversity
Latentie	19 ms
relatieve luchtvochtigheid	max. 95%
Temperatuurbereik	
in bedrijf:	-10°C tot +55°C
Opslag:	-20°C tot +70°C

EKP AVX

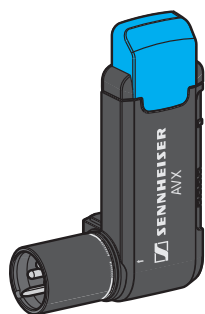

HF-gevoeligheid	< -90 dBm
Zendvermogen	typ. 15 dBm e.i.r.p.
retourkanaal	
Audio-uitgang	instelbaar
XLR, symmetrisch	-30 dBu tot 0 dBu in 4 stappen
Voedingsspanning	BA 20 (Li-Ion, 3,7 V)
Gebruiksduur van de accu	> 4 h
Laagspanningsbus	XLR, male
Gewicht (incl. accupack)	ca. 87 g

CI 400

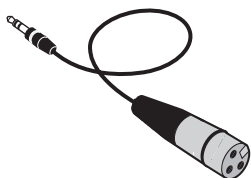

NF-aansluitstekker	3,5 mm-jackplug, niet-symmetrisch
	Stekkeraansluitingen:

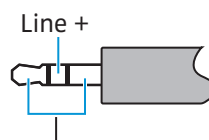

Laagspanningsbus	XLR, female
	Pinbezetting:

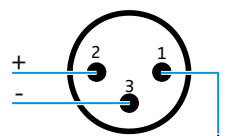

SKM AVX

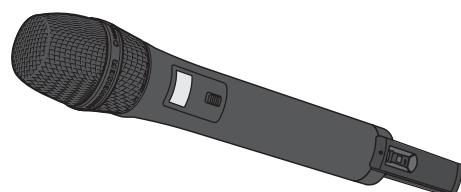

Zendvermogen	adaptief tot max. 250 mW (landspecifiek)
NF-frequentiebereik	50 tot 20.000 Hz
Ingangsgevoeligheid	Automatic Sensitivity Adjustment
Voedingsspanning	Accupack BA 10 (Li-Ion, 3,6 V)
Gebruikstijd met accupack	typ. 15 uur
Display	LCD
Gewicht (zonder accupack)	ca. 282 g incl. kapsel



SK AVX

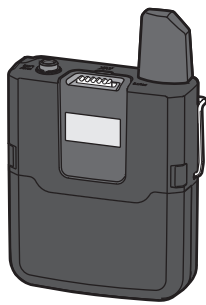

Zendvermogen	adaptief tot max. 250 mW (landspecifiek)
NF-frequentiebereik	
Mic:	50 tot 20.000 Hz
Line:	20 tot 20.000 Hz
Max. ingangssignaal	
Mic:	2,2 V rms
Line:	3,3 V rms
Ingangsimpedantie line	1 mΩ
Ingangsgevoeligheid	Automatic Sensitivity Adjustment
Voedingsspanning	Accupack BA 30 (Li-Ion, 3,7 V)
Gebruikstijd met accupack	typ. 15 uur
Laagspanningsbus	3,5 mm jackplug, schroefbaar

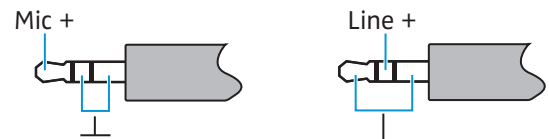

Gewicht (zonder accupack) ca. 87 g

Microfoons



MMD 835-1	Microfoontype	dynamisch
	Gevoeligheid	2,1 mV/Pa
	Richtkarakteristiek	Nier
	Max. geluidsdruk	154 dB SPL

MMD 42-1	Microfoontype	dynamisch
	Gevoeligheid	1,8 mV/Pa
	Richtkarakteristiek	Kogel
	Max. geluidsdruk	154 dB SPL



ME 2	Microfoontype	permanent gepolariseerde condensatormicrofoon
	Gevoeligheid	20 mV/Pa
	Richtkarakteristiek	Kogel
	Max. geluidsdruk	130 dB SPL



MKE 2	Microfoontype	permanent gepolariseerde condensatormicrofoon
	Gevoeligheid	5 mV/Pa
	Richtkarakteristiek	Kogel
	Max. geluidsdruk	142 dB SPL

Aan de eisen is voldaan voor:

Europa



Radio	EN 301406
EMC	EN 301489-1/-6
Veiligheid	EN 60950-1, EN 62311 (SAR)
RoHS	EN 50581
USA	FCC 47 CFR 15
Canada	Industry Canada RSS 210 CAN ICES-3(B)/NMB-3(B)



Goedgekeurd voor:	USA	FCC-ID: DMOSKM1G49WE									
	SKM	FCC-ID: DMOSK1G9WE									
	SK	FCC-ID: DMOEKP1G9WE									
Canada	EKP										
	SKM	IC: 2099A-SKM1G9WE									
	SK	IC: 2099A-SK1G9WE									
Australië/Nieuw-Zeeland	EKP	IC: 2099A-EKP1G9WE									
	Japan										
		<table border="0"> <tr> <td>SKM</td> <td>R</td> <td>202-SMC049</td> </tr> <tr> <td>SK</td> <td>R</td> <td>202-SMC050</td> </tr> <tr> <td>EKP</td> <td>R</td> <td>202-SMC051</td> </tr> </table>	SKM	R	202-SMC049	SK	R	202-SMC050	EKP	R	202-SMC051
SKM	R	202-SMC049									
SK	R	202-SMC050									
EKP	R	202-SMC051									

USB-voedingsadapter

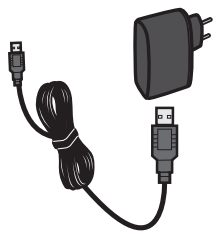

NT 5-10U

Nominale ingangsspanning	100 tot 240 V~
Netfrequentie	50 of 60 Hz
Nominale uitgangsspanning	5 V
Uitgangsstroomsterkte	1 A
Stand-by stroomverbruik	≤ 0,1 W
Energie-efficiencyklasse	V
Bedrijfstemperatuur	0°C tot +40°C
Opslagtemperatuur	-20°C tot +70°C
relatieve luchtvochtigheid	max. 90%
Gewicht	ca. 55 g

Aan de eisen is voldaan voor:	Europa		EMC EN 55022, EN 55024, EN 60950-1
			Veiligheid EN 50581
			RoHS
	USA/Canada		Energie-efficiencybepaling nr. 1275/2008
			EMC FCC 47 CFR 15 B
			ICES 003,
			CAN ICES-3(B)/NMB-3(B)
			Veiligheid UL 60950-1
			CAN/CSA-C22.2 No. 60950-1
	Australië		EMC AS/NZ CISPR 22
			Veiligheid AS/NZL 60950.1

Gecertificeerd overeenkomstig:	Europa		ENEC 22 SIQ
	USA/Canada		
	Australië/Nieuw-Zeeland		
	Japan		

Als optie verkrijgbare accupacks



BA 10	Laadcapaciteit	2.200 mAh
	Uitgangsspanning	3,6 V
BA 20	Laadcapaciteit	430 mAh
	Uitgangsspanning	3,7 V
BA 30	Laadcapaciteit	2.030 mAh
	Uitgangsspanning	3,7 V



Aan de eisen is voldaan voor: Europa
 USA/Canada
 Japan
 Korea
 UN Transporttest



EMC EN 301489-1/-6
 Veiligheid IEC/EN 62133
 Accucellen UL 1642
 Accupack UL 2054
 DENAN Ordinance Article 1;
 Appendix 9 Lithium Ion
 Veiligheid K 62133
 conform UN-testhandboek deel III,
 paragraaf 38.3 Lithiumbatterijen

Gecertificeerd overeenkomstig: USA/Canada
 Japan
 Korea



ゼンハイザージャパン(株)



Afmetingen

Ontvanger

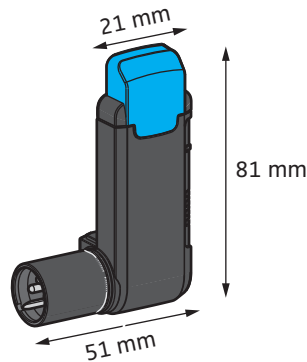

Handzender

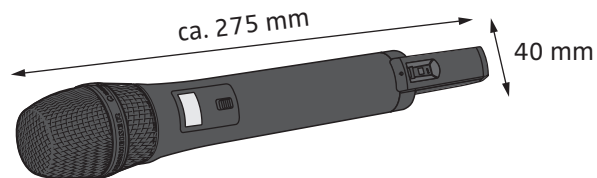

Zakzender

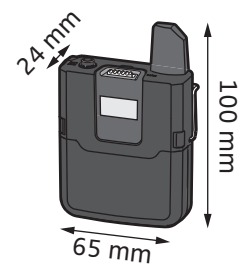



Licenses

CELT Codec

Copyright (c) 2014 IETF Trust and the persons identified as authors of the code. All rights reserved.

Redistribution and use in source and binary forms, with or without modification, are permitted provided that the following conditions are met:

- Redistributions of source code must retain the above copyright notice, this list of conditions and the following disclaimer.
- Redistributions in binary form must reproduce the above copyright notice, this list of conditions and the following disclaimer in the documentation and/or other materials provided with the distribution.
- Neither the name of Internet Society, IETF or IETF Trust, nor the names of specific contributors, may be used to endorse or promote products derived from this software without specific prior written permission.

THIS SOFTWARE IS PROVIDED BY THE COPYRIGHT HOLDERS AND CONTRIBUTORS "AS IS" AND ANY EXPRESS OR IMPLIED WARRANTIES, INCLUDING, BUT NOT LIMITED TO, THE IMPLIED WARRANTIES OF MERCHANTABILITY AND FITNESS FOR A PARTICULAR PURPOSE ARE DISCLAIMED. IN NO EVENT SHALL THE COPYRIGHT OWNER OR CONTRIBUTORS BE LIABLE FOR ANY DIRECT, INDIRECT, INCIDENTAL, SPECIAL, EXEMPLARY, OR CONSEQUENTIAL DAMAGES (INCLUDING, BUT NOT LIMITED TO, PROCUREMENT OF SUBSTITUTE GOODS OR SERVICES; LOSS OF USE, DATA, OR PROFITS; OR BUSINESS INTERRUPTION) HOWEVER CAUSED AND ON ANY THEORY OF LIABILITY, WHETHER IN CONTRACT, STRICT LIABILITY, OR TORT (INCLUDING NEGLIGENCE OR OTHERWISE) ARISING IN ANY WAY OUT OF THE USE OF THIS SOFTWARE, EVEN IF ADVISED OF THE POSSIBILITY OF SUCH DAMAGE.

Ubuntu Font Licence

Version 1.0

Preamble

This licence allows the licensed fonts to be used, studied, modified and redistributed freely. The fonts, including any derivative works, can be bundled, embedded, and redistributed provided the terms of this licence are met. The fonts and derivatives, however, cannot be released under any other licence. The requirement for fonts to remain under this licence does not require any document created using the fonts or their derivatives to be published under this licence, as long as the primary purpose of the document is not to be a vehicle for the distribution of the fonts.

Permission & Conditions

This licence does not grant any rights under trademark law and all such rights are reserved.

Permission is hereby granted, free of charge, to any person obtaining a copy of the Font Software, to propagate the Font Software, subject to the below conditions:

1. Each copy of the Font Software must contain the above copyright notice and this licence. These can be included either as stand-alone text files, human-readable headers or in the appropriate machine-readable meta-data fields within text or binary files as long as those fields can be easily viewed by the user.



2. The font name complies with the following:
 1. The Original Version must retain its name, unmodified.
 2. Modified Versions which are Substantially Changed must be renamed to avoid use of the name of the Original Version or similar names entirely.
 3. Modified Versions which are not Substantially Changed must be renamed to both
 1. retain the name of the Original Version and
 2. add additional naming elements to distinguish the Modified Version from the Original Version. The name of such Modified Versions must be the name of the Original Version, with „derivative X“ where X represents the name of the new work, appended to that name.
3. The name(s) of the Copyright Holder(s) and any contributor to the Font Software shall not be used to promote, endorse or advertise any Modified Version, except
 1. as required by this licence,
 2. to acknowledge the contribution(s) of the Copyright Holder(s) or
 3. with their explicit written permission.
4. The Font Software, modified or unmodified, in part or in whole, must be distributed entirely under this licence, and must not be distributed under any other licence. The requirement for fonts to remain under this licence does not affect any document created using the Font Software, except any version of the Font Software extracted from a document created using the Font Software may only be distributed under this licence.

Termination

This licence becomes null and void if any of the above conditions are not met.

Disclaimer

THE FONT SOFTWARE IS PROVIDED „AS IS“, WITHOUT WARRANTY OF ANY KIND, EXPRESS OR IMPLIED, INCLUDING BUT NOT LIMITED TO ANY WARRANTIES OF MERCHANTABILITY, FITNESS FOR A PARTICULAR PURPOSE AND NONINFRINGEMENT OF COPYRIGHT, PATENT, TRADEMARK, OR OTHER RIGHT. IN NO EVENT SHALL THE COPYRIGHT HOLDER BE LIABLE FOR ANY CLAIM, DAMAGES OR OTHER LIABILITY, INCLUDING ANY GENERAL, SPECIAL, INDIRECT, INCIDENTAL, OR CONSEQUENTIAL DAMAGES, WHETHER IN AN ACTION OF CONTRACT, TORT OR OTHERWISE, ARISING FROM, OUT OF THE USE OR INABILITY TO USE THE FONT SOFTWARE OR FROM OTHER DEALINGS IN THE FONT SOFTWARE.

Toebehoren

Ontvanger

- Ontvanger EKP AVX
incl. voedingsadapter NT 5-10U

Antenne- en aansluitkabel

- Adapterkabel CI 400

Zender

- Zakzender SK AVX
incl. accupack BA 30
- Handzender zonder mute-schakelaar SKM AVX
zonder microfoonkapsel
incl. accupack BA 10
- Handzender met mute-schakelaar SKM AVX-S
zonder microfoonkapsel
incl. accupack BA 10

Microfoons voor de zakzender

- Reversmicrofoon ME 2 incl. toebehoren
- Reversmicrofoon MKE 2 incl. toebehoren

Microfoonkapsels voor de handzender

- MMD 42-1, dynamisch, kogel
- MMD 835, dynamisch, nier

Windkap

- MZW 1 voor de handzender

Voedingsadapters

- USB-oplaadadapter NT 5-10U

Batterijvakken en als optie verkrijgbare accupacks

- Accupack BA 10 voor de handzender
- Accupack BA 20 voor de ontvanger
- Accupack BA 30 voor de zakzender

Beschermende verpakking

- Tasje voor hand- of zakzender

Verklaringen van de fabrikant

Garantie

- Sennheiser electronic GmbH & Co. KG verleent op dit product een garantie van 24 maanden.
- De op dit moment geldende garantiebepalingen kunt u downloaden van het internet onder www.sennheiser.com of bij uw Sennheiser-leverancier opvragen.

In overeenstemming met onderstaande eisen



- WEEE-richtlijn (2012/19/EU)
Breng deze producten aan het einde van de levenscyclus naar één van de plaatselijke inzamelpunten of naar een recyclingbedrijf.
- Batterijrichtlijn (2006/66/EG)
De meegeleverde accu's of batterijen moeten worden gerecycled. Lever oude accu's c.q. batterijen in bij de officiële inzamelplaatsen of de vakhandel. Zorg ervoor, om het milieu te beschermen, dat lege batterijen of accu's op de juiste wijze als afval worden behandeld.

CE-overeenstemming

- **CE 0682**
- R&TTE-richtlijn (1999/5/EG)
- RoHS-richtlijn (2011/65/EU)
- EMC-richtlijn (2004/108/EG)
- Laagspanningsrichtlijn (2006/95/EU)

De verklaringen zijn op internet onder www.sennheiser.com beschikbaar. Lees voor de inbedrijfstelling de specifieke voorschriften door, die voor uw land van toepassing zijn.



Sennheiser electronic GmbH & Co. KG

Am Labor 1, 30900 Wedemark, Germany
www.sennheiser.com

Publ. 06/15, 560094/A01