

English.....	02 - 09
Deutsch.....	10 - 17
Français.....	18 - 25
Español.....	26 - 35



INSTRUCTION MANUAL

CAUTION!

For your own safety, please read this operation manual carefully before initial operation! All persons involved in the installation, setting-up, operation, maintenance and service of this device must be appropriately qualified and observe this operation manual in detail. This product complies with the requirements of the applicable European and national regulations. Conformity has been proven. The respective statements and documents are deposited at the manufacturer.

BEDIENUNGSANLEITUNG

ACHTUNG!

Lesen Sie sich vor der ersten Inbetriebnahme zur eigenen Sicherheit diese Bedienungsanleitung sorgfältig durch! Alle Personen, die mit der Aufstellung, Inbetriebnahme, Bedienung, Wartung und Instandhaltung dieses Gerätes zu tun haben, müssen entsprechend qualifiziert sein und diese Betriebsanleitung genau beachten. Dieses Produkt erfüllt die Anforderungen der geltenden europäischen und nationalen Richtlinien, die Konformität wurde nachgewiesen, die entsprechenden Erklärungen und Unterlagen sind beim Hersteller hinterlegt.

MODE D'EMPLOI

ATTENTION!

Pour votre propre sécurité, veuillez lire attentivement ce mode d'emploi avant la première utilisation ! Toutes les personnes chargées de l'installation, de la mise en service, de l'utilisation, de l'entretien et la maintenance de cet appareil doivent posséder les qualifications nécessaires et respecter les instructions de ce mode d'emploi. Ce produit est conforme aux directives européennes et nationales, la conformité a été certifiée et les déclarations et documents sont en possession du fabricant.

MANUAL DE INSTRUCCIONES

¡ATENCIÓN!

En aras de su propia seguridad, lea detenidamente este manual de instrucciones antes de la primera puesta en marcha! Todas las personas relacionadas con el montaje, la puesta en marcha, la operación, el mantenimiento y la reparación de este equipo deben estar correctamente cualificadas y haber leído con atención este manual de instrucciones. Este producto cumple con los requisitos de las directivas europeas y nacionales, se ha comprobado la conformidad y las declaraciones y los documentos correspondientes están en posesión del fabricante.

MIXON 4

HIGH PERFORMANCE HYBRID CONTROLLER



INDEX

02.....	SAFETY INSTRUCTIONS	04.....	HOW TO INSTALL SERATO DJ ON WINDOWS
02.....	APPLICATION IN ACCORDANCE WITH REGULATIONS	04.....	DJAY PRO / DJAY2 (IPAD / IPHONE) INSTALLATION
02.....	MAINTENANCE	04.....	DJAY 2 (ANDROID) INSTALLATION
03.....	SCOPE OF DELIVERY	05.....	FEATURES
03.....	SETUP AND CONNECTIONS	09.....	MINIMUM SYSTEM REQUIREMENTS
04.....	HOW TO INSTALL SERATO DJ ON MAC OS X	09.....	TECHNICAL SPECIFICATIONS

Congratulations on purchasing the Reelock Mixon 4. Thank you for placing your trust in our disc jockey technology. Before operating this equipment we ask you to carefully study and follow all instructions.

Please remove the Reelock Mixon 4 from its packaging. Before initial operation please make sure that the device has not been visibly damaged during transport. If you detect any damage to the power cable or the casing, do not operate the device and contact your specialised dealer.

SAFETY INSTRUCTIONS

CAUTION! Please exercise particular caution when handling AC 100 - 240 V, 60/50Hz power voltage. This voltage rating may lead to a critical electrical shock! Any damage caused by the non-observance of this operation manual excludes any warranty claims. The manufacturer is not liable for any damage to property or for personal injury caused by improper handling or non-observance of the safety instructions.

- This device has left the factory in perfect condition. To maintain this condition and to ensure a risk-free operation the user must observe the safety instructions and warnings contained in this operation manual.
- For reasons of safety and certification (CE) the unauthorised conversion and/or modification of the device is prohibited. Please note that in the event of damage caused by the manual modification to this device any warranty claims are excluded.
- The inside of the device does not contain any parts which require maintenance, with the exception of wear parts that can be exchanged from the outside. Only qualified staff must carry out maintenance, otherwise warranty does not apply!
- The fuse must exclusively be exchanged against fuses of the same class, with the same trigger features and nominal current rating.
- Make sure that the power will only be supplied after the device has been fully set up. Always plug in the mains plug last. Ensure that the mains switch is in the "OFF" position when connecting the device to power.
- Only use cables that comply with regulations. Make sure that all jacks and bushes are tightened and correctly hooked up. Refer to your dealer if you have any questions.
- Ensure that when setting up the product the mains cable is not squashed or damaged by sharp edges.
- Prevent the mains cable from coming into contact with other cables! Exercise great care when handling mains cables and connections. Never touch these parts with wet hands!
- Connect the power cable exclusively to appropriate shock-proof outlets. The only supply point to be used is a supply outlet in accordance with specifications of the public supply network.
- Disconnect the device from the supply outlet when not in use and before cleaning! Be sure to hold the mains plug by the body. Never pull the mains cord!
- Position the device on a horizontal and stable low-flame base.
- Avoid any concussions or violent impact when installing or operating the device.
- When selecting the location of installation make sure that the device is not exposed to excessive heat, humidity, and dust. Be sure that no cables lie around openly. You will endanger your own safety and that of others!
- Do not rest any containers filled with liquid that could easily spill onto the device or in its immediate vicinity. If, however, fluids should access the inside of the device, immediately disconnect the mains plug. Have the device checked by a qualified service technician before re-use. Damage caused by fluids inside the device is excluded from the warranty.
- Do not operate the device under extremely hot (in excess of 35° C) or extremely cold (below 5° C) conditions. Keep the device away from direct exposure to the sun and heat sources such as radiators, ovens, etc. (even during transport in a closed vehicle). Never cover the cooling fan or vents. Always ensure sufficient ventilation.
- The device must not be operated after being taken from a cold environment into a warm environment. The condensation caused hereby may destroy your device. Do not switch on or operate the device until it has reached ambient temperature!
- Controls and switches should never be treated with spray-on cleaning agents and lubricants. This device should only be cleaned with a damp cloth. Never use solvents or cleaning fluids with a petroleum base for cleaning.
- When relocating, the device should be transported in its original packaging.
- Devices supplied by voltage should not be left in the hands of children. Please exercise particular care when in the presence of children.
- At commercial facilities the regulations for the prevention of accidents as stipulated by the organization of professional associations must be observed.
- At schools, training facilities, hobby and self-help workshops the operation of the device must be monitored with responsibility by trained staff.
- Keep this operation manual in a safe place for later reference in the event of questions or problems.

APPLICATION IN ACCORDANCE WITH REGULATIONS

- This device is a professional DJ MIDI controller with integrated 4-channel soundcard that can control software. The device should be connected via USB cable to a computer or via iOS Connection cable to the iPad / iPhone.
- This product is authorised for connection to 100 - 240 V, 60/50 Hz AC via mains adapter (included) and is designed exclusively for indoor application.
- If the device is used for any other purposes than those described in the operation manual, damage can be caused to the product, leading to exclusion of warranty rights. Moreover, any other application that does not comply with the specified purpose harbours risks such as short circuit, fire, electrical shock, etc.
- The serial number determined by the manufacturer must never be removed to uphold the warranty rights.

MAINTENANCE

- Check the technical safety of the device regularly for damage to the mains cord or the casing, as well as for wearout of wear parts such as rotary knobs and sliding faders.
- If it is to be assumed that a safe operation is no longer feasible, then the device must be disconnected and secured against accidental use. Always disconnect the mains plug from the outlet!
- It must be assumed that a safe operation is no longer feasible, if the device bears visible defects, if the device no longer functions, following longer storage under unfavourable conditions or after major transport stress.

SCOPE OF DELIVERY

- Mixon 4 controller
- Power supply unit
- USB cable
- iOS connection cable
- OTG USB cable

SETUP AND CONNECTIONS

1. Connect your output devices (headphones, speakers, etc.) to the Mixon 4. Audio output takes place via the master output (XLR and RCA) and the booth output.
2. Connect your input devices (microphone, turntable* or CD player*) to the Mixon 4. The microphone input takes place directly on the master channel.
3. Make sure that the Mixon is turned off and that the master and booth faders are in the 'min' position.
4. Connect all devices to a power outlet and turn them all on.
5. If you wish to use the Mixon 4 with Serato, please refer to the installation instruction further below for your next steps. If you wish to use djay, please also refer to the installation instruction further below for your next steps.

*The input with turntable (PHONO) and CD player (LINE) only supports usage with DVS. The signal is routed 1:1 to the USB port and it cannot be heard via the master output.

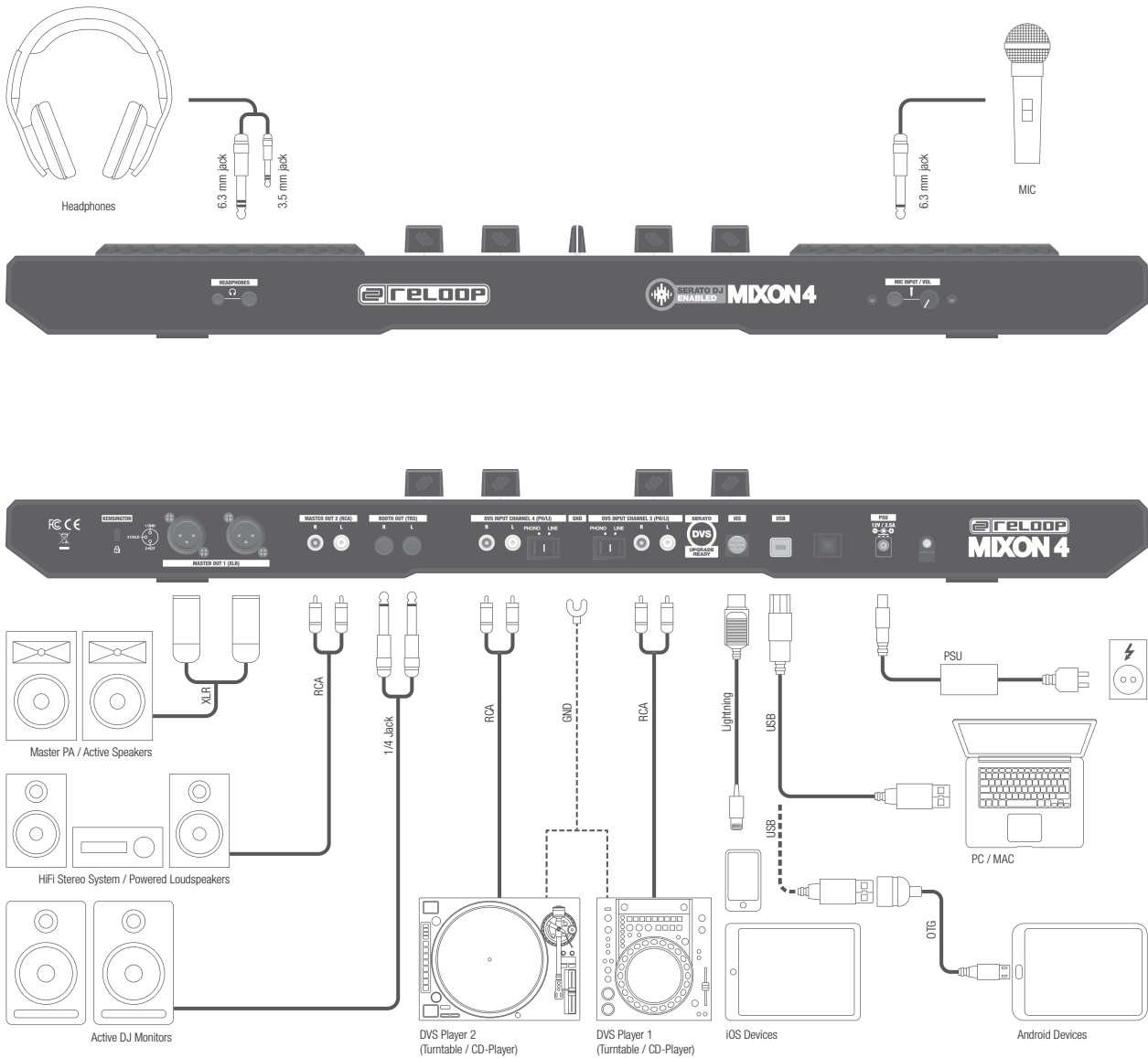

HOW TO INSTALL SERATO DJ ON MAC OS X

1. Head to the <http://serato.com/dj/downloads> and choose "Download Serato DJ for Mac".
2. Verify your account if not already logged into Serato.com, as per the example below, and click "Continue";
3. You should see a blue banner near the top of your web browser page indicating the SeratoDJ---.dmg file has started downloading, as per the example below. Once this is down, locate the downloaded file and double-click it to start the process.
4. Read the terms and conditions that appear, and click "Agree" when you're ready;
5. Drag and drop the Serato DJ icon onto your 'Applications' folder icon to begin the installation

HOW TO INSTALL SERATO DJ ON WINDOWS

1. Head to the <http://serato.com/dj/downloads> and choose "Download Serato DJ for Win".
2. Verify your account if not already logged into Serato.com, as per the example below, and click "Continue";
3. You should see a blue banner near the top of your web browser page indicating the SeratoDJ---.zip file has started downloading, as per the example below.
4. The Windows installer for Serato DJ comes in a 'archived' zip file, which can be opened with Windows' Explorer, which has archive capabilities, or your favourite third-party archive manager, such as Winzip or 7zip.
 - If using the Windows Explorer method, you can double-click the downloaded zip file, and you'll see the SeratoDJ executable.
 - If using a third-party archive manager, such as Winzip or 7zip, you can simply right-click, and choose from the context sensitive menu options, and select "Extract Here", which will extract the Serato DJ executable file into the folder where you chose to download the original file;
5. Double-click the resulting Serato DJ exe file from the archive, after extracting or opening the archive to initiate the setup process for Serato DJ. You will be met with the terms and conditions, which you can read, then check the "I agree to the license terms and conditions" tick box, and click "Install";
6. It is necessary to install an ASIO driver under Windows: Go to www.reloop.com/mixon-4#download, download the ASIO driver, execute the downloaded driver file and install the driver by stepping through the installation.

DJAY PRO / DJAY2 (IPAD / IPHONE) INSTALLATION

The Mixon 4 supports the djay 2 app as well as the djay Pro app. Both can be purchased in the App Store as follows:

1. Purchase and download your preferred app from the App Store.
2. Place your iPad/iPhone in the docking station of your Mixon 4 and make sure that the Mixon 4 is turned off.
3. Connect the included iOS Connection Cable to the Lightning connection of your iOS device and to the iOS connection on the rear panel of your Mixon 4. Make sure that the Mixon 4 is not connect via USB to any other device.
4. Turn on the Mixon 4 and open the previously downloaded app djay 2 / djay Pro.

Your Mixon 4 will be recognized automatically and is ready for use. Your iOS device is now also being supplied with power.

NOTE: If you have a Spotify Premium Account, you can connect it to the djay 2 / djay Pro app to gain access to millions of tracks within you app. In order to use Spotify you always need an active internet connection.

DJAY 2 (ANDROID) INSTALLATION

If you wish to use an Android device with your Mixon 4, please check first whether your device is compatible. A list with all supported devices can be found on www.reloop.com

1. Purchase and download the djay 2 app from the Google PlayStore.
2. Place your tablet in the docking station of your Mixon 4 and make sure that the Mixon 4 is turned off.
3. Connect the included USB cable to the also included OTG cable. Then connect the Mixon 4 to your Android device, just as described on the connection drawing. Make sure that the iOS connection cable is not connected to the Mixon 4.
4. Turn on the Mixon 4 and open the previously downloaded djay 2 app.

Your Mixon 4 will be recognized automatically and is ready for use. Please note that due to the Android architecture, your tablet/smartphone cannot be charged.

NOTE: If you have a Spotify Premium Account, you can connect it to the djay 2 / djay Pro app to gain access to millions of tracks within you app. In order to use Spotify you always need an active internet connection.

FEATURES



NO.	CONTROL / ELEMENT	SERATODJ	DJAY PRO
1	GAIN	Adjusts channel gain	Adjusts channel gain
2a	EQ HI	Adjust high frequency for channels	Adjust high frequency for channels
2b	EQ MID	Adjust mid frequency for channels	Adjust mid frequency for channels
2c	EQ LOW	Adjust low frequency for channels	Adjust low frequency for channels
3a	FILTER	Turn left for low pass filter. Turn right for high pass filter effect	Turn left for low pass filter. Turn right for high pass filter effect
3b	FILTER LED	LED lights up when Channel Filter is active	LED lights up when Channel Filter is active
4	MacroFX	Adds an effect to the filter control. The MacroFX is automatically linked to the FX slot 1 of each unit. Decks 1/3 are linked to FX unit 1 (M1). Decks 2/4 are linked to FX unit 2 (M2). When turning the filter knob, the FX depth is being controlled simultaneously.	Adds an effect to the filter control. The MacroFX is automatically linked to the FX slot 1 of each unit. Decks 1/3 are linked to FX unit 1 (M1). Decks 2/4 are linked to FX unit 2 (M2). When turning the filter knob, the FX depth is being controlled simultaneously.
5	CHANNEL PFL LED	Indicates volume level of channel via LED lights	Indicates volume level of channel via LED lights
6	LOAD	Load selected track from library to deck. Instant Doubles by double click	Load selected track from library to deck.
SHIFT + 6	LOAD PREPARE OPEN PREPARE PANELS AREA	Controls different library sections: -> SHIFT+LOAD CH3: Load selected track into prepare list -> SHIFT+LOAD CH1: Opens/closes prepare crate area -> SHIFT+LOAD CH2: Cycles between available SDJ panels (FX, SP-6, Rec etc.) -> SHIFT+LOAD CH4: Cycles between Areas (Files, Browse etc.)	Controls various library sections: -> SHIFT+LOAD CH3: Loads the selected track in the queue list *4 -> SHIFT+LOAD CH1: Opens/closes the queue list.*4 -> SHIFT+LOAD CH2: Switches between the different deck views -> SHIFT+LOAD CH4: Switches between the different library sources (iTunes/Spotify/Video/History/Finder)
7	PFL CUE	Routes selected channel through cue channel. (Pre-listen channel)	Routes selected channel through cue channel. (Pre-listen channel)
SHIFT + 7	TAP	Hold SHIFT and tap to the beat to adjust the track BPM manually.	Hold SHIFT and tap to the beat to adjust the track BPM manually.
8	CHANNEL FADER	Adjusts channel volume	Adjusts channel volume
SHIFT + 8	FADER START	Automatically plays track from the current position when fader is moved up. When fader is moved down, playhead returns to floating cue point position and stops.	Automatically plays track from the current position when fader is moved up. When fader is moved down, playhead returns to floating cue point position and stops.
9	CF ASSIGNMENT	Assigns channel to either left or right of crossfader	Assigns channel to either left or right of crossfader
10	MASTER VOL	Controls master output volume (no. 39A, &39b)	Controls master output volume (no. 39A, &39b)
11	BOOTH VOL	Controls booth output volume (no. 40)	Controls booth output volume (no. 40)
12	PHONES VOL	Adjusts cue volume (Headphones / no. 45)	Adjusts cue volume (Headphones / no. 45)
13	CUE MIX	Blends between cue and master signals for pre-listening	Blends between cue and master signals for pre-listening

NO.	CONTROL / ELEMENT	SERATODJ	DJAY PRO
14	SAMPLER VOL	Adjusts master volume of sampler output	Adjusts master volume of sampler output
15	TRAX (turn)	Scrolls through itmes in currently focused list / selection	Opens library and scrolls through itmes in currently focused list / selection
SHIFT + 15	TRAX (turn)	Scrolls through itmes in currently focused panel faster	Switches between the different library tabs.
15	TRAX (press)	Moves focus to next area of library or panel	Opens library and/or moves focus to next area of library or panel
16	BACK	Moves focus to previous area of library or panel	Closes library and/or moves focus to previous area of library or panel
SHIFT + 16	VIEW	Cycles between available views	Enlarges the playlist view.
17a	MST LED LEFT	Indicates master output level of left channel	Indicates master output level of left channel
17b	MST LED RIGHT	Indicates master output level of right channel	Indicates master output level of right channel
18	CF CURVE	Determines curve of crossfader between cut and smooth slope	Determines curve of crossfader between cut and smooth slope
19	CROSSFADER	Fades between channels assigned to the left or right of crossfader	Fades between channels assigned to the left or right of crossfader
20a	FX1-knob Single FX Multi FX	-> Adjusts FX parameter (FX depth) -> Adjusts FX depth of FX slot 1	-> N/A -> Adjusts dry/wet of FX slot 1
SHIFT + 20a	FX Select Single FX Multi FX	-> Selects effect for FX unit -> Selects effect for FX unit / Slot 1	N/A
20b	FX2-knob Single FX Multi FX	-> Adjusts FX parameter -> Adjusts FX depth of FX slot 2	-> N/A -> Adjusts dry/wet of FX slot 2
SHIFT + 20b	FX Select Single FX Multi FX	-> N/A -> Selects effect for FX unit / Slot 2	N/A
20c	FX3-knob Single FX Multi FX	-> Adjusts FX parameter -> Adjusts FX depth of FX slot 3	-> N/A -> Adjusts dry/wet of FX slot 3
SHIFT + 20c	FX Select Single FX Multi FX	-> N/A -> Selects effect for FX unit / Slot 3	N/A
21	BEATS / PARAMETER (turn)	Controls beats multiplier value for DJ-FX	Adjusts parameter for FX slots 1-3
21	BEATS / PARAMETER (press)	Resets beats multiplier to value 1/1	Sets the parameter of FX Slot 1-3 to its original value.
22a	FX1 ON Single FX Multi FX	-> Enables effect on or off -> Enables effect 1 on or off	-> N/A -> Enables effect 1 on or off
SHIFT + 22a	SELECT	Cycles down through the Effect Slot menus for FX slot 1	Cycles down through the Effect Slot menus for FX slot 1
22b	FX2 ON Single FX Multi FX	-> Dis-/Enables various parameters -> Enables effect 2 on or off	-> N/A -> Enables effect 2 on or off
SHIFT + 22b	SELECT	Cycles down through the Effect Slot menus for FX slot 2	Cycles down through the Effect Slot menus for FX slot 2
22c	FX3 ON Single FX Multi FX	-> Dis-/Enables various parameters -> Enables effect 3 on or off	-> N/A -> Enables effect 3 on or off
SHIFT + 22c	SELECT	Cycles down through the Effect Slot menus for FX slot 3	Cycles down through the Effect Slot menus for FX slot 3
23	TAP	Manually taps FX tempo for FX unit. Reset when held.	Activates FX Slot 1-3 as long as the button is being held. When released, the FX Slot 1-3 will deactivate.
SHIFT + 23	MODE	Toggles between controlling/displaying Single or Multi FX modes	Sets a beatgrid marker at the current track position.
24a	PITCH	Determines tempo of track	Determines tempo of track
24b	PITCH LED	Lit when PITCH-fader is in 0% position	Lit when PITCH-fader is in 0% position
25	SLIP	Enables Slip-mode on or off. When Slip-mode is active after various actions (e.g.: cue points or scratches) playback will continue at the point to where it would have been if you had not done anything.	Enables Slip-mode on or off. When Slip-mode is active after various actions (e.g.: cue points or scratches) playback will continue at the point to where it would have been if you had not done anything.
SHIFT + 25	VINYL	Toggle between vinyl (touch sensitive scratch) and jog mode (only pitch bend) for platter. (-> no. 38a)	Toggle between vinyl (touch sensitive scratch) and jog mode (only pitch bend) for platter. (-> no. 38a)
26	KEY LOCK	Enables keylock on or off. When button is long pressed, tempo will be reseted.	Enables keylock on or off. When button is long pressed, tempo will be reseted.
SHIFT + 26	PITCH RANGE	Toggles between available pitch ranges.	Toggles between available pitch ranges.
27	KEY SYNC*1	Activate key sync to match the key of the current deck to the opposite one (harmonic mixing). When button is held, keys can be shifted with PARAMETER +/- buttons. When the button pressed quickly twice, the key will jump back to the root key.	Activate key sync to match the key of the current deck to the opposite one (harmonic mixing). When the button pressed quickly twice, the key will jump back to the root key.
SHIFT + 27	CENSOR	Puts playhead in reverse for the period of time the button is held. Once the button is released, the playback will continue at the point to where it would have been if you had not done anything.	Puts playhead in reverse for the period of time the button is held. Once the button is released, the playback will continue at the point to where it would have been if you had not done anything.
28a	LOOP LENGTH	Halves/Doubles the loop length	Halves/Doubles the loop length
SHIFT + 28a	LOOP SHIFT	Loop is shifted to the left or right.	Loop is shifted to the left or right.
28b	LOOP LENGTH LED	Displays the current selected loop length: 1/32 -> LED 1 flashing 1/16 -> LED 2 flashing 1/8 -> LED 3 flashing 1/4 -> LED 4 flashing 1/1 -> LED 1 Lit 2/1 -> LED 2 Lit 4/1 -> LED 3 Lit 8/1 -> LED 4 Lit 16/1 -> LED 5 Lit 32/1 LED 1-5 Lit	Displays the current selected loop length: 1/32 -> LED 1 flashing 1/16 -> LED 2 flashing 1/8 -> LED 3 flashing 1/4 -> LED 4 flashing 1/1 -> LED 1 Lit 2/1 -> LED 2 Lit 4/1 -> LED 3 Lit 8/1 -> LED 4 Lit 16/1 -> LED 5 Lit 32/1 LED 1-5 Lit

NO.	CONTROL / ELEMENT	SERATODJ	DJAY PRO
29	AUTO LOOP	Enables an auto loop with the currently selected size. (-> no. 28b)	Enables an auto loop with the currently selected size. (-> no. 28b)
SHIFT + 29	LOOP ACTIVE	Enables currently selected saved loop or previously active loop	Enables currently selected saved loop or previously active loop
30a	PARAMETER 1 -	Controls parameter function depending on active mode. (Decrease)	The track jumps back by one bar (quantized).
30a SHIFT	PARAMETER 2 -	Controls second layer parameter function depending on active mode. (Decrease)	Shifting key value on track by one semitone down each time button is pressed.
30b	PARAMETER 1 +	Controls parameter function depending on active mode. (Increase)	The track jumps forward by one bar (quantized).
30b SHIFT	PARAMETER 2 +	Controls second layer parameter function depending on active mode. (Increase)	Shifting key value on track by one semitone up each time button is pressed.
31	SHIFT	Enables 2nd layer functions as indicated on the controller.	Enables 2nd layer functions as indicated on the controller.
32	SYNC	Enables sync (Tempo)	De-/Enables sync (Tempo)
SHIFT + 32	SYNC OFF	Disables sync	N/A
33	CUE	During playback: Track will return to temporary cue point and stop. During pause: A new temporary cue point will be set at the current position. When the cue button is pressed again, the temporary cue will be playback as long as cue is held.	During playback: Track will return to temporary cue point and stop. During pause: A new temporary cue point will be set at the current position. When the cue button is pressed again, the temporary cue will be playback as long as cue is held.
SHIFT + 33	GO TO BEG	When pressed, playhead returns to the beginning of the track. Loads previous track when pressed within the 1sec of a track.	When pressed, playhead returns to the beginning of the track.
34	PLAY/PAUSE	Activate playback / pause	Activate playback / pause
SHIFT + 34	STUTTER	Triggers the temporary cue and the playhead will continue from that point.	Triggers the temporary cue and the playhead will continue from that point.
35	Performance PADS	Colour-coded, velocity-sensitive drum pad section	Colour-coded, velocity-sensitive drum pad section
36a	HOT CUE-mode	Triggers the available 8 cue points per deck. The Hot Cue colours can be customized in the software and the pads will reflect this colour accordingly. Parameter buttons perform Flip functions*3:: Play, Record, Loop, On/Off When Hot Cue-button is pressed for 2sec, Quantize-mode will be toggled on or off.	Triggers the available 8 cue points per deck. The cue point color will be displayed on pad.
36a	CUE LOOP-mode	Triggers the available 8 cue points per deck and creates an auto loop in the currently selected loop size (starting from the cue point position). Parameter buttons halve and double loop size.	Activates an instant effect that has not to be selected first. Each pad (1-8) holds a different instant effect.
36b	LOOP ROLL-mode	Each pad enables/disables a loop roll when holding a drum pad. Each pad is assigned to a specific loop length from 1/32 – 4/1.	Each pad enables/disables a loop roll. The loop roll size is fixed to a pre-determined length.
36b	SAVED LOOP-mode	You can save up to 8 loops. Each pad represents one loop slot. To save a loop, set an auto loop and press an empty pad. To activate a saved loop, press a loaded pad slot. Deactivate it by pressing once again. Retrigger the saved loop by holding shift and hitting the pad.	Each pad enables/disables an auto loop. The loop size is fixed to a pre-determined length.
36c	SAMPLER-mode	Pads 1-6 trigger the 6 available sample slots. Shift + Pad stops the sample. With the parameter buttons you can switch through the sample banks A,B,C,D. When SAMPLER-mode button is pressed for 2sec, PAD VELOCITY & AFTERTOUCH is enabled and the samples can be triggered at different volumes corresponding to the pressure hit.	Pads 1-6 trigger the 6 available sample slots. Shift + Pad stops the sample. Sampler-mode on the left deck controls samples 1-6. Sampler-mode on the right deck controls samples 7-12. When SAMPLER-mode button is pressed for 2sec, PAD VELOCITY & AFTERTOUCH is enabled and the samples can be triggered at different volumes. Note: Sampler View is only available 2-deck view.
SHIFT + 36c	OPEN SAMPLER VIEW	Opens Sampler view.	Opens Sampler view.
36c	PITCH PLAY-mode	In conjunction with Pitch 'n Time DJ, allows you to play your cues across a range of different keys. There are 3 key ranges to choose from. To toggle between key ranges press the left or right PARAM 1 buttons. The root key pad (0) is always lit white, which will play the cue point at it's regular pitch. When in Pitch Play mode, pressing a pad will pitch the currently selected cue point up or down the ranges. To select a different Hot Cue point, hold shift and select a different pad (Hot Cue). *1	PITCH PLAY-mode allows you to play your cues across a range of different keys. There are 3 key ranges to choose from. To toggle between key ranges press the left or right PARAM 1 buttons. The root key pad (0) is always lit white, which will play the cue point at it's regular pitch. When in Pitch Play mode, pressing a pad will pitch the currently selected cue point up or down the ranges. To select a different Hot Cue point, hold shift and select a different pad (Hot Cue).
36d	SLICER-mode	When slicer is enabled, a specified range (or domain) of a track is divided into eight equal sections, and these eight sliced sections are assigned to the respective performance pads. When the playhead reaches the end of the domain, it moves beyond the current domain and creates a new domain area.	When slicer is enabled, a specified range (or domain) of a track is divided into eight equal sections, and these eight sliced sections are assigned to the respective performance pads. When the playhead reaches the end of the domain, it moves beyond the current domain and creates a new domain area.
36d	SLICER LOOP-mode	When slicer is enabled, a specified range (or domain) of a track is divided into eight equal sections, and these eight sliced sections are assigned to the respective performance pads. When playhead reaches the end of the domain, it returns to the start of the domain and loops this groove.	When slicer is enabled, a specified range (or domain) of a track is divided into eight equal sections, and these eight sliced sections are assigned to the respective performance pads. When playhead reaches the end of the domain, it returns to the start of the domain and loops this groove.
37	DECK	Switches deck related controls between deck 1/3 and deck 2/4.	Switches deck related controls between deck 1/3 and deck 2/4.
38a	JOG-WHEEL	When Jog Touch (-> SHIFT + no. 25) is enabled, touching platter will hold playhead (or scratch). Also pitch bend is possible by nudging the rim. When Jog Touch is off (-> SHIFT + no. 25), turning the platter will pitch bend the deck only.	When Jog Touch (-> SHIFT + no. 25) is enabled, touching platter will hold playhead (or scratch). Also pitch bend is possible by nudging the rim. When Jog Touch is off (-> SHIFT + no. 25), turning the platter will pitch bend the deck only.
SHIFT + 38a	JOG SKIP	Performs a needle search/fast scroll through track	Performs a needle search/fast scroll through track
38b	JOG LED RING	The JogWheel illumination shows the floating playhead position. (Virtual needle position).	The JogWheel illumination shows the floating playhead position. (Virtual needle position).
SHIFT + 38b	JOG LED RING	While holding shift, the JogWheel illumination shows the elapsed track time.	While holding shift, the JogWheel illumination shows the elapsed track time.

NO.	CONTROL / ELEMENT	SERATODJ	DJAY PRO
39a	MST OUT (XLR)	Master Volume Output (XLR) -> Controlled by no. 10	
39b	MST OUT (RCA)	Master Volume Output (RCA) -> Controlled by no. 10	
40	BOOTH OUT (RCA)	Booth Volume Output -> Controlled by no. 10 Same output as for Master out	
41	PH/LN INPUT SW	Selects input source.	
42	DVS INPUT (RCA)	RCA input for DVS control of DECK 3 & DECK 4*2	
43	iOS CONNECTION	Connection for iPad/iPhone device Only lightning generation is supported iOS device will be charged through the controller USB and iOS can't be used at the same time. Only one connection can be active.	
44	USB INPUT	USB connection to PC/MAC	
45	HEADPHONES OUT	3,5 mm & 6,3 mm Output	
46	MIC INPUT	Microphone Input 6,3 mm. The audio signal from the microphone is routed directly to the master output.	
47	MIC VOL	Microphone Input GAIN adjust	
48	POWER	Power On/Off. Device requires external power supply.	

*1: Requires Serato Pitch 'n Time plugin.

*2: Requires Serato DVS Expansion Pack. Not available for djay Pro.

*3: Requires Serato Flip Expansion Pack

*4: Only available for djay Pro (Mac Edition)

Reloop also offers support for third-party suppliers such as VirtualDJ and Traktor Pro. ASIO drivers, firmware updates and current mappings can be downloaded under www.reloop.com

MINIMUM SYSTEM REQUIREMENTS

Mac:

- Mac OS X 10.9.+ / 10.10.+ / 10.11.+ (check serato.com / algoriddim.com for updates on OS)
- 32 bit/64 bit: i3 / i5 / i7 with min. 1.07 GHz
- minimum 4 GB RAM (if you have a large library, you will benefit from having more RAM)
- 5 GB free HDD space
- Min. screen resolution 1280*720
- Available USB 2.0 port
- Download latest Serato DJ / djay PRO versions on serato.com / algoriddim.com

Windows:

- Windows 7 / 8.1 / 10 (check serato.com for updates on OS)
- 32 bit/64 bit: i3 / i5 / i7 with min. 1.07 GHz
- AMD processors are not recommended and officially not supported
- minimum 4 GB RAM (if you have a large library, you will benefit from having more RAM)
- 5 GB free HDD space
- Min. screen resolution 1280*720
- Available USB 2.0 port
- Download latest Serato DJ / djay PRO versions on serato.com / algoriddim.com

iOS:

- iOS device (iPad or iPhone generation 4 or higher) with 8-Pin Lightning connection
- iOS 8 or higher (check algoriddim.com for updates on OS)
- Download latest djay 2 / djay PRO version from the App Store
- Note: iOS devices will be charged when connected

Android:

- Compatible Android device (check reloop.com for further compatibility details)
- Android 5 or higher (check algoriddim.com for updates on OS)
- Download latest djay 2 version from the Google Play Store
- Google Nexus series recommended
- Note: Android Devices will not be charged via OTG

*Requires Serato DJ Pitch 'n' Time expansion pack

**Requires Serato FLIP expansion pack

***Note: A Spotify Premium subscription and an Internet connection is required to access the Spotify music catalog from djay. A 7 day FREE trial of Spotify Premium is available to all djay 2 / Pro users.

Mac, iOS, iPhone, iPad and OS X are trademarks of Apple Inc., registered in the U.S. and other countries.

Windows is a registered trademark of Microsoft Corporation in the United States and other countries.

Intel (i3/i5/i7) and Intel Core are trademarks of Intel Corporation in the U.S. and other countries.

Serato, Serato DJ and the Serato logo are registered trademarks of Serato Audio Research.

djay is a registered trademark of algoriddim GmbH.

TECHNICAL SPECIFICATIONS

MEASUREMENT ITEM	MEASUREMENT SIGNAL	VR VOLUME	SPECIFICATION	REMARKS
Output Level	MASTER OUT (RCA)	MIN	2.0 ± 0.2 V	0dB,1kHz No audio from PC, No Microphone Input
	BOOTH OUT	MIN	2.0 ± 0.2 V	0dB,1kHz, No audio from PC, No Microphone Input
	MASTER OUT BALANCED	MIN	3.9 ± 0.2 V	0dB,1kHz, No audio from PC, No Microphone Input
	HEADPHONE	MIN	1.5V ± 0.2V	0dB,1kHz, No audio from PC, No Microphone Input Headphone (load32Ω)
	MIC (RCA)	MAX	1.5 ± 0.1 V	No audio from PC, + 3mV Vrms Microphone Input,50-ohm Unbalanced AP audio generator output
	MASTER OUT (DVS3)	MIN	870mV ± 100mV	0dB,1kHz No audio from PC,No Microphone Input
	MASTER OUT (DVS4)	MIN	870mV ± 100mV	0dB,1kHz,No audio from PC,No Microphone Input

INDEX

10.....	SICHERHEITSHINWEISE	13.....	SERATO DJ INSTALLATION FÜR WINDOWS
10.....	BESTIMMUNGSGEMÄSSE VERWENDUNG	13.....	DJAY PRO / DJAY2 (IPAD / IPHONE) INSTALLATION
10.....	WARTUNG	13.....	DJAY 2 (ANDROID) INSTALLATION
11.....	LIEFERUMFANG	14.....	FUNKTIONSUMFANG
11.....	EINRICHTUNG UND ANSCHLUSS	17.....	MINIMALE SYSTEMANFORDERUNGEN
12.....	SERATO DJ INSTALLATION FÜR MAC OS X	17.....	TECHNISCHE DATEN

SICHERHEITSHINWEISE

Achtung! Seien Sie besonders vorsichtig beim Umgang mit der Netzspannung AC 100 - 240 V, 60/50Hz. Bei dieser Spannung können Sie einen lebensgefährlichen elektrischen Schlag erhalten! Bei Schäden, die durch Nichtbeachtung dieser Bedienungsanleitung verursacht werden, erlischt jeder Gewährleistungsanspruch. Bei Sach- oder Personenschäden, die durch unsachgemäße Handhabung oder Nichtbeachtung der Sicherheitshinweise verursacht werden, übernimmt der Hersteller keine Haftung.

- Dieses Gerät hat das Werk in einwandfreiem Zustand verlassen. Um diesen Zustand zu erhalten und einen gefahrlosen Betrieb sicherzustellen, muss der Anwender unbedingt die Sicherheitshinweise und die Warnvermerke beachten, die in dieser Gebrauchsanleitung enthalten sind.
- Aus Sicherheits- und Zulassungsgründen (CE) ist das eigenmächtige Umbauen und/oder Verändern des Gerätes nicht gestattet. Beachten Sie bitte, dass Schäden, die durch manuelle Veränderungen an diesem Gerät verursacht werden, nicht unter den Gewährleistungsanspruch fallen.
- Im Geräteinneren befinden sich keine zu wartenden Teile, ausgenommen die von außen austauschbaren Verschleißteile. Die Wartung darf nur von fachkundigem Personal durchgeführt werden, ansonsten verfällt die Gewährleistung!
- Die Sicherung darf nur gegen Sicherungen des gleichen Typs, der gleichen Auslösecharakteristik und Nennstromstärke ausgetauscht werden.
- Stellen Sie sicher, dass die Stromversorgung erst nach dem Aufbau des Gerätes erfolgt. Den Netzstecker immer als letztes einstecken. Vergewissern Sie sich, dass der Netzschalter auf "OFF" steht, wenn Sie das Gerät ans Netz anschließen.
- Benutzen Sie nur vorschriftsmäßige Kabel. Achten Sie darauf, dass alle Stecker und Buchsen fest angeschraubt und richtig angeschlossen sind. Bei Fragen wenden Sie sich bitte an Ihren Händler.
- Stellen Sie sicher, dass beim Aufstellen des Produktes das Netzkabel nicht gequetscht oder durch scharfe Kanten beschädigt wird.
- Lassen Sie das Netzkabel nicht mit anderen Kabeln in Kontakt kommen! Seien Sie vorsichtig beim Umgang mit Netzkabeln und -anschlüssen. Fassen Sie diese Teile nie mit nassen Händen an!
- Stecken Sie das Stromkabel nur in geeignete Schukosteckdosen ein. Als Spannungsquelle darf dabei nur eine ordnungsgemäße Netzsteckdose des öffentlichen Versorgungsnetzes verwendet werden.
- Trennen Sie das Gerät bei Nichtbenutzung und vor jeder Reinigung vom Netz! Fassen Sie dazu den Netzstecker an der Grifffläche an und ziehen Sie niemals an der Netzleitung!
- Stellen Sie das Gerät auf einer horizontalen und stabilen, schwer entflammaren Unterlage auf.
- Vermeiden Sie Erschütterungen und jegliche Gewaltanwendung bei der Installation oder Inbetriebnahme des Gerätes.
- Achten Sie bei der Wahl des Installationsortes darauf, dass das Gerät nicht zu großer Hitze, Feuchtigkeit und Staub ausgesetzt wird. Vergewissern Sie sich, dass keine Kabel frei herumliegen. Sie gefährden Ihre und die Sicherheit Dritter!
- Stellen Sie keine Flüssigkeitsbehälter, die leicht umfallen können, auf dem Gerät oder in dessen Nähe ab. Falls doch einmal Flüssigkeit in das Geräteinnere gelangen sollte, sofort den Netzstecker ziehen. Lassen Sie das Gerät von einem qualifizierten Servicetechniker prüfen, bevor es erneut genutzt wird. Beschädigungen, die durch Flüssigkeiten im Gerät hervorgerufen wurden, sind von der Gewährleistung ausgeschlossen.
- Betreiben Sie das Gerät nicht in extrem heißen (über 35° C) oder extrem kalten (unter 5° C) Umgebungen. Halten Sie das Gerät von direktem Sonnenlicht und von Wärmequellen wie Heizkörpern, Öfen, usw. (auch beim Transport in geschlossenen Wagen) fern. Verdecken Sie niemals vorhandene Lüfter oder Lüftungsschlitze. Sorgen Sie immer für eine ausreichende Ventilation.
- Das Gerät darf nicht in Betrieb genommen werden, wenn es von einem kalten Raum in einen warmen Raum gebracht wurde. Das dabei entstehende Kondenswasser kann unter Umständen Ihr Gerät zerstören. Lassen Sie das Gerät solange abgeschaltet, bis es Zimmertemperatur erreicht hat!
- Regler und Schalter sollten niemals mit Sprühreinigungsmitteln und Schmiermitteln behandelt werden. Dieses Gerät sollte nur mit einem feuchten Tuch gereinigt werden, verwenden Sie niemals Lösungsmittel oder Waschbenzin zum Reinigen.
- Bei Umzügen sollte das Gerät im ursprünglichen Versandkarton transportiert werden.
- Geräte, die an Netzspannung betrieben werden, gehören nicht in Kinderhände. Lassen Sie deshalb in Abwesenheit von Kindern besondere Vorsicht walten.
- In gewerblichen Einrichtungen sind die Unfallverhütungsvorschriften des Verbandes der gewerblichen Berufsgenossenschaft zu beachten.
- In Schulen, Ausbildungseinrichtungen, Hobby- oder Selbsthilfewerkstätten ist das Betreiben des Gerätes durch geschultes Personal verantwortlich zu überwachen.
- Heben Sie diese Bedienungsanleitung für spätere Fragen und Probleme gut auf.

BESTIMMUNGSGEMÄSSE VERWENDUNG

- Bei diesem Gerät handelt es sich um einen professionellen DJ-MIDI-Controller mit integrierter 4-Kanal Soundkarte, mit dem sich Software steuern lässt. Das Gerät wird dabei mit einem USB-Kabel am Computer angeschlossen.
- Dieses Produkt ist für den Anschluss an 100 - 240 V, 60/50 Hz Wechselspannung über ein Steckernetzteil zugelassen und wurde ausschließlich zur Verwendung in Innenräumen konzipiert.
- Wird das Gerät anders verwendet als in dieser Bedienungsanleitung beschrieben, kann dies zu Schäden am Produkt führen und der Gewährleistungsanspruch erlischt. Außerdem ist jede andere Verwendung mit Gefahren wie z.B. Kurzschluss, Brand, elektrischem Schlag, etc. verbunden.
- Die vom Hersteller festgelegte Seriennummer darf niemals entfernt werden, da ansonsten der Gewährleistungsanspruch erlischt.

WARTUNG

- Überprüfen Sie regelmäßig die technische Sicherheit des Gerätes auf Beschädigungen des Netzkabels oder des Gehäuses, sowie auf die Abnutzung von Verschleißteilen wie Dreh- und Schieberegler.
- Wenn anzunehmen ist, dass ein gefahrloser Betrieb nicht mehr möglich ist, so ist das Gerät außer Betrieb zu setzen und gegen unbeabsichtigten Betrieb zu sichern. Netzstecker aus der Steckdose ziehen!
- Es ist anzunehmen, dass ein gefahrloser Betrieb nicht mehr möglich ist, wenn das Gerät sichtbare Beschädigungen aufweist, das Gerät nicht mehr funktioniert, nach längerer Lagerung unter ungünstigen Verhältnissen oder nach schweren Transportbeanspruchungen.

LIEFERUMFANG

- Mixon 4 Controller
- Netzteil
- USB-Kabel
- iOS Connection Kabel
- OTG USB-Kabel
- Bedienungsanleitung

EINRICHTUNG UND ANSCHLUSS

1. Verbinden Sie die Ausgabegeräte (Kopfhörer, Lautsprecher etc.) mit dem Mixon 4 an. Die Audioausgabe erfolgt über den Master-Ausgang (XLR und Chinch) und Booth-Ausgang.
2. Verbinden Sie die Eingabegeräte (Mikrofon, Plattenspieler* oder CD-Spieler*) mit dem Mixon 4. Die Ausgabe des Mikrofon-Eingangs erfolgt direkt an dem Master-Kanal.
3. Stellen Sie sicher, dass der Mixon 4 ausgeschaltet ist und der Master und Booth Regler auf „min“ gestellt ist.
4. Schließen Sie alle Geräte an und schalten Sie die Geräte ein.
5. Wenn Sie den Mixon 4 mit Serato betreiben wollen, so entnehmen Sie die weiteren Schritte der Installationsanleitung weiter unten. Wenn Sie sich für dJay entscheiden, so entnehmen Sie ebenfalls weitere Schritte weiter unten.

* Der Eingang mit Plattenspieler (PHONO) und CD-Spieler (LINE) dient ausschließlich zur Unterstützung von DVS. Das Signal wird 1:1 an den USB Port weitergeleitet und kann nicht über den Master-Ausgang gehört werden.

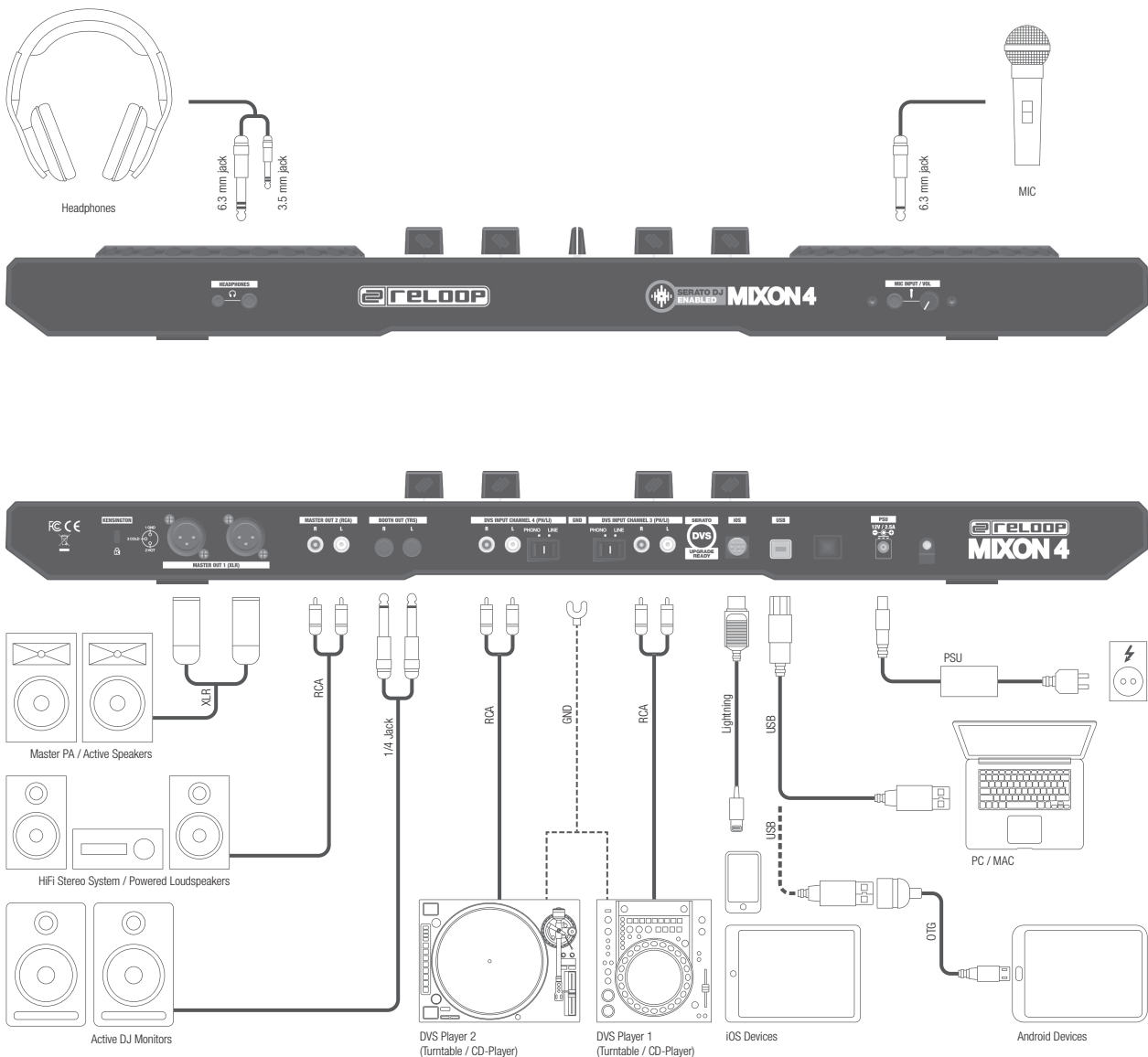

SERATO DJ INSTALLATION FÜR MAC OS X

1. Gehen Sie zu <http://serato.com/dj/downloads> und wählen Sie "Download Serato DJ for Mac".
2. Verifizieren Sie Ihren Account wie im unten stehenden Beispiel, falls Sie nicht bereits bei Serato.com eingeloggt sind und klicken Sie „Continue“
3. Sie sollten ein blaues Banner im oberen Bereich nahe des Web Browsers sehen, welches anzeigt, dass der Download der SeratoDJ---.dmg Datei begonnen hat (siehe unten stehendes Beispiel). Sobald der Download fertig ist, klicken Sie die heruntergeladene Datei, um den Vorgang zu beginnen
4. Lesen Sie die AGB, die erscheinen und klicken Sie „Agree“, sobald Sie fertig sind
5. Verschieben Sie das Serato DJ Symbol per Drag and Drop auf Ihr „Anwendungen“ Ordner Symbol, um die Installation zu starten

SERATO DJ INSTALLATION FÜR WINDOWS

1. Gehen Sie zu <http://serato.com/dj/downloads> und wählen Sie "Download Serato DJ for Win".
2. Verifizieren Sie Ihren Account wie im unten stehenden Beispiel, falls Sie nicht bereits bei Serato.com eingeloggt sind und klicken Sie „Continue“
3. Sie sollten ein blaues Banner im oberen Bereich nahe des Web Browsers sehen, welches anzeigt, dass der Download der SeratoDJ---.dmg Datei begonnen hat (siehe unten stehendes Beispiel)
4. Der Windows Installer für Serato DJ kommt als 'archivierte' Zip Datei, welche mit dem Windows Explorer geöffnet werden kann. Alternativ können Sie auch Ihren bevorzugten Archivmanager verwenden, wie z.B. Winzip or 7zip.
 - Falls Sie die Windows Explorer Methode wählen, können Sie die heruntergeladene Datei doppel-klicken und Sie werden die ausführbare SeratoDJ Programm sehen.
 - Falls Sie ein Archivmanager eines Drittanbieters verwenden, wie z.B. Winzip or 7zip, können Sie per Rechtsklick das kontextsensitive Menü aufrufen und "Extract Here" wählen, wodurch die Serato DJ Datei extrahiert wird und an die Stelle abgelegt wird, die Sie ausgewählt haben, um die Originaldatei zu speichern.
5. Doppelklicken Sie die sich hieraus ergebende Serato DJ exe Datei aus dem Archiv, nachdem Sie das Archiv geöffnet oder extrahiert haben, um die Einrichtung von Serato DJ zu starten. Nun werden Sie die Lizenzbedingungen sehen. Klicken Sie das "I agree to the license terms and conditions" Kästchen und klicken Sie "Install";
6. Unter Windows ist es nötig, einen ASIO-Treiber zu installieren: Gehen Sie zu www.reloop.com/mixon-4#download, laden Sie den ASIO-Treiber herunter, führen Sie die heruntergeladene Treiberdatei aus und folgen Sie den Installationsschritten.

DJAY PRO / DJAY2 (IPAD / IPHONE) INSTALLATION

Der Mixon 4 bietet Unterstützung sowohl für die djay2 App als auch für die djay Pro App. Beide Apps können Sie wie folgt im App Store erwerben:

1. Erwerben und laden Sie ihre bevorzugte App aus dem App Store
2. Platzieren Sie ihr iPad / iPhone in die Dockingstation des Mixon 4 und stellen Sie sicher, dass der Mixon 4 ausgeschaltet ist.
3. Schließen Sie das beigelegte iOS Connection Kabel an den Lightning-Anschluss ihres iOS-Gerätes und an den iOS Connection Anschluss an der Rückseite des Mixon 4. Stellen Sie sicher, dass der Mixon 4 nicht per USB mit einem anderen Gerät verbunden ist.
4. Schalten Sie den Mixon 4 ein und öffnen Sie die zuvor heruntergeladene djay 2 / djay Pro App

Ihr Mixon 4 wird automatisch erkannt und kann nun bedient werden. Ihr iOS-Gerät wird ebenfalls nun mit Strom versorgt.

Hinweis: Falls Sie einen Spotify Premium Account haben, können Sie diesen mit der djay 2/djay Pro App verbinden, um somit Zugang zu Millionen von Tracks innerhalb Ihrer App haben. Um Spotify zu verwenden, benötigen Sie stets eine aktive Internetverbindung.

DJAY 2 (ANDROID) INSTALLATION

Falls Sie ein Android Gerät mit dem Mixon 4 betreiben wollen, so überprüfen Sie zunächst, ob dieses Gerät kompatibel ist. Sie finden eine Liste der unterstützten Geräte auf www.reloop.com

1. Erwerben und laden Sie die djay 2 App aus dem Google PlayStore
2. Platzieren Sie ihr Tablet in die Dockingstation des Mixon 4 und stellen Sie sicher, dass der Mixon 4 Controller ausgeschaltet ist.
3. Verbinden Sie das beiliegende USB Kabel mit dem ebenfalls beiliegendem OTG-Kabel. Verbinden Sie anschließend den Mixon 4 mit Ihrem Android Gerät, wie auf der Anschlusskizze beschrieben. Stellen Sie sicher, dass das iOS-Connection Kabel nicht am Mixon 4 angeschlossen ist.
4. Schalten Sie den Mixon 4 ein und öffnen Sie die zuvor heruntergeladene djay 2 App.

Ihr Mixon 4 wird nun automatisch erkannt und kann bedient werden. Bitte beachten Sie, dass aufgrund der Android Architektur Ihr Tablet / Smartphone nicht geladen werden kann.

Hinweis: Falls Sie einen Spotify Premium Account haben, können Sie diesen mit der djay 2/djay Pro App verbinden, um somit Zugang zu Millionen von Tracks innerhalb Ihrer App haben. Um Spotify zu verwenden, benötigen Sie stets eine aktive Internetverbindung.



NO.	CONTROL / ELEMENT	SERATODJ	DJAY PRO
1	GAIN	Stellt die Kanallautstärke ein	Stellt die Kanallautstärke ein
2a	EQ HI	Stellt die Höhen pro Kanal ein	Stellt die Höhen pro Kanal ein
2b	EQ MID	Stellt die Mitten pro Kanal ein	Stellt die Mitten pro Kanal ein
2c	EQ LOW	Stellt die Bässe pro Kanal ein	Stellt die Bässe pro Kanal ein
3a	FILTER	Nach links drehen für einen Low Pass Filter, nach rechts drehen für eine High Pass Filter.	Nach links drehen für einen Low Pass Filter, nach rechts drehen für eine High Pass Filter.
3b	FILTER LED	LED leuchtet, wenn der Kanalfilter aktiviert ist	LED leuchtet, wenn der Kanalfilter aktiviert ist
4	MacroFX	Fügt der Filtersteuerung einen Effekt hinzu. Der MacroFX ist direkt mit Effekt-Slot 1 von jeder Einheit verbunden. Decks 1/3 sind verbunden mit FX Einheit 1 (M1). Decks 2/4 sind verbunden mit FX Einheit 2 (M2). Durch Drehen des Filterknopfes, wird die Effekttiefe gleichzeitig kontrolliert.	Fügt der Filtersteuerung einen Effekt hinzu. Der MacroFX ist direkt mit Effekt-Slot 1 von jeder Einheit verbunden. Decks 1/3 sind verbunden mit FX Einheit 1 (M1). Decks 2/4 sind verbunden mit FX Einheit 2 (M2). Durch Drehen des Filterknopfes, wird die Effekttiefe gleichzeitig kontrolliert.
5	CHANNEL PFL LED	Zeigt die Kanallautstärke mittels LED an	Zeigt die Kanallautstärke mittels LED an
6	LOAD	Lädt den gewählten Track von der Library auf das Deck. Durch Doppelklick wird der Track beiden Decks zugewiesen (Instant Doubles).	Lädt den gewählten Track von der Library auf das Deck.
SHIFT + 6	LOAD PREPARE OPEN PREPARE PANELS AREA	Steuert diverse Library Sektionen: -> SHIFT+LOAD CH3: Lädt den gewählten Track in die Prepare-Liste -> SHIFT+LOAD CH1: Öffnet/schließt die Prepare Crate Oberfläche -> SHIFT+LOAD CH2: Wechselt zwischen den verfügbaren SDJ Fenstern (FX, SP-6, Rec etc.) -> SHIFT+LOAD CH4: Wechselt durch die Oberflächen (Dateien, Browser, etc.)	Steuert diverse Library Sektionen: -> SHIFT+LOAD CH3: Lädt den gewählten Track in die Queue-Liste*4 -> SHIFT+LOAD CH1: Öffnet/schließt die Queue-Liste*4 -> SHIFT+LOAD CH2: Wechselt zwischen den verschiedenen Deck-Views -> SHIFT+LOAD CH4: Wechselt zwischen den verschiedenen Library-Quellen (iTunes/Spotify/Video/History/Finder)
7	PFL CUE	Leitet den gewählten kanal zum Cue-Kanal (Vorhörkanal).	Leitet den gewählten kanal zum Cue-Kanal (Vorhörkanal).
SHIFT + 7	TAP	Halten Sie SHIFT und drücken Sie die Taste im Takt zur Musik, um den BPM-Wert zu ermitteln.	Halten Sie SHIFT und drücken Sie die Taste im Takt zur Musik, um den BPM-Wert zu ermitteln.
8	CHANNEL FADER	Reguliert die Kanal-Lautstärke.	Reguliert die Kanal-Lautstärke.
SHIFT + 8	FADER START	Startet den Track automatisch ab der aktuellen Position, sobald der Fader nach oben bewegt wird. Wird der Fader nach unten bewegt, kehrt der Playhead zum Floating Cue-Punkt und stoppt die Wiedergabe.	Startet den Track automatisch ab der aktuellen Position, sobald der Fader nach oben bewegt wird. Wird der Fader nach unten bewegt, kehrt der Playhead zum Floating Cue-Punkt und stoppt die Wiedergabe.
9	CF ASSIGNMENT	Weist den Kanal der rechten oder linken Crossfader-Seite zu.	Weist den Kanal der rechten oder linken Crossfader-Seite zu.
10	MASTER VOL	Kontrolliert die Master Output Lautstärke (Nr. 39A, &39B)	Kontrolliert die Master Output Lautstärke (Nr. 39A, &39B)

NO.	CONTROL / ELEMENT	SERATODJ	DJAY PRO
11	BOOTH VOL	Kontrolliert die Booth Output Lautstärke (Nr. 40)	Kontrolliert die Booth Output Lautstärke (Nr. 40)
12	PHONES VOL	Reguliert die Cue Lautstärke (Headphones / Nr. 45)	Reguliert die Cue Lautstärke (Headphones / Nr. 45)
13	CUE MIX	Mischt Cue- und Master-Signal zum Vorhören	Mischt Cue- und Master-Signal zum Vorhören
14	SAMPLER VOL	Reguliert die Master Lautstärke des Sampler Output	Reguliert die Master Lautstärke des Sampler Output
15	TRAX (turn)	Scrollt durch die Punkte der aktuell markierten Liste / Selektion	Öffnet die Library und scrollt durch die Punkte der aktuell markierten Liste / Selektion
SHIFT + 15	TRAX (turn)	Scrollt schneller durch die Punkte der aktuell markierten Liste / Selektion	Wechselt zwischen den verschiedenen Library-Tabs
15	TRAX (press)	Bewegt die Markierung zum nächsten Gebiet der Library oder Panels.	Öffnet die Library und/oder bewegt die Markierung zum nächsten Gebiet der Library oder Panels.
16	BACK	Bewegt die Markierung zur/zum vorherigen Library oder Panel.	Schliesst die Library und oder bewegt die Markierung zur/zum vorherigen Library oder Panel.
SHIFT + 16	VIEW	Schaltet durch die verfügbaren Ansichten.	Vergrößert die Playlisten-Ansicht
17a	MST LED LEFT	Zeigt die Master Output Lautstärke des linken Kanals.	Zeigt die Master Output Lautstärke des linken Kanals.
17b	MST LED RIGHT	Zeigt die Master Output Lautstärke des rechten Kanals.	Zeigt die Master Output Lautstärke des rechten Kanals.
18	CF CURVE	Hiermit stellen Sie die Crossfader-Kurve zwischen „Cut“ und „Smooth“ ein.	Hiermit stellen Sie die Crossfader-Kurve zwischen „Cut“ und „Smooth“ ein.
19	CROSSFADER	Blendet das Signal des linken und rechten Kanals über.	Blendet das Signal des linken und rechten Kanals über.
20a	FX1-knob Single FX Multi FX	-> Reguliert FX Parameter (FX Tiefe) -> Reguliert FX Tiefe des FX in Slot 1	-> N/A -> Reguliert Dry/Wet-Wert von FX Slot 1
SHIFT + 20a	FX Select Single FX Multi FX	-> Selektiert Effekt für FX Einheit -> Selektiert Effekt für FX Einheit / Slot 1	N/A
20b	FX2-knob Single FX Multi FX	-> Kontrolliert FX Parameter -> Reguliert FX Tiefe des FX in Slot 2	-> N/A -> Reguliert Dry/Wet-Wert von FX Slot 2
SHIFT + 20b	FX Select Single FX Multi FX	-> N/A -> Selektiert Effekt für FX Einheit / Slot 2	N/A
20c	FX3-knob Single FX Multi FX	-> Kontrolliert FX Parameter -> Reguliert FX Tiefe des FX in Slot 3	-> N/A -> Reguliert Dry/Wet-Wert von FX Slot 3
SHIFT + 20c	FX Select Single FX Multi FX	-> N/A -> Selektiert Effekt für FX Einheit / Slot 3	N/A
21	BEATS / PARAMETER (turn)	Kontrolliert Beats Multiplier-Wert für for DJ-FX	Reguliert Parameter für FX Slots 1-3
21	BEATS / PARAMETER (press)	Setzt den Beats Multiplier auf den Wert 1/1 zurück	Setzt den Parameter von FX Slot 1-3 auf den Ursprungswert.
22a	FX1 ON Single FX Multi FX	-> Aktiviert Effekt ein oder aus -> Aktiviert Effekt 1 ein oder aus	-> N/A -> Aktiviert Effekt 1 ein oder aus
SHIFT + 22a	SELECT	Schaltet durch die Effekt Slot Menüs für FX Slot 1	Schaltet durch die Effekt Slot Menüs für FX Slot 1
22b	FX2 ON Single FX Multi FX	-> De-/Aktiviert verschiedene Parameter -> Aktiviert Effekt 2 ein oder aus	-> N/A -> Aktiviert Effekt 2 ein oder aus
SHIFT + 22b	SELECT	Schaltet durch die Effekt Slot Menüs für FX Slot 2	Schaltet durch die Effekt Slot Menüs für FX Slot 2
22c	FX3 ON Single FX Multi FX	-> De-/Aktiviert verschiedene Parameter -> Aktiviert Effekt 3 ein oder aus	-> N/A -> Aktiviert Effekt 2 ein oder aus
SHIFT + 22c	SELECT	Schaltet durch die Effekt Slot Menüs für FX Slot 3	Schaltet durch die Effekt Slot Menüs für FX Slot 3
23	TAP	Manuelle Einstellung des FX Tempo durch Drücken für FX Einheit. Durch Halten wird der Wert zurück gesetzt.	Aktiviert FX Slot 1-3 solange die Taste gedrückt wird. Wird die Taste losgelassen, so wird FX Slot 1-3 deaktiviert
SHIFT + 23	MODE	Schaltet hin und her zwischen Single oder Multi FX Modi Kontrolle bzw Anzeige	Setzt einen Beatgrid Marker an der Stelle, wo sich der Track aktuell befindet.
24a	PITCH	Bestimmt das Tempo des Tracks	Bestimmt das Tempo des Tracks
24b	PITCH LED	Leuchtet wenn der PITCH Fader in 0% Stellung ist.	Leuchtet wenn der PITCH Fader in 0% Stellung ist.
25	SLIP	De-/Aktiviert Slip Modus. Ist der Slip Modus aktiv, so setzt der Track nach diversen Aktionen (Cue Punkte oder Scratches) genau an der Stelle ein an der sich der Track befinden würde, wenn Sie keine Aktionen ausgeführt hätten.	De-/Aktiviert Slip Modus. Ist der Slip Modus aktiv, so setzt der Track nach diversen Aktionen (Cue Punkte oder Scratches) genau an der Stelle ein an der sich der Track befinden würde, wenn Sie keine Aktionen ausgeführt hätten.
SHIFT + 25	VINYL	Schalten Sie zwischen Vinyl (berührungsempfindlicher Scratch Modus) und Jog Mode (nur Pitch Bend). (-> no. 38a)	Schalten Sie zwischen Vinyl (berührungsempfindlicher Scratch Modus) und Jog Mode (nur Pitch Bend). (-> no. 38a)
26	KEY LOCK	De-/aktiviert Key Lock. Wird die Taste länger gehalten, wird das Tempo zurück gesetzt.	De-/aktiviert Key Lock. Wird die Taste länger gehalten, wird das Tempo zurück gesetzt.
SHIFT + 26	PITCH RANGE	Schaltet durch die verfügbaren Pitch Ranges.	Schaltet durch die verfügbaren Pitch Ranges.
27	KEY SYNC*1	Aktiviert Key Sync, um die Tonhöhe des einen Decks an die des anderen Decks anzugleichen (Harmonic Mixing). Wird die Taste gehalten, kann man mittels der PARAMETER +/- Tasten zwischen verschiedenen Tonhöhen schalten. Wird der Knopf schnell zwei mal gedrückt, so kehrt die Tonhöhe zum ursprünglichen Grundton zurück.	Aktiviert Key Sync, um die Tonhöhe des einen Decks an die des anderen Decks anzugleichen (Harmonic Mixing). Wird der Knopf schnell zwei mal gedrückt, so kehrt die Tonhöhe zum ursprünglichen Grundton zurück.
SHIFT + 27	CENSOR	Schaltet den Playhead in den Rückwärtsmodus solange der Knopf gedrückt wird. in reverse for the period of tim the button is being held. Bei Loslassen des Knopfes läuft die Wiedergabe genau ab der Stelle weiter an der sich der Track befinden würde, wenn Sie keine Aktionen ausgeführt hätten.	Schaltet den Playhead in den Rückwärtsmodus solange der Knopf gedrückt wird. in reverse for the period of tim the button is being held. Bei Loslassen des Knopfes läuft die Wiedergabe genau ab der Stelle weiter an der sich der Track befinden würde, wenn Sie keine Aktionen ausgeführt hätten.
28a	LOOP LENGTH	Halbiert/verdoppelt die Loop-Länge	Halbiert/verdoppelt die Loop-Länge

NO.	CONTROL / ELEMENT	SERATODJ	DJAY PRO
SHIFT + 28a	LOOP SHIFT	Der Loop wird nach rechts oder links verschoben	Der Loop wird nach rechts oder links verschoben
28b	LOOP LENGTH LED	Zeigt die aktuell gewählte Loop Länge an: 1/32 -> LED 1 blinkt 1/16 -> LED 2 blinkt 1/8 -> LED 3 blinkt 1/4 -> LED 4 blinkt 1/1 -> LED 1 leuchtet 2/1 -> LED 2 leuchtet 4/1 -> LED 3 leuchtet 8/1 -> LED 4 leuchtet 16/1 -> LED 5 leuchtet 32/1 LED 1-5 leuchtet	Zeigt die aktuell gewählte Loop Länge an: 1/32 -> LED 1 blinkt 1/16 -> LED 2 blinkt 1/8 -> LED 3 blinkt 1/4 -> LED 4 blinkt 1/1 -> LED 1 leuchtet 2/1 -> LED 2 leuchtet 4/1 -> LED 3 leuchtet 8/1 -> LED 4 leuchtet 16/1 -> LED 5 leuchtet 32/1 LED 1-5 leuchtet
29	AUTO LOOP	Aktiviert einen Auto-Loop mit der aktuell eingestellten Länge. (-> no. 28b)	Aktiviert einen Auto-Loop mit der aktuell eingestellten Länge. (-> no. 28b)
SHIFT + 29	LOOP ACTIVE	Aktiviert den aktuell gewählten Loop oder den zuvor aktiven Loop.	Aktiviert den aktuell gewählten Loop oder den zuvor aktiven Loop.
30a	PARAMETER 1-	Kontrolliert Parameter-Funktionen, abhängig vom aktiven Modus. (Verringerung)	Der Track springt um genau einen Takt zurück. (Quantisiert)
30a	PARAMETER 2-SHIFT	Kontrolliert zweite Ebene der Parameter Funktion, abhängig vom aktiven Modus. (Verringerung)	Die Tonhöhe wird bei jedem Drücken des Knopfes um einen Halbtonsochritt nach oben versetzt.
30b	PARAMETER 1+	Parameter Funktion, abhängig vom aktiven Modus. (Zunahme)	Der Track springt um genau einen Takt vorwärts. (Quantisiert)
30b	PARAMETER 2+SHIFT	Kontrolliert zweite Ebene der Parameter Funktion, abhängig vom aktiven Modus. (Zunahme)	Die Tonhöhe wird bei jedem Drücken des Knopfes um einen Halbtonsochritt nach unten versetzt.
31	SHIFT	Aktiviert Funktionen der zweiten Ebene, gemäß der Beschriftung des Gerätes.	Aktiviert Funktionen der zweiten Ebene, gemäß der Beschriftung des Gerätes.
32	SYNC	Aktiviert Sync (Tempo)	De-/Aktiviert Sync (Tempo)
SHIFT + 32	SYNC OFF	Deaktiviert Sync	N/A
33	CUE	Während der Wiedergabe: Der Track kehrt zum temporären Cue Punkt zurück und stoppt. Im Pause Modus: Ein neuer temporärer Cue Punkt wird an der aktuellen Stelle gesetzt. Wird die Cue Taste erneut gedrückt, wird der temporäre Cue so lange wieder gegeben wie Cue gehalten wird.	Während der Wiedergabe: Der Track kehrt zum temporären Cue Punkt zurück und stoppt. Im Pause Modus: Ein neuer temporärer Cue Punkt wird an der aktuellen Stelle gesetzt. Wird die Cue Taste erneut gedrückt, wird der temporäre Cue so lange wieder gegeben wie Cue gehalten wird.
SHIFT + 33	GO TO BEG	Durch Drücken kehrt der Playhead an den Anfang des Tracks zurück. Lädt den vorherigen Track, wenn die Taste länger als eine Sekunde während der Wiedergabe gedrückt wird.	Durch Drücken kehrt der Playhead an den Anfang des Tracks zurück. Lädt den vorherigen Track, wenn die Taste länger als eine Sekunde während der Wiedergabe gedrückt wird.
34	PLAY/PAUSE	Aktiviert Wiedergabe / Pause	Aktiviert Wiedergabe / Pause
SHIFT + 34	STUTTER	Triggert den temporären Cue Punkt und die Wiedergabe wird ab der Stelle fortgesetzt.	Triggert den temporären Cue Punkt und die Wiedergabe wird ab der Stelle fortgesetzt.
35	Performance PADS	Farbcodierte, anschlagdynamische Drum Pad Sektion	Farbcodierte, anschlagdynamische Drum Pad Sektion
36a	HOT CUE-Modus	Triggert die 8 verfügbaren Cue Punkte pro Deck. Die Hot Cue Farben können software-seitig individuell angepasst werden und die Pads werden in den entsprechenden Farben leuchten. Parameter-Knöpfe führen Flip Funktionen*3 aus: Play, Record, Loop, On/Off Durch 2-sekündiges Drücken des Hot Cue Knopfes wird der Quantize Modus ein- bzw. ausgestellt.	Triggert die 8 verfügbaren Cue Punkte pro Deck. Die Cue Punkt Farbe wird auf dem Pad wieder gegeben.
36a	CUE LOOP-Modus	Triggert die 8 verfügbaren Cue Punkte pro Deck und erstellt einen Auto Loop in der aktuell gewählten Loop-Länge (ab der Cue Punkt Position). Mittels der Parameter Knöpfe halbiert/verdoppelt man die Loop Länge.	Aktiviert einen Sofort-Effekt, ohne dass dieser vorher ausgewählt werden muss. Jedes Pad (1-8) beinhaltet einen anderen Sofort-Effekt
36b	LOOP ROLL-Modus	Jedes Pad de-/aktiviert einen Loop Roll, wenn das Pad gehalten wird. Jedem Pad ist eine bestimmte Loop-Länge von 1/32 – 4/1 zugewiesen.	Jedes Pad de-/aktiviert einen Loop Roll, wenn das Pad gehalten wird. Jedem Pad ist eine bestimmte Loop-Länge von 1/32 – 4/1 zugewiesen.
36b	SAVED LOOP-Modus	Es können bis zu 8 Loop gespeichert werden. Jedes Pad steht für einen Loop Slot. Um einen Loop zu speichern, setzen Sie einen Auto Loop und drücken Sie ein Pad Slot. Durch erneutes Drücken löschen Sie den Loop wieder. Triggern Sie den Loop durch gleichzeitiges Drücken der Shift-Taste und des Pads.	Jedes Pad de-/aktiviert einen Auto Loop. Die Länge hängt von der zuvor durchgeführten Einstellung ab.
36c	SAMPLER-Modus	Pads 1-6 triggern die 6 verfügbaren Sample Slots. Shift + Pad stoppt das Sample. Mittels der parameterknöpfe können Sie durch die Banken A, B, C, D hin und her schalten. Wird der Sampler-Modus Knopf 2 Sekunden gedrückt, werden PAD VELOCITY und AFTERTOUCH aktiviert. Die Samples können mit verschiedenen Lautstärken wiedergegeben werden, abhängig davon, wie stark gedrückt wird.	Pads 1-6 triggern die 6 verfügbaren Sample Slots. Shift + Pad stoppt das Sample. Sampler Modus auf dem linken Deck steuert Samples 1-6. Sampler Modus auf dem rechten deck steuert Samples 7-12. Wird der Sampler-Modus Knopf 2 Sekunden gedrückt, werden PAD VELOCITY und AFTERTOUCH aktiviert. Die Samples können mit verschiedenen Lautstärken wiedergegeben werden. Hinweis: Sampler View ist nur in der 2-Deck Ansicht verfügbar.
SHIFT + 36c	OPEN SAMPLER VIEW	Öffnet die Sampler-Ansicht.	Öffnet die Sampler-Ansicht.
36c	PITCH PLAY-Modus*1	In Kombination mit Pitch 'n Time DJ, können Sie Ihre Cues in verschiedenen Tonarten wiedergeben. Es stehen 3 Tonarten zur Verfügung. Um zwischen diesen hin und her zu schalten, drücken Sie den linken oder rechten PARAM 1 Knopf. Das Pad mit dem Grundton ist immer weiss beleuchtet; hier wird der Cue Point mit der regulären Tonhöhe abgespielt. Wenn Sie im Pitch Play Modus sind, wird durch Drücken der Pads Ihr Cue Punkt in verschiedenen Tonhöhen wieder gegeben. Um einen anderen Hot Cue Punkt auszuwählen, halten Sie Shift und drücken Sie gleichzeitig ein anderes Pad (Hot Cue).	Sie können Ihre Cues in verschiedenen Tonarten wiedergeben. Es stehen 3 Tonarten zur Verfügung. Um zwischen diesen hin und her zu schalten, drücken Sie den linken oder rechten PARAM 1 Knopf. Das Pad mit dem Grundton ist immer weiss beleuchtet; hier wird der Cue Point mit der regulären Tonhöhe abgespielt. Wenn Sie im Pitch Play Modus sind, wird durch Drücken der Pads Ihr Cue Punkt in verschiedenen Tonhöhen wieder gegeben. Um einen anderen Hot Cue Punkt auszuwählen, halten Sie Shift und drücken Sie gleichzeitig ein anderes Pad (Hot Cue).
36d	SLICER-Modus	Ist der Slicer aktiviert, wird ein festgelegter Abschnitt in acht gleich große Teile aufgeteilt. Diese acht geslicten Sektionen werden auf die entsprechenden Performance Pads verteilt. Wenn der Playhead ans Ende des Abschnittes gelangt, bewegt sich dieser über den Abschnitt hinaus und bildet einen neuen.	Ist der Slicer aktiviert, wird ein festgelegter Abschnitt in acht gleich große Teile aufgeteilt. Diese acht geslicten Sektionen werden auf die entsprechenden Performance Pads verteilt. Wenn der Playhead ans Ende des Abschnittes gelangt, bewegt sich dieser über den Abschnitt hinaus und bildet einen neuen.

NO.	CONTROL / ELEMENT	SERATODJ	DJAY PRO
36d	SLICER LOOP-Modus	Ist der Slicer aktiviert, wird ein festgelegter Abschnitt in acht gleich große Teile aufgeteilt. Diese acht geslicten Sektionen werden auf die entsprechenden Performance Pads verteilt. Wenn der Playhead ans Ende des Abschnittes gelangt, bewegt sich dieser wieder zum Anfang des Abschnittes und spielt diesen in einem Loop ab.	Ist der Slicer aktiviert, wird ein festgelegter Abschnitt in acht gleich große Teile aufgeteilt. Diese acht geslicten Sektionen werden auf die entsprechenden Performance Pads verteilt. Wenn der Playhead ans Ende des Abschnittes gelangt, bewegt sich dieser wieder zum Anfang des Abschnittes und spielt diesen in einem Loop ab.
37	DECK	Schaltet zwischen den deck-spezifischen Kontrollelementen für Deck 1/3 und 2/4.	Schaltet zwischen den deck-spezifischen Kontrollelementen für Deck 1/3 und 2/4.
38a	JOG-WHEEL	Ist Jog Touch (-> SHIFT + no. 25) aktiviert, hält das Jog Wheel den Playhead an (oder scratched diesen). Außerdem ist Pitch Bending durch bewegen des Jog Wheel Rands möglich. Ist Jog Touch deaktiviert (-> SHIFT + Nr. 25), wird durch Drehen des Jog Wheel stetig die Pitch Bend Funktion ausgeführt.	Ist Jog Touch (-> SHIFT + no. 25) aktiviert, hält das Jog Wheel den Playhead an (oder scratched diesen). Außerdem ist Pitch Bending durch bewegen des Jog Wheel Rands möglich. Ist Jog Touch deaktiviert (-> SHIFT + Nr. 25), wird durch Drehen des Jog Wheel stetig die Pitch Bend Funktion ausgeführt.
SHIFT + 38a	JOG SKIP	Führt einen Needle Search (schnelles Spulen) im Track aus.	Führt einen Needle Search (schnelles Spulen) im Track aus.
38b	JOG LED RING	Die Jog Wheel Beleuchtung zeigt die schwebende Playhead Position an (Virtual Needle Position).	Die Jog Wheel Beleuchtung zeigt die schwebende Playhead Position an (Virtual Needle Position).
SHIFT + 38b	JOG LED RING	Bei gehaltener Shift Taste gibt die Jog Wheel Beleuchtung die abgelaufene Zeit eines Tracks an.	Bei gehaltener Shift Taste gibt die Jog Wheel Beleuchtung die abgelaufene Zeit eines Tracks an.
39a	MST OUT (XLR)	Master Volume Ausgang (XLR) -> Wird durch Nr. 10 justiert	
39b	MST OUT (RCA)	Master Volume Ausgang (RCA) -> Wird durch Nr. 10 justiert	
40	BOOTH OUT (RCA)	Booth Volume Ausgang -> Wird durch Nr. 10 justiert Selber Ausgang wie für Master Out	
41	PH/LN INPUT SW	Wählt die Eingangs-Quelle.	
42	DVS INPUT (RCA)	Cinch-Eingänge für DVS-Steuerung von DECK 3 & DECK 4*2	
43	iOS CONNECTION	Anschluss für iPad/iPhone Gerät Lediglich die Lightning-Generationen werden unterstützt iOS Geräte werden durch den Controller aufgeladen USB und iOS können nicht gleichzeitig verwendet werden. Nur eine Verbindung kann aktiv sein.	
44	USB INPUT	USB-Anschluss für PC/MAC	
45	HEADPHONES OUT	3,5 mm & 6,3 mm Ausgang	
46	MIC INPUT	Mikrofon Eingang 6,3 mm. Das Audiosignal des Mikrofons wird direkt zum Master Ausgang geschleift.	
47	MIC VOL	Regulierung der Mikrofon-Eingangslautstärke	
48	POWER	Power Ein/Ausf. Das Gerät benötigt eine externe Stromversorgung.	

*1: Benötigt das Serato Pitch 'n Time Plugin.

*2: Benötigt das Serato DVS Expansion Pack. Nicht verfügbar für djay Pro.

*3: Benötigt das Serato Flip Expansion Pack

*4: Nur für djay Pro (Mac Edition) verfügbar

Reloop bietet ebenfalls Unterstützung für Software von Drittanbietern, wie z.B. VirtualDJ und Traktor Pro. ASIO-Treiber, Firmware Updates und aktuelle Mappings sind unter www.reloop.com erhältlich.

MINIMALE SYSTEMVORAUSSETZUNGEN

Mac:

- Mac OS X 10.9.+ / 10.10.+ / 10.11.+ (nachsehen unter serato.com / algoriddim.com für OS Updates)
- 32-Bit/64-Bit: i3 / i5 / i7 mit mind. 1.07 GHz
- Min. 4 GB RAM (Bei großen Libraries empfehlen wir mehr RAM)
- 5 GB freier Festplattenspeicher
- Min. Bildschirmauflösung 1280*720
- Freier USB 2.0 Anschluss
- Download der aktuellsten Serato DJ / djay PRO Versionen auf serato.com / algoriddim.com

Windows:

- Windows 7 / 8.1 / 10 (nachsehen unter serato.com / algoriddim.com für OS Updates)
- 32-Bit/64-Bit: i3 / i5 / i7 mit min. 1.07 GHz
- AMD Prozessoren werden nicht empfohlen und werden offiziell nicht unterstützt
- Min. 4 GB RAM (Bei großen Libraries empfehlen wir mehr RAM)
- 5 GB freier Festplattenspeicher
- Min. Bildschirmauflösung 1280*720
- Freier USB 2.0 Anschluss
- Download der aktuellsten Serato DJ / djay PRO Versionen auf serato.com / algoriddim.com

iOS:

- iOS Gerät (iPad oder iPhone 4. Generation oder höher) mit 8-Pin Lightning Anschluss
- iOS 8 oder höher (unter algoriddim.com nach OS Updates schauen)
- Download der neuesten djay 2 / djay PRO Version aus dem App Store
- Hinweis: iOS Geräte werden aufgeladen wenn sie angeschlossen sind

Android:

- kompatibles Android Gerät (für weitere Kompatibilitäts-Details bitte unter reloop.com nachsehen)
- Android 5 oder höher (unter algoriddim.com nach OS Updates schauen)
- Download der neuesten djay 2 Version aus dem Google Play Store
- Google Nexus Series wird empfohlen
- Hinweis: Android Geräte werden über OTG nicht aufgeladen

* Serato DJ Pitch 'n' Time Expansion Pack wird benötigt

**Serato FLIP Expansion Pack wird benötigt

***Hinweis: Ein Spotify Premium-Abo und eine Internetverbindung werden benötigt, um aus djay auf den Spotify Musikcatalog zugreifen zu können. Ein 7-tägiges KOSTENLOSES ist für alle djay 2 / Pro Nutzer erhältlich.

Mac, iOS, iPhone, iPad and OS X are trademarks of Apple Inc., registered in the U.S. and other countries.

Windows is a registered trademark of Microsoft Corporation in the United States and other countries.

Intel (i3/i5/i7) and Intel Core are trademarks of Intel Corporation in the U.S. and other countries.

Serato, Serato DJ and the Serato logo are registered trademarks of Serato Audio Research.

djay is a registered trademark of algoriddim GmbH.

TECHNISCHE DATEN

MEASUREMENT ITEM	MEASUREMENT SIGNAL	VR VOLUME	SPECIFICATION	REMARKS
Output Level	MASTER OUT (RCA)	MIN	2.0 ± 0.2 V	0dB,1kHz No audio from PC, No Microphone Input
	BOOTH OUT	MIN	2.0 ± 0.2 V	0dB,1kHz, No audio from PC, No Microphone Input
	MASTER OUT BALANCED	MIN	3.9 ± 0.2 V	0dB,1kHz, No audio from PC, No Microphone Input
	HEADPHONE	MIN	1.5V ± 0.2V	0dB,1kHz, No audio from PC, No Microphone Input Headphone (load32Ω)
	MIC (RCA)	MAX	1.5 ± 0.1 V	No audio from PC, + 3mV Vrms Microphone Input,50-ohm Unbalanced AP audio generator output
	MASTER OUT (DVS3)	MIN	870mV ± 100mV	0dB,1kHz No audio from PC,No Microphone Input
	MASTER OUT (DVS4)	MIN	870mV ± 100mV	0dB,1kHz,No audio from PC,No Microphone Input

INDEX

18.....	CONSIGNES DE SÉCURITÉ	20.....	INSTALLATION DE SERATO DJ POUR WINDOWS
18.....	UTILISATION CONFORME	20.....	INSTALLATION DJAY PRO / DJAY2 (IPAD / IPHONE)
18.....	ENTRETIEN	20.....	INSTALLATION DJAY2 (ANDROID)
19.....	FOURNITURE	21.....	FONCTIONS
19.....	CONFIGURATION ET CONNECTIQUE	25.....	CONFIGURATION SYSTÈME MINIMALE
20.....	INSTALLATION DE SERATO DJ POUR MAC OS X	25.....	CARACTÉRISTIQUES

CONSIGNES DE SÉCURITÉ

ATTENTION ! Soyez particulièrement vigilant lors des branchements avec la tension secteur AC 100-240 V, 60/50 Hz. Une décharge électrique à cette tension peut être mortelle ! La garantie exclu tous les dégâts dus au non-respect des instructions de ce mode d'emploi. Le fabricant décline toute responsabilité pour les dégâts matériels et personnels dus à un usage incorrect ou au non-respect des consignes de sécurité.

- Cet appareil a quitté l'usine de fabrication en parfait état. Afin de conserver cet état et assurer la sécurité de fonctionnement, l'utilisateur doit absolument respecter les consignes de sécurité et les avertissements indiqués dans ce mode d'emploi.
- Pour des raisons de sécurité et de certification (CE), il est interdit de transformer ou modifier cet appareil. Tous les dégâts dus à une modification de cet appareil ne sont pas couverts par la garantie.
- Le boîtier ne contient aucune pièce nécessitant un entretien, à l'exception de pièces d'usure pouvant être remplacées de l'extérieur. La maintenance doit exclusivement être effectuée par du personnel qualifié afin de conserver les droits de garantie !
- Les fusibles doivent uniquement être remplacés par des fusibles de même type, dotés de caractéristiques de déclenchement et d'un ampérage identique.
- Veillez à n'effectuer le raccordement secteur qu'une fois l'installation terminée. Branchez toujours la fiche secteur en dernier. Vérifiez que l'interrupteur principal soit sur „OFF“ avant de brancher l'appareil.
- Utilisez uniquement des câbles conformes. Veillez à ce que toutes les fiches et douilles soient bien vissées et correctement connectées. Si vous avez des questions, contactez votre revendeur.
- Veillez à ne pas coincer ou endommager le cordon d'alimentation par des arêtes tranchantes lorsque vous installez l'appareil.
- Prenez garde à ce que le cordon électrique n'entre pas en contact avec d'autres câbles et soyez prudent lorsque vous manipulez des lignes ou des prises électriques. Ne touchez jamais ces éléments avec des mains humides!
- Insérez uniquement le cordon d'alimentation dans des prises électriques de sécurité. La source de tension utilisée doit uniquement être une prise électrique en ordre du réseau d'alimentation publique.
- Débranchez l'appareil lorsque vous ne l'utilisez pas ou pour le nettoyer ! Pour débrancher l'appareil, tirez toujours sur la prise, jamais sur le câble !
- Placez l'appareil sur une surface plane, stable et difficilement inflammable. En cas de larsen, éloignez les enceintes de l'appareil.
- Évitez tous les chocs et l'emploi de la force lors de l'installation et l'utilisation de l'appareil.
- Installez l'appareil dans un endroit à l'abri de la chaleur, de l'humidité et de la poussière. Ne laissez pas traîner les câbles pour votre sécurité personnelle et celle de tiers!
- Ne placez jamais des récipients de liquides susceptibles de se renverser sur l'appareil ou à proximité directe. En cas d'infiltration de liquides dans le boîtier, retirez immédiatement la fiche électrique. Faites contrôler l'appareil par un technicien qualifié avant de le réutiliser. La garantie exclu tous les dégâts dus aux infiltrations de liquides.
- N'utilisez pas l'appareil dans un environnement extrêmement chaud (plus de 35°C) ou froid (sous 5° C). N'exposez pas l'appareil directement aux rayons solaires ou à des sources de chaleur telles que radiateurs, fours, etc. (également valable lors du transport). Veillez à ne pas obstruer les ventilateurs ou les fentes de ventilation. Assurez toujours une ventilation convenable.
- N'utilisez pas l'appareil lorsqu'il est amené d'une pièce froide dans une pièce chaude. L'eau de condensation peut détruire votre appareil. Laissez l'appareil hors tension jusqu'à ce qu'il ait atteint la température ambiante !
- Ne nettoyez jamais les touches et curseurs avec des produits aérosols ou gras. Utilisez uniquement un chiffon légèrement humide, jamais de solvants ou d'essence.
- Utilisez l'emballage original pour transporter l'appareil.
- Les appareils électriques ne sont pas des jouets. Soyez particulièrement vigilants en présence d'enfants.
- Les directives de prévention des accidents de l'association des fédérations professionnelles doivent être respectées dans les établissements commerciaux.
- Dans les écoles, instituts de formation, ateliers de loisirs etc. l'utilisation de l'appareil doit être effectuée sous la surveillance de personnel qualifié.
- Conservez ce mode d'emploi pour le consulter en cas de questions ou de problèmes.

UTILISATION CONFORME

- Cet appareil est un contrôleur MIDI professionnel avec carte son à 4 voies permettant de commander le logiciel. L'appareil doit pour cela être raccordé à un ordinateur par un câble USB.
- Ce produit est certifié pour le branchement sur secteur 100 - 240 V, 60/50 Hz tension alternative par une fiche secteur optionnelle (non comprise dans la fourniture) et est exclusivement conçu pour être utilisé en local fermé.
- Toute utilisation non conforme peut endommager le produit et annuler les droits de garantie. En outre, toute utilisation autre que celle décrite dans ce mode d'emploi peut être source de courts-circuits, incendies, décharge électrique, etc.
- Le numéro de série attribué par le fabricant ne doit jamais être effacé sous peine d'annuler les droits de garantie.

ENTRETIEN

- Contrôlez régulièrement le bon état de l'appareil (boîtier, cordon) et l'usure éventuelle des molettes et curseurs.
- Si vous supposez que l'appareil ne peut plus être utilisé en toute sécurité, mettez l'appareil hors-service et assurez-le contre toute réutilisation involontaire. Débranchez la fiche électrique de la prise de courant !
- La sécurité d'emploi est susceptible d'être affectée lorsque l'appareil est visiblement endommagé, ne fonctionne plus correctement, après un stockage prolongé dans des conditions défavorable ou après une forte sollicitation de transport.

FOURNITURE

- Contrôleur Mixon 4
- Bloc secteur
- Câble USB
- Câble iOS
- Câble OTG USB
- Mode d'emploi

CONFIGURATION ET CONNECTIQUE

1. Raccorder les appareils de sortie (casque, haut-parleurs, etc.) au Mixon 4. La sortie audio est assurée par la sortie Master (XLR et coaxiale) et la sortie Booth.
2. Raccorder les appareils d'entrée (micro, platine* ou lecteur de CD*) au Mixon 4. La sortie de l'entrée micro s'effectue directement sur le canal Master.
3. Vérifier que votre contrôleur Mixon 4 est éteint et que les réglages Master et Booth sont sur „min“.
4. Brancher tous les appareils sur une source de courant et les allumer.
5. Si vous désirez utiliser votre Mixon 4 avec Serato, procédez conformément aux étapes ci-dessous. Si vous désirez utiliser d'jay, les instructions sont également décrites plus bas.

* La sortie avec platine vinyle (PHONO) et lecteur de CD (LINE) sert exclusivement à la prise en charge de DVS. Le signal est transmis 1:1 au port USB et ne peut pas être écouté sur la sortie Master.

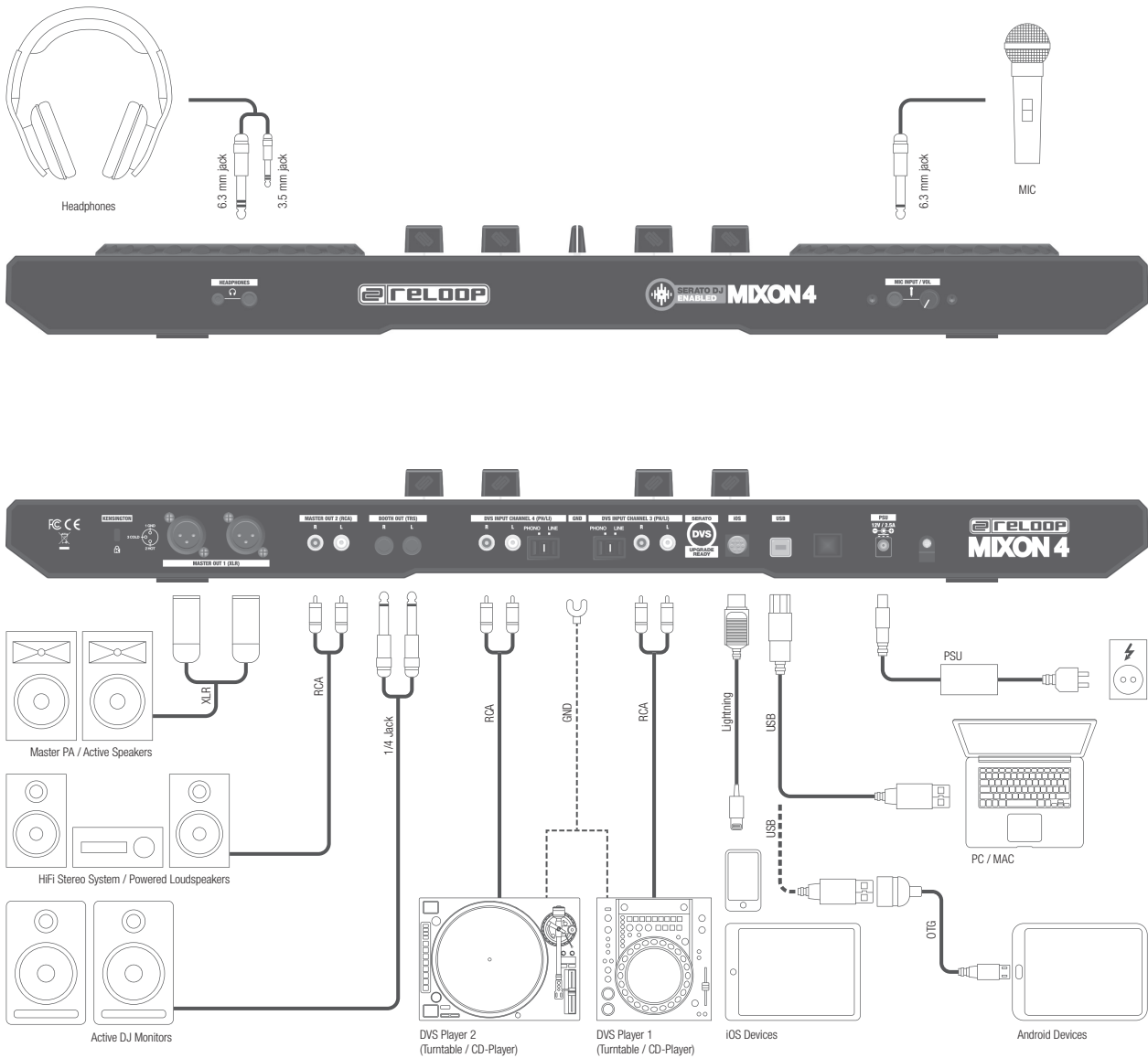

INSTALLATION DE SERATO DJ POUR MAC OS X

1. Aller à la page <http://serato.com/dj/downloads> et sélectionner "Download Serato DJ for Mac".
2. Vérifier votre compte comme dans l'exemple ci-dessous, si vous n'êtes pas déjà enregistré chez Serato.com et cliquer sur „Continue”
3. En haut de votre navigateur, une bannière bleue s'affiche pour indiquer que le téléchargement du fichier SeratoDJ---.dmg a commencé (voir exemple ci-dessous). Lorsque le téléchargement est terminé, cliquer sur le fichier pour commencer le processus d'installation
4. Lire les conditions générales de vente affichées et cliquer ensuite sur „Agree”
5. Déplacer le symbole Serato DJ par cliquer-tirer sur le symbole de votre dossier „Applications” pour lancer l'installation

INSTALLATION DE SERATO DJ POUR WINDOWS

1. Aller à la page <http://serato.com/dj/downloads> et sélectionner "Download Serato DJ for Win".
2. Vérifier votre compte comme dans l'exemple ci-dessous, si vous n'êtes pas déjà enregistré chez Serato.com et cliquer sur „Continue”
3. En haut de votre navigateur, une bannière bleue s'affiche pour indiquer que le téléchargement du fichier SeratoDJ---.dmg a commencé (voir exemple ci-dessous)
4. Windows Installer pour Serato DJ est un fichier zip "archivé" qui peut être ouvert avec Windows Explorer. Il est aussi possible d'utiliser un gestionnaire d'archives tel que Winzip ou 7zip.
 - Si vous utilisez Windows Explorer, effectuer un double-clic sur le fichier téléchargé pour voir le programme SeratoDJ exécutable.
 - Si vous utilisez un gestionnaire d'archives tel que Winzip ou 7zip, cliquer sur le bouton droit de la souris pour appeler le menu contextuel et sélectionner "Extract Here" pour extraire le fichier Serato DJ et le classer dans un dossier sélectionné pour enregistrer le fichier d'origine.
5. Après avoir ouvert ou extrait l'archive, effectuer un double-clic sur le fichier Serato DJ exe pour lancer l'installation de Serato DJ. Les termes de la licence s'affichent. Cocher la case "I agree to the license terms and conditions" et cliquer sur "Install" ;
6. Windows requiert l'installation d'un pilote ASIO : aller à la page www.reloop.com/mixon-4#download, télécharger le pilote ASIO, exécuter le fichier pilote et procéder selon les instructions d'installation.

INSTALLATION DJAY PRO / DJAY2 (IPAD / IPHONE)

Le Mixon 4 prend en charge aussi bien l'appli djay2 que djay Pro. Vous pouvez acheter ces deux applis sur App Store :

1. Acheter et télécharger vos applis favorites sur App Store
2. Placer votre iPad/iPhone dans la station d'accueil du Mixon 4 et vérifier que le Mixon 4 est éteint.
3. Brancher le câble iOS fourni sur le connecteur Lightning de votre appareil iOS et sur le connecteur iOS sur la face arrière du Mixon 4. Vérifier que le Mixon 4 n'est pas connecté à un autre appareil via USB.
4. Allumer le Mixon 4 et ouvrir l'appli djay 2/djay Pro auparavant téléchargée

Votre Mixon 4 est détecté automatiquement et peut être à présent utilisé. Votre appareil iOS est désormais alimenté en courant électrique.

Note: si vous avez un compte Spotify Premium, vous pouvez avec l'appli djay 2/djay Pro accéder et disposer de plusieurs millions de pistes. Une connexion Internet est requise pour l'utilisation de Spotify.

INSTALLATION DJAY2 (ANDROID)

Avant d'utiliser un appareil Android avec le Mixon 4, il convient de vérifier que l'appareil est compatible. Les appareils pris en charge sont indiqués sur notre site www.reloop.com

1. Acheter et télécharger l'appli djay 2 sur Google PlayStore
2. Placer votre tablette dans la station d'accueil du Mixon 4 et vérifier que le Mixon 4 est éteint.
3. Brancher le câble USB fourni avec le câble OTG également compris dans la fourniture. Brancher ensuite le Mixon 4 avec votre iPad/iPhone, comme indiqué sur le schéma de connexion. Vérifier que le câble iOS n'est pas branché au contrôleur Mixon 4.
4. Allumer le Mixon 4 et ouvrir l'appli djay 2 auparavant téléchargée.

Votre Mixon 4 est détecté automatiquement et peut être à présent utilisé. Tenir compte qu'en raison de l'architecture Android, votre tablette ou Smartphone ne peut pas être chargé.

Note: si vous avez un compte Spotify Premium, vous pouvez avec l'appli djay 2/djay Pro accéder et disposer de plusieurs millions de pistes. Une connexion Internet est requise pour l'utilisation de Spotify.



N°	CONTRÔLE/ÉLÉMENT	SERATODJ	DJAY PRO
1	GAIN	Règle le volume de canal	Règle le volume de canal
2a	EQ HI	Règle les aigus de chaque canal	Règle les aigus de chaque canal
2b	EQ MID	Règle les médiums de chaque canal	Règle les médiums de chaque canal
2c	EQ LOW	Règle les graves de chaque canal	Règle les graves de chaque canal
3a	FILTER	Tourner à gauche pour un filtre passe bas et à droite pour un filtre passe haut.	Tourner à gauche pour un filtre passe bas et à droite pour un filtre passe haut.
3b	FILTER LED	La DEL s'allume lorsque le filtre du canal est activé	La DEL s'allume lorsque le filtre du canal est activé
4	MacroFX	Ajoute un effet à la commande de filtre. Le MacroFX est associé directement avec la fente effet 1 de chaque unité. Les platines 1/3 sont associées avec l'unité FX 1 (M1). Les platines 2/4 sont associées avec l'unité FX 2 (M2). La rotation du bouton de filtre règle simultanément la profondeur de l'effet.	Ajoute un effet à la commande de filtre. Le MacroFX est associé directement avec la fente effet 1 de chaque unité. Les platines 1/3 sont associées avec l'unité FX 1 (M1). Les platines 2/4 sont associées avec l'unité FX 2 (M2). La rotation du bouton de filtre règle simultanément la profondeur de l'effet.
5	CHANNEL PFL LED	Affiche le volume de canal par DEL	Affiche le volume de canal par DEL
6	LOAD	Charge la piste sélectionnée dans Library sur la platine. Effectuer un double-clic sur la piste pour la charger sur les deux platines (Instant Doubles).	Charge la piste sélectionnée dans Library sur la platine.
SHIFT + 6	LOAD PREPARE OPEN PREPARE PANELS AREA	Commande diverses sections Library : -> SHIFT+LOAD CH3 : Charge la piste sélectionnée dans la liste Prepare -> SHIFT+LOAD CH1 : Ouvre/ferme l'interface Prepare Crate -> SHIFT+LOAD CH2 : Commute entre les fenêtres SDJ disponibles (FX, SP-6, Rec, etc.) -> SHIFT+LOAD CH4 : Commute entre les interfaces (fichiers, navigateur, etc.)	Commande diverses sections Library : -> SHIFT+LOAD CH3 : charge la piste sélectionnée dans la liste Queue*4 -> SHIFT+LOAD CH1 : ouvre/ferme la liste Queue*4 -> SHIFT+LOAD CH2 : commute entre les différentes vues Deck -> SHIFT+LOAD CH4 : commute entre les différentes sources Library (iTunes/Spotify/Video/History/Finder)
7	PFL CUE	Dirige le canal sélectionné vers le canal Cue (canal de pré-écoute).	Dirige le canal sélectionné vers le canal Cue (canal de pré-écoute).
SHIFT + 7	TAP	Enfoncer SHIFT et appuyer sur la touche au rythme de la musique pour déterminer la valeur BPM.	Enfoncer SHIFT et appuyer sur la touche au rythme de la musique pour déterminer la valeur BPM.
8	CHANNEL FADER	Règle le volume du canal.	Règle le volume du canal.
SHIFT + 8	FADER START	Lance la piste automatiquement à partir de sa position actuelle dès que le curseur est déplacé vers le haut. Si le curseur est déplacé vers le bas, la tête de lecture retourne au point Floating Cue et arrête la lecture.	Lance la piste automatiquement à partir de sa position actuelle dès que le curseur est déplacé vers le haut. Si le curseur est déplacé vers le bas, la tête de lecture retourne au point Floating Cue et arrête la lecture.
9	CF ASSIGNMENT	Affecte le canal au côté droite ou gauche du Crossfader.	Affecte le canal au côté droite ou gauche du Crossfader.

N°	CONTRÔLE/ÉLÉMENT	SERATODJ	DJAY PRO
10	MASTER VOL	Contrôle le volume de sortie Master (n° 39a, & 39b)	Contrôle le volume de sortie Master (n° 39a, & 39b)
11	BOOTH VOL	Contrôle le volume de sortie Booth (n° 40)	Contrôle le volume de sortie Booth (n° 40)
12	PHONES VOL	Règle le volume Cue (casque/n° 45)	Règle le volume Cue (casque/n° 45)
13	CUE MIX	Mélange les signaux Cue et Master pour la pré écoute	Mélange les signaux Cue et Master pour la pré écoute
14	SAMPLER VOL	Règle le volume Master de la sortie Sampler	Règle le volume Master de la sortie Sampler
15	TRAX (turn)	Navigue dans les points de la liste/sélection actuelle	Ouvre la Library et navigue dans les points de la liste/sélection actuelle
SHIFT + 15	TRAX (turn)	Navigue plus rapidement dans les points de la liste/sélection actuelle	Commute entre les différents onglets Library
15	TRAX (press)	Déplace le marquage à la zone suivante de la Library ou Panel.	Ouvre la Library et/ou déplace le marquage à la zone suivante de la Library ou Panel.
16	BACK	Déplace le marquage au déplacement précédent de la Library ou Panel.	Ferme la Library et/ou déplace le marquage au déplacement précédent de la Library ou Panel.
SHIFT + 16	VIEW	Commute entre les vues disponibles.	Agrandit l'affichage des listes de lecture
17a	MST LED LEFT	Affiche le volume de sortie Master du canal gauche.	Affiche le volume de sortie Master du canal gauche.
17b	MST LED RIGHT	Affiche le volume de sortie Master du canal droite.	Affiche le volume de sortie Master du canal droite.
18	CF CURVE	Règle la courbe du Crossfader entre „Cut“ et „Smooth“.	Règle la courbe du Crossfader entre „Cut“ et „Smooth“.
19	CROSSFADER	Fond le signal du canal gauche et droite.	Fond le signal du canal gauche et droite.
20a	FX1-knob Single FX Multi FX	-> Règle FX Parameter (profondeur d'effet) -> Règle la profondeur de l'effet dans la fente 1	-> N/A -> Règle la valeur Dry/Wet de la fente FX 1
SHIFT + 20a	FX Select Single FX Multi FX	-> Sélectionne l'effet pour l'unité FX -> Sélectionne l'effet pour l'unité FX / fente 1	N/A
20b	FX2-knob Single FX Multi FX	-> Contrôle FX Parameter -> Règle la profondeur de l'effet dans la fente 2	-> N/A -> Règle la valeur Dry/Wet de la fente FX 2
SHIFT + 20b	FX Select Single FX Multi FX	-> N/A -> Sélectionne l'effet pour l'unité FX / fente 2	N/A
20c	FX3-knob Single FX Multi FX	-> Contrôle FX Parameter -> Ajuste la profondeur d'effet de la fente FX 3	-> N/A -> Ajuste la valeur dry/wet de la fente FX 3
SHIFT + 20c	FX Select Single FX Multi FX	-> N/A -> Sélectionne l'effet pour l'unité FX / fente 3	N/A
21	BEATS / PARAMETER (turn)	Contrôle la valeur Beats Multiplier pour DJ-FX	Règle les paramètres pour les fentes FX 1-3
21	BEATS / PARAMETER (press)	Remet Beats Multiplier sur la valeur 1/1	Réinitialise les paramètres des fentes FX 1-3 à leur valeur initiale.
22a	FX1 ON Single FX Multi FX	-> Active ou désactive l'effet -> Active ou désactive l'effet 1	-> N/A -> Active ou désactive l'effet 1
SHIFT + 22a	SELECT	Commute les menus de fente d'effet pour la fente FX 1	Commute les menus de fente d'effet pour la fente FX 1
22b	FX2 ON Single FX Multi FX	-> Active ou désactive divers paramètres -> Active ou désactive l'effet 2	-> N/A -> Active ou désactive l'effet 2
SHIFT + 22b	SELECT	Commute les menus de fente d'effet pour la fente FX 2	
22c	FX3 ON Single FX Multi FX	-> Active ou désactive divers paramètres -> Active ou désactive l'effet 3	-> N/A -> Active ou désactive l'effet 2
SHIFT + 22c	SELECT	Commute les menus de fente d'effet pour la fente FX 3	Commute les menus de fente d'effet pour la fente FX 3
23	TAP	Réglage manuel du tempo FX par pression pour l'unité FX. Enfoncer pour réinitialiser la valeur.	Active FX Slot 1-3 tant que la touche est enfoncée. Lorsque la touche est relâchée, les fentes FX 1-3 sont désactivées
SHIFT + 23	MODE	Commute entre les modes de contrôle ou d'affichage Single ou Multi FX	Définit un repère Beatgrid à l'endroit actuel de la piste.
24a	PITCH	Définit le tempo de la piste	Définit le tempo de la piste
24b	PITCH LED	S'allume lorsque le PITCH Fader est en position 0 %.	S'allume lorsque le PITCH Fader est en position 0 %.
25	SLIP	Active ou désactive le mode Slip. Lorsque le mode Slip est activé, après diverses actions (points Cue ou scratches), la piste retourne exactement au point initial avant l'exécution des actions.	Active ou désactive le mode Slip. Lorsque le mode Slip est activé, après diverses actions (points Cue ou scratches), la piste retourne exactement au point initial avant l'exécution des actions.
SHIFT + 25	VINYL	Commute entre les modes Vinyl (mode Scratch tactile) et Jog (uniquement Pitch Bend). (-> n° 38a)	Commute entre les modes Vinyl (mode Scratch tactile) et Jog (uniquement Pitch Bend). (-> n° 38a)
26	KEY LOCK	Active ou désactive Key Lock. Si la touche est enfoncée plus longtemps, le tempo est réinitialisé.	Active ou désactive Key Lock. Si la touche est enfoncée plus longtemps, le tempo est réinitialisé.
SHIFT + 26	PITCH RANGE	Commute entre les Pitch Ranges disponibles.	Commute entre les Pitch Ranges disponibles.
27	KEY SYNC*1	Active Key Sync pour égaliser la tonalité d'une platine à celle de l'autre platine (Harmonic Mixing). Lorsque la touche est enfoncée, les touches PARAMETER +/- permettent de commuter entre les différentes tonalités. Appuyer deux fois rapidement sur le bouton pour réinitialiser la tonalité initiale.	Active Key Sync pour égaliser la tonalité d'une platine à celle de l'autre platine (Harmonic Mixing). Appuyer deux fois rapidement sur le bouton pour réinitialiser la tonalité initiale.
SHIFT + 27	CENSOR	Commute la tête de lecture en mode inversé tant que le bouton est enfoncé. Lorsque le bouton est relâché, la lecture reprend exactement à l'endroit initial avant la lecture inversée.	Commute la tête de lecture en mode inversé tant que le bouton est enfoncé. Lorsque le bouton est relâché, la lecture reprend exactement à l'endroit initial avant la lecture inversée.
28a	LOOP LENGTH	Divise/multiplie par deux la longueur de boucle	Divise/multiplie par deux la longueur de boucle
SHIFT + 28a	LOOP SHIFT	Déplace la boucle vers la droite ou la gauche	Déplace la boucle vers la droite ou la gauche

N°	CONTRÔLE/ÉLÉMENT	SERATODJ	DJAY PRO
28b	LOOP LENGTH LED	Affiche la longueur de bouche actuelle : 1/32 -> DEL 1 clignote 1/16 -> DEL 2 clignote 1/8 -> DEL 3 clignote 1/4 -> DEL 4 clignote 1/1 -> DEL 1 allumée 2/1 -> DEL 2 allumée 4/1 -> DEL 3 allumée 8/1 -> DEL 4 allumée 16/1 -> DEL 5 allumée 32/1 DEL 1-5 allumées	Affiche la longueur de bouche actuelle : 1/32 -> DEL 1 clignote 1/16 -> DEL 2 clignote 1/8 -> DEL 3 clignote 1/4 -> DEL 4 clignote 1/1 -> DEL 1 allumée 2/1 -> DEL 2 allumée 4/1 -> DEL 3 allumée 8/1 -> DEL 4 allumée 16/1 -> DEL 5 allumée 32/1 DEL 1-5 allumées
29	AUTO LOOP	Active une Auto-Loop avec la longueur actuellement réglée. (-> n° 28b)	Active une Auto-Loop avec la longueur actuellement réglée. (-> n° 28b)
SHIFT + 29	LOOP ACTIVE	Active la boucle actuellement sélectionnée ou la boucle précédente.	Active la boucle actuellement sélectionnée ou la boucle précédente.
30a	PARAMETER 1-	Contrôle les fonctions Parameter selon le mode actif. (Réduction)	La piste saute exactement d'une cadence en arrière. (quantifié)
30a	PARAMETER 2- SHIFT	Contrôle le deuxième niveau de la fonction Parameter selon le mode actif. (Réduction)	À chaque pression du bouton, la tonalité augmente d'un demi-ton.
30b	PARAMETER 1+	Fonction Parameter selon le mode actif. (Augmentation)	La piste saute exactement d'une cadence en avant. (quantifié)
30b	PARAMETER 2+ SHIFT	Contrôle le deuxième niveau de la fonction Parameter selon le mode actif. (Augmentation)	À chaque pression du bouton, la tonalité diminue d'un demi-ton.
31	SHIFT	Active les fonctions du deuxième niveau selon l'inscription sur l'appareil.	Active les fonctions du deuxième niveau selon l'inscription sur l'appareil.
32	SYNC	Active Sync (tempo)	De/-Active Sync (tempo)
SHIFT + 32	SYNC OFF	Désactive Sync	N/A
33	CUE	Pendant la lecture : la piste retourne au point Cue temporaire et s'arrête. En mode Pause : un nouveau point Cue temporaire est défini à l'endroit actuel. Si la touche Cue est de nouveau enfoncée, le point Cue temporaire est restitué tant que la touche Cue est enfoncée.	Pendant la lecture : la piste retourne au point Cue temporaire et s'arrête. En mode Pause : un nouveau point Cue temporaire est défini à l'endroit actuel. Si la touche Cue est de nouveau enfoncée, le point Cue temporaire est restitué tant que la touche Cue est enfoncée.
SHIFT + 33	GO TO BEG	Appuyer pour faire revenir la tête de lecture au début de la piste. Charge la piste précédente lorsque la touche est enfoncée plus d'une seconde pendant la lecture.	Appuyer pour faire revenir la tête de lecture au début de la piste. Charge la piste précédente lorsque la touche est enfoncée plus d'une seconde pendant la lecture.
34	PLAY/PAUSE	Active la lecture/pause	Active la lecture/pause
SHIFT + 34	STUTTER	Déclenche le point Cue temporaire et poursuit la lecture à partir de ce point.	Déclenche le point Cue temporaire et poursuit la lecture à partir de ce point.
35	Performance PADS	Section Drum Pad à dynamique de percussion avec code couleur	Section Drum Pad à dynamique de percussion avec code couleur
36a	Mode HOT CUE	Déclenche les 8 points Cue disponibles par platine. Les couleurs Hot Cue peuvent être adaptées individuellement dans le logiciel et les Pads s'allument dans les couleurs respectives. Les boutons Parameter exécutent les fonctions Flip*3 :: Play, Record, Loop, On/Off Appuyer pendant 2 secondes sur la touche Hot Cue pour activer ou désactiver le mode Quantize.	Déclenche les 8 points Cue disponibles par platine. La couleur du point Cue est affichée sur le Pad.
36a	Mode CUE LOOP	Déclenche les 8 points Cue disponibles par platine et définit une Auto Loop avec la longueur de boucle actuellement sélectionnée (à partir de la position du point Cue). Les boutons Parameter permettent de diviser/multiplier par deux la longueur de boucle.	Active un effet immédiat sans devoir le sélectionner auparavant. Chaque Pad (1-8) est associé à un effet immédiat
36b	Mode LOOP ROLL	Chaque Pad active/désactive un Loop Roll lorsque le Pad est enfoncé. Une longueur de boucle définie de 1/32 à 4/1 est affectée à chaque Pad.	Chaque Pad active/désactive un Loop Roll lorsque le Pad est enfoncé. Une longueur de boucle définie de 1/32 à 4/1 est affectée à chaque Pad.
36b	Mode SAVED LOOP	Jusqu'à 8 boucles peuvent être mémorisées. Chaque Pad représente une Loop Slot. Pour mémoriser une boucle, définir une Auto Loop et enfoncer une Pad Slot. Appuyer de nouveau pour effacer la boucle. Appuyer simultanément sur la touche Shift et le Pad pour déclencher la boucle.	Chaque Pad active/désactive une Auto Loop. La longueur dépend du réglage effectué auparavant.
36c	Mode SAMPLER	Les Pads 1 à 6 déclenchent les 6 Sample Slots disponibles. Shift + Pad arrête le Sample. Utiliser les boutons Parameter pour commuter entre les bancs A, B, C, D. Enfoncer le bouton Mode Sampler pendant 2 secondes pour activer PAD VELOCITY et AFTERTOUCH. Les Samples peuvent être restitués avec différents volumes en fonction de la force de pression.	Les Pads 1 à 6 déclenchent les 6 Sample Slots disponibles. Shift + Pad arrête le Sample. Le mode Sampler sur la platine gauche commande les Samples 1 à 6. Le mode Sampler sur la platine droite commande les Samples 7 à 12. Enfoncer le bouton Mode Sampler pendant 2 secondes pour activer PAD VELOCITY et AFTERTOUCH. Les Samples peuvent être restitués avec différents volumes. Note : Sampler View est uniquement disponible dans la vue 2 platines.
SHIFT + 36c	OPEN SAMPLER VIEW	Ouvre la vue Sampler.	Ouvre la vue Sampler.
36c	Mode PITCH PLAY*1	En combinaison avec Pitch 'n Time DJ, permet de restituer les Cues dans diff->entes tonalit->. 3 tonalit-> sont disponibles. Pour commuter entre les tonalit->, enfoncer le bouton PARAM 1 gauche ou droite. Le Pad avec la tonalit->de base est toujours ->clair->en blanc ; le point Cue est ici restitu->avec la tonalit->initiale. En mode Pitch Play, enfoncer le Pad pour restituer le point Cue dans diff->entes tonalit->. Pour s->électionner un autre point Hot Cue, enfoncer Shift et appuyer simultan->ent sur un autre Pad (Hot Cue).	Permet de restituer les Cues dans différentes tonalités. 3 tonalités sont disponibles. Pour commuter entre les tonalités, enfoncer le bouton PARAM 1 gauche ou droite. Le Pad avec la tonalité de base est toujours éclairé en blanc ; le point Cue est ici restitué avec la tonalité initiale. En mode Pitch Play, enfoncer le Pad pour restituer le point Cue dans différentes tonalités. Pour sélectionner un autre point Hot Cue, enfoncer Shift et appuyer simultanément sur un autre Pad (Hot Cue).
36d	Mode SLICER	Lorsque Slicer est activé, un segment défini est divisé en 8 parties de longueur identique. Ces huit sections sont réparties sur les Performance Pads correspondants. Lorsque la tête de lecture arrive à la fin de la section, elle se déplace au-delà de la section et en forme une nouvelle.	Lorsque Slicer est activé, un segment défini est divisé en 8 parties de longueur identique. Ces huit sections sont réparties sur les Performance Pads correspondants. Lorsque la tête de lecture arrive à la fin de la section, elle se déplace au-delà de la section et en forme une nouvelle.

N°	CONTRÔLE/ÉLÉMENT	SERATODJ	DJAY PRO
36d	Mode SLICER LOOP	Lorsque Slicer est activé, un segment défini est divisé en 8 parties de longueur identique. Ces huit sections sont réparties sur les Performance Pads correspondants. Lorsque la tête de lecture arrive à la fin de la section, elle se déplace de nouveau au début de la section et la joue en boucle.	Lorsque Slicer est activé, un segment défini est divisé en 8 parties de longueur identique. Ces huit sections sont réparties sur les Performance Pads correspondants. Lorsque la tête de lecture arrive à la fin de la section, elle se déplace de nouveau au début de la section et la joue en boucle.
37	DECK	Commute entre les éléments de commande spécifiques des platines pour les platines 1/3 et 2/4.	Commute entre les éléments de commande spécifiques des platines pour les platines 1/3 et 2/4.
38a	JOG-WHEEL	Lorsque Jog Touch (-> SHIFT + n° 25) est activé, la Jog Wheel maintient ou scratche la tête de lecture. Le Pitch Bending est en outre possible en déplaçant le bord de la Jog Wheel. Lorsque Jog Touch est désactivé (-> SHIFT + n° 25), seule la fonction Pitch Bend est exécutée lorsque la Jog Wheel est tournée.	Lorsque Jog Touch (-> SHIFT + n° 25) est activé, la Jog Wheel maintient ou scratche la tête de lecture. Le Pitch Bending est en outre possible en déplaçant le bord de la Jog Wheel. Lorsque Jog Touch est désactivé (-> SHIFT + n° 25), seule la fonction Pitch Bend est exécutée lorsque la Jog Wheel est tournée.
SHIFT + 38a	JOG SKIP	Effectue une Needle Search (navigation rapide) dans la piste.	Effectue une Needle Search (navigation rapide) dans la piste.
38b	JOG LED RING	L'éclairage de la Jog Wheel indique la position de la tête de lecture flottante (Virtual Needle Position).	L'éclairage de la Jog Wheel indique la position de la tête de lecture flottante (Virtual Needle Position).
SHIFT + 38b	JOG LED RING	Lorsque la touche Shift est enfoncée, l'éclairage de la Jog Wheel indique le temps écoulé d'une piste.	Lorsque la touche Shift est enfoncée, l'éclairage de la Jog Wheel indique le temps écoulé d'une piste.
39a	MST OUT (XLR)	Sortie Master Volume (XLR) -> Réglé par n° 10	
39b	MST OUT (RCA)	Sortie Master Volume (RCA) -> Réglé par n° 10	
40	BOOTH OUT (RCA)	Sortie Booth Volume -> Réglé par n° 10 Même sortie que pour Master Out	
41	PH/LN INPUT SW	Sélectionne la source d'entrée.	
42	DVS INPUT (RCA)	Entrée coaxiale pour la commande DVS de DECK 3 & DECK 4*2	
43	iOS CONNECTION	Connecteur pour iPad/iPhone Seules les générations Lightning sont prises en charge Les appareils iOS sont chargés par le contrôleur Il n'est pas possible d'utiliser simultanément USB et iOS. Une seule connexion peut être active.	
44	USB INPUT	Port USB pour PC/MAC	
45	HEADPHONES OUT	Sortie 3,5 mm & 6,3 mm	
46	MIC INPUT	Entrée microphone 6,3 mm. Le signal audio du micro est directement bouclé vers la sortie Master.	
47	MIC VOL	Règle le volume d'entrée du micro	
48	POWER	Marche/arrêt Cet appareil requiert une alimentation électrique externe.	

*1 : requiert le plugin Serato Pitch 'n Time.

*2 : Requiert Serato DVS Expansion Pack. Non disponible pour djay Pro.

*3 : Requiert Serato Flip Expansion Pack

*4 : Uniquement disponible pour djay Pro (Mac Edition)

Reloop offre aussi une assistance pour les logiciels d'autres fournisseurs tels que VirtualDJ et Traktor Pro. Les pilotes ASIO, mises à jour de micrologiciel et mappages actuels sont disponibles sur notre site www.reloop.com.

CONFIGURATION SYSTÈME MINIMALE

Mac:

- Mac OS X 10.9.+ / 10.10.+ / 10.11.+ (visiter serato.com/algorithm.com pour mises à jours OS)
- 32 bits/64 bits : i3 / i5 / i7 avec min. 1.07 GHz
- minimum 4 GB RAM (si votre librairie est volumineuse, plus de RAM est conseillé)
- Espace HDD libre 5 GO
- Résolution écran min. 1280*720
- Port USB 2.0 disponible
- Télécharger les dernières versions de Serato DJ/djay PRO sur serato.com/algorithm.com

Windows:

- Windows 7 / 8.1 / 10 (visiter serato.com pour mises à jour OS)
- 32 bits/64 bits : i3 / i5 / i7 avec min. 1.07 GHz
- Les processeurs AMD ne sont pas recommandés, ni officiellement pris en charge
- minimum 4 GB RAM (si votre librairie est volumineuse, plus de RAM est conseillé)
- Espace HDD libre 5 GO
- Résolution écran min. 1280*720
- Port USB 2.0 disponible
- Télécharger les dernières versions de Serato DJ/djay PRO sur serato.com/algorithm.com

iOS:

- Appareil iOS (iPad ou iPhone 4ème génération ou plus récent) avec connecteur Lightning 8 broches
- iOS 8 ou plus (visiter algorithm.com pour mises à jour OS)
- Télécharger la dernière version d'jay 2/djay PRO sur App Store
- Note : les appareils iOS sont chargés lorsqu'ils sont branchés

Android:

- Appareil Android compatible (visiter reloop.com pour de plus amples détails concernant la compatibilité)
- Android 5 ou plus (visiter algorithm.com pour mises à jour OS)
- Télécharger la dernière version de d'jay 2 sur Google Play Store
- Google Nexus series recommandé
- Note : les appareils Android ne sont pas chargés via OTG

* Requier Serato DJ Pitch 'n' Time expansion pack

** Requier Serato FLIP expansion pack

*** Note : Un compte Spotify Premium et une connexion Internet sont requis pour accéder au catalogue de musique Spotify à partir de l'appli d'jay. Spotify Premium peut être essayé gratuitement pendant 7 jours par tous les utilisateurs de d'jay 2/Pro.

Mac, iOS, iPhone, iPad and OS X are trademarks of Apple Inc., registered in the U.S. and other countries.

Windows is a registered trademark of Microsoft Corporation in the United States and other countries.

Intel (i3/i5/i7) and Intel Core are trademarks of Intel Corporation in the U.S. and other countries.

Serato, Serato DJ and the Serato logo are registered trademarks of Serato Audio Research.

d'jay is a registered trademark of algorithm GmbH.

CARACTÉRISTIQUES

MEASUREMENT ITEM	MEASUREMENT SIGNAL	VR VOLUME	SPECIFICATION	REMARKS
Output Level	MASTER OUT (RCA)	MIN	2.0 ± 0.2 V	0dB,1kHz No audio from PC, No Microphone Input
	BOOTH OUT	MIN	2.0 ± 0.2 V	0dB,1kHz, No audio from PC, No Microphone Input
	MASTER OUT BALANCED	MIN	3.9 ± 0.2 V	0dB,1kHz, No audio from PC, No Microphone Input
	HEADPHONE	MIN	1.5V ± 0.2V	0dB,1kHz, No audio from PC, No Microphone Input Headphone (load32Ω)
	MIC (RCA)	MAX	1.5 ± 0.1 V	No audio from PC, + 3mV Vrms Microphone Input,50-ohm Unbalanced AP audio generator output
	MASTER OUT (DVS3)	MIN	870mV ± 100mV	0dB,1kHz No audio from PC,No Microphone Input
	MASTER OUT (DVS4)	MIN	870mV ± 100mV	0dB,1kHz,No audio from PC,No Microphone Input

INDEX

26.....	INDICACIONES DE SEGURIDAD	28.....	CÓMO INSTALAR SERATO DJ EN WINDOWS
26.....	USO CONFORME AL DESTINO PREVISTO	28.....	INSTALACIÓN DJAY PRO / DJAY2 (IPAD / IPHONE)
26.....	MANTENIMIENTO	28.....	INSTALACIÓN DJAY2 (ANDROID)
27.....	VOLUMEN DE ENTREGA	29.....	FUNCIONALIDAD
27.....	AJUSTE Y CONEXIÓN	33.....	REQUISITOS MÍNIMOS DEL SISTEMA
28.....	CÓMO INSTALAR SERATO DJ EN MAC OS X	33.....	DATOS TÉCNICOS

INDICACIONES DE SEGURIDAD

¡ATENCIÓN! Tenga especial cuidado al trabajar con tensiones de red de AC 100 - 240 V, 50/60Hz. Con estas tensiones, ¡podría sufrir una descarga eléctrica mortal! Los daños ocasionados por el incumplimiento de este manual de instrucciones anulan el derecho a la garantía. El fabricante no se hace responsable de los daños materiales o personales provocados por el manejo incorrecto del equipo o por el incumplimiento de las indicaciones de seguridad.

- Este equipo ha salido de fábrica en perfectas condiciones de funcionamiento. Para conservar el equipo en perfecto estado y garantizar un funcionamiento seguro, el usuario debe respetar las indicaciones de seguridad y de advertencia contenidas en este manual.
- Por razones de seguridad y de licencia (CE) no está permitida la reconstrucción y/o modificación del equipo. La garantía no cubre los daños provocados por las modificaciones manuales realizadas en el equipo.
- En el interior del equipo no hay ninguna pieza que necesite mantenimiento, a excepción de aquellas piezas que por desgaste deban cambiarse. El mantenimiento debe ser realizado por personal cualificado; de lo contrario, ¡la garantía queda anulada!
- Los dispositivos de seguridad solo deben reemplazarse por otros dispositivos del mismo tipo, con las mismas características de activación y la misma corriente nominal.
- Asegúrese de conectar la alimentación después de montar el equipo. Conectar el enchufe siempre como último paso. Asegúrese de que el interruptor de alimentación se encuentra en la posición "OFF" al conectar el equipo a la red.
- Utilice siempre y únicamente cables que cumplan con las normativas. Asegúrese de que todos los enchufes y casquillos estén bien fijados y correctamente conectados. En caso de dudas, consulte con su distribuidor.
- Asegúrese de que durante el montaje del producto, el cable de alimentación no se dobla ni sufre daños causados por cantos afilados.
- ¡No permita que el cable de red entre en contacto con otros cables! Tenga extremo cuidado al manejar el cable de red y otras conexiones. ¡Nunca toque estas piezas con las manos mojadas!
- Inserte el cable de alimentación solo en enchufes de tipo "Schuko". Como fuente de tensión solo debe emplearse una toma de corriente adecuada de la red eléctrica pública.
- Desconecte el equipo de la red cuando no lo utilice y antes de los trabajos de limpieza. Nunca toque la superficie de contacto del enchufe y nunca tire de la línea de red.
- Coloque el equipo sobre una superficie horizontal, estable e ignífuga.
- Evite las vibraciones y cualquier uso violento durante la instalación o la puesta en marcha del equipo.
- Al elegir el lugar de instalación, asegúrese de que el equipo no está expuesto a altas temperaturas, a humedad y/o a polvo. Asegúrese de que no haya cables tirados por el suelo. ¡Estos cables ponen en peligro su seguridad y la de terceros!
- No coloque en el equipo o en sus inmediaciones recipientes que contengan líquido y puedan volcar con facilidad. En caso de que penetre líquido en el interior del equipo, retire de inmediato el enchufe de la red. Haga que un técnico de servicio cualificado compruebe el equipo antes de volverlo a utilizar. Los daños causados por el derrame de líquidos quedan excluidos de la garantía.
- No utilice el equipo en ambientes con una temperatura muy alta (superior a 35°) o muy baja (inferior a 5°). Proteja el equipo de la luz solar directa y de fuentes de calor como radiadores, hornos, etc. (también durante el transporte en vehículos cerrados). Nunca cubra los ventiladores ni los orificios de ventilación previstos. Asegúrese de que siempre haya suficiente ventilación.
- El equipo no debe ponerse en funcionamiento si se traslada de un lugar frío a otro con altas temperatura. El agua condensada que se forme puede destruir el equipo en ciertas circunstancias. ¡Deje el equipo desconectado hasta que alcance la temperatura ambiente!
- Los reguladores e interruptores nunca deben limpiarse con lubricantes o pulverizando soluciones limpiadoras. Este equipo sólo debe limpiarse con un paño húmedo. No utilice nunca disolventes o bencina de lavado.
- En caso de trasladar el equipo, debe transportarse en el embalaje original.
- Los equipos que funcionan con tensión de red no deben estar al alcance de los niños. Por este motivo tenga especial cuidado cuando haya niños cerca.
- En establecimientos industriales debe prestarse atención a las disposiciones de prevención de accidentes de la asociación profesional industrial.
- En escuelas, instituciones de aprendizaje y talleres de tiempo libre o bricolaje, el funcionamiento del equipo debe estar supervisado por personal capacitado.
- Guarde bien este manual de instrucciones para cuestiones y problemas que puedan surgir posteriormente.

USO CONFORME AL DESTINO PREVISTO

- Este equipo es un controlador profesional MIDI para DJ con una tarjeta de sonido de 4 canales integrada que puede controlarse con un software. El equipo se conecta al ordenador con un cable USB.
- Este producto está aprobado para funcionar con una conexión de corriente alterna de 100 - 240 V, 50/60 Hz a través de un enchufe de alimentación óptima (no suministrado) y fue diseñado exclusivamente para su uso en interiores.
- En caso de utilizar el equipo de una manera distinta a la descrita en este manual de instrucciones, pueden producirse daños que anulan la garantía. Además, cualquier otro uso podría resultar peligroso y provocar cortocircuitos, incendios, descargas eléctricas, etc.
- Nunca se debe retirar el número de serie del fabricante; de lo contrario, la garantía queda anulada.

MANTENIMIENTO

- Compruebe regularmente la seguridad técnica del equipo en cuanto a daños del cable de red o de la carcasa, así como el deterioro de las piezas de desgaste y de los reguladores giratorios y deslizantes.
- Si se sospecha que no es posible un funcionamiento seguro, desconecte el equipo y asegúrelo contra una conexión involuntaria. ¡Retire el enchufe de la caja de enchufe!
- Es posible que el equipo ya no funcione de manera segura si presenta daños visibles o que ya ni siquiera funcione después haberlo guardado durante un largo período de tiempo en condiciones desfavorables o después de haberlo transportado de manera inadecuada.

VOLUMEN DE ENTREGA

- Controlador Mixon 4
- Fuente de alimentación
- Cable USB
- Cable de conexión iOS
- Cable USB OTG
- Manual de instrucciones

AJUSTE Y CONEXIÓN

1. Conecte el dispositivo de emisión (auriculares, altavoces, etc.) con el Mixon 4. La emisión de audio se realiza a través de la salida maestra (XLR y Chinch) la salida de cabina.
2. Conecte el dispositivo de entrada (micrófono, tocadiscos* o reproductor CD*) con el Mixon 4. La emisión de la entrada del micrófono directamente en el canal maestro.
3. Asegúrese de que el Mixon 4 está desconectado y el regulador Maestro y de cabina se ajusta a "mín".
4. Conecte todos los dispositivos a una fuente eléctrica y conecte el dispositivo.
5. Si desea operar el Mixon con Serato, entonces consulte los siguientes pasos en las instrucciones de instalación. Si se desea por djay, entonces seguiremos realizando los otros pasos.

* La entrada con el tocadiscos (PHONO) y un reproductor CD (LINE) sirve también para el soporte DVS. La señal se transfiere 1:1 al puerto USB y puede ajustarse a través de la salida maestra.

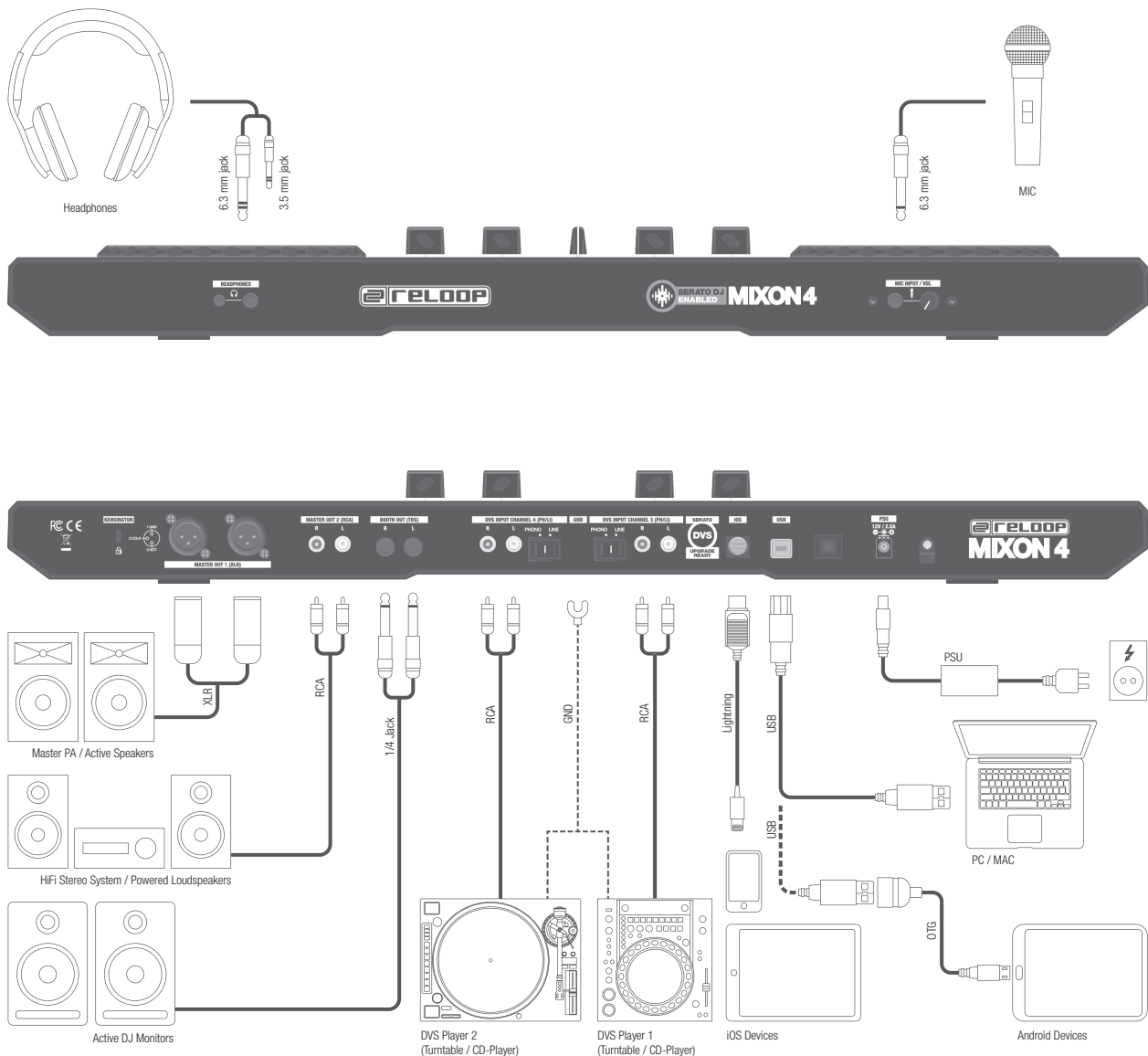

CÓMO INSTALAR SERATO DJ EN MAC OS X

1. Dirígete a <http://serato.com/dj/downloads> y elige la opción "Descargar Serato DJ para Mac".
2. Verifica que no hayas iniciado sesión con tu cuenta en Serato.com, como en el siguiente ejemplo y haz clic en "Continuar";
3. deberías ver una bandera azul cercana a la parte superior de la página del navegador web que indique que el archivo SeratoDJ---.dmg ha comenzado a descargarse, como en el ejemplo de abajo. Una vez descargado, busca el archivo mencionado anteriormente y haz doble clic en el para iniciar el proceso.
4. Lee los términos y condiciones y haz clic en "Aceptar" cuando hayas finalizado;
5. arrastra y suelta el icono de Serato DJ en tu carpeta "Aplicaciones" para comenzar la instalación

CÓMO INSTALAR SERATO DJ EN WINDOWS

1. Dirígete a <http://serato.com/dj/downloads> y elige la opción "Descargar Serato DJ para Win".
2. Verifica que no hayas iniciado sesión con tu cuenta en Serato.com, como en el siguiente ejemplo y haz clic en "Continuar";
3. deberías ver una bandera azul junto a la parte superior de la página del navegador web que indique que el archivo SeratoDJ---.zip ha comenzado a descargarse, como en el ejemplo de abajo.
4. El programa de instalación de Windows para Serato DJ se suministra en un archivo zip "archivado" que puede abrirse con el Explorador de Windows y que tiene la capacidad de abrir archivos zip, o tu gestor de archivos de terceros preferido, como Winzip o 7zip.
 - Si utilizas Explorador de Windows, puedes hacer doble clic en el archivo zip descargado, y verás el SeratoDJ ejecutable.
 - Si utilizas un gestor de archivos de terceros, como Winzip o 7zip, puedes hacer simplemente clic derecho, elegir entre las opciones del menú contextual y seleccionar "Extraer aquí" (el archivo ejecutable Serato DJ será extraído así a la carpeta que selecciones para descargar el archivo original);
5. Haz doble clic en el archivo exe Serato DJ resultante del archivo, tras extraer o abrir el archivo para iniciar el proceso de instalación de Serato DJ. Encontrarás los términos y condiciones para que puedas leerlos; a continuación, marca la casilla de verificación "Acepto los términos y condiciones de la licencia" y haz clic en "Instalar";
6. es necesario instalar un controlador ASIO con Windows: ve a www.reloop.com/mixon-4#download, descarga el controlador ASIO, ejecuta el archivo del controlador descargado e instala el controlador pasando a través de la instalación.

INSTALACIÓN DJAY PRO / DJAY2 (IPAD / IPHONE)

El Mixon 4 le ofrece soporte tanto para la aplicación djay 2 como para la aplicación djay Pro. Ambas aplicaciones se pueden adquirir de las siguientes formas en App Store.

1. Compre y cargue su aplicación preferida de la App Store
2. Coloque su iPad / iPhone en la estación acoplamiento del Mixon 4 y asegúrese de que el Mixon 4 está desconectado.
3. Conecte el cable de conexión iOS suministrado en la conexión Lightning de su dispositivo iOS y en la conexión iOS Connection en la parte trasera de Mixon 4. Asegúrese de que el Mixon 4 no está conectado por USB con otro dispositivo.
4. Conecte el Mixon 4 y abra primero el Mixon 4 y abra la aplicación djay 2 / djay Pro descargada.

Su Mixon 4 se reconoce automáticamente y puede operarse. Su dispositivo iOS se alimenta también ahora con energía eléctrica.

Nota: Si tiene una cuenta Premium Spotify, puede conectarla con la aplicación djay 2/djay Pro para tener acceso a millones de canciones desde la aplicación. Para usar Spotify, necesita siempre una conexión de internet activa.

INSTALACIÓN DJAY2 (ANDROID)

Si desea operar un dispositivo Android con el Mixon 4, compruebe a continuación si este dispositivo es compatible. Encontrará una lista de los dispositivos soportados en www.reloop.com

1. Cargue la aplicación djay 2 de Google PlayStore
2. Coloque su tablet en la estación acoplamiento del Mixon 4 y asegúrese de que el controlador Mixon 4 está desconectado.
3. Conecte el cable USB adjunto con el cable OTG adjunto. Después conecte el Mixon 4 con su iPad/iPhone, como se describe en el esquema de conexiones. Asegúrese de que el cable de conexión iOS no está conectado con el Mixon 4.
4. Conecte el Mixon 4 y abra primero el Mixon 4 y abra la aplicación djay 2 descargada.

Su Mixon 4 se reconoce automáticamente y puede operarse. Tenga en cuenta que por la arquitectura Android, su tablet /su smartphone no puede cargarse.

Nota: Si tiene una cuenta Premium Spotify, puede conectarla con la aplicación djay 2/djay Pro para tener acceso a millones de canciones desde la aplicación. Para usar Spotify, necesita siempre una conexión de internet activa.



N.º	CONTROL / ELEMENTO	SERATODJ	DJAY PRO
1	GAIN	Ajusta la ganancia del canal	Ajusta la ganancia del canal
2a	EQ HI	Ajusta la frecuencia alta de los canales	Ajusta la frecuencia alta de los canales
2b	EQ MID	Ajusta la frecuencia media de los canales	Ajusta la frecuencia media de los canales
2c	EQ LOW	Ajusta la frecuencia baja de los canales	Ajusta la frecuencia baja de los canales
3a	FILTER	Gira a la izquierda para aplicar el filtro de paso bajo. Gira a la derecha para aplicar el efecto de filtro de paso alto	Gira a la izquierda para aplicar el filtro de paso bajo. Gira a la derecha para aplicar el efecto de filtro de paso alto
3b	FILTER LED	Este LED se enciende cuando este filtro de canal está activo	Este LED se enciende cuando este filtro de canal está activo
4	MacroFX	Le añade un efecto al control del filtro. El MacroFX está vinculado automáticamente a la ranura 1 de FX de cada unidad. Los platos 1/3 están vinculados a la unidad de FX 1 (M1). Los platos 2/4 están vinculados a la unidad de FX 2 (M1). Cuando se gira la perilla del filtro, la profundidad de FX es controlada de forma simultánea.	Le añade un efecto al control del filtro. El MacroFX está vinculado automáticamente a la ranura 1 de FX de cada unidad. Los platos 1/3 están vinculados a la unidad de FX 1 (M1). Los platos 2/4 están vinculados a la unidad de FX 2 (M1). Cuando se gira la perilla del filtro, la profundidad de FX es controlada de forma simultánea.
5	CHANNEL PFL LED	Indica el nivel de volumen del canal mediante luces LED	Indica el nivel de volumen del canal mediante luces LED
6	LOAD	Carga la pista seleccionada de la librería al plato. Se duplica instantáneamente al hacer doble clic	Carga la pista seleccionada de la librería al plato.
SHIFT + 6	LOAD PREPARE OPEN PREPARE PANELS AREA	Controla las diferentes secciones de la librería: -> SHIFT+LOAD CH3: Cargar la pista seleccionada en la lista preparar -> SHIFT+LOAD CH1: Abre/cierra "preparar zona de crates" -> SHIFT+LOAD CH2: Ciclos entre paneles SDJ disponibles (FX, SP-6, Rec etc.) -> SHIFT+LOAD CH4: Ciclos entre zonas (archivos, navegar, etc.)	Controla las diversas secciones de la biblioteca: -> SHIFT+LOAD CH3: Carga la pista seleccionada en la lista de cola*4 -> SHIFT+LOAD CH1: Abra/cierre la lista de cola*4 -> SHIFT+LOAD CH2: Cambia entre las diferentes Deck-Views -> SHIFT+LOAD CH4: Cambia entre las diferentes colas de la biblioteca (iTunes/Spotify/Video/History/Finder)
7	PFL CUE	Enruta el canal seleccionado a través del canal cue. (Canal de escucha previa)	Enruta el canal seleccionado a través del canal cue. (Canal de escucha previa)
SHIFT + 7	TAP	Mantén pulsado SHIFT y sigue el ritmo para ajustar manualmente el BPM.	Mantén pulsado SHIFT y sigue el ritmo para ajustar manualmente el BPM.
8	CHANNEL FADER	Ajusta el volumen del canal	Ajusta el volumen del canal
SHIFT + 8	FADER START	Reproduce automáticamente la pista desde la posición en la que se encuentra en ese momento cuando el fader se mueve hacia arriba. Cuando el fader se mueve hacia abajo, el cabezal vuelve al punto cue flotante y se detiene.	Reproduce automáticamente la pista desde la posición en la que se encuentra en ese momento cuando el fader se mueve hacia arriba. Cuando el fader se mueve hacia abajo, el cabezal vuelve al punto cue flotante y se detiene.
9	CF ASSIGNMENT	Asigna el canal a la izquierda o a la derecha del crossfader	Asigna el canal a la izquierda o a la derecha del crossfader
10	MASTER VOL	Controla el volumen de salida del master (n.º 39A, y 39b)	Controla el volumen de salida del master (n.º 39A, y 39b)

N.º	CONTROL / ELEMENTO	SERATODJ	DJAY PRO
11	BOOTH VOL	Controla el volumen de salida del booth (n.º 40)	Controla el volumen de salida del booth (n.º 40)
12	PHONES VOL	Ajusta el volumen de cue (auriculares/n.º 45)	Ajusta el volumen de cue (auriculares/n.º 45)
13	CUE MIX	Mezcla entre señales de cue y master para la escucha previa	Mezcla entre señales de cue y master para la escucha previa
14	SAMPLER VOL	Ajusta el volumen del master de la salida del Sampler	Ajusta el volumen del master de la salida del Sampler
15	TRAX (giro)	Se desplaza a través de los ítems en la lista/selección "seleccionada" en ese momento	Abre la librería y se desplaza a través de los ítems en la lista/selección "seleccionada" en ese momento
SHIFT + 15	TRAX (giro)	Se desplaza más rápidamente a través de los ítems en el panel seleccionado en ese momento	Cambia entre los diferentes tabuladores de la biblioteca
15	TRAX (pulsar)	Desplaza la selección a la siguiente zona de la librería/el panel	Abre la librería y/o desplaza la selección a la siguiente zona de la librería/el panel
16	BACK	Desplaza la selección a la zona anterior de la librería/el panel	Cierra la librería y/o desplaza la selección a la zona anterior de la librería/el panel
SHIFT + 16	VIEW	Ciclos entre vistas disponibles	Agranda la vista de la lista de reproducción
17a	MST LED LEFT	Indica el nivel de salida del master del canal izquierdo	Indica el nivel de salida del master del canal izquierdo
17b	MST LED RIGHT	Indica el nivel de salida del master del canal derecho	Indica el nivel de salida del master del canal derecho
18	CF CURVE	Determina la curva del crossfader entre corte y pendiente suave	Determina la curva del crossfader entre corte y pendiente suave
19	CROSSFADER	Gradúa entre canales asignados a la izquierda o a la derecha del crossfader	Gradúa entre canales asignados a la izquierda o a la derecha del crossfader
20a	Perilla FX1 Single FX Multi FX	-> Ajusta el parámetro de FX (profundidad de FX) -> Ajusta la profundidad de la ranura 1 de FX	-> N/A -> Ajusta dry/wet de la ranura 1 de FX
SHIFT + 20a	Selecciona FX Single FX Multi FX	-> Selecciona el efecto de la unidad de FX -> Selecciona el efecto de la unidad de FX / ranura 1	N/A
20b	Perilla FX2 Single FX Multi FX	-> Ajusta el parámetro FX -> Ajusta la profundidad de la ranura 2 de FX	-> N/A -> Ajusta dry/wet de la ranura 2 de FX
SHIFT + 20b	Selecciona FX Single FX Multi FX	-> N/A -> Selecciona el efecto de la unidad de FX / ranura 2	N/A
20c	Perilla FX3 Single FX Multi FX	-> Ajusta el parámetro FX -> Ajusta la profundidad de la ranura 3 de FX	-> N/A -> Ajusta dry/wet de la ranura 3 de FX
SHIFT + 20c	Selecciona FX Single FX Multi FX	-> N/A -> Selecciona el efecto de la unidad de FX / ranura 3	N/A
21	BEATS / PARAMETER (giro)	Controla el valor del multiplicador de beats de DJ-FX	Ajusta el parámetro de las ranuras 1-3 de FX
21	BEATS / PARAMETER (pulsar)	Restablece el multiplicador de beats al valor 1/1	Ajusta el parámetro de FX Slot 1-3 del valor original.
22a	FX1 ON Single FX Multi FX	-> Activa el efecto On/Off -> Activa el efecto 1 On/Off	-> N/A -> Activa el efecto 1 On/Off
SHIFT + 22a	SELECT	Para a través de los menús de la ranura de efecto de la ranura 1 de FX	Para a través de los menús de la ranura de efecto de la ranura 1 de FX
22b	FX2 ON Single FX Multi FX	-> Desactiva/activa varios parámetros -> Activa el efecto 2 On/Off	-> N/A -> Activa el efecto 2 On/Off
SHIFT + 22b	SELECT	Para a través de los menús de la ranura de efecto de la ranura 2 de FX	Para a través de los menús de la ranura de efecto de la ranura 2 de FX
22c	FX3 ON Single FX Multi FX	-> Desactiva/activa varios parámetros -> Activa el efecto 3 On/Off	-> N/A -> Activa el efecto 3 On/Off
SHIFT + 22c	SELECT	Para a través de los menús de la ranura de efecto de la ranura 3 de FX	Para a través de los menús de la ranura de efecto de la ranura 3 de FX
23	TAP	Pulsa manualmente el tempo de FX de la unidad de FX. Restablece cuando se mantiene pulsado.	FX Slot 1-3 activado mientras la tecla está pulsada. Si se suelta la tecla, entonces se desactiva FX Slot 1-3
SHIFT + 23	MODE	Alterna entre controlar/mostrar los modos de FX (Single o Multi)	Coloca un indicado Beatgrid, donde se encuentra la fila actualmente.
24a	PITCH	Determina el tempo de la pista	Determina el tempo de la pista
24b	PITCH LED	Encendido cuando PITCH-fader está en la posición de 0%	Encendido cuando PITCH-fader está en la posición de 0%
25	SLIP	Activa el modo Slip encendido o apagado. Cuando el modo Slip está activo después de varias acciones (por ejemplo: puntos cue o rayones), la reproducción continuará en el punto en el que se hubiera encontrado si no hubieras hecho nada.	Activa el modo Slip encendido o apagado. Cuando el modo Slip está activo después de varias acciones (por ejemplo: puntos cue o rayones), la reproducción continuará en el punto en el que se hubiera encontrado si no hubieras hecho nada.
SHIFT + 25	VINYL	Alterna entre vinilo (rayón sensible al tacto) y modo de selección (sólo Pitch bend) para el plato. (-> n.º 38a)	Alterna entre vinilo (rayón sensible al tacto) y modo de selección (sólo Pitch bend) para el plato. (-> n.º 38a)
26	KEY LOCK	Activa Keylock On/Off. Cuando se pulsa el botón durante un tiempo prolongado, el tempo se resetea.	Activa Keylock On/Off. Cuando se pulsa el botón durante un tiempo prolongado, el tempo se resetea.
SHIFT + 26	PITCH RANGE	Alterna entre los rangos de pitch disponibles.	Alterna entre los rangos de pitch disponibles.
27	KEY SYNC*1	Activa key sync para que la clave del plato actual coincida con la opuesta (mezcla de armónicas). Cuando se mantiene pulsado el botón, las claves pueden desplazarse con los botones PARAMETER +/- . Cuando se pulsa el botón rápidamente dos veces, la clave salta nuevamente a la clave raíz.	Activa key sync para que la clave del plato actual coincida con la opuesta (mezcla de armónicas). Cuando se pulsa el botón rápidamente dos veces, la clave salta nuevamente a la clave raíz.
SHIFT + 27	CENSOR	Pone el cabezal en retroceso mientras se mantiene pulsado el botón. Una vez que se libera el botón, la reproducción continuará en el punto en el que hubiera estado si no hubieras hecho nada.	Pone el cabezal en retroceso mientras se mantiene pulsado el botón. Una vez que se libera el botón, la reproducción continuará en el punto en el que hubiera estado si no hubieras hecho nada.
28a	LOOP LENGTH	Reduce a la mitad/duplica la longitud del ciclo	Reduce a la mitad/duplica la longitud del ciclo

N.º	CONTROL / ELEMENTO	SERATODJ	DJAY PRO
SHIFT + 28a	LOOP SHIFT	El ciclo se desplaza a la izquierda o a la derecha.	El ciclo se desplaza a la izquierda o a la derecha.
28b	LOOP LENGTH LED	Muestra la longitud del ciclo seleccionado en ese momento: 1/32 -> LED 1 parpadeante 1/16 -> LED 2 parpadeante 1/8 -> LED 3 parpadeante 1/4 -> LED 4 parpadeante 1/1 -> LED 1 encendido 2/1 -> LED 2 encendido 4/1 -> LED 3 encendido 8/1 -> LED 4 encendido 16/1 -> LED 5 encendido 32/1 LED 1-5 encendido	Muestra la longitud del ciclo seleccionado en ese momento: 1/32 -> LED 1 parpadeante 1/16 -> LED 2 parpadeante 1/8 -> LED 3 parpadeante 1/4 -> LED 4 parpadeante 1/1 -> LED 1 encendido 2/1 -> LED 2 encendido 4/1 -> LED 3 encendido 8/1 -> LED 4 encendido 16/1 -> LED 5 encendido 32/1 LED 1-5 encendido
29	AUTO LOOP	Permite un ciclo automático con el tamaño seleccionado en ese momento. (-> n.º 28b)	Permite un ciclo automático con el tamaño seleccionado en ese momento. (-> n.º 28b)
SHIFT + 29	LOOP ACTIVE	Activa el ciclo guardado seleccionado en ese momento o el ciclo previamente activo	Activa el ciclo guardado seleccionado en ese momento o el ciclo previamente activo
30a	PARAMETER 1-	Controla la función del parámetro en función del modo activo. (Disminuir)	La pista salta de vuelta a un ciclo preciso. (Cuantificado)
30a SHIFT	PARAMETER 2-	Controla la función del parámetro de la segunda capa en función del modo activo. (Disminuir)	Desplazamiento del valor de la clave en la pista un semitono hacia arriba cada vez que se pulsa el botón.
30b	PARAMETER 1+	Controla la función del parámetro en función del modo activo. (Incrementar)	La pista avanza a un ciclo preciso. (Cuantificado)
30b SHIFT	PARAMETER 2+	Controla la función del parámetro de la segunda capa en función del modo activo. (Incremento)	Desplazamiento del valor de la clave en la pista un semitono hacia abajo cada vez que se pulsa el botón.
31	SHIFT	Activa las funciones de la segunda capa como se indica en el controlador.	Activa las funciones de la segunda capa como se indica en el controlador.
32	SYNC	Activa la sincronización (tempo)	De/-Activa la sincronización (tempo)
SHIFT + 32	SYNC OFF	Desactiva la sincronización	N/A
33	CUE	Durante la reproducción: La pista regresará de forma temporal al punto cue y se detendrá. Durante la pausa: Se fijará un nuevo punto cue temporal en la posición actual. Cuando se pulsa nuevamente el botón de cue, la señal temporal se reproducirá mientras se mantenga pulsado cue.	Durante la reproducción: La pista regresará de forma temporal al punto cue y se detendrá. Durante la pausa: Se fijará un nuevo punto cue temporal en la posición actual. Cuando se pulsa nuevamente el botón de cue, la señal temporal se reproducirá mientras se mantenga pulsado cue.
SHIFT + 33	GO TO BEG	Cuando se pulsa, el cabezal regresa al principio de la pista. Carga la pista anterior si se pulsa dentro del primer segundo de una pista.	Cuando se pulsa, el cabezal regresa al principio de la pista. Carga la pista anterior si se pulsa dentro del primer segundo de una pista.
34	PLAY/PAUSE	Activa la reproducción/pausa	Activa la reproducción/pausa
SHIFT + 34	STUTTER	Dispara el cue temporal y el cabezal continúa desde ese punto.	Dispara el cue temporal y el cabezal continúa desde ese punto.
35	PADs de actuación	Sección drumpad sensible a la velocidad con código de colores	Sección drumpad sensible a la velocidad con código de colores
36a	Modo HOT CUE	Dispara los 8 puntos cue disponibles por plato. Los colores de Hot Cue pueden personalizarse en el software y los pads reflejarán este color en consecuencia. Los botones de parámetros realizan funciones flip*3: Reproducir, grabar, en ciclo, On/Off Cuando se pulsa el botón Hot Cue durante 2 segundos, el modo Quantize se activa o se desactiva.	Dispara los 8 puntos cue disponibles por plato. El color de punto cue se mostrará en el pad.
36a	Modo CUE LOOP	Dispara los 8 puntos cue disponibles por plato y crea un ciclo automático del tamaño de ciclo seleccionado en ese momento (a partir de la posición del punto cue). Los botones de parámetros reducen a la mitad y duplican el tamaño del ciclo.	Activa un efecto inmediato, si que este deba seleccionarse anteriormente. Cada almohadilla (1-8) contiene otro efecto inmediato
36b	Modo LOOP ROLL	Cada pad activa/desactiva a ciclo Roll cuando se mantiene pulsado un drumpad. Cada pad está asignado a una longitud de ciclo específica de 1/32 - 4/1.	Cada pad activa/desactiva a ciclo Roll cuando se mantiene pulsado un drumpad. Cada pad está asignado a una longitud de ciclo específica de 1/32 - 4/1.
36b	Modo SAVED LOOP	Puedes guardar hasta 8 ciclos. Cada pad representa una ranura del ciclo. Para guardar un ciclo, fija un ciclo automático y pulsa un pad vacío. Para activar un ciclo guardado, pulsa la ranura de un pad cargado. Desactívalo pulsando nuevamente. Nuevo disparo del ciclo guardado al mantener pulsado SHIFT y golpear el pad.	Cada pad activa/desactiva un ciclo automático. El tamaño de ciclo se fija a una longitud predeterminada.
36c	Modo SAMPLER	Los pads 1-6 disparan las 6 ranuras de muestra disponibles. Shift + Pad detiene la muestra. Con los botones de parámetros puedes conmutar a través de los bancos de muestra A, B, C, D. Cuando se pulsa el botón del modo SAMPLER durante 2 segundos, PADVELOCITY Y AFTERTOUCH están activados y las muestras pueden dispararse a diferentes volúmenes en función de la presión aplicada al golpe.	Los pads 1-6 disparan las 6 ranuras de muestra disponibles. Shift + Pad detiene la muestra. El modo Sampler en el plato derecho controla las muestras 1-6. El modo Sampler en el plato izquierdo controla las muestras 7-12. Cuando se pulsa el botón del modo SAMPLER durante 2 segundos, PADVELOCITY Y AFTERTOUCH están activados y las muestras pueden dispararse a diferentes volúmenes. Nota: la vista Sampler solo está disponible en la vista de 2 platos.
SHIFT + 36c	OPEN SAMPLER VIEW	Abre la vista del Sampler.	Abre la vista del Sampler.
36c	Modo PITCH PLAY*1	Conjuntamente con Pitch 'n Time DJ, te permite tocar tus cues en un rango de diferentes claves. Existen 3 rangos de claves para elegir. Para alternar entre los rangos de claves, pulsa los botones PARAM 1 izquierdo o derecho. El pad de la clave ra-> (0) est->siempre iluminado en blanco, y tocar->el punto cue con su pitch regular. En el modo Pitch Play, al pulsar un pad se graduar->el tono del punto cue seleccionado hacia arriba o hacia abajo en los rangos. Para seleccionar un punto Hot Cue, mant-> pulsado Shift y selecciona un pad diferente (Hot Cue).	Te permite tocar tus cues en un rango de diferentes claves. Existen 3 rangos de claves para elegir. Para alternar entre los rangos de claves, pulsa los botones PARAM 1 izquierdo o derecho. El pad de la clave raíz (0) está siempre iluminado en blanco, y tocará el punto cue con su pitch regular. En el modo Pitch Play, al pulsar un pad se graduará el tono del punto cue seleccionado hacia arriba o hacia abajo en los rangos. Para seleccionar un punto Hot Cue, mantén pulsado Shift y selecciona un pad diferente (Hot Cue).

N.º	CONTROL / ELEMENTO	SERATODJ	DJAY PRO
36d	Modo SLICER	Cuando está activado slicer, un rango (o dominio) especificado de una pista se divide en ocho secciones iguales, y estas ocho secciones cortadas se asignan a los respectivos pads de actuación. Cuando el cabezal llega al final del dominio, se mueve más allá del dominio actual y crea una nueva zona de dominio.	Cuando está activado slicer, un rango (o dominio) especificado de una pista se divide en ocho secciones iguales, y estas ocho secciones cortadas se asignan a los respectivos pads de actuación. Cuando el cabezal llega al final del dominio, se mueve más allá del dominio actual y crea una nueva zona de dominio.
36d	Modo SLICER LOOP	Cuando está activado slicer, un rango (o dominio) especificado de una pista se divide en ocho secciones iguales, y estas ocho secciones cortadas se asignan a los respectivos pads de actuación. Cuando el cabezal llega al final del dominio, regresa al inicio del mismo y repite esta ranura.	Cuando está activado slicer, un rango (o dominio) especificado de una pista se divide en ocho secciones iguales, y estas ocho secciones cortadas se asignan a los respectivos pads de actuación. Cuando el cabezal llega al final del dominio, regresa al inicio del mismo y repite esta ranura.
37	DECK	Conmuta los controles relacionados con los platos entre el plato de 1/3 y el plato de 2/4.	Conmuta los controles relacionados con los platos entre el plato de 1/3 y el plato de 2/4.
38a	JOG-WHEEL	Cuando Jog Touch (-> SHIFT + n.º 25) está activado, tocar el plato mantendrá el cabezal (o rayón). Pitch bend también es posible al empujar el borde. Cuando Jog Touch está Off (-> SHIFT + n.º 25), girar la bandeja solo ajustará la velocidad de reproducción del plato (Pitch bend).	Cuando Jog Touch (-> SHIFT + n.º 25) está activado, tocar el plato mantendrá el cabezal (o rayón). Pitch bend también es posible al empujar el borde. Cuando Jog Touch está Off (-> SHIFT + n.º 25), girar la bandeja solo ajustará la velocidad de reproducción del plato (Pitch bend).
SHIFT + 38a	JOG SKIP	Realiza una búsqueda/un desplazamiento rápido de la aguja a través de la pista	Realiza una búsqueda/un desplazamiento rápido de la aguja a través de la pista
38b	JOG LED RING	La iluminación de la Jogwheel muestra la posición flotante del cabezal. (Posición virtual de la aguja).	La iluminación de la Jogwheel muestra la posición flotante del cabezal. (Posición virtual de la aguja).
SHIFT + 38b	JOG LED RING	Mientras mantienes pulsado SHIFT, la iluminación de la Jogwheel muestra el tiempo transcurrido de la pista.	Mientras mantienes pulsado SHIFT, la iluminación de la Jogwheel muestra el tiempo transcurrido de la pista.
39a	MST OUT (XLR)	Salida Master Volume (XLR) -> Controlada por el n.º 10	
39b	MST OUT (RCA)	Salida Master Volume (RCA) -> Controlada por el n.º 10	
40	BOOTH OUT (RCA)	Salida Booth Volume -> Controlada por el n.º 10 Misma salida que para Master out	
41	PH/LN INPUT SW	Selecciona la fuente de entrada.	
42	DVS INPUT (RCA)	Entrada RCA para el control de DVS de los PLATOS 3 y 4*2	
43	iOS CONNECTION	Conexión para iPad/iPhone Sólo se admite generación Lightning El dispositivo iOS se cargará a través del controlador No es posible utilizar USB e iOS simultáneamente. Solo una conexión puede estar activa.	
44	USB INPUT	Conexión USB a PC/MAC	
45	HEADPHONES OUT	Salida de 3,5 mm y 6,3 mm	
46	MIC INPUT	Entrada de micrófono de 6,3 mm. La señal de audio desde el micrófono se dirige directamente a la salida principal.	
47	MIC VOL	Ajuste de GAIN entrada de micrófono	
48	POWER	Alimentación On/Off. El dispositivo requiere una fuente de alimentación externa.	

*1: requiere el plugin Serato Pitch 'n' Time.

*2: requiere el paquete de expansión Serato DVS. No disponible para djay Pro.

*3: requiere el paquete de expansión Serato Flip

*4: solo disponible para djay Pro (Mac Edition)

Reloop le ofrece también asistencia para el Software de otros suministradores como por ejemplo VirtualDJ y Traktor Pro. Dispone del controlador ASIO, actualizaciones firmware y los mapeos actuales en www.reloop.com.

CONFIGURATION SYSTÈME MINIMALE

Mac:

- Mac OS X 10.9.+ / 10.10.+ / 10.11.+ (check serato.com / algoriddim.com para actualizaciones en OS)
- 32 bit/64 bit: i3 / i5 / i7 con mín. 1.07 GHz
- mín. 4 GB RAM (si tiene una gran biblioteca, se beneficiará de tener más RAM)
- 5 GB libre, espacio HDD
- Resolución de pantalla mín. 1280*720
- Puerto USB 2.0 disponible
- Descarga de la última versión de Serato DJ / djay PRO en serato.com / algoriddim.com

Windows:

- Windows 7 / 8.1 / 10 (compruebe serato.com para actualizaciones en OS)
- 32 bit/64 bit: i3 / i5 / i7 con mín. 1.07 GHz
- Procesadores AMD no se recomiendan y no se soportan oficialmente
- mín. 4 GB RAM (si tiene una gran biblioteca, se beneficiará de tener más RAM)
- 5 GB libre, espacio HDD
- Resolución de pantalla mín. 1280*720
- Puerto USB 2.0 disponible
- Descarga de la última versión de Serato DJ / djay PRO en serato.com / algoriddim.com

iOS:

- Dispositivo iOS (iPad or iPhone generación 4 o superior) con conexión de iluminación de 8 clavijas
- iOS 8 o superior (compruebe algoriddim.com para ver si existen actualizaciones en OS)
- Descargue la última versión de djay 2 / djay PRO desde App Store
- Nota: los dispositivos iOS se cargarán cuando se conectan

Android:

- Dispositivo compatible con Android (check reloop.com para más detalles sobre la compatibilidad)
- Android 5 o superior (compruebe algoriddim.com para ver si existen actualizaciones en OS)
- Descargue la última versión de djay 2 de Google Play Store
- Recomendado para la series Google Nexus
- Note: Dispositivos Android no se cargarán con OTG

*Necesita del paquete de expansión Serato DJ Pitch 'n' Time

**Necesita del paquete de expansión Serato FLIP

***Nota: Una suscripción Spotify Premium y una conexión a Internet se requiere acceso al catálogo de música Spotify desde djay. Una prueba GRATUITA de 7 días de Spotify Premium está disponible para todos los usuarios de djay 2 / Pro.

Mac, iOS, iPhone, iPad and OS X are trademarks of Apple Inc., registered in the U.S. and other countries.

Windows is a registered trademark of Microsoft Corporation in the United States and other countries.

Intel (i3/i5/i7) and Intel Core are trademarks of Intel Corporation in the U.S. and other countries.

Serato, Serato DJ and the Serato logo are registered trademarks of Serato Audio Research.

djay is a registered trademark of algoriddim GmbH.

DATOS TÉCNICOS

MEASUREMENT ITEM	MEASUREMENT SIGNAL	VR VOLUME	SPECIFICATION	REMARKS
Output Level	MASTER OUT (RCA)	MIN	2.0 ± 0.2 V	0dB,1kHz No audio from PC, No Microphone Input
	BOOTH OUT	MIN	2.0 ± 0.2 V	0dB,1kHz, No audio from PC, No Microphone Input
	MASTER OUT BALANCED	MIN	3.9 ± 0.2 V	0dB,1kHz, No audio from PC, No Microphone Input
	HEADPHONE	MIN	1.5V ± 0.2V	0dB,1kHz, No audio from PC, No Microphone Input Headphone (load32Ω)
	MIC (RCA)	MAX	1.5 ± 0.1 V	No audio from PC, + 3mV Vrms Microphone Input,50-ohm Unbalanced AP audio generator output
	MASTER OUT (DVS3)	MIN	870mV ± 100mV	0dB,1kHz No audio from PC,No Microphone Input
	MASTER OUT (DVS4)	MIN	870mV ± 100mV	0dB,1kHz,No audio from PC,No Microphone Input



WARNUNG!

Um Feuer oder einen elektrischen Schock zu vermeiden, setzen Sie dieses Gerät nicht Wasser oder Flüssigkeiten aus! Öffnen Sie niemals das Gehäuse!

WARNING!

To prevent fire or avoid an electric shock do not expose the device to water or fluids!
Never open the housing!

ATTENTION !

Afin d'éviter un incendie ou une décharge électrique, veillez à tenir cet appareil à l'écart des liquides et de l'humidité ! N'ouvrez jamais le boîtier !

¡ADVERTENCIA!

Para evitar incendios o descargas eléctricas, no sumerja este equipo en agua u otras sustancias líquidas! ¡Nunca abra la carcasa!

Für weiteren Gebrauch aufbewahren!

Keep information for further reference!

Gardez ces instructions pour des utilisations ultérieures!

¡Conservar para su uso posterior!

www.reloop.com

Reloop Trademark

Global Distribution GmbH

Schuckertstr. 28

48153 Muenster / Germany

© 2016