



**Manual del propietario**  
**LG Minibeam**  
Proyector DLP

Lea la información de seguridad atentamente antes de usar este producto.

PH550

## LICENCIA

Las licencias compatibles pueden variar según el modelo. Para obtener más información sobre las licencias, visite [www.lg.com](http://www.lg.com).



Fabricado con la autorización de Dolby Laboratories. Dolby y el símbolo de doble D son marcas comerciales de Dolby Laboratories.



Este dispositivo DivX Certified® ha sido sometido a rigurosas pruebas para verificar que reproduce video DivX®.

Para reproducir películas DivX adquiridas, primero registre su dispositivo en [vod.divx.com](http://vod.divx.com). Su código de registro se encuentra en la sección DivX VOD en el menú de configuración de su dispositivo.

DivX Certified® para reproducir video DivX® de hasta HD 1080p, incluyendo contenido de pago. DivX®, DivX Certified® y los logos asociados son marcas comerciales registradas de DivX, LLC y se utilizan bajo licencia.

Cubierto por las patentes DivX 7,295,673; 7,515,710; RE45,052; y otras disponibles en [[www.divx.com/patents](http://www.divx.com/patents)]



Los términos HDMI y HDMI High-Definition Multimedia Interface, y el Logotipo HDMI son marcas comerciales o marcas registradas de HDMI Licensing LLC en los Estados Unidos y otros países.



Este dispositivo cumple con los requisitos de compatibilidad electromagnética (ECM) vigentes para dispositivos de uso doméstico (clase B) y debe ser utilizado con fines domésticos solamente. Este dispositivo se puede usar en todas las regiones.

### ! NOTA

- Es posible que la imagen que se muestra sea diferente a su proyector.
- La visualización en pantalla (OSD, On Screen Display) de su proyector puede ser ligeramente diferente a la que se muestra en este manual.

# INSTRUCCIONES DE SEGURIDAD

Tome nota de las instrucciones de seguridad para evitar cualquier accidente potencial o uso incorrecto del proyector.

- Las precauciones de seguridad se proporcionan de dos formas: **ADVERTENCIA** y **PRECAUCIÓN**, como se explica a continuación.
  -  **ADVERTENCIA** No seguir las instrucciones puede provocar lesiones graves e incluso la muerte.
  -  **PRECAUCIÓN** No seguir las instrucciones puede provocar lesiones a personas o daños al producto.
- Lea cuidadosamente el manual del usuario y manténgalo a mano.



ADVERTENCIA / PRECAUCIÓN  
RIESGO DE CHOQUE ELÉCTRICO  
NO ABRIR



El símbolo de relámpago con una punta de flecha, dentro de un triángulo equilátero, tiene como fin alertar al usuario sobre la presencia de voltaje peligroso dentro del aislamiento del producto que puede tener la potencia suficiente como para representar un riesgo de descargas eléctricas para los usuarios.



El signo de exclamación dentro de un triángulo equilátero tiene como fin alertar al usuario sobre la presencia de instrucciones importantes de funcionamiento y mantenimiento (servicio) en el folleto que acompaña al equipo.

## ADVERTENCIA/PRECAUCIÓN

- PARA REDUCIR EL RIESGO DE INCENDIOS O DESCARGAS ELÉCTRICAS, NO EXPONGA ESTE PRODUCTO A LA LLUVIA O A LA HUMEDAD.

**Lea estas instrucciones.  
Conserve estas instrucciones.  
Preste atención a todas las advertencias.  
Siga todas las instrucciones.**

## Instalación en interiores

### ADVERTENCIA

- No utilice el proyector en exteriores ni lo exponga a humedad o agua.
  - Ya que el producto no es a prueba de agua, podría provocar incendios o descargas eléctricas.
- No coloque el proyector bajo luz solar directa ni cerca de fuentes de calor tales como radiadores, fuego, estufas, etc.
  - Esto podría provocar incendios.
- No coloque materiales inflamables, tales como aerosoles, cerca del proyector.
  - Esto podría provocar incendios.

## 4 INSTRUCCIONES DE SEGURIDAD

---

- No deje que los niños se acerquen demasiado o se suban encima del proyector.
  - Esto podría provocar la caída del proyector, lo cual causaría lesiones o la muerte.
- No instale el producto en un lugar sin ventilación (p. ej., en un estante o armario) o en una alfombra o almohadón.
  - Esto podría causar incendios debido al aumento de la temperatura interna.
- No coloque el producto cerca de fuentes de vapor, aceite o neblina de aceite, como humidificadores y aparadores de cocina.
  - De no respetar esta indicación, se podría dar paso a incendios, descargas eléctricas o corrosión.
- No instale el producto en una pared o cielo raso cercano a fuentes de aceite o neblina de aceite.
  - El producto puede dañarse y caerse, lo que produciría lesiones graves.
- No coloque el proyector en un lugar donde pueda estar expuesto al polvo.
  - Esto podría provocar incendios.
- No utilice el proyector en lugares húmedos como el baño donde podría humedecerse.
  - Esto podría provocar incendios o descargas eléctricas.
- No permita que un mantel o cortina tape las rejillas de ventilación.
  - Esto podría causar incendios debido al aumento de la temperatura interna.
- Asegúrese de que haya una buena ventilación alrededor del proyector. Debe haber una distancia de al menos 30 cm entre el proyector y la pared.
  - Esto evitará incendios debidos al aumento de la temperatura interna.

### PRECAUCIÓN

- Al colocar el proyector sobre una mesa o estante, procure no dejarlo cerca del borde.
  - El proyector podría caer a causa de problemas de equilibrio y esto podría causar lesiones a personas o daños al producto. Asegúrese de utilizar un mueble o una base que se ajuste al proyector.
- Al mover el proyector, asegúrese de apagarlo y sacar los enchufes y cables.
  - El cable de alimentación podría dañarse, provocando un incendio o una descarga eléctrica.
- No coloque el proyector sobre una superficie inestable o vibratoria tales como un estante inestable o inclinado.
  - Podría caerse y provocar lesiones.

- Tenga cuidado de no voltear el proyector cuando le esté conectando dispositivos externos.
  - Esto podría causar lesiones a personas o daños al proyector.
- No coloque objetos pesados sobre el cable de alimentación.
  - Esto podría provocar incendios o descargas eléctricas.
- Jamás toque el enchufe con las manos mojadas.
  - Esto podría provocar una descarga eléctrica.

## Potencia

### ADVERTENCIA

- **DESCONEXIÓN DEL DISPOSITIVO DE LA ALIMENTACIÓN PRINCIPAL**
  - El conector de alimentación es el dispositivo de desconexión. En caso de emergencia, se debe acceder de manera rápida al conector de alimentación.
- El cable a tierra debe estar conectado. (Excepto dispositivos sin conexión a tierra).
  - Asegúrese de conectar el cable de conexión a tierra para evitar descargas eléctricas. Si no fuera posible realizar la conexión a tierra de la unidad, solicite a un electricista calificado que instale un interruptor de circuito por separado. No intente conectar el proyector a tierra con conexiones a cables de teléfono, pararrayos o tuberías de gas.
- El enchufe de alimentación debe insertarse por completo en la toma de corriente.
  - Una conexión inestable podría provocar un incendio.
- No enchufe demasiados dispositivos en un mismo tomacorriente.
  - Esto podría provocar incendios debidos a sobrecargas en la toma de corriente.
- Mantenga el adaptador de ca, el conector de alimentación y el tomacorriente utilizados libres de acumulaciones de polvo u otros materiales externos.
  - Esto podría provocar incendios.
- Si sale humo u olor a quemado desde el proyector o el adaptador de ca, deje de utilizar el producto inmediatamente. Desconecte el cable de alimentación del tomacorriente y comuníquese con el centro de servicio al cliente.
  - Esto podría provocar incendios.
- Para apagar la alimentación principal, quite el enchufe, que debe conectarse de modo que otorgue un fácil acceso.

### PRECAUCIÓN

- Siempre sujete el conector para retirar el adaptador de ca o el cable de alimentación.
  - De lo contrario, esto podría producir un incendio o podría dañar el producto.
- Evite doblar constantemente el cable de alimentación del adaptador de ca.
  - Si el cable de alimentación se dobla excesivamente durante un período prolongado, se puede romper por dentro. Esto podría provocar un incendio o descargas eléctricas.
- Asegúrese de que el cable y el enchufe no están dañados, modificados, severamente doblados, retorcidos, tirantes, atorados o calientes. No utilice el producto si el tomacorriente está suelto.
  - Esto podría provocar un incendio o una descarga eléctrica.
- Mantenga el cable de alimentación lejos de dispositivos calefactores.
  - La funda del cable podría derretirse, lo que podría provocar incendios o descargas eléctricas.
- Para proteger el cable y el conector de alimentación ante posibles daños, coloque el proyector donde las personas no se tropiecen o pisen el cable de alimentación.
  - Esto podría provocar incendios o descargas eléctricas.
- No apague o encienda el proyector conectando o desconectando el enchufe del tomacorriente.  
(No utilice el enchufe como conmutador).
  - Esto podría provocar descargas eléctricas o daños al producto.
- No inserte un conductor en el otro lado del tomacorriente en la pared mientras el enchufe esté conectado a este tomacorriente.  
Asimismo, no toque el enchufe inmediatamente después de desconectarlo del tomacorriente en la pared.
  - Esto podría provocar una descarga eléctrica.
- Use solo el cable de alimentación oficial proporcionado por LG Electronics. No utilice otros cables de alimentación.
  - Esto podría provocar incendios o descargas eléctricas.
- Si cualquier material externo o agua entra al adaptador de ca, cable de alimentación o al interior del proyector, apáguelo mediante la pulsación del botón de encendido. Retire todos los cables y, a continuación, comuníquese con el centro de servicio al cliente.
  - Esto podría provocar un incendio o descargas eléctricas.

- La superficie del adaptador de ca se encuentra caliente. Mantenga el adaptador de ca fuera del alcance de los niños y evite tocarlo durante su uso.
- Nunca desarme los dispositivos de suministro de energía (adaptador/cable de alimentación de ca, etc.).
  - Esto puede dañar el cable de alimentación y provocar un incendio o descargas eléctricas.
- Conecte el adaptador de ca y el cable de alimentación firmemente.
  - No hacerlo puede provocar que falle el producto o que se incendie.
- No coloque objetos pesados ni presione el cable de alimentación y el adaptador de ca y evite dañarlos.
  - Eso puede provocar un incendio o se puede dañar el producto.
- Siempre utilice el adaptador de ca incluido o cualquier adaptador de ca aprobado y certificado por LG Electronics.
  - Cualquier otro adaptador de ca conectado puede provocar que la pantalla parpadee.

## Quando está en uso

### ADVERTENCIA

- No coloque ningún recipiente que contenga líquidos en la parte superior del proyector, como jarrones, floreros, tazas, cosméticos o medicamentos; ni tampoco adornos o velas, etc.
  - Esto podría provocar incendios, descargas eléctricas o lesiones debido a caídas.
- En caso un impacto fuerte o de que el gabinete sufra algún daño, apáguelo, desconéctelo del tomacorriente y póngase en contacto con un centro de servicio autorizado.
  - Esto podría provocar una descarga eléctrica.
- No introduzca en el producto piezas metálicas, tales como monedas, pinzas para el pelo o desechos metálicos, ni tampoco materiales inflamables tales como papel o fósforos.
  - Esto es para evitar descargas eléctricas o incendios.
- Asegúrese de evitar que un niño trague las baterías cuando reemplace las baterías antiguas del control remoto por unas nuevas. Mantenga las baterías fuera del alcance de los niños.
  - Si un niño se traga una batería, consulte inmediatamente a un médico.

- Jamás abra ninguna de las cubiertas del proyector.
  - De lo contrario, existen altas probabilidades de que se produzca una descarga eléctrica.
- No mire directamente a la lente cuando el proyector esté en uso.
  - La luz intensa podría causar daño ocular.
- Cuando la lámpara esté encendida o se haya recién apagado, evite tocar la rejilla de ventilación o la lámpara, ya que ambas estarán muy calientes.
- Si hay una fuga de gas en la sala con el proyector, no toque ni el proyector ni la toma de corriente. Abra las ventanas para que se ventile.
  - Las chispas pueden provocar incendios o quemaduras.
- Desconecte el cable de alimentación desde la toma de corriente durante una tormenta eléctrica.
  - Esto evitará descargas o daños al proyector.
- No utilice el proyector cerca de dispositivos electrónicos que generen un campo magnético fuerte.
- Mantenga la película plástica que se utilizó para el embalaje del proyector fuera del alcance de los niños.
  - Si no se manipula de forma segura, puede causar asfixia.
- No mantenga sus manos sobre el proyector por mucho tiempo mientras esté en uso.
- Se recomienda mantener una distancia de más de cuatro veces el tamaño diagonal de la pantalla para jugar videojuegos con el proyector conectado a la consola.
  - Asegúrese de que el cable conector sea lo suficientemente largo. De lo contrario, el producto podría caerse y provocar lesiones a personas o daños al producto.
- No coloque el proyector o su control remoto con batería en un ambiente de temperatura extremadamente alta.
  - Esto podría provocar incendios.
- No utilice las gafas 3D a menos que esté viendo imágenes en 3D.

### PRECAUCIÓN

- No coloque objetos pesados sobre el proyector.
  - Podría caerse y provocar lesiones a personas.
- Asegúrese de evitar que se produzca cualquier impacto sobre la lente durante su traslado.
- No toque la lente del proyector.
  - La lente podría dañarse.
- No utilice herramientas afiladas en el proyector, como un martillo o un cuchillo, ya que hacerlo podría dañar la carcasa.

- En el caso de que no aparezca ninguna imagen en la pantalla o no se escuche el audio, deje de usar el producto. Apague el proyector, desconéctelo de la toma de corriente y comuníquese con nuestro centro de servicio técnico.
  - Esto podría provocar incendios o descargas eléctricas.
- No deje caer objetos en el proyector ni deje que algo lo golpee.
  - Esto podría causar daños al proyector o lesiones a personas.
- Se recomienda mantener una distancia de más de 5-7 veces la longitud diagonal de la pantalla.
  - Si observa la pantalla desde una distancia demasiado corta durante un tiempo prolongado, su vista puede sufrir daños.
- No bloquee el halo de luz que emite el proyector con un libro u otro objeto.
  - La exposición prolongada a la luz del proyector puede provocar un incendio. Además, la lente podría sobrecalentarse y dañarse por el calor reflejado.
- No encienda el proyector con el volumen alto.
  - El volumen alto puede ocasionar daños en la audición.
- No utilice equipo de alto voltaje cerca del proyector (por ejemplo, un matamoscas). Esto puede causar que el producto funcione mal.

## Limpieza

### ADVERTENCIA

- No rocíe al proyector con agua al limpiarlo. Asegúrese de que el agua no fluya hacia dentro del proyector.
  - Esto podría provocar un incendio o una descarga eléctrica.
- Cuando detecte humo u olor extraño saliendo del proyector o si un objeto extraño cae dentro, apáguelo, desconéctelo del tomacorriente y comuníquese con nuestro centro de servicio.
  - De lo contrario, esto podría provocar un incendio o una descarga eléctrica.
- Use aire en aerosol, un paño suave o un hisopo con algodón humedecido con un producto químico de limpieza para lentes o alcohol para eliminar el polvo o las manchas en las lentes de proyección frontales.

### PRECAUCIÓN

- Comuníquese con el vendedor o con el centro de servicio técnico una vez por año para limpiar las piezas internas del proyector.
  - Si no limpia el proyector durante un período de tiempo prolongado, se acumulará el polvo, lo que podría causar un incendio o daños al proyector.

- Al limpiar las piezas plásticas del proyector, como la carcasa, desenchufe el cable y limpie con un paño suave. No rocíe con agua ni limpie con un paño húmedo. Jamás utilice limpiador para vidrios, pulidor industrial o automotriz, abrasivos, cera, bencina o alcohol, ya que estos productos pueden dañar el proyector.
  - Esto puede provocar incendios, descargas eléctricas o daños al producto (deformación y corrosión).
- Desenchufe el producto antes de limpiarlo.
  - De lo contrario, se podría producir una descarga eléctrica.

### Otros

#### ADVERTENCIA

- Algunos usuarios pueden experimentar convulsiones o síntomas anormales cuando se exponen a una luz destellante o a patrones específicos provenientes de un juego de video.
- Cuando salga, ubique el producto lejos del alcance de animales y desconéctelo del tomacorriente.
  - El uso de un cable dañado podría causar un cortocircuito o incendio.
- No use el proyector cerca de dispositivos electrónicos de alta precisión o aquellos que transmitan señales de radio débiles.
  - Esto podría afectar el funcionamiento del producto y provocar un accidente.
- Solo un técnico calificado puede desarmar o modificar el proyector. Para realizar diagnósticos, ajustes o reparaciones, comuníquese con su vendedor o con nuestro servicio técnico.
  - Esto podría provocar un incendio o una descarga eléctrica.
- Se requiere buena ventilación, no bloquee el flujo de aire alrededor del producto. Hacerlo puede provocar lesiones y sobrecalentamiento interno.
- Para evitar que la lámpara se dañe, debe permanecer conectada durante unos 3 minutos después de apagarla para que se enfríe adecuadamente (no se aplica para los modelos con LED).
- No toque la lente, ya que hacerlo puede provocar quemaduras o daños en la lente. La lente y la unidad pueden estar CALIENTES durante el uso e inmediatamente después de su uso. Tenga cuidado al manipular la unidad y permita que se enfríe adecuadamente.
- Utilice solo una toma de corriente con conexión a tierra. (Excepto dispositivos sin conexión a tierra).

- No inserte ningún objeto en las rejillas de ventilación ni las cubra.
  - Esto podría provocar incendios o descargas eléctricas.
- Siga todas las pautas de mantenimiento para obtener uso óptimo y realice tareas de mantenimiento solo en un centro autorizado de servicio.
- La lámpara contiene mercurio y, como tal, debe eliminarse siguiendo las leyes locales, estatales y federales (no se aplica a los modelos con luces LED).
- Mantenga las baterías y el control remoto lejos del alcance de los niños.
  - Esto evitará lesiones a personas o daños al producto.
- Sólo utilice el tipo de baterías especificado.
  - Las baterías quemadas o con fugas pueden provocar daños o lesiones.
- Asegúrese de utilizar una batería del mismo tipo al momento de reemplazarla.
  - En el caso de una falla de contacto de la batería, esta se puede agotar rápidamente o el control remoto puede no funcionar correctamente.
- Elimine las baterías usadas adecuadamente.
  - Esto podría provocar una explosión o un incendio. El método correcto de eliminación puede variar de acuerdo al país o región. Elimine la batería tal como se indica.



### PRECAUCIÓN

- No utilice ni almacene el proyector al aire libre durante períodos prolongados.
- No mezcle las baterías nuevas con las usadas.
  - Las baterías quemadas o con fugas pueden provocar daños o lesiones.
- Asegúrese de desenchufar el aparato si no planea utilizarlo durante mucho tiempo.
  - El polvo acumulado puede provocar incendios o descargas eléctricas debido al sobrecalentamiento, ignición o mal aislamiento.
- No tire ni desarme la batería.
  - Esto podría provocar incendios o explosiones debido a daños en la batería.
- Guarde las baterías lejos de objetos metálicos como llaves y sujetapapeles.
  - Un exceso de corriente puede provocar un rápido aumento en la temperatura, causando un incendio o quemaduras.
- No almacene las baterías cerca de una fuente de calor, como un calefactor.
  - Esto podría provocar incendios o daños al producto.

- No almacene las baterías a temperaturas mayores a 60 °C o en alta humedad.
  - Esto podría provocar una explosión o un incendio.
- Asegúrese de que la batería está instalada correctamente.
  - Esto evitará explosiones o incendios.
- Una batería de repuesto incorrecta puede provocar un incendio.
- Baterías: Guarde los accesorios (baterías, etc.) en un lugar seguro lejos del alcance de los niños.

### Grupo 2 de riesgos

**PRECAUCIÓN** Este producto emite radiación óptica potencialmente peligrosa. No mire fijamente hacia la luz de funcionamiento. Puede ser perjudicial para los ojos.

## ANTENA

### Puesta a tierra con una antena exterior

- Si instala una antena exterior, tome las siguientes precauciones. El sistema de antena exterior no debe instalarse cerca de las líneas aéreas de transmisión de energía, de ningún circuito de alimentación o luz eléctrica, ni en ningún lugar donde pudiera entrar en contacto con este tipo de cables eléctricos o circuitos, dado que podría provocar daños graves o incluso la muerte. Asegúrese de que el sistema de antena tenga una puesta a tierra como protección contra sobretensiones y acumulaciones de cargas estáticas. La Sección 810 del Código nacional de electricidad (NEC) de los Estados Unidos establece la forma de instalar correctamente una puesta a tierra para el mástil, la estructura de soporte y el cable de bajada a una unidad de descarga de la antena, el tamaño de los conductores de puesta a tierra, la ubicación de la unidad de descarga de la antena, así como la conexión y los requisitos de los electrodos de puesta a tierra.

## Puesta a tierra de la antena según el Código nacional de electricidad, ANSI/NFPA 70

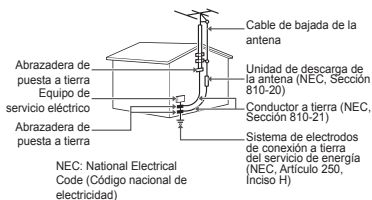

## Para Estados Unidos

### NOTA PARA EL INSTALADOR DE CABLE/TV

Se recomienda al instalador de televisión por cable (CATV) que consulte el Artículo 820-40 del Código nacional de electricidad (NEC) de los Estados Unidos. El código establece las disposiciones para instalar correctamente una puesta a tierra y, en especial, indica que el cable de puesta a tierra debe conectarse al sistema de puesta a tierra del edificio lo más cerca posible del punto de entrada del cable.

# CONTENIDO

<b>LICENCIA</b>	<b>2</b>	<b>COMO USAR EL PROYECTOR</b>	<b>33</b>
<b>INSTRUCCIONES DE SEGURIDAD</b>	<b>3</b>	Conexión de una antena o un cable	33
<b>PREPARACIÓN</b>	<b>16</b>	Uso de la batería	34
Accesorios	16	Información de tiempo de uso de la batería	35
Complementos opcionales	18	Cómo ver el proyector	36
Piezas y componentes	19	– Cómo encender el proyector	36
Uso del botón de la palanca	22	– Enfoque de la imagen en la pantalla	38
– Funciones básicas	22	– Cómo ver el proyector	38
– Ajuste del menú	23	<b>Para ajustar el canal</b>	<b>39</b>
Indicadores de estado del proyector	23	– Memorizar los canales disponibles	39
Instalación	24	<b>Opciones adicionales</b>	<b>43</b>
– Precauciones durante la instalación	24	– Ajuste de la relación de aspecto	43
– Distancia de proyección según el tamaño de la pantalla	25	– Cómo utilizar la función Keystone	44
– Cómo instalar el proyector en un trípode	27	– Cómo cambiar el dispositivo de entrada	45
– Sistema de seguridad Kensington	28	– Función En blanco	47
– Cómo usar el núcleo de ferrita	29	<b>Uso del menú rápido</b>	<b>48</b>
<b>CONTROL REMOTO</b>	<b>30</b>	<b>ENTRETENIMIENTO</b>	<b>49</b>
		Uso de SCREEN SHARE	49
		Configuración de Bluetooth en el proyector	50
		– Búsqueda de dispositivos Bluetooth y conexión	51
		– Conexión, desconexión y eliminación de dispositivos Bluetooth desde la lista de dispositivos registrados	53
		– Configuración de Sinc. AV	54

<b>MIS MEDIOS</b>	<b>55</b>	<b>CONEXIÓN DE DISPOSITIVOS</b>	<b>110</b>
<b>Antes del uso</b>	<b>55</b>	<b>Conexión a un receptor HD, reproductor de DVD o VCR, o dispositivos externos</b>	<b>111</b>
– Cómo conectar un dispositivo USB	55	– Conexión HDMI	111
– Cómo quitar un dispositivo USB	55	– Conexión HDMI a DVI	111
<b>Para usar Mis medios</b>	<b>57</b>	– Conexión compuesta (AV)	112
– Cómo ver los videos	61	– Conexión por componente	112
– Cómo ver fotos	67	<b>Conexión de una PC</b>	<b>113</b>
– Cómo escuchar música	71	– Conexión HDMI	113
– Cómo ver archivos	75	– Conexión HDMI a DVI	113
<b>FUNCIÓN 3D</b>	<b>79</b>	– Conexión RGB	114
<b>Mientras se ven videos en 3D</b>	<b>79</b>	<b>Cómo conectar una computadora portátil</b>	<b>115</b>
<b>Requisitos para ver imágenes 3D</b>	<b>83</b>	– Conexión HDMI	115
– Cómo usar gafas del tipo DLP-LINK (DLP-Ready)	84	<b>Conexión de los audífonos</b>	<b>116</b>
<b>Para ver imágenes 3D</b>	<b>84</b>	<b>Uso de la función de reflejo de un teléfono móvil</b>	<b>117</b>
– Modo 3D compatible	85	– Conexión MHL/Slimport	117
<b>PERSONALIZACIÓN DE LA CONFIGURACIÓN</b>	<b>86</b>	<b>MANTENIMIENTO</b>	<b>118</b>
<b>Configuración</b>	<b>86</b>	<b>Limpieza</b>	<b>118</b>
<b>Configuración de IMAGEN</b>	<b>87</b>	– Limpieza de la lente	118
<b>Configuración de AUDIO</b>	<b>94</b>	– Limpieza de la carcasa del proyector	118
<b>Configuración de CANAL</b>	<b>96</b>	<b>ESPECIFICACIONES</b>	<b>119</b>
<b>Configuración de HORA</b>	<b>97</b>		
<b>Ajuste de RED INALÁMBRICA</b>	<b>99</b>		
<b>Ajustes de BLOQUEO</b>	<b>101</b>		
<b>Configuración de OPCIÓN 1</b>	<b>105</b>		
<b>Configuración de OPCIÓN 2</b>	<b>108</b>		

# PREPARACIÓN

## Accesorios

Los accesorios incluidos con el proyector se muestran a continuación. Esta imagen podría diferir levemente del producto real. Los accesorios están sujetos a cambios sin previo aviso. Se pueden agregar nuevos accesorios o retirar los antiguos.



Control remoto  
Dos baterías AAA



Manual del propietario

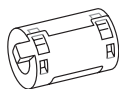

Núcleo de ferrita



Adaptador de ca/cc

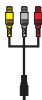

Cable compuesto  
genérico



Cable de alimentación



Bolsa

- Cuando conecte un cable HDMI o USB, o una unidad flash USB en el puerto HDMI o USB, utilice un producto que tenga, como máximo, un ancho de 18 mm y un largo de 10 mm. Si el cable USB o la unidad flash USB no caben en los puertos USB del proyector, utilice un cable de extensión compatible con USB 2.0.

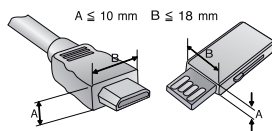

- Utilice un cable certificado con el logotipo de HDMI adjunto.
- Si no utiliza un cable HDMI certificado, es posible que la pantalla no muestre imágenes o es posible que ocurra un error de conexión. (Tipos de cable HDMI recomendados)
  - Cable de alta velocidad HDMI®/™
  - Cable de alta velocidad HDMI®/™ con Ethernet

## Complementos opcionales

Para adquirir accesorios adicionales, visite una tienda de electrónica, sitio de compras en línea o comuníquese con la tienda de venta minorista donde adquirió el producto. Los accesorios opcionales están sujetos a cambios sin previo aviso.



Pantalla de proyección



Tripode



Cable HDMI



Cable de video



Cable de audio



Gafas 3D  
(DLP-LINK o tipo  
DLP-Ready)



Cable RGB a  
componente



Cable de componente



Cable MHL o Slimport



Cable de la  
computadora



Cable RF

## Piezas y componentes

El proyector está fabricado con tecnología de alta precisión. Sin embargo, es posible que en la pantalla del proyector aparezcan pequeños puntos negros y/o de colores brillantes (rojos, azules o verdes) de manera constante. Esto es una consecuencia normal del proceso de fabricación y no indica un problema en el funcionamiento.

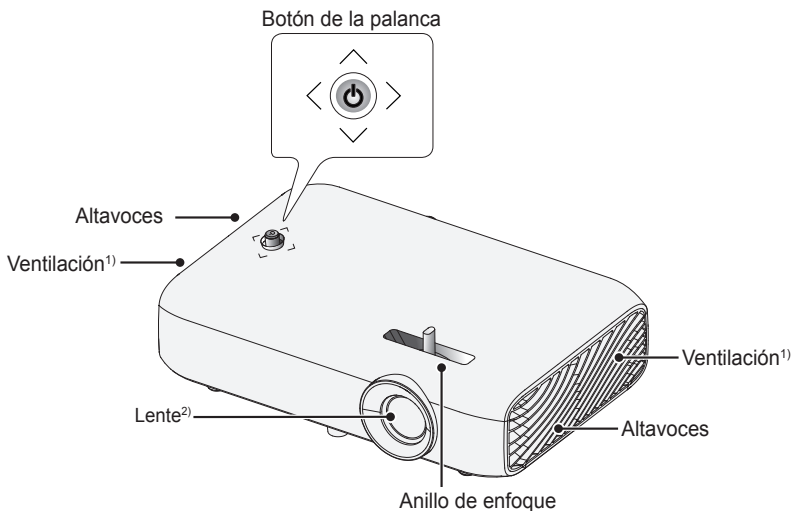

1) El área de ventilación está a una alta temperatura, no se acerque a ella.

2) No toque la lente mientras usa el proyector. La lente podría dañarse.

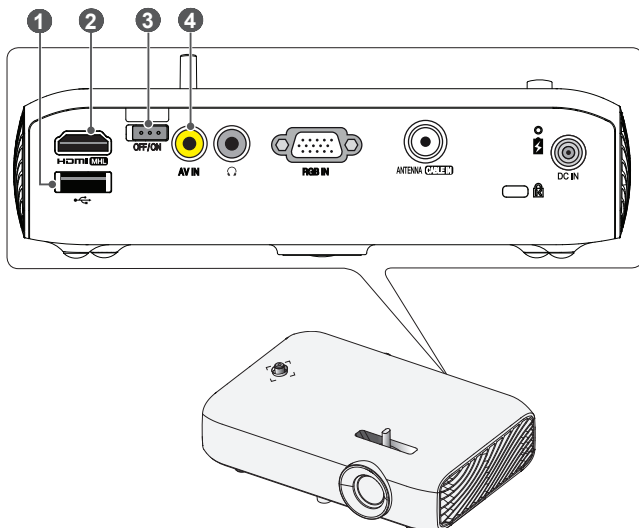

1 (Puerto USB)

2 Puerto

3 Interruptor de **OFF/ON (Apagado/Encendido)**

- **OFF (Apagado)**: Apaga completamente el proyector.
- **ON (Encendido)**: Enciende el proyector y pasa a modo de espera.

Ponga el interruptor en **OFF (Apagado)** cuando traslade el proyector o cuando no vaya a usar el proyector por mucho tiempo.

**NOTA**

- Cargue la batería cuando el interruptor ubicado en la parte posterior del proyector esté configurado en **ON (Encendido)**. (La batería no se cargará por completo si el interruptor en la parte posterior del proyector esté configurado en **OFF (Apagado)**).

4 Port AV IN

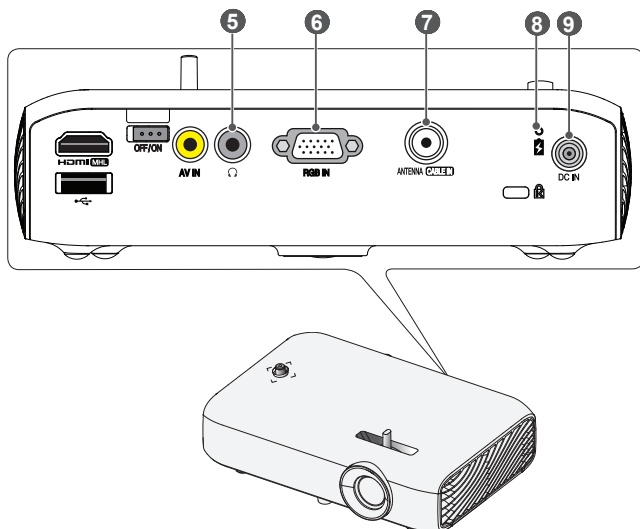





- 5  (Puerto para audífonos)
- 6 Puerto **RGB IN**
- 7 **ANTENNA CABLE IN** Puerto
- 8 Indicador de carga de la batería
  - Rojo: Cargando
  - Verde: Carga completa
- 9 Puerto **DC IN**

## Uso del botón de la palanca

Puede operar el proyector presionando el botón o moviendo la palanca hacia arriba, abajo, izquierda o derecha.

### Funciones básicas

	<b>Encendido</b>	Cuando el proyector esté apagado, ubique su dedo en el botón de la palanca, presiónelo una vez y suéltelo.
	<b>Apagado</b>	Cuando el proyector esté encendido, ubique su dedo en el botón de la palanca, manténgalo presionado por algunos segundos y suéltelo. (Sin embargo, si el botón de menú está en la pantalla, mantenga presionado el botón de la palanca para salir del menú).
	<b>Control de volumen</b>	Coloque el dedo sobre el botón de la palanca y muévalo hacia la izquierda o derecha para ajustar el nivel de volumen.
	<b>Control de canales</b>	Coloque el dedo sobre el botón de la palanca y muévalo hacia arriba o abajo para desplazarse por los canales guardados.

### ! NOTA

- Cuando tenga el dedo sobre el botón de la palanca y lo mueva hacia arriba, abajo, izquierda o derecha, tenga cuidado de no presionar dicho botón. Si presiona primero el botón de la palanca, no podrá ajustar el nivel de volumen o desplazarse por los canales guardados.

## Ajuste del menú

Con el proyector encendido, presione una vez el botón de la palanca. Para ajustar los elementos del menú (🔌, 📺, ✕, ⚙️), mueva el botón de la palanca hacia arriba, abajo, izquierda o derecha. Desplácese hasta el elemento del menú deseado y presione el botón de la palanca una vez para seleccionarlo.

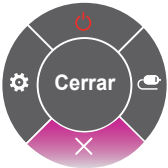
	🔌	<b>Proyector apagado</b>	Apaga el proyector.
	📺	<b>Lista de entradas</b>	Cambia la fuente de entrada.
	✕	<b>Cerrar</b>	Borra las visualizaciones en pantalla y permite volver a mirar el proyector.
	⚙️	<b>Config.</b>	Muestra el menú Config.

## Indicadores de estado del proyector

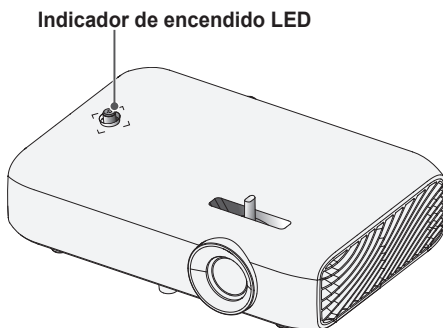

Indicador de encendido LED	
<b>Rojo</b>	Encendido en modo de espera
<b>Apagado</b>	El proyector está funcionando con la alimentación encendida.

## Instalación

### Precauciones durante la instalación

- Coloque el proyector en un entorno bien ventilado.
  - Para evitar que aumente el calor interno, instale el proyector en un lugar con buena ventilación. No coloque cosas cerca del proyector, ya que estas podrían bloquear sus rejillas de ventilación. Si las rejillas de ventilación están bloqueadas, la temperatura interna aumentará.

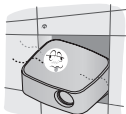

- No ponga el proyector sobre una alfombra o tapete. Si la rejilla de ventilación está en la parte inferior, utilice el proyector sobre una superficie nivelada sólida y asegúrese de que la rejilla no esté bloqueada.



- Asegúrese de evitar que objetos externos, como restos de papel, entren al proyector.



- Deje una distancia suficiente (30 cm o más) alrededor del proyector.



- No coloque el proyector en un ambiente caliente o húmedo.
  - No coloque el proyector en un ambiente caliente, frío o húmedo.
- No ponga el proyector en un lugar donde atraiga polvo fácilmente.
  - Esto podría provocar incendios.
- Jamás abra ninguna de las cubiertas del proyector. De lo contrario, existen altas probabilidades de que se produzca una descarga eléctrica.
- El proyector está fabricado con tecnología de alta precisión. Sin embargo, es posible que en la pantalla del proyector aparezcan pequeños puntos negros y/o de colores brillantes (rojos, azules o verdes) de manera constante. Esto es una consecuencia normal del proceso de fabricación y no indica un problema en el funcionamiento.
- Es posible que el control remoto no funcione en entornos donde haya instalada una lámpara con balasto electrónico o una lámpara fluorescente de triple longitud de onda. Para que el control remoto funcione normalmente, reemplace la lámpara por una lámpara estándar internacional.

## Distancia de proyección según el tamaño de la pantalla

- 1 Coloque el proyector en una superficie nivelada y sólida junto con la PC o fuente de audio/video.
- 2 Coloque el proyector a una distancia adecuada de la pantalla. La distancia entre el proyector y la pantalla determina el tamaño real de la imagen.
- 3 Coloque el proyector de manera que la lente quede en el ángulo correcto con respecto a la pantalla. Si el proyector no se coloca en el ángulo correcto, la imagen en la pantalla se verá inclinada y distorsionada. Para corregir la distorsión, utilice la función Keystone. (Consulte la página 44.)
- 4 Conecte los cables de energía del proyector y de los dispositivos conectados a la toma de corriente de pared.

### Relación de proyección hacia arriba: 100 %

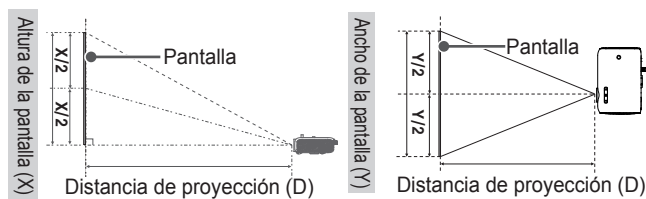

Proporción 16:9			
Tamaño de la pantalla (mm)	Ancho de la pantalla (Y) (mm)	Altura de la pantalla (X) (mm)	Distancia de proyección (D) (mm)
635	553	311	769
762	664	374	923
889	775	436	1 077
1 016	886	498	1 236
1 143	996	560	1 385
1 270	1 107	623	1 539
1 397	1 218	685	1 692
1 524	1 328	747	1 846
1 651	1 439	809	2 000
1 778	1 550	872	2 154
1 905	1 660	934	2 308
2 032	1 771	996	2 462
2 159	1 882	1 058	2 616
2 286	1 992	1 121	2 769
2 413	2 103	1 183	2 923
2 540	2 214	1 245	3 077

## Cómo instalar el proyector en un trípode

- Puede instalar este proyector sobre un trípode de cámara. Como se muestra a continuación, puede montar el proyector, en lugar de una cámara, en el trípode.
- Cuando se encuentre estabilizando el trípode, recomendamos utilizar un perno de anclaje estándar de 4,5 mm o menos. El tamaño máximo permitido para el perno de anclaje es de 5,5 mm (El proyector podría dañarse si el tamaño es mayor al máximo permitido).

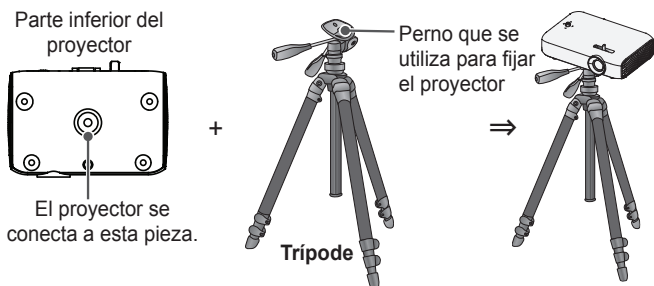

### PRECAUCIÓN

- Si está utilizando un trípode, tenga cuidado de no aplicarle fuerza externa. Se podría dañar el proyector.
- No coloque el trípode sobre una superficie inestable.
- Asegúrese de utilizar un trípode con una capacidad de carga máxima de 3 kg o más.
- Para utilizar este proyector con seguridad, coloque las patas del trípode de manera que estén lo más abiertas y estables posibles y asegúrese de fijar el proyector al trípode de manera segura.

## **Sistema de seguridad Kensington**

- Este proyector cuenta con un conector de seguridad Kensington estándar. Conecte el cable del sistema de seguridad Kensington como se muestra a continuación.
- Para obtener más información sobre la instalación y el uso del sistema de seguridad Kensington, consulte la guía del usuario que se suministra con la unidad del sistema de seguridad Kensington.
- El sistema de seguridad Kensington es un accesorio opcional.
- ¿Qué es Kensington? Kensington es una compañía que proporciona sistemas de seguridad para computadoras portátiles y otros dispositivos electrónicos.

Sitio web: <http://www.kensington.com>

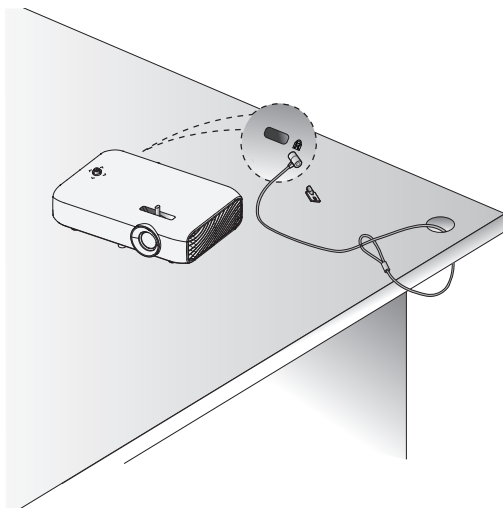

## **Cómo usar el núcleo de ferrita**

- \* Utilice el núcleo de ferrita, como se ilustra a continuación, para reducir la radiación electromagnética.
- \* Esta imagen podría diferir levemente del producto real.

Coloque el núcleo de ferrita alrededor del cable de alimentación como se ilustra a continuación.

Ubique el núcleo de ferrita lo más cerca posible del conector de alimentación para obtener mejores resultados.

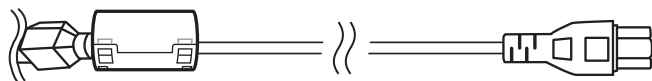

**Conector de  
alimentación**

**Adaptador de ca/cc**

# CONTROL REMOTO

Abra la tapa de la parte trasera del control remoto e inserte las baterías como se describe en las  $\oplus$   $\ominus$  instrucciones.

Use baterías nuevas y no mezcle baterías regulares con baterías recargables.  
(1,5 Vcc tipo AAA)

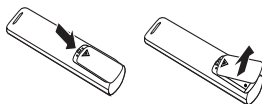

## PRECAUCIÓN

- No mezcle las baterías nuevas con las usadas.

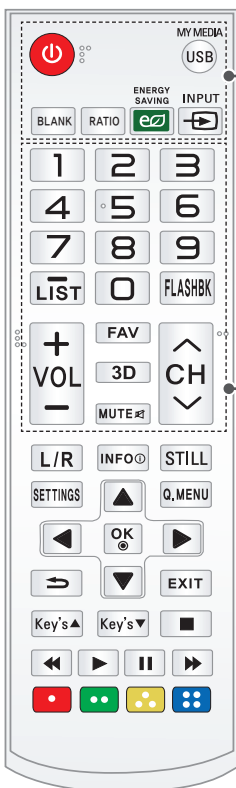

### (ENCENDIDO)

Enciende o apaga el proyector.

### USB/MY MEDIA

Accede al modo USB.

### BLANK

Pone la pantalla en blanco.

### RATIO

Cambia la relación de aspecto de la pantalla cada vez que se presiona el botón.

### ENERGY SAVING

Reduce el consumo de energía mediante el ajuste del límite de brillo de la pantalla.

### INPUT

Cambia la fuente de entrada.

### Botones numéricos

Ingresar un número.

### - (guion)

Ingresar un número de canal, como 2-1 o 2-2.

### LIST

Muestra la lista de canales.

### FLASHBK

Muestra el canal que estaba viendo anteriormente.

### VOL +, -

Ajusta el nivel del volumen.

### FAV

Muestra los canales favoritos.

### 3D

Muestra imágenes 3D.

### MUTE

Silencia el audio del proyector.

### CH ,

Cambia el canal TV.

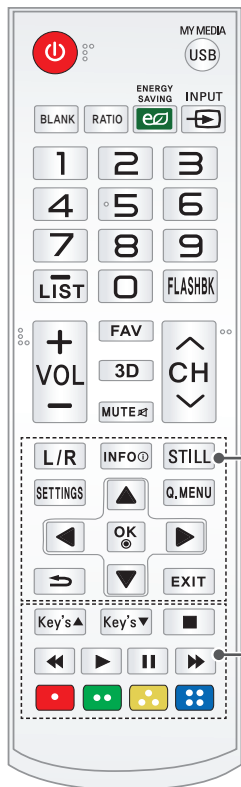
**L/R**

Cambia de izquierda a derecha en el modo 3D.

**INFO ⓘ**

Muestra la información de un programa o una pantalla.

**STILL**

Congela la imagen en movimiento.  
(Disponible en cualquier modo que no sea USB).

**SETTINGS**

Muestra o cierra el menú Config.

**Q.MENU**

Le permite cambiar fácilmente la configuración del proyector.

**Botones arriba/abajo/izquierda/derecha**

Selecciona la función o mueve el cursor.

**OK Ⓞ**

Muestra el modo actual y guarda los cambios en la configuración.



Regresa a la pantalla anterior.

**EXIT**

Sale del menú.

**Key's ▲, ▼**

Ajusta la función Keystone.

**Botones de control de reproducción**

Controla la reproducción de **MIS MEDIOS**.

**Botones de colores**

Ajusta la configuración o los gestos detallados para cada menú.

**NOTA**

- Al usar el control remoto, el rango de funcionamiento óptimo es de 6 metros o menos (derecha o izquierda) y de 30 grados de rango de arco con respecto al receptor infrarrojo del control remoto.
- Si hay cables conectados, el rango remoto es menor a 3 metros (izquierda o derecha) dentro de un arco de 30 grados desde el receptor infrarrojo.
- Para obtener un funcionamiento impecable, no bloquee el receptor infrarrojo.
- Cuando transporte el control remoto en la bolsa portátil, asegúrese de que los botones no se presionen con el proyector, los cables, los documentos ni ningún otro accesorio que esté en la bolsa. De lo contrario, se puede reducir la vida útil de la batería de manera significativa.

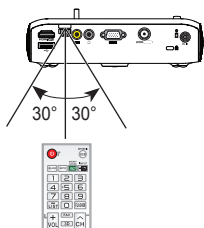

# COMO USAR EL PROYECTOR

## Conexión de una antena o un cable

Para ver TV utilizando una antena interior o exterior, conecte una terminal de pared y el **ANTENA CABLE IN** puerto del proyector utilizando un cable de RF (75  $\Omega$ ).

Puede ver TV con señal terrestre o por cable (analógica o digital). (El cable RF se vende por separado).

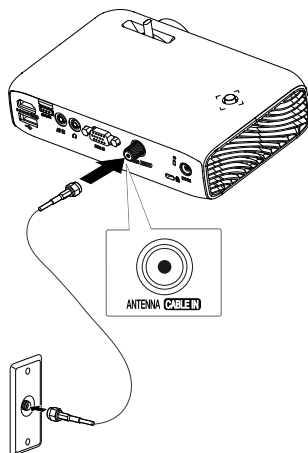

### ! NOTA

- Asegúrese de no doblar el alambre de cobre del cable de RF (75  $\Omega$ ). Gire el conector de entrada hacia la derecha para ajustarlo.

Alambre de  
cobre

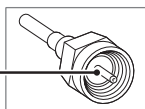

- Asegúrese de usar un cable coaxial estándar (75  $\Omega$  se vende por separado) al conectarlo a la entrada del proyector.
- Para obtener una mejor calidad de imagen en lugares en que la intensidad de la señal es baja, compre e instale un amplificador de antena (intensificador).
- Se requiere un divisor de señal si desea utilizar dos o más proyectores con una antena.
- Si tiene problemas al instalar la antena, consulte a un representante apto o en la misma tienda donde adquirió la antena.

## Uso de la batería

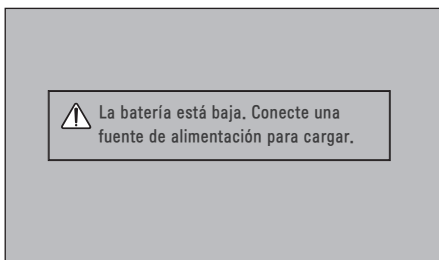

- Se muestra cuando el nivel de carga de la batería es bajo (el modo Ahorro de energía cambiará a Máximo y se desactivará).
- Si la pantalla muestra un mensaje de batería baja, asegúrese de cargar la batería.

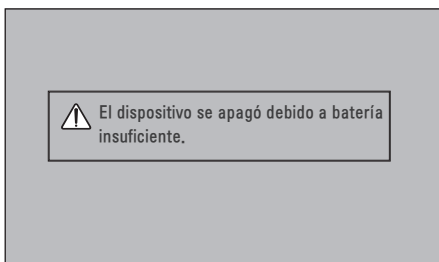

- Se muestra cuando la batería se está agotando.
- Como la batería se está agotando, el proyector se apagará inmediatamente.

## Información de tiempo de uso de la batería

<b>Estado</b>	Tiempo y pantalla
<b>Carga</b>	Aproximadamente 3 horas
<b>Duración del uso</b>	Hasta 2,5 horas (Tiempo disponible de uso de la batería hasta 2,5 horas cuando el modo Ahorro de energía está establecido en Máximo).
<b>Indicador de nivel de batería</b>	



### NOTA

- Cargue la batería cuando el interruptor ubicado en la parte posterior del proyector esté configurado en **ON (Encendido)**. (La batería no se cargará por completo si el interruptor en la parte posterior del proyector esté configurado en **OFF (Apagado)**).
- Si no va a utilizar el proyector durante mucho tiempo, deje la batería cargada al 40 % a 50 %
- La batería se recarga automáticamente cuando el proyector se conecta a una fuente de energía.
- Cargue la batería por completo la primera vez que utilice el proyector.
- El tiempo de uso estándar de la batería que indica el manual se basa en medidas tomadas por LG; el tiempo real puede variar según el uso.
- El tiempo de uso de la batería puede variar según el tipo de transmisión, la temperatura de operación, el periodo de uso y las preferencias del usuario.
- Como la batería se consume, su ciclo de vida va disminuyendo gradualmente. Cuando la vida útil de la batería se reduce a la mitad, cámbiela por una nueva batería del Centro de atención al cliente de LG Electronics.
- No cambie las baterías utilizando ningún dispositivo que no sea el proporcionado junto al producto. Esto podría causar daños a la batería o provocar un incendio.
- Utilice siempre una batería aprobada y certificada por LG Electronics, Inc. No hacerlo puede provocar un incendio o una explosión.
- Si la batería tiene fuga o despidе olor, descontinúe su uso inmediatamente y comuníquese con el Centro de servicio al Cliente de LG Electronics.
- La batería contiene iones de litio, por lo que debe manipularse con cuidado. El no hacerlo puede resultar en una explosión o incendio.

## Cómo ver el proyector

### Cómo encender el proyector

La pantalla de menú que se muestra en este manual del usuario es un ejemplo para ayudar a los usuarios a comprender cómo utilizar el producto, y puede verse diferente a la pantalla real.

- 1 Conecte el cable de alimentación correctamente.
- 2 Mueva el interruptor **OFF (Apagado)/ON (Encendido)**, en la zona del puerto posterior, a **ON (Encendido)** y presione el botón **ENCENDIDO** en el botón de palanca o el control remoto. (Si el interruptor se coloca en **OFF (Apagado)**, el proyector no se enciende).
- 3 En la pantalla de selección de idioma, seleccione un idioma.

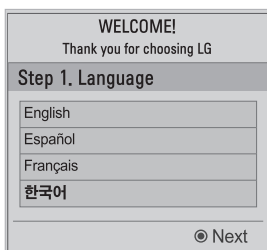

- 4 En la pantalla **Configuración de modo**, seleccione el modo de configuración deseado.

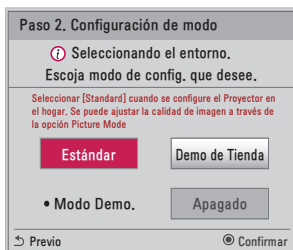

- \* **Demo de Tienda** se utiliza cuando se exhibe el producto en la tienda. El modo de imagen se restablece en forma automática luego de un período de tiempo determinado. Puede seleccionar **Estándar** para utilizar el producto en su hogar.

- 5 En la pantalla **Zona horaria**, seleccione la región de la **Zona horaria** y la opción **Horario de verano**.

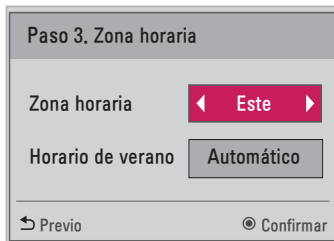

- 6 Seleccione una señal de entrada con el botón **INPUT** del control remoto.



## Enfoque de la imagen en la pantalla

Cuando aparezca una imagen en la pantalla, compruebe que esté en foco y que se ajuste a la pantalla correctamente.

Ajuste el enfoque de la imagen mediante la rotación del anillo de enfoque hacia la derecha o la izquierda.

Asegúrese de que el producto no se mueva cuando ajuste el enfoque.

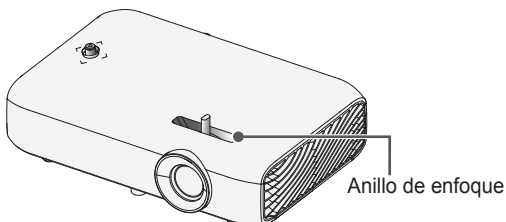

## Cómo ver el proyector

- 1** En el modo de espera, presione el botón **ENCENDIDO** para encender el proyector.
- 2** Presione el botón **INPUT** y seleccione la señal de entrada que desee.
- 3** Controle el proyector con los siguientes botones mientras observa la imagen proyectada.

Botón	Descripción
CH ^ , v	Cambia el canal TV.
LIST	Muestra la lista de canales.
Botones numéricos	Ingresa un número.
VOL +, -	Ajusta el nivel del volumen.
MUTE	Silencia todos los sonidos.
Q.MENU	Accede al menú rápido. (Consulte la página 48.)
FLASHBK	Muestra el canal que estaba viendo anteriormente.

- 4** Para apagar el proyector, presione el botón **ENCENDIDO**.

## Para ajustar el canal

Es posible que la imagen que se muestra sea diferente a su proyector.

### Memorizar los canales disponibles

#### Uso de la sintonización automática

Guarda un canal que está transmitiendo actualmente. Asegúrese de activar la Sintonización automática cuando se mude de casa o cuando cambie la posición de su proyector. Cuando activa esta función, asegúrese de que la antena esté conectada y de que los canales transmitan señales.

- 1 Presione el botón **SETTINGS**.
- 2 Presione los botones **^**, **v**, **<** o **>** para seleccionar **CANAL** y presione el botón **OK**.
- 3 Presione los botones **^**, **v** para seleccionar **Sintonización automática** y presione el botón **OK**.
- 4 Seleccione **Iniciar** para iniciar la sintonización automática. El proyector buscará y guardará los canales disponibles automáticamente.
- 5 Al finalizar, presione **EXIT**.

**Memorizar o eliminar manualmente los canales**

- 1 Presione el botón **SETTINGS**.
- 2 Presione los botones **^**, **v**, **<** o **>** para seleccionar **CANAL** y presione el botón **OK**.
- 3 Presione el botón **^** o **v** para seleccionar **Sintonización manual** y presione el botón **OK**.
- 4 Desplácese por los tipos de canales y agregue o borre canales.
- 5 Al finalizar, presione **EXIT**.

 **NOTA**

- Si el **Sist. de Bloqueo** está encendido, aparecerá una ventana emergente que le pedirá la contraseña.
- Puede guardar hasta 1 000 canales. La cantidad de canales que se pueden guardar varía según el entorno de la señal de transmisión.
- La **Sintonización automática** memoriza los canales que se transmiten en ese momento.
- Los canales se almacenan en el orden DTV, TV, Cable DTV y Cable TV.

### Edición de la lista de canales

- 1 Presione el botón **SETTINGS**.
- 2 Presione los botones **^**, **v**, **<** o **>** para seleccionar **CANAL** y presione el botón **OK**.
- 3 Presione el botón **^** o **v** para seleccionar **Edición de Canales** y presione el botón **OK**.
- 4 Edite los canales con los botones siguientes.

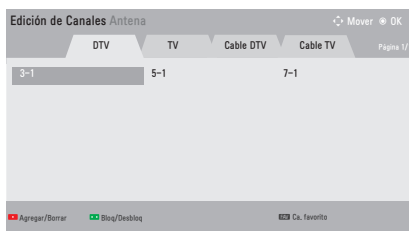

Botón	Descripción
<b>Rojo</b>	Agrega o borra un canal.
<b>Verde</b>	Bloquea o desbloquea un canal.
<b>FAV</b>	Agrega un canal favorito.

- 5 Al finalizar, presione **EXIT**.

### Configuración de canales favoritos

- 1 Presione el botón **SETTINGS**.
- 2 Presione los botones **^**, **v**, **<** o **>** para seleccionar **CANAL** y presione el botón **OK**.
- 3 Presione el botón **^** o **v** para seleccionar **Edición de Canales** y presione el botón **OK**.
- 4 Desplácese hasta su canal favorito.
- 5 Presione el botón **FAV** para ingresar a **Establecer como favorito**.
- 6 Presione los botones **^** o **v** para desplazarse dentro del grupo de canales.
- 7 Presione el botón **OK**.

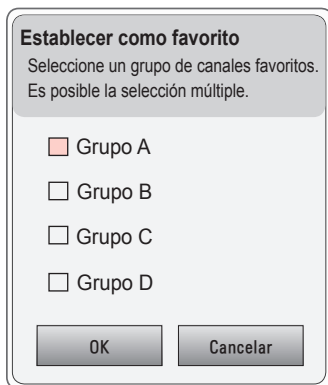

## Opciones adicionales

### Ajuste de la relación de aspecto

- Para cambiar el tamaño de una imagen y verla en su tamaño óptimo, presione **RATIO** mientras usa el proyector.



#### NOTA

- El tamaño de imagen disponible puede variar según la señal de entrada.
- También puede utilizar el botón **Q.MENU** o **SETTINGS**.

Menú	Descripción
<b>16:9</b>	Cambia el tamaño de las imágenes a la proporción 16:9.
<b>Original</b>	Muestra las imágenes de video en el tamaño original sin eliminar las partes del borde de la imagen. <ul style="list-style-type: none"> <li>• Si selecciona <b>Original</b> es posible que se produzcan distorsiones de la imagen en los bordes de la pantalla.</li> </ul>
<b>Por programa</b>	Muestra imágenes con la misma relación de aspecto que la imagen original.
<b>4:3</b>	Cambia el tamaño de las imágenes al modo 4:3 estándar previo.
<b>Zoom</b>	Cambia el tamaño de la imagen para que se ajuste al ancho de la pantalla. Es probable que las partes superior e inferior de la imagen se corten. Presione el botón < o > para acercar o alejar la vista de la imagen. Presione el botón ^ o v para mover la imagen.
<b>Zoom cine 1</b>	Ajusta el formato de una imagen según la relación de aspecto cinematográfico, 2,35:1. Va desde 1 hasta 16. Presione el botón < o > para acercar o alejar la vista de la imagen. Presione el botón ^ o v para mover la imagen. <ul style="list-style-type: none"> <li>• Si amplía o reduce una imagen, es posible que se distorsione.</li> </ul>

### Cómo utilizar la función Keystone

Para evitar que la imagen en la pantalla se vuelva trapezoidal, **Keystone** ajusta el ancho superior e inferior de la imagen si el proyector no está colocado en un ángulo recto a la pantalla.

Debido a que la función **Keystone** puede causar una calidad inferior de la imagen en pantalla, utilice esta función solo cuando no sea posible colocar el proyector en un ángulo óptimo.

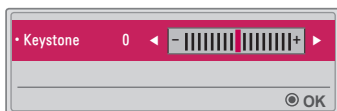

- 1 Presione el botón **Key's ▲** o **Key's ▼** para ajustar la imagen.
  - Se puede ajustar Keystone de **-40** a **40**.
- 2 Presione el botón **OK** cuando haya finalizado.

## Cómo cambiar el dispositivo de entrada

### Para seleccionar una entrada externa

Seleccione la entrada externa.

- Presione el botón **INPUT** en el control remoto para mostrar la selección de entrada en la pantalla.
  - Primero se muestran las entradas conectadas. Sin embargo, la entrada **TV/AV/Componente/SCREEN SHARE** está siempre activada.
- Para conectar el proyector a la entrada deseada, seleccione una señal de entrada con el botón **INPUT** en el control remoto. Puede usar el botón **^**, **v**, **<** o **>** para cambiar entre todos los modos de entrada.



### Selección de una etiqueta de entrada

Muestra los dispositivos que están conectados a los puertos de entrada.



- 1** Presione el botón **INPUT** en el control remoto para mostrar la selección de entrada en la pantalla.
- 2** Presione el botón **rojo**.
- 3** Utilice el botón  $\wedge$  o  $\vee$  para desplazarse a una de las fuentes de entrada.
- 4** Use el botón  $\langle$  o  $\rangle$  para seleccionar una de las etiquetas de entrada.

## Función En blanco

### Cómo utilizar la función En blanco

Esta función puede ser útil cuando necesita atraer la atención de los espectadores durante una reunión o capacitación.

- 1 Presione el botón **BLANK** y la pantalla se cubrirá con el color de fondo. Para cambiar el color del fondo, consulte la sección **Cómo seleccionar una imagen blanca**.
- 2 Presione cualquier botón para cancelar esta función. Para cubrir la pantalla temporalmente, presione el botón **BLANK** en el control remoto. No bloquee la lente con ningún objeto mientras el proyector esté en uso. Podría sobrecalentarse, sufrir deformaciones e incluso generar un incendio.

### Cómo seleccionar una imagen blanca

- 1 Presione el botón **SETTINGS**.
- 2 Presione los botones  $\wedge$ ,  $\vee$ ,  $\langle$  o  $\rangle$  para seleccionar **OPCIÓN 2** y presione el botón **OK**.
- 3 Presione los botones  $\wedge$ ,  $\vee$  para seleccionar **Imagen Blanca** y presione el botón **OK**.
- 4 Utilice el botón  $\wedge$  o  $\vee$  para avanzar hasta el ajuste o la opción que desee y presione el botón **OK**.

## Uso del menú rápido

Puede personalizar los menús de uso frecuente.

- 1 Presione el botón **Q.MENU**.
- 2 Presione el botón **<** o **>** para seleccionar un menú y luego presione el botón **OK**.

Menú	Descripción
<b>Relación de Aspecto</b>	Cambia el tamaño de la imagen.
<b>Modo de Proyección</b>	Pone a la imagen proyectada boca abajo o la gira horizontalmente.
<b>Modo de imagen</b>	Cambia el modo de imagen.
<b>Multi Audio</b>	Configura <b>MONO</b> o <b>ESTÉREO</b> , o un idioma para una transmisión bilingüe (señal digital).
<b>SAP</b>	Cambia el sonido MTS (señal analógica).
<b>Temporizador</b>	Ajusta el proyector para que se apague a la hora predeterminada.
<b>Voz Clara II</b>	Hace que la voz del proyector sea fuerte y clara.
<b>Borr/Agr</b>	Puede borrar o agregar canales.
<b>Dispositivo USB</b>	Le permite quitar de manera segura un dispositivo USB conectado. (El menú aparece únicamente al conectar un dispositivo USB.)

- 3 Presione el botón **^** o **v** para desplazarse a través de los siguientes menús.

# ENTRETENIMIENTO

## Uso de SCREEN SHARE

- 1 Configure la salida externa del proyector en **SCREEN SHARE**.
- 2 Habilite la función SCREEN SHARE en el dispositivo que desea conectar.
- 3 Conecte el proyector desde la lista de búsqueda en el dispositivo que desea conectar. (Cuando conecte el proyector a su computadora portátil, ingrese el código PIN que se muestra en su pantalla. La solicitud de PIN se mostrará solo en la conexión inicial.)
- 4 Si el dispositivo deseado acepta la solicitud, se iniciará SCREEN SHARE.



### PRECAUCIÓN

- Windows 7 / 8 / 8.1 son compatibles con SCREEN SHARE. Sin embargo, otras versiones de Windows, y algunos otros sistemas operativos, puede que no sean compatibles con SCREEN SHARE.
- Las versiones Ice Cream Sandwich, Jellybean, KitKat y Lollypop de dispositivos Android de LG son totalmente compatibles.
- Al conectarse a través de SCREEN SHARE, coloque el dispositivo cerca del proyector.
- La velocidad de respuesta y la calidad de imagen podrían variar según el entorno del usuario.
- Para obtener más información acerca del dispositivo al que desea conectarse, consulte el manual del usuario.
- Algunas computadoras portátiles con Windows 8.1 pueden tener dificultades para reconectar al inicializar la información del dispositivo durante una conexión inalámbrica. En este caso, se recomienda que quite el dispositivo registrado y lo vuelva a conectar.

## Configuración de Bluetooth en el proyector

Esta opción se utiliza para emitir el sonido del proyector a través de dispositivos de audio Bluetooth.

- Presione el botón **SETTINGS** en el control remoto y luego configure **Bluetooth** en **Encendido** en el menú **RED INALÁMBRICA**.

### ! NOTA

- Los dispositivos que no pueden conectarse son los siguientes: LG BTS1, LG HBS-700, LG HBS-730, LG HBS-800 (los modelos disponibles para la compra pueden variar en función de la región).
- Es posible que los productos de otros fabricantes no sean compatibles.
- Puede usar el control remoto para ajustar el volumen del dispositivo conectado.
- Cuando conecte dispositivos de forma inalámbrica, si falla la conexión, verifique que el dispositivo esté conectado a algún suministro de energía y que el dispositivo de audio Bluetooth funcione correctamente.
- Si **Bluetooth** está activado, el proyector se conectará automáticamente al último dispositivo Bluetooth conectado cuando se encienda el proyector. (Asegúrese de revisar que el último dispositivo Bluetooth conectado también esté encendido).
- Este proyector no es compatible con la función LG TV Sound Sync. Para utilizar productos compatibles con la función LG TV Sound Sync, utilice el modo Bluetooth general en lugar del modo LG TV.
- La función Bluetooth es para conectar el producto a los altavoces Bluetooth o a los auriculares Bluetooth. No puede conectar el producto a un teléfono móvil a través de la función Bluetooth.

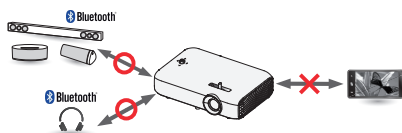

## Búsqueda de dispositivos Bluetooth y conexión

Vaya a **SETTINGS** → **RED INALÁMBRICA** → **Buscar dispositivo** para buscar dispositivos de audio Bluetooth cercanos y conectar los dispositivos detectados al proyector.

(Si el nombre del dispositivo tiene más de 20 caracteres, no se mostrarán más de 20.)

- 1** Establezca el dispositivo Bluetooth en modo de emparejamiento y seleccione **Buscar dispositivo**.
  - Seleccione **Parar búsqueda** para ver los dispositivos detectados hasta el momento.
  - Si el dispositivo no se ha detectado, verifique que el dispositivo esté encendido y en modo de emparejamiento.
  - El tiempo que demora la búsqueda de dispositivos puede variar según la intensidad de la señal y la cantidad de dispositivos.



**2** Cuando se finaliza la búsqueda, puede seleccionar un dispositivo Bluetooth y conectarlo.

- Para detener el proceso de conexión de inmediato, seleccione **Parar búsqueda**.
- El tiempo que demora la conexión de un dispositivo puede variar según la intensidad de la señal y el número de dispositivos.

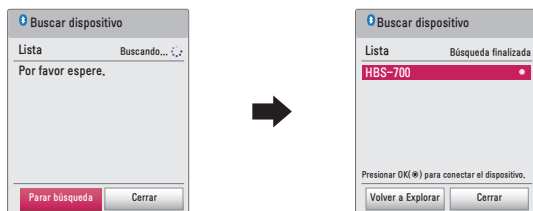

**3** Cuando se conecta un dispositivo Bluetooth, escuchará un sonido proveniente del proyector a través del dispositivo conectado.

- El dispositivo Bluetooth conectado se agregará automáticamente a la **Lista de dispositivos registrados**. Una vez registrados, los dispositivos Bluetooth pueden conectarse simplemente seleccionándolos en la **Lista de dispositivos registrados** sin tener que buscarlos.
- Los dispositivos conectados se pueden desconectar únicamente desde **SETTINGS** → **RED INALÁMBRICA** → **Lista de dispositivos registrados**.

## Conexión, desconexión y eliminación de dispositivos Bluetooth desde la lista de dispositivos registrados

En **SETTINGS** → **RED INALÁMBRICA** → **Lista de dispositivos registrados**, se muestran los dispositivos Bluetooth en el orden en que fueron conectados, y los mismos dispositivos se pueden reconectar simplemente seleccionándolos sin tener que buscarlos nuevamente.



### Conexión

Seleccione un dispositivo Bluetooth en la **Lista de dispositivos registrados** para conectarlo.

- El dispositivo Bluetooth registrado intentará conectarse automáticamente según las características del dispositivo. (Consulte el manual del dispositivo Bluetooth).
- Para detener el proceso de conexión de inmediato, seleccione **Detener**.
- El tiempo que demora la conexión de un dispositivo puede variar según la intensidad de la señal y el número de dispositivos.

### Desconexión

Seleccione **Desconectar** para desconectar el dispositivo.

- Solo puede desconectar un dispositivo desde la **Lista de dispositivos registrados**.

### Eliminación

Seleccione **Marcado para eliminación** o **Borrar todo** para eliminar los dispositivos registrados.

- **Marcado para eliminación:** Presione el botón **rojo** en la **Lista de dispositivos registrados** para borrar el dispositivo seleccionado.
- **Borrar todo:** Seleccione **Borrar todo** en la **Lista de dispositivos registrados** para borrar todos los dispositivos registrados.

### Configuración de Sinc. AV

Cuando un dispositivo Bluetooth esté conectado, vaya a **SETTINGS** → **RED INALÁMBRICA** → **Sinc. AV** configura la sincronización entre el video y sonido del dispositivo Bluetooth.



- Esta función solo está disponible cuando hay un dispositivo Bluetooth conectado.
- La sincronización de audio puede variar según el fabricante.
- Cuando se reproduce un video desde una unidad USB conectada, **Sinc. AV** también puede configurarse mediante el menú **Establecer audio..**

# MIS MEDIOS

## Antes del uso

### Cómo conectar un dispositivo USB

Conecte un dispositivo USB (disco duro externo, memoria USB) al puerto USB del proyector para mostrar en el proyector los archivos de contenido almacenados en ese dispositivo. No podrá escribir o borrar datos en el dispositivo USB. Conecte una unidad flash USB según se indica a continuación.

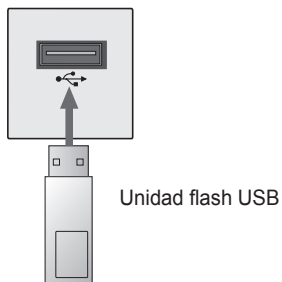

### Cómo quitar un dispositivo USB

- 1 Haga clic el botón **Q.MENU**.
- 2 Utilice el botón **< o >** para avanzar hasta **Dispositivo USB** y presione el botón **OK**.
- 3 Seleccione el dispositivo USB que extraerá. Antes de extraer la unidad, espere la confirmación de que el dispositivo USB se detuvo.

#### **!** **NOTA**

- Si se desconecta antes, puede ocurrir un error en el proyector o en el dispositivo de almacenamiento USB.
- Luego de haber seleccionado extraer el dispositivo USB, ya no se puede seguir leyendo desde él. Quite el dispositivo de almacenamiento USB y luego vuelva a conectarlo.

**Sugerencias para el uso de dispositivos USB**

- Si el dispositivo de almacenamiento USB tiene un programa de reconocimiento automático incorporado o utiliza su propio controlador, es posible que no funcione.
- Algunos dispositivos de almacenamiento USB podrían no funcionar de manera adecuada o no funcionar en absoluto.
- Si usa un cable de extensión para USB, es posible que el dispositivo USB no sea reconocido o no funcione correctamente.
- Utilice solo dispositivos de almacenamiento USB formateados con el sistema de archivos FAT32 o NTFS de Windows.
- Para unidades de disco duro USB, se recomienda el uso de dispositivos con una clasificación de voltaje menor a 5 Vcc y una clasificación de corriente menor a 500 mA.
- Se recomienda usar un concentrador USB o un disco duro con fuente de alimentación. (Si la fuente de alimentación no es suficiente, es posible que no se detecte correctamente el dispositivo de almacenamiento USB.)
- Se recomienda el uso de unidades flash USB de 32 GB o menos y HDD USB de 1 TB o menos.
- Si un disco duro USB que usa la función de ahorro de energía no funciona adecuadamente, apague la alimentación de corriente y luego vuelva a encenderla. Para obtener más información, consulte el manual del usuario de la unidad de disco duro USB.
- Los datos del dispositivo de almacenamiento USB pueden resultar dañados, de modo que asegúrese de realizar copias de seguridad de los archivos importantes en otros dispositivos. El mantenimiento de la información es responsabilidad del usuario y el fabricante no se responsabiliza por la pérdida de datos.

## Para usar Mis medios

**1** Presione el botón **SETTINGS** en el control remoto.

**2** Seleccione **MIS MEDIOS**.

Seleccione el archivo deseado de la lista. Projete el archivo escogido.

Se establece la configuración relativa a las reproducciones cuando se activa la opción durante la reproducción del disco.

### Archivo de compatibles con Mis medios

- Velocidad máxima de transmisión de datos: 20 Mb/s (Mega bit per second)
- Formatos externos de subtítulos compatibles: \*.smi, \*.srt, \*.sub (MicroDVD, SubViewer 1.0/2.0), \*.ass, \*.ssa, \*.txt (TMPlayer), \*.psb (PowerDivX)
- Formatos internos de subtítulos compatibles: SRT/ASS/SSA (compatible con subtítulos internos generados desde DivX6)

## Código de video compatible

Máximo: 1 920 x 1 080/30 progresivo (solo Motion JPEG 640 x 480 a 30 progresivo)

Extensión	Código	
.asf, .wmv	Video	Perfil avanzado VC-1, Perfiles simple y principal VC-1
	Audio	WMA Standard, WMA 9 Professional
.divx, .avi	Video	DivX3.11, DivX4, DivX5, DivX6, XVID, H.264/AVC
	Audio	MPEG-1 capa I, II, MPEG-1 capa III (MP3), Dolby Digital
.mp4, .m4v, .mov	Video	H.264/AVC, MPEG-4 parte 2
	Audio	AAC
.mkv	Video	H.264/AVC
	Audio	HE-AAC, Dolby Digital
.ts, .trp, .tp, .mts, .m2ts	Video	H.264/AVC, MPEG-2, VC-1
	Audio	MPEG-1 capa I, II, MPEG-1 capa III (MP3), Dolby Digital, Dolby Digital Plus, AAC
.vob	Video	MPEG-1, MPEG-2
	Audio	Dolby Digital, MPEG-1 capa I, II, DVD-LPCM
.mpg, .mpeg	Video	MPEG-1
	Audio	MPEG-1 capa I, II

## Archivo de audio

Tipo de archivo	Elemento	Información
MP3	Tasa de bits	32 kb/s a 320 kb/s
	Tasa de muestreo	32 kHz a 48 kHz
AC3	Tasa de bits	32 kb/s a 640 kb/s
	Tasa de muestreo	32 kHz 44,1 kHz 48 kHz
MPEG	Tasa de bits	32 kb/s a 448 kb/s
	Tasa de muestreo	32 kHz a 48 kHz
AAC, HEAAC	Tasa de bits	24 kb/s a 3 844 kb/s
	Tasa de muestreo	8 kHz a 96 kHz
CDDA	Tasa de bits	1,44 kb/s
	Tasa de muestreo	44,1 kHz
LPCM	Tasa de bits	1,41 Mb/s a 9,6 Mb/s
	Tasa de muestreo	Multicanal: 44,1 kHz 88,2 kHz / 48 kHz 96 kHz Estéreo: 176,4 kHz 192 kHz

**Archivo de foto disponible**

Tipo de archivo	Elemento	Información
2D (jpeg, jpg, jpe), 3D (jps)	<b>Tipo de archivo compatible</b>	SOF0: Secuencial base, SOF1: Secuencial extendido, SOF2: Progresivo
	<b>Tamaño de imagen</b>	Mínimo: 64 x 64 Máximo: Tipo normal: 15 360 (horizontal) x 8 640 (vertical) Tipo progresivo: 1 920 (horizontal) x 1 440 (vertical)
3D (mpo)	<b>Tipo de archivo compatible</b>	MPO
	<b>Tamaño de imagen</b>	Tamaño 4:3: 3 648 x 2 736 2 592 x 1 944 2 048 x 1 536 Tamaño 3:2: 3 648 x 2 432
BMP	<b>Tamaño de imagen</b>	Mínimo: 64 x 64 Máximo: 9 600 (horizontal) x 6 400 (vertical)
PNG	<b>Tipo de archivo compatible</b>	Entrelazado, no entrelazado
	<b>Tamaño de imagen</b>	Mínimo: 64 x 64 Máximo: Entrelazado: 1 200 (horizontal) x 800 (vertical) No entrelazado: 9 600 (horizontal) x 6 400 (vertical)

\* Los formatos de archivo BMP y PNG pueden mostrarse más lentamente que JPEG.

## **Cómo ver los videos**

En **Lista de películas** puede ver películas almacenadas en el dispositivo de almacenamiento USB conectado.

Controla la reproducción y configura las opciones mientras ve los videos.

### **Sugerencias para reproducir archivos de video**



- Es posible que algunos subtítulos creados por los usuarios no funcionen correctamente.
- El archivo de video y el de los subtítulos deben encontrarse en la misma carpeta. Para que los subtítulos aparezcan correctamente, los archivos de video y de subtítulos deben tener el mismo nombre.
- No admitimos ninguna transmisión que contenga GMC (Global Motion Compensation) o Qpel (Quarterpel Motion Estimation).
- Solo los niveles de perfil de H.264/AVC 4.1 o menores son compatibles.
- Los archivos de video que excedan los 50 GB (gigabytes) no son compatibles para reproducción. El límite de tamaño de archivo depende del entorno de codificación.
- El códec de audio DTS no es compatible.

### Exploración de la lista de películas

Reproduce un archivo de video almacenado en el dispositivo conectado.

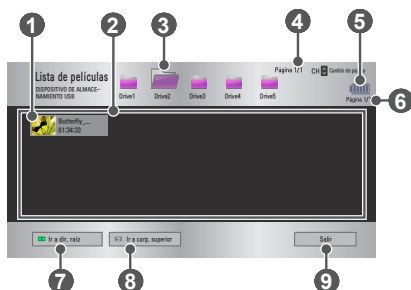
- 1 Conecte un dispositivo de almacenamiento USB.
- 2 Presione el botón **USB**.
- 3 Presione el botón  $\langle \circ \rangle$  para seleccionar **Lista de películas** y presione el botón **OK**.
- 4 Utilice el botón  $\wedge, \vee, \langle \circ \rangle$  para seleccionar el archivo que desee y presione el botón **OK**.



	Descripción	
1	Imágenes en miniatura	
	Archivo anormal	
	Archivo no compatible	
2	Lista de archivos	
3	Sube un nivel de carpeta.	
4	Página actual / Número total de páginas de la carpeta	
5	Muestra la duración de la batería restante.	
6	Página actual / Número total de páginas del archivo	

	Descripción
7	Sube al nivel superior de carpeta.
8	Sube un nivel de carpeta.
9	Sale de la lista de películas.

5 Controle la reproducción con los siguientes botones.



Configuración	Descripción
	Muestra la posición de reproducción actual. Utilice los botones < o > para moverse adelante o atrás.
	Detiene la reproducción y vuelve a la lista de películas.
	Vuelve a la reproducción normal.
	Pausa el reproductor multimedia. La reproducción se reinicia si no se presiona un botón en el control remoto dentro de un intervalo de 10 minutos después de poner pausa.
	Muestra la imagen en cámara lenta.
	La velocidad de reproducción cambia cada vez que se presiona este botón. x2 - x4 - x8 - x16 - x 32
	Reduce el consumo de energía mediante el ajuste del límite de brillo de la pantalla. (Si la pantalla muestra un mensaje de batería baja, entonces el modo Ahorro de energía cambiará a Máximo y se desactivará)
	Cambia a la pantalla 3D.
<b>Opción</b>	Aparecerá una ventana emergente.
<b>Ocultar</b>	Ocultar la barra del reproductor. Presione el botón <b>OK</b> para que aparezca.
<b>Salir</b>	Vuelve a la pantalla de la lista de películas.

### Opciones de la lista de películas

- 1 Presione el botón **Q.MENU**.
- 2 Utilice el botón  $\wedge$  o  $\vee$  para moverse hasta la opción deseada y presione el botón **OK**.
- 3 Use el botón  $\wedge$ ,  $\vee$ ,  $<$  o  $>$  para configurar cada elemento.

### Establecer reproducción de video.

Configuración	Descripción
<b>Tamaño de imagen</b>	<p>Selecciona el tamaño de la pantalla de reproducción.</p> <ul style="list-style-type: none"> <li>• <b>Completo:</b> Los archivos se reproducen en modo de pantalla completa, de acuerdo con la relación de aspecto del video.</li> <li>• <b>Original:</b> Muestra el video en su tamaño original.</li> </ul>
<b>Lenguaje de Audio</b>	<p>Le permite seleccionar el idioma para el archivo con varias pistas de audio. Esta opción no está disponible si el archivo posee una sola pista de audio.</p>
<b>Idioma subtítulo</b>	<p>Permite activar o desactivar los subtítulos.</p> <ul style="list-style-type: none"> <li>• <b>Lenguaje:</b> Se puede seleccionar uno de los idiomas disponibles.</li> <li>• <b>Página de código:</b> Se puede seleccionar un conjunto de caracteres para un subtítulo. De manera predeterminada, el subtítulo se muestra en el idioma configurado en <b>OPCIÓN 1</b> → <b>Lenguaje(Language)</b>.               <ul style="list-style-type: none"> <li>– <b>Sinc.:</b> Si un subtítulo no está sincronizado con su video, puede ajustar la velocidad en unidades de 0,5 segundos.</li> <li>– <b>Ubicación:</b> Mueve la ubicación de un subtítulo.</li> <li>– <b>Tamaño:</b> Cambia el tamaño de la fuente de los subtítulos.</li> </ul> </li> </ul>
<b>Repetir</b>	<p>Permite <b>Encendido</b> o <b>Apagado</b> la función de repetición. Cuando está desactivada, el siguiente archivo puede reproducirse de manera secuencial, si el nombre del archivo es similar.</p>

### Establecer video.

Puede cambiar la configuración de video.

(Consulte Configuración de IMAGEN en la página 87.)

### Establecer audio.

Puede cambiar la configuración de audio.

(Consulte Configuración de AUDIO en la página 94.)

### BLUETOOTH

Puede cambiar la configuración de Bluetooth.

(Consulte Configuración de Bluetooth en el proyector en la página 50.)

### Conf. video 3D

Puede configurar video 3D o 2D.

### Configuración 3D

Puede ajustar la configuración 3D. (Consulte Configuración de OPCIÓN 1 en la página 105.)

#### Cómo registrar el código DivX

Verifica el código de registro DivX para reproducir nuevamente los videos DivX protegidos. Registro en <http://vod.divx.com>.

Use el código de registro para alquilar o comprar películas en [www.divx.com/vod](http://www.divx.com/vod).

- 1 En el menú Config., avance hasta **OPCIÓN 1** y presione **DivX(R) VOD**.



- 2 Presione el botón  $\wedge$  o  $\vee$  para avanzar hasta **Registro** y presione el botón **OK**.

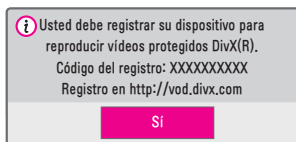

- 3 Verifique el **Código del registro** DivX.

#### ! NOTA

- Los archivos DivX alquilados o comprados no pueden reproducirse si se utiliza un código de registro de DivX de otro dispositivo. Utilice solo el código de registro de DivX suministrado para este dispositivo.
- Es posible que los archivos convertidos que no cumplan con el estándar de códec de DivX no se reproduzcan o reproduzcan imágenes y sonido anormales.

### Para cancelar el registro del código DivX

Utilice el código de desregistro de DivX para desactivar la función DivX DRM.

- 1 En el menú Config., avance hasta **OPCIÓN 1** y presione **DivX(R) VOD**.
- 2 Utilice el botón  $\wedge$  o  $\vee$  para avanzar hasta **Cancelación del registro** y presione el botón **OK**.

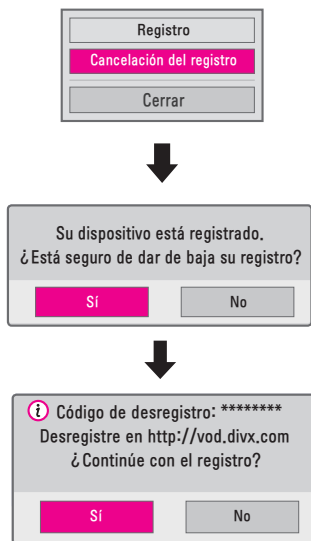

- 3 Seleccione **Sí**.

#### ! NOTA

- ¿Qué es DRM (Digital Rights Management, administración de derechos digitales)?  
Es una tecnología y un servicio que evita el uso ilegal de medios digitales para proteger los beneficios y derechos del dueño de la propiedad intelectual. Luego de verificar la licencia mediante un método en línea, los archivos se pueden reproducir.

## Cómo ver fotos

Puede ver fotos almacenadas en un dispositivo conectado.

### Archivos de foto compatibles

FOTO (\*.JPEG)

Modo secuencial base: 64 píxeles (horizontal) x 64 píxeles (vertical)

15 360 píxeles (horizontal) x 8 640 píxeles (vertical)

Progresivo: 64 píxeles (horizontal) x 64 píxeles (vertical) 1 920 píxeles (horizontal) x 1 440 píxeles (vertical)

- Los archivos no compatibles se muestran en la forma de un icono.
- Aparece un mensaje de error cuando los archivos se encuentran dañados o los formatos no se pueden reproducir.
- Es posible que los archivos de imágenes dañados no se muestren correctamente.
- La visualización de imágenes de alta resolución en pantalla completa puede demorar un poco.

## Exploración de la lista de fotos

- 1 Conecte un dispositivo de almacenamiento USB.
- 2 Presione el botón **USB**.
- 3 Presione el botón  $\langle \text{o} \rangle$  para seleccionar **Lista de fotos** y presione el botón **OK**.
- 4 Utilice el botón  $\wedge$ ,  $\vee$ ,  $\langle \text{o} \rangle$  para seleccionar el archivo que desee y presione el botón **OK**.

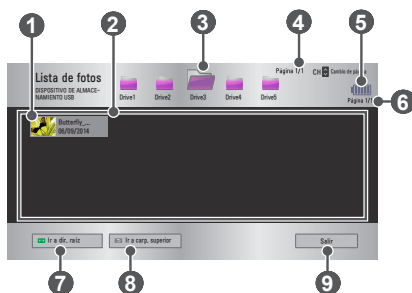

	Descripción	
1	Imágenes en miniatura	
	Archivo anormal	
	Archivo no compatible	
2	Lista de archivos	
3	Sube un nivel de carpeta.	
4	Página actual / Número total de páginas de la carpeta	
5	Muestra la duración de la batería restante.	
6	Página actual / Número total de páginas del archivo	
7	Sube al nivel superior de carpeta.	
8	Sube un nivel de carpeta.	
9	Salir	

## 5 Controle la reproducción con los siguientes botones.



Configuración	Descripción
	Permite seleccionar la foto anterior o siguiente.
<b>Presentación</b>	Durante la presentación se muestran todas las fotos. <ul style="list-style-type: none"> <li>• Configure <b>Veloc. de presentación</b> en el menú <b>Opción</b> → <b>Establecer visualización de fotos..</b></li> </ul>
<b>BGM</b>	Puede escuchar música mientras mira fotos en tamaño completo. <ul style="list-style-type: none"> <li>• Configure <b>BGM</b> en el menú <b>Opción</b> → <b>Establecer visualización de fotos..</b></li> </ul>
	Gira las fotos. <ul style="list-style-type: none"> <li>• Gira una foto 90° - 180° - 270° o 360° hacia la derecha.</li> <li>• Las fotos no se pueden rotar si su ancho es mayor a la altura máxima de la resolución máxima soportada.</li> </ul>
	Muestra la foto en el modo completo o el modo original. Presione el botón <b>azul</b> para agrandar la imagen.
	Reduce el consumo de energía mediante el ajuste del límite de brillo de la pantalla. (Si la pantalla muestra un mensaje de batería baja, entonces el modo Ahorro de energía cambiará a Máximo y se desactivará)
	Cambia a la pantalla 3D.
<b>Opción</b>	Aparecerá una ventana emergente.
<b>Ocultar</b>	Oculto el menú cuando está en pantalla completa. <ul style="list-style-type: none"> <li>• Para ver el menú, presione el botón <b>OK</b> en el control remoto.</li> </ul>
<b>Salir</b>	Salte de la visualización de fotos en pantalla completa.

### Opciones de Lista de fotos

- 1 Presione el botón **Q.MENU**.
- 2 Utilice el botón  $\wedge$  o  $\vee$  para moverse hasta la opción deseada y presione el botón **OK**.
- 3 Use el botón  $\wedge$ ,  $\vee$ ,  $<$  o  $>$  para configurar cada elemento.

### Establecer visualización de fotos.

Configuración	Descripción
<b>Veloc. de presentación</b>	Selecciona una velocidad de presentación.
<b>BGM</b>	<p>Selecciona una carpeta de música para la música de fondo.</p> <ul style="list-style-type: none"> <li>• No puede cambiar la carpeta de música cuando se reproduce música de fondo.</li> <li>• Para la música de fondo solo se puede seleccionar la carpeta del mismo dispositivo.               <ul style="list-style-type: none"> <li>– <b>Repetir</b>: Selecciona la reproducción con repetición.</li> <li>– <b>Aleatorio</b>: Selecciona la reproducción aleatoria.</li> </ul> </li> </ul>

### Establecer video.

Puede cambiar la configuración de video.

(Consulte Configuración de IMAGEN en la página 87.)

### Establecer audio.

Puede cambiar la configuración de audio.

(Consulte Configuración de AUDIO en la página 94.)

### BLUETOOTH

Puede cambiar la configuración de Bluetooth.

(Consulte Configuración de Bluetooth en el proyector en la página 50.)

### Conf. video 3D

Puede configurar imagen 3D o 2D.

### Configuración 3D

Puede ajustar la configuración 3D.

(Consulte Configuración de OPCIÓN 1 en la página 105.)

## **Cómo escuchar música**

Puede reproducir archivos de audio en el dispositivo conectado.

### **Archivos de música compatibles**

\*.MP3

Rango de tasa de bits de 32 kb/s a 320 kb/s

- Tasa de muestreo MPEG 1 Capa 3: 32 kHz 44,1 kHz 48 kHz
- Tasa de muestreo MPEG 2 Capa 3: 16 kHz 22,05 kHz 24 kHz

### Exploración de la Lista de música

- 1 Conecte un dispositivo de almacenamiento USB.
- 2 Presione el botón **USB**.
- 3 Presione el botón  $\langle \circ \rangle$  para seleccionar **Lista de música** y presione el botón **OK**.
- 4 Utilice el botón  $\wedge$ ,  $\vee$ ,  $\langle \circ \rangle$  para seleccionar el archivo que desee y presione el botón **OK**.

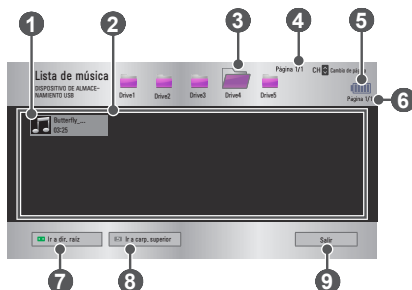

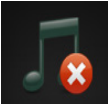
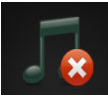
	Descripción	
1	Imágenes en miniatura	
	Archivo anormal	
	Archivo no compatible	
2	Lista de archivos	
3	Sube un nivel de carpeta.	
4	Página actual / Número total de páginas de la carpeta	
5	Muestra la duración de la batería restante.	
6	Página actual / Número total de páginas del archivo	
7	Sube al nivel superior de carpeta.	
8	Sube un nivel de carpeta.	
9	Salir	

## 5 Controle la reproducción con los siguientes botones.



Configuración	Descripción
	Cambia la posición de reproducción.
	Detiene la reproducción.
	Vuelve a la reproducción normal.
	Pausa el reproductor multimedia.
	Reproduce el archivo anterior/siguiente.
	Reduce el consumo de energía mediante el ajuste del límite de brillo de la pantalla. (Si la pantalla muestra un mensaje de batería baja, entonces el modo Ahorro de energía cambiará a Máximo y se desactivará)
<b>Opción</b>	Configura las opciones de la Lista de música.
<b>Ocultar</b>	Oculto la barra del reproductor. <ul style="list-style-type: none"> <li>• Presione el botón <b>OK</b> para que aparezca la barra de reproducción.</li> </ul>
<b>Salir</b>	Vuelve a la pantalla Lista de música.

**Opciones de Lista de música**

- 1 Presione el botón **Q.MENU**.
- 2 Utilice el botón  $\wedge$  o  $\vee$  para moverse hasta la opción deseada y presione el botón **OK**.
- 3 Use el botón  $\wedge$ ,  $\vee$ ,  $\langle$  o  $\rangle$  para configurar cada elemento.

**Establecer reproducción de audio.**

Configuración	Descripción
<b>Repetir</b>	Selecciona la reproducción con repetición.
<b>Aleatorio</b>	Selecciona la reproducción aleatoria.

**Establecer audio.**

Puede cambiar la configuración de audio.

(Consulte Configuración de AUDIO en la página 94.)

**BLUETOOTH**

Puede cambiar la configuración de Bluetooth.

(Consulte Configuración de Bluetooth en el proyector en la página 50.)

## Cómo ver archivos

Puede ver los archivos de documentos almacenados en un dispositivo conectado.

### **Formatos de archivo compatibles**

XLS, XLSX, DOC, DOCX, PPT, PPTX, TXT, PDF, HWP

Microsoft Office, versiones 97/2000/2002/2003/2007

Adobe PDF, versiones 1.0/1.1/1.2/1.3/1.4

Hangul, versiones 97/2000/2002/2005/2007

- El visor de archivos reordena un documento, por lo que podría verse distinto a como se ve en una PC.
- En los documentos que incluyen imágenes, la resolución puede ser más baja durante el proceso de reordenamiento.
- Si el documento es grande o tiene muchas páginas, podría tomar más tiempo en cargar.
- Las fuentes no compatibles pueden reemplazarse con otras.
- El visor de archivos no puede abrir documentos de Office que contienen muchas imágenes en alta resolución. En ese caso, reduzca el tamaño del archivo de imagen, guárdelo en un dispositivo de almacenamiento USB y ejecute el visor de archivos de nuevo o conecte su PC al proyector y abra el archivo en su PC.

### Exploración de la Lista de archivos

- 1 Conecte un dispositivo de almacenamiento USB.
- 2 Presione el botón **USB**.
- 3 Presione el botón  $\langle o \rangle$  para seleccionar **Lista de archivos** y presione el botón **OK**.
- 4 Utilice el botón  $\wedge$ ,  $\vee$ ,  $\langle o \rangle$  para seleccionar el archivo que desee y presione el botón **OK**.

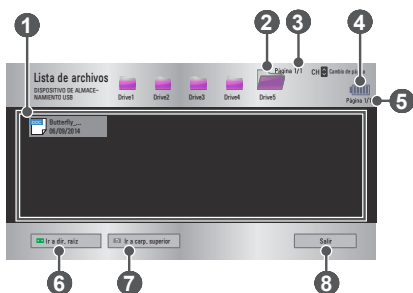

	Descripción
1	Lista de archivos
2	Sube un nivel de carpeta.
3	Página actual / Número total de páginas de la carpeta
4	Muestra la duración de la batería restante.
5	Página actual / Número total de páginas del archivo
6	Sube al nivel superior de carpeta.
7	Sube un nivel de carpeta.
8	Salir

- 5** Controle la reproducción con los siguientes botones.
- Haga clic en **Ir a página** y luego en la ventana emergente donde se selecciona el número de páginas que aparece. Indique una página para ir a la página que desee.
  - Presione el botón **VOL +** o **-** para acercar o alejar la imagen.

Presione el botón **OK** y luego utilice los botones **Arriba/Abajo/Izquierda/Derecha** para ir a **Ir a página** o **Zoom**.



Configuración	Descripción
<b>Ir a página</b>	Va a la página que desee. Use los botones arriba, abajo, izquierda, derecha para seleccionar una página y presione el botón <b>OK</b> .
<b>Zoom</b>	Amplía o reduce el documento.
<b>Opción</b>	Configura las opciones del visor de archivos.
<b>Ocultar</b>	Oculto el menú. <ul style="list-style-type: none"> <li>• Presione el botón <b>OK</b> para que aparezca.</li> </ul>
<b>Salir</b>	Vuelve a la pantalla del visor de archivos.

### Opciones de Lista de archivos

- 1 Presione el botón **Q.MENU**.
- 2 Use el botón **^**, **v**, **<o>** para configurar cada elemento.

### Configurar opción de visualización del archivo

Configuración	Descripción	
<b>Cargar una sola página</b>	<b>Encendido</b>	Carga y muestra las páginas una por una. El tiempo de carga inicial es reducido pero la visualización de una página con mucho contenido puede ser lenta.
	<b>Apagado</b>	Carga todas las páginas de un archivo en la memoria antes de comenzar a mostrarlas. El tiempo de carga inicial es prolongado pero, una vez completada la carga, es posible navegar por las páginas rápidamente. Si un archivo es demasiado grande, es posible que no puedan cargarse todas las páginas.
<b>Calidad de imagen</b>	Puede establecer la calidad de la imagen incluida en el documento. Hay disponibles tres opciones para la calidad de la imagen: Alta/media/baja. Mientras más alta sea la calidad de la imagen, más corto será el tiempo de visualización de la imagen.	
<b>Alinear documento</b>	Selecciona el método de alineación inicial del documento.	

La configuración del visor de archivos es predeterminada, por lo tanto, cierre el documento abierto, si hay alguno, para aplicar los cambios al nuevo documento.

# FUNCIÓN 3D

La tecnología 3D utiliza distintos cuadros de video para cada ojo, lo cual agrega profundidad al video.

## Mientras se ven videos en 3D

### ADVERTENCIA

- Si ve imágenes 3D por un tiempo prolongado, su vista podría deteriorarse.
- Si mira el proyector o una pantalla de juego durante mucho tiempo con gafas 3D puestas, podría experimentar mareos o fatiga ocular.
- Las personas con enfermedades crónicas (epilepsia, enfermedades cardiovasculares, enfermedades relacionadas con la presión arterial, etc.), las mujeres embarazadas y las personas con cinetosis grave deben evitar mirar videos en 3D.
- Las personas con ceguera estereoscópica o con problemas estereoscópicos también deben evitar ver videos en 3D. Puede causar visión doble o malestar visual.
- Las personas con estrabismo, ambliopía o astigmatismo pueden tener dificultad para percibir la profundidad del video y se pueden fatigar fácilmente debido a la visión doble u otros malestares. Se les recomienda descansar con mayor frecuencia que otros espectadores.
- Ya que las imágenes 3D pueden confundirse con la realidad, algunas personas podrían verse sorprendidas o sufrir emociones fuertes.
- No mire imágenes 3D cerca de objetos frágiles u objetos que se puedan voltear fácilmente.
- Tenga cuidado de no producirse daños personales, ya que, subconscientemente, podría intentar escapar de las vívidas imágenes 3D.

- **Advertencia sobre convulsiones por fotosensibilidad**
  - Algunos usuarios pueden experimentar convulsiones o síntomas anormales cuando se exponen a una luz destellante o a patrones específicos provenientes de un juego de video. Si algún miembro de su familia tiene antecedentes de epilepsia o ha experimentado convulsiones, consulte a su médico antes de ver imágenes 3D. Si experimenta uno de los siguientes síntomas mientras ve un video en 3D, deje de verlo de inmediato y descanse.
    - Mareos, vista alterada, tics en los ojos o músculos faciales, movimientos involuntarios, calambres, pérdida de conciencia, confusión, pérdida del sentido de dirección o náuseas. Consulte a su médico si el síntoma no desaparece.
- Con las siguientes medidas preventivas, puede reducir los riesgos de sufrir convulsiones fotosensibles.
  - Tome un descanso de 5 a 15 minutos por cada hora de tiempo de visualización.
  - Si varía la visión de cada ojo, corrija la variación antes de comenzar a ver el video en 3D.
  - Asegúrese de que el video en 3D esté directamente en frente suyo, al nivel de los ojos.
  - Debe dejar de ver el video si sufre dolor de cabeza, fatiga o mareos.
  - No mire imágenes 3D por un tiempo prolongado cuando esté cansado o enfermo.

**⚠ PRECAUCIÓN**

- Se debe tener especial cuidado cuando los niños vean video en 3D.

**Al ver video en 3D**

- Evite que los niños de 5 años de edad o menos vean video en 3D. Podría dañarse el desarrollo ocular.
- Los niños de 10 años o menos aún están desarrollando su vista y pueden tener una tendencia excesiva a tocar o saltar a la pantalla. Se recomienda la orientación y supervisión de un adulto.
- Debido a que la distancia entre ojos es más estrecha en los niños que en los adultos, los niños tienden a notar una diferencia mayor en las imágenes percibidas por cada ojo. Por lo tanto, incluso cuando miran el mismo video en 3D, los niños pueden tener una mayor percepción de la profundidad que los adultos.
- Los jóvenes de 19 años o menos pueden responder con sensibilidad al estímulo de la luz del contenido en 3D. No se recomienda la visualización excesiva cuando se ve fatigado.
- Los espectadores de edad pueden tener una menor percepción de la profundidad que los espectadores más jóvenes. Evite ver videos a una distancia menor que la recomendada.
- Mire imágenes 3D dentro del mejor ángulo de visión y a la distancia óptima.
- Si está fuera del ángulo o de la distancia de visión, es posible que no pueda ver imágenes 3D. No puede ver imágenes 3D si está acostado.
- Podría ver las imágenes izquierdas y derechas superpuestas mientras se inicia el proyector después de encenderlo. La optimización podría tomar algo de tiempo.
- Es posible que tome algo de tiempo para que la imagen 3D se vea normal luego de que aleja la vista de la pantalla y vuelve a mirar la imagen 3D.
- La imagen podría parpadear levemente cuando vea imágenes 3D bajo una lámpara con luz fluorescente de 3 longitudes de onda (50 Hz a 60 Hz) o cuando esté cerca de ventanas. De ser así, se recomienda colocar cortinas para evitar la luz directa del sol o, simplemente, bajar las luces.
- Las gafas 3D deben ser del tipo DLP-LINK (DLP Ready).
- Podría no ver imágenes 3D correctamente en caso de que haya un obstáculo entre el proyector y las gafas 3D.
- Instale el proyector 3D lo más lejos posible de otros dispositivos.
- Si en el futuro se llegara a utilizar como estándar un formato de transmisión 3D que no sea compatible con este proyector, podrá agregar un decodificador externo.

**Compruebe lo siguiente al usar gafas 3D.**

- No use los anteojos 3D como lentes ordinarios, como lentes de sol ni como gafas protectoras.
  - Si lo hace, podrían producir lesiones.
- No guarde las gafas 3D en lugares con temperaturas muy altas o bajas. Si lo hace, esto puede causar deformaciones en las gafas. No las use si están deformadas.
- No deje caer las gafas 3D ni permita que entren en contacto con otros objetos.
  - Esto podría causar una falla en el producto.
- Las lentes de las gafas 3D se rayan con facilidad. Use un paño limpio y suave para limpiarlas.
- Las partículas ajenas en el paño pueden causar rayones.
- No raye la superficie de las gafas 3D con objetos puntiagudos ni los limpie con químicos. Si las gafas 3D se rayan, es posible que las imágenes no se vean de forma normal.

## Requisitos para ver imágenes 3D

\* Ángulo óptimo de visión: Arriba/Abajo/Izquierda/Derecha  $9^\circ$

Distancia de visualización recomendada

: 3 m a 5 m (con adaptador)

de 1 m a 2 m (sin adaptador)

Tamaño recomendado de la pantalla: 101 cm

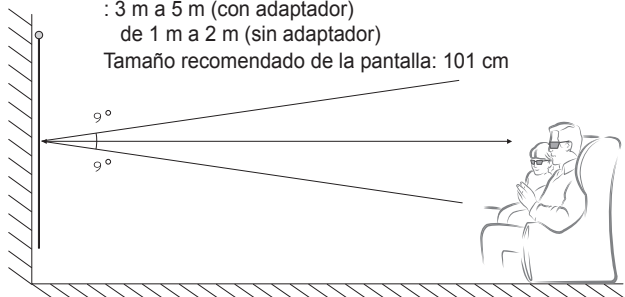

\* Los videos en 3D solo se deben ver en entornos oscuros.

### ! NOTA

- La vinculación de las gafas DLP-LINK se ve afectada por la intensidad de la luz que refleja la pantalla. Por lo tanto, la vinculación con gafas DLP-LINK podría no funcionar correctamente si la luz que refleja la pantalla no es lo suficientemente brillante, como cuando el área circundante posee brillo, la pantalla es grande o está activado el modo de ahorro máximo de energía.
- Es posible que algunos menús no funcionen mientras se reproduce video en 3D.
- Puede ver un video en 3D correctamente solo cuando se haya seleccionado la opción de formato de video 3D en el proyector.

## **Cómo usar gafas del tipo DLP-LINK (DLP-Ready)**

- 1** Mientras ve imágenes 3D desde el proyector, presione los botones de las gafas.
- 2** Cuando presiona el botón, las gafas parpadean mientras se sincronizan con las imágenes en 3D. (El parpadeo es un método de operación único de las gafas tipo DLP-LINK. Puede ser diferente según el tipo de gafas).
- 3** Si las gafas parpadean o si hay problemas mientras ve imágenes 3D, primero apague las luces para oscurecer la habitación. Contacte al vendedor de su proyector para aclarar sus dudas acerca de las gafas.

## **Para ver imágenes 3D**

La imagen 3D es una tecnología que utiliza la leve diferencia que existe entre el ojo izquierdo y el ojo derecho para formar las imágenes que se ven en el proyector tal como si fueran reales en un espacio tridimensional.

- 1** Ejecute un título en imagen 3D o sintonice un canal 3D.
- 2** Presione el botón **3D** par activar 3D.
- 3** Encienda las gafas 3D y colóqueselas.
- 4** Mientras vea las imágenes 3D, presione el botón **3D** del control remoto para finalizar la visualización de imágenes 3D.
- 5** Presione el botón **L/R** para cambiar la dirección en que se muestra una imagen. Seleccione una pantalla con mejor calidad de imagen 3D.
  - Si presiona el botón 3D durante la reproducción, la imagen vuelve a 2D.

\* Según la señal de entrada, es posible que el tipo de 3D disponible sea distinto.

**Modo 3D compatible**

	Señal	Resolución Píxeles	Frecuencia horizontal (kHz)	Frecuencia vertical (Hz)	Formato de video en 3D compatible
<b>HDMI</b>	720 progresivo	1 280 x 720	89,9 / 90	59,94 / 60	Frame Packing
			45	60	Lado a lado (mitad), Arriba y abajo
	1 080 entrelazado	1 920 x 1 080	33,7	60	Lado a lado (mitad), Arriba y abajo
			1 080 progresivo	1 920 x 1 080	53,95 / 54
	67,5	60			Lado a lado (mitad), Arriba y abajo, Secuencia de marco único
	27	24			Lado a lado (mitad), Arriba y abajo
33,7	30	Lado a lado (mitad), Arriba y abajo			
<b>USB</b>	1 080 progresivo	1 920 x 1 080	33,75	30	Lado a lado, Arriba y abajo, MPO, JPS (foto)
<b>RGB</b>	1 080 progresivo	1 920 x 1 080	67,5	60	Lado a lado (mitad), Arriba y abajo
<b>DTV</b>	720 progresivo	1 280 x 720	45	60	Lado a lado (mitad), Arriba y abajo
	1 080 entrelazado	1 920 x 1 080	33,7	60	Lado a lado (mitad), Arriba y abajo

# PERSONALIZACIÓN DE LA CONFIGURACIÓN

## Configuración

- 1** Presione el botón **SETTINGS**.
- 2** Use el botón  $\wedge$ ,  $\vee$ ,  $\langle$  o  $\rangle$  para seleccionar el archivo que desee y presione el botón **OK**.
- 3** Use el botón  $\wedge$ ,  $\vee$ ,  $\langle$  o  $\rangle$  para configurar el elemento deseado y presione el botón **OK**.
- 4** Presione el botón **EXIT** cuando haya terminado.

Menú	Descripción
<b>IMAGEN</b>	Ajusta la calidad de la imagen para obtener una visualización óptima.
<b>AUDIO</b>	Ajusta la calidad del sonido y el nivel de volumen.
<b>CANAL</b>	Configura y edita un canal.
<b>HORA</b>	Establece la hora y las funciones relacionadas con la hora.
<b>RED INALÁMBRICA</b>	Funciones relacionadas con la conexión inalámbrica.
<b>BLOQUEAR</b>	Bloquea o desbloquea canales o programas.
<b>OPCIÓN 1</b>	Personaliza los ajustes generales.
<b>OPCIÓN 2</b>	Personaliza los ajustes relacionados con el proyector.
<b>ENTRADAS</b>	Selecciona la fuente de entrada deseada.
<b>MIS MEDIOS</b>	Accede a archivos de fotos, música, películas y documentos.

## Configuración de IMAGEN

- 1 Presione el botón **SETTINGS**.
- 2 Presione el botón  $\wedge$ ,  $\vee$ ,  $\lt$  o  $\gt$  para seleccionar **IMAGEN** y presione el botón **OK**.
- 3 Use el botón  $\wedge$ ,  $\vee$ ,  $\lt$  o  $\gt$  para configurar el elemento deseado y presione el botón **OK**.
  - Para regresar al menú previo, presione el botón  $\curvearrowright$ .
- 4 Presione el botón **EXIT** cuando haya terminado.

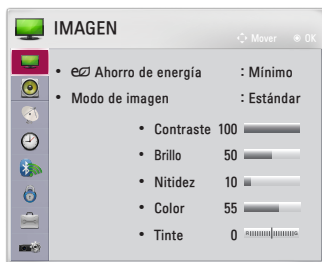

La configuración de imagen disponible se describe de la siguiente manera.

Elemento	Descripción			
<b>Ahorro de energía</b>	Reduce el consumo de energía mediante el ajuste del límite de brillo de la pantalla. (Si la pantalla muestra un mensaje de batería baja, entonces el modo Ahorro de energía cambiará a Máximo y se desactivará)			
	Modo			
	<table border="0"> <tr> <td><b>Mínimo/</b></td> <td rowspan="3">Se aplica al modo <b>Ahorro de energía</b> predefinido.</td> </tr> <tr> <td><b>Medio/</b></td> </tr> <tr> <td><b>Máximo</b></td> </tr> </table>	<b>Mínimo/</b>	Se aplica al modo <b>Ahorro de energía</b> predefinido.	<b>Medio/</b>
<b>Mínimo/</b>	Se aplica al modo <b>Ahorro de energía</b> predefinido.			
<b>Medio/</b>				
<b>Máximo</b>				

Elemento	Descripción	
<b>Modo de imagen</b>	<p>Selecciona el modo de imagen optimizado para el programa o ambiente de visualización.</p> <p>También puede personalizar opciones avanzadas para cada modo.</p>	
	<b>Modo</b>	
	<b>Vivo</b>	<p>Maximiza el efecto visual del video. Resalta el contraste, el brillo y la nitidez para mostrar imágenes vívidas.</p>
	<b>Estándar</b>	<p>Muestra imágenes en niveles estándares de contraste, brillo y nitidez.</p>
	<b>Cine</b>	<p>Optimiza la imagen para una película.</p>
	<b>Deporte</b>	<p>Optimiza la imagen para ver deportes al enfatizar los colores primarios y acciones dinámicas.</p>
	<b>Juego</b>	<p>Optimiza la imagen para jugar videojuegos en pantallas de rápido movimiento.</p>
<b>Contraste</b>	<p>Ajusta la diferencia entre las zonas de brillo y las zonas oscuras de la pantalla.</p>	
<b>Brillo</b>	<p>Ajusta el brillo general de la pantalla.</p>	
<b>Nitidez</b>	<p>Ajusta la nitidez de los bordes entre brillo y oscuridad. La nitidez horizontal y vertical está disponible solo en <b>Experto1/2</b>.</p>	
<b>Color</b>	<p>Ajusta la intensidad de todos los colores.</p>	
<b>Tinte</b>	<p>Ajusta el balance entre los niveles de rojo y de verde.</p>	

Elemento	Descripción	
<b>Control Avanzado</b>	Personaliza la configuración avanzada.	
<b>Opciones de Imagen</b>	Establece los ajustes opcionales.	
<b>Restablecer imagen</b>	Restablece los valores personalizados por el usuario. Se restablece cada modo de imagen. Seleccione el modo de imagen que desee restablecer.	
<b>Relación de Aspecto</b>	Cambia el tamaño de la imagen.	
<b>Pantalla (RGB-PC)</b>	Ajusta la calidad de imagen de una entrada RGB-PC.	
	<b>Opción</b>	
	<b>Resolución</b>	Las resoluciones disponibles son la 768 (1 024 x 768 / 1 280 x 768 / 1 360 x 768 a 60 Hz) y la resolución 1 050 (1 400 x 1 050 / 1 680 x 1 050 a 60 Hz).
	<b>Auto Config.</b>	Proporciona una calidad de imagen optimizada al calibrar automáticamente las inconsistencias del ancho horizontal y de la agitación de imagen causadas por diferencias entre la configuración interna del proyector y varias señales gráficas de la PC.
	<b>Ubicación</b>	Mueve la imagen hacia arriba, abajo, izquierda, derecha.
	<b>Tamaño</b>	Cambia el tamaño de la pantalla.
	<b>Fase</b>	Hace la imagen más clara al eliminar el ruido horizontal.
<b>Restablecer</b>	Restablece todos los ajustes a los predeterminados de fábrica.	

## Control Avanzado

Elemento	Descripción
<b>Contraste Dinámico</b>	Ajusta el contraste y el color hasta su nivel óptimo, de acuerdo con el brillo de la pantalla.
<b>Color Dinámico</b>	Ajusta los colores para lograr tonos más naturales.
<b>Rango de color</b>	<p>Selecciona el rango de colores que pueden representarse.</p> <ul style="list-style-type: none"> <li>• <b>Estándar:</b> Muestra los colores originales de una señal de entrada independientemente de las características de la pantalla.</li> <li>• <b>Ancho:</b> Usa los ricos colores de la pantalla.</li> </ul>
<b>Color de piel</b>	El espectro del color de piel puede establecerse de manera independiente para implementar el color de piel definido por el usuario.
<b>Color del Cielo</b>	El color de cielo se configura por separado.
<b>Color del Césped</b>	El espectro de colores naturales (prados, montañas, etc.) se puede configurar por separado.
<b>Gamma</b>	Establece la curva de gradación de acuerdo con la salida de la señal de la imagen en relación con la señal de entrada.

\* Según la señal de entrada y otros ajustes de la imagen, es posible que el rango de los elementos de ajuste detallados varíe.

**Control de Experto**

Elemento	Descripción
<b>Contraste Dinámico</b>	Ajusta el contraste y el color hasta su nivel óptimo, de acuerdo con el brillo de la pantalla.
<b>Rango de color</b>	Selecciona el rango de colores que pueden representarse. <ul style="list-style-type: none"><li>• <b>Estándar:</b> Muestra los colores originales de una señal de entrada independientemente de las características de la pantalla.</li><li>• <b>Ancho:</b> Usa los ricos colores de la pantalla.</li></ul>
<b>Mejorador de contornos</b>	Muestra los bordes del video más claros y definidos, pero naturales.
<b>Patrón experto</b>	Patrones utilizados para el ajuste experto.
<b>Filtro de Color</b>	Filtra un espectro específico de color en colores RGB para lograr un ajuste fino de la saturación de color y del matiz con precisión.

Elemento	Descripción
<b>Temp color</b>	<p>En modo <b>Experto</b>, puede personalizar las opciones de cada modo.</p> <p><b>Gamma:</b> Seleccione <b>1.9, 2.2, o 2.4.</b></p> <p><b>a. Método: 2 puntos</b></p> <ul style="list-style-type: none"> <li>– <b>Patrón:</b> Interior, Exterior</li> <li>– <b>Puntos:</b> Bajo, Alto</li> <li>– <b>Rojo/Verde/Azul:</b> Rango ajustable de <b>-50 a +50.</b></li> <li>– <b>Aplicar a todas las entradas:</b> Los valores de <b>Temp color</b> se aplican a todos los modos de entrada.</li> </ul> <p><b>b. Método: IRE de 20 puntos</b></p> <ul style="list-style-type: none"> <li>– <b>Patrón:</b> Interior, Exterior</li> <li>– El <b>IRE</b> (Instituto de ingenieros de radio) es la unidad que indica el tamaño de una señal de video y se puede ajustar en <b>0, 5, 10, 15, ... 100.</b> Puede realizar una sintonía fina para cada configuración que se muestra a continuación.</li> <li>– <b>Luminosidad:</b> El rango de ajuste es de <b>50 a 500.</b></li> <li>– <b>Rojo/Verde/Azul:</b> El rango de ajuste es de <b>-50 a +50.</b></li> <li>– <b>Aplicar a todas las entradas:</b> Los valores de <b>Temp color</b> se aplican a todos los modos de entrada.</li> </ul>
<b>Sistema de Mantenimiento de Color</b>	<p>Ajusta los colores Rojo/Verde/Azul/Cian/Magenta/Amarillo. Permite que un experto ajuste el tinte mediante un patrón de pruebas. Se pueden ajustar seis colores de forma selectiva (rojo, verde, azul, cian, magenta, amarillo) sin afectar a los demás. Es posible que no vea el cambio de colores en una imagen normal, incluso después de realizar un ajuste.</p> <ul style="list-style-type: none"> <li>– <b>Saturación de Rojo/Verde/Azul/Amarillo/Cian/Magenta, Tinte rojo/Verde/Azul/Amarillo/Cian/Magenta, Luminosidad rojo/Verde/Azul/Amarillo/Cian/Magenta:</b> El rango de ajuste es de <b>-30 a +30.</b></li> </ul>

\* Según la señal de entrada y otros ajustes de la imagen, es posible que el rango de los elementos de ajuste detallados varíe.

**Opciones de Imagen**

Elemento	Descripción
<b>Reducción de ruido</b>	Reduce el ruido de la pantalla en el video.
<b>Reducción ruido MPEG</b>	Elimina el ruido generado al crear señales digitales de la imagen.
<b>Nivel de Negro</b>	Ajusta el brillo o la oscuridad de la pantalla para adaptarse al nivel de negros de la entrada de la imagen mediante el nivel de oscuridad de la pantalla (nivel de negro).
<b>Cine real</b>	Optimiza la pantalla para poder ver películas.
<b>Temp color</b>	Ajusta el color general de la pantalla para que se adapte a sus preferencias. Seleccione <b>Cálida</b> , <b>Fría</b> , <b>Media</b> , o <b>Natural</b> .

## Configuración de AUDIO

- 1 Presione el botón **SETTINGS**.
- 2 Presione el botón **^**, **v**, **<** o **>** para seleccionar **AUDIO** y presione el botón **OK**.
- 3 Use el botón **^**, **v**, **<** o **>** para configurar el elemento deseado y presione el botón **OK**.
  - Para regresar al menú previo, presione el botón **↶**.
- 4 Presione el botón **EXIT** cuando haya terminado.

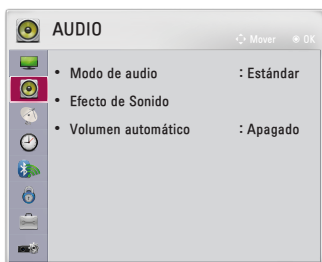

La configuración de sonido disponible se describe a continuación.

Elemento	Descripción	
<b>Modo de audio</b>	Ajusta el modo de audio.	
	<b>Modo</b>	
	<b>Estándar</b>	Adecuado para todos los tipos de video.
	<b>Noticias/ Música/Cine/ Deporte/ Juego</b>	Establece el audio optimizado para un género en particular.

Elemento	Descripción	
<b>Efecto de Sonido</b>	El usuario puede seleccionar varios efectos de sonido.	
	<b>Modo</b>	
	<b>Voz Clara II</b>	Hace que la voz del proyector sea fuerte y clara.
	<b>Virtual Surround</b>	La tecnología patentada de procesamiento de audio de LG permite, desde dos parlantes, un sonido envolvente similar al de 5 canales. <ul style="list-style-type: none"> <li>• Cuando <b>Voz Clara II</b> se establece como encendida, no se puede seleccionar <b>Virtual Surround</b>.</li> </ul>
	<b>Ecuador</b>	Ajusta el volumen al nivel deseado mediante el <b>Ecuador</b> . <ul style="list-style-type: none"> <li>• La banda de sonido (100 Hz/300 Hz/1 kHz/3 kHz/10 kHz) se puede ajustar de -10 a 10.</li> <li>• <b>Restablecer</b>: Restablece las opciones de voz que el usuario ha modificado.</li> </ul>
	<b>Balance</b>	Ajusta el balance entre izquierda y derecha para los parlantes.
<b>Restablecer</b>	Inicialice el efecto aplicado en el menú <b>Efecto de Sonido</b> .	
<b>Volumen automático</b>	Ajusta el nivel de volumen automáticamente.	

## Configuración de CANAL

- 1 Presione el botón **SETTINGS**.
- 2 Presione el botón  $\wedge$ ,  $\vee$ ,  $\langle$  o  $\rangle$  para seleccionar **CANAL** y presione el botón **OK**.
- 3 Use el botón  $\wedge$ ,  $\vee$ ,  $\langle$  o  $\rangle$  para configurar el elemento deseado y presione el botón **OK**.
  - Para regresar al menú previo, presione el botón  $\curvearrowright$ .
- 4 Presione el botón **EXIT** cuando haya terminado.



La configuración de canal disponible se describe a continuación.

Elemento	Descripción
<b>Sintonización automática</b>	<p>Recuerda un canal que está transmitiendo actualmente. Asegúrese de usar esta función cuando se mude a otra casa o cuando mueva el proyector a otro lugar. Debe usarse cuando la antena está conectada y hay señales de transmisión de canales.</p> <ul style="list-style-type: none"> <li>• Los canales no se registran adecuadamente a menos que la antena/cable este conectado correctamente.</li> <li>• <b>Sintonización automática</b> solo busca los canales que se encuentran transmitiendo actualmente.</li> <li>• Si el <b>Sist. de Bloqueo</b> está <b>Encendido</b>, aparecerá una ventana emergente que le pedirá la contraseña.</li> </ul>
<b>Sintonización manual</b>	<p>Ajusta los canales de forma manual y guarda los resultados.</p> <p>Es posible comprobar la intensidad de señal, etc. para la transmisión digital.</p>
<b>Edición de Canales</b>	<p>Edita los canales guardados.</p> <p>Establece como canal favorito, bloquea o desbloquea el canal, borra el canal, etc., del canal seleccionado.</p>

## Configuración de HORA

**1** Presione el botón **SETTINGS**.

**2** Presione el botón **^**, **v**, **<** o **>** para seleccionar **HORA** y presione el botón **OK**.

**3** Use el botón **^**, **v**, **<** o **>** para configurar el elemento deseado y presione el botón **OK**.

- Para regresar al menú previo, presione el botón **↶**.

**4** Presione el botón **EXIT** cuando haya terminado.



La configuración de hora disponible se describen de la siguiente manera.

Elemento	Descripción			
Reloj	Revisa o cambia la hora mientras ve el proyector.			
	<b>Modo</b>			
	<table border="1"> <tbody> <tr> <td><b>Automático</b></td> <td>Sincroniza el reloj del proyector con la información digital de la hora que envía la estación de TV.</td> </tr> <tr> <td><b>Manual</b></td> <td>Ajusta la hora y la fecha de forma manual si la configuración automática no corresponde a la hora actual.</td> </tr> </tbody> </table>	<b>Automático</b>	Sincroniza el reloj del proyector con la información digital de la hora que envía la estación de TV.	<b>Manual</b>
<b>Automático</b>	Sincroniza el reloj del proyector con la información digital de la hora que envía la estación de TV.			
<b>Manual</b>	Ajusta la hora y la fecha de forma manual si la configuración automática no corresponde a la hora actual.			

Elemento	Descripción
<b>Hora de Apagado/ Hora de Encendido</b>	<p>Establece la hora de encendido o apagado automático del proyector. Para utilizar esta función, debe establecer la hora y fecha actuales por anticipado.</p> <p>Para utilizar esta función, debe establecer la hora correctamente.</p> <p>Si no desea establecer una <b>Hora de Apagado/Hora de Encendido</b>, seleccione <b>Apagado</b> en <b>Repetir</b>.</p> <div style="border: 1px solid black; padding: 10px; margin-top: 10px;"> <p> <b>NOTA</b></p> <ul style="list-style-type: none"> <li>• Si establece la <b>Hora de Apagado</b> y la <b>Hora de Encendido</b> a la misma hora, la función de apagado cancela la función de encendido.</li> <li>• Si no presiona ningún botón dentro de las dos horas posteriores al encendido del proyector mediante la función <b>Hora de Encendido</b>, el aparato entra automáticamente en modo de espera.</li> </ul> </div>
<b>Temporizador</b>	<p>Apaga el proyector luego de transcurrida una cantidad de minutos preestablecida.</p> <p>Para cancelar el <b>Temporizador</b>, seleccione <b>Apagado</b>.</p>
<b>Apagado automático</b>	<p>Si no hay señal de entrada ni se presiona un botón, el proyector se apagará automáticamente después de transcurrido el tiempo predeterminado.</p>
<b>Espera Automática</b>	<p>Apaga el proyector de manera automática después de un período de tiempo establecido si es que no se ha presionado un botón en el proyector.</p>

## Ajuste de RED INALÁMBRICA

- 1 Presione el botón **SETTINGS**.
- 2 Presione el botón  $\wedge$ ,  $\vee$ ,  $\lt$  o  $\gt$  para seleccionar **RED INALÁMBRICA** y presione el botón **OK**.
- 3 Use el botón  $\wedge$ ,  $\vee$ ,  $\lt$  o  $\gt$  para configurar el elemento deseado y presione el botón **OK**.
  - Para regresar al menú previo, presione el botón  $\curvearrowright$ .
- 4 Presione el botón **EXIT** cuando haya terminado.



La configuración inalámbrica disponible se describe a continuación.

Elemento	Descripción			
<b>SCREEN SHARE</b>	SCREEN SHARE muestra la pantalla del dispositivo conectado. <ul style="list-style-type: none"> <li>• Puede comprobar la ID de SCREEN SHARE.</li> </ul>			
	<b>Modo</b>			
	<table border="0"> <tr> <td style="vertical-align: top;"><b>Grupo</b></td> <td>Esta es la configuración de grupo para cada dispositivo compatible con la función SCREEN SHARE. Cuando la conexión inalámbrica es débil o inestable, ajuste Configuración de grupo para corregir el problema.</td> </tr> <tr> <td style="vertical-align: top;"><b>Canal</b></td> <td>           Puede cambiar el canal utilizado para las conexiones inalámbricas.           <ul style="list-style-type: none"> <li>• <b>Buscar Programas:</b> Seleccione los métodos de búsqueda de canales.               <ul style="list-style-type: none"> <li>– <b>Automático:</b> El proyector busca los canales disponibles y selecciona automáticamente el canal menos utilizado.</li> <li>– <b>Manual:</b> Puede seleccionar un canal de forma manual.</li> </ul> </li> <li>• <b>Canal:</b> Esto se muestra cuando <b>Buscar Programas</b> está configurado en <b>Manual</b>. Le permite especificar un número de canal para utilizar.</li> </ul> </td> </tr> </table>	<b>Grupo</b>	Esta es la configuración de grupo para cada dispositivo compatible con la función SCREEN SHARE. Cuando la conexión inalámbrica es débil o inestable, ajuste Configuración de grupo para corregir el problema.	<b>Canal</b>
<b>Grupo</b>	Esta es la configuración de grupo para cada dispositivo compatible con la función SCREEN SHARE. Cuando la conexión inalámbrica es débil o inestable, ajuste Configuración de grupo para corregir el problema.			
<b>Canal</b>	Puede cambiar el canal utilizado para las conexiones inalámbricas. <ul style="list-style-type: none"> <li>• <b>Buscar Programas:</b> Seleccione los métodos de búsqueda de canales.               <ul style="list-style-type: none"> <li>– <b>Automático:</b> El proyector busca los canales disponibles y selecciona automáticamente el canal menos utilizado.</li> <li>– <b>Manual:</b> Puede seleccionar un canal de forma manual.</li> </ul> </li> <li>• <b>Canal:</b> Esto se muestra cuando <b>Buscar Programas</b> está configurado en <b>Manual</b>. Le permite especificar un número de canal para utilizar.</li> </ul>			

Elemento	Descripción	
<b>Bluetooth</b>	La salida de sonido es a través de los auriculares Bluetooth. Primero, configure <b>Bluetooth</b> en <b>Encendido</b> .	
	<b>Elemento</b>	
	<b>Buscar dispositivo</b>	Busque el dispositivo para conectarse.
	<b>Lista de dispositivos registrados</b>	Los dispositivos conectados se guardan en <b>Lista de dispositivos registrados</b> . Se puede mostrar la lista guardada de dispositivos registrados.
	<b>Sinc. AV</b>	Cuando el video y el sonido no están sincronizados correctamente, puede ajustar la sincronización manualmente.

## Ajustes de BLOQUEO

- 1 Presione el botón **SETTINGS**.
- 2 Presione el botón  $\wedge$ ,  $\vee$ ,  $\lt$  o  $\gt$  para seleccionar **BLOQUEAR** y presione el botón **OK**.
  - Para ingresar al menú **BLOQUEAR**, ingrese la contraseña predeterminada de 4 dígitos. La contraseña inicial es **0000**.
- 3 Use el botón  $\wedge$ ,  $\vee$ ,  $\lt$  o  $\gt$  para configurar el elemento deseado y presione el botón **OK**.
  - Para regresar al menú previo, presione el botón  $\curvearrowright$ .
- 4 Presione el botón **EXIT** cuando haya terminado.

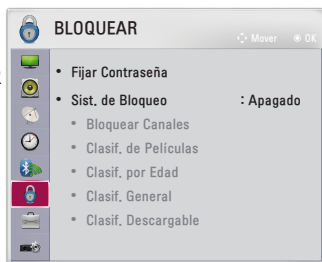

La configuración de bloqueo disponible se describe a continuación.

Elemento	Descripción
<b>Fijar Contraseña</b>	Configura o cambia la contraseña del proyector. <ul style="list-style-type: none"> <li>• La contraseña inicial es <b>0000</b>.</li> </ul>

Elemento	Descripción
<b>Sist. de Bloqueo</b>	Bloquea el canal seleccionado o la entrada externa. Primero configure <b>Sist. de Bloqueo</b> en <b>Encendido</b> .
	Elemento
	<b>Bloquear Canales</b> Bloquea los programas que presentan contenido inapropiado para los niños. Los programas se pueden seleccionar, pero no se verá nada en la pantalla ni se escuchará el audio. Para ver un programa bloqueado, ingrese la contraseña.
<b>Clasif. de Películas</b> Bloquea las películas que solo se transmiten por televisión y que contienen material inapropiado según la clasificación de la Asociación Cinematográfica de los Estados Unidos (MPAA). <ul style="list-style-type: none"> <li>• <b>G: Audiencia General</b> Apto para personas de todas las edades</li> <li>• <b>PG: Guía para padres sugerida</b> Puede haber contenido no recomendado para niños</li> <li>• <b>PG-13: Advertencia para padres</b> Escenas que podrían no ser recomendadas para menores de 13 años</li> <li>• <b>R: Restringido</b> Los menores de 17 años deben estar acompañados por un padre o tutor</li> <li>• <b>NC-17: Prohibido para 17 años y menores</b></li> <li>• <b>X: Sólo Adultos</b></li> </ul>	

Elemento	Descripción	
<b>Sist. de Bloqueo</b>	<b>Elemento</b>	
	<b>Clasif. por Edad</b>	<p>Bloquea los programas televisivos infantiles que los padres no quieren que sus hijos vean. Para bloquear otros programas de TV, debe configurar la función Clasif. general.</p> <ul style="list-style-type: none"> <li>• <b>Edad</b> TV-Y (Todos los menores, incluidos niños entre dos y seis años), TV-Y7 (Dirigido a niños mayores, adecuado para niños desde los seis y en adelante)</li> <li>• <b>Violencia de Fantasía</b> TY-Y7 (Dirigido a niños mayores: violencia de fantasía, apta para niños a partir de 6 años, con contenido de violencia de fantasía más intensa o combativa)</li> </ul>
	<b>Clasif. General</b>	<p>Bloquea los programas de TV que el usuario desea según las clasificaciones, mediante la función Control parental (V-Chip). El V-Chip lee electrónicamente las clasificaciones de los programas de TV y permite que los padres bloqueen los programas no adecuados para niños.</p> <ul style="list-style-type: none"> <li>• <b>Edad</b> TV-G (Audiencia general, apto para todas las edades) TV-PG (Guía por padres sugerida, presencia de contenidos no apropiados para niños pequeños) TV-14 (Advertencia para padres, presencia de material no recomendado para niños de 14 años o menores) TV-MA (Solo para mayores, no apto para niños)</li> <li>• <b>Diálogo</b> (diálogo sugerente) TV-PG o TV-14</li> <li>• <b>Lenguaje</b> (lenguaje soez) TV-PG, TV-14, o TV-MA</li> <li>• <b>Sexo</b> (escenas de sexo) TV-PG, TV-14 o TV-MA</li> <li>• <b>Violencia</b> TV-PG, TV-14 o TV-MA</li> </ul>
	<b>Clasif. Descargable</b>	<p>Esta opción funciona únicamente cuando el TV ha recibido los datos de clasificación de la región 5. El nombre de la opción de clasificación puede variar.</p>
<b>Bloqueo de entradas</b>	<p>Bloquea las fuentes de entrada.</p>	

Elemento	Descripción
<b>Bloqueo de Teclas</b>	<p>Bloquea los botones de control del proyector.</p> <ul style="list-style-type: none"><li>• La función <b>Bloqueo de Teclas</b> permanece intacta incluso si se presenta un corte de energía o si el cable de energía se desconecta del enchufe.</li><li>• La función <b>Bloqueo de Teclas</b> solo se puede configurar con el control remoto y no con los botones del TV.</li><li>• Si selecciona <b>Encendido</b>: Puede encender el proyector solo con el botón de Encendido si antes lo apagó con el control remoto. Si presiona un botón en el botón de la palanca mientras ve un video, aparece el mensaje <b>Bloqueo de Teclas</b>.</li></ul>

## Configuración de OPCIÓN 1

- 1 Presione el botón **SETTINGS**.
- 2 Presione el botón  $\wedge$ ,  $\vee$ ,  $\lt$  o  $\gt$  para seleccionar **OPCIÓN 1** y presione el botón **OK**.
- 3 Use el botón  $\wedge$ ,  $\vee$ ,  $\lt$  o  $\gt$  para configurar el elemento deseado y presione el botón **OK**.
  - Para regresar al menú previo, presione el botón  $\curvearrowright$ .
- 4 Presione el botón **EXIT** cuando haya terminado.

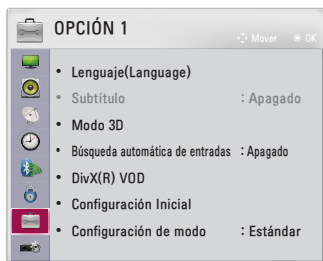

La configuración de la opción 1 disponible se describe a continuación.

Elemento	Descripción
<b>Lenguaje (Language)</b>	Selecciona un idioma para el menú en pantalla.
<b>Subtítulo</b>	Ver subtítulos cuando la estación de TV ofrezca programación subtitulada. La programación de subtítulos funciona solo en transmisiones digitales/analógicas. Cambie Subtítulo a <b>Encendido</b> y seleccione la configuración de subtítulo.
<b>Modo</b>	<b>Subtít. 1-4</b> (Subtítulo oculto) / <b>Texto 1-4</b> Muestra el audio de un programa de TV como texto en pantalla. <b>Subtít. 1</b> es el modo más común en uso. Canales de datos del campo 1: dos Subtítulos ( <b>Subtít. 1</b> , <b>Subtít. 2</b> ), y dos Textos ( <b>Texto 1</b> , <b>Texto 2</b> ). Canales de datos del campo 2: dos Subtítulos ( <b>Subtít. 3</b> , <b>Subtít. 4</b> ), y dos Textos ( <b>Texto 3</b> , <b>Texto 4</b> ). <b>Servicio1-6</b> Este modo solo se encuentra disponible para el sistema de transmisión digital.

Elemento	Descripción		
<b>Subtítulo</b>	<b>Opción digital</b>	Ajuste el tamaño y el color de los subtítulos en <b>Opción digital</b> . Seleccione <b>Por Programa Personalizar</b> . Seleccione <b>Personalizar</b> para ajustar las opciones de minuto, tales como el tamaño y el color de los subtítulos.	
		<b>Elemento</b>	
		<b>Tamaño</b>	Selecciona el tamaño de las palabras.
		<b>Letra</b>	Selecciona el tipo de letra para el texto.
		<b>Color del Texto</b>	Selecciona el color del texto.
		<b>Opacidad del Texto</b>	Ajusta el nivel de opacidad del color del texto.
		<b>Color de Fondo</b>	Selecciona el color de fondo.
		<b>Opacidad del Fondo</b>	Ajusta el nivel de opacidad del color de fondo.
		<b>Tipo de Contorno</b>	Selecciona un tipo de contorno.
		<b>Color del Contorno</b>	Selecciona el color del contorno.
<b>Modo 3D</b>	Ajusta diferentes aspectos de las imágenes 3D.		
	<b>Modo</b>		
<b>Búsqueda automática de entradas</b>	<b>Corrección imagen 3D</b>	Cambia entre las imágenes de la izquierda/derecha del video 3D.	
	Busca y muestra automáticamente el tipo de señal de entrada cuando se recibe. Está disponible solo con entradas externas (RGB-PC, HDMI, AV y Componente).		
<b>DivX(R) VOD</b>	Establece la configuración relacionada de DivX.		

Elemento	Descripción
<b>Configuración Inicial</b>	<p>Elimina todos los ajustes opcionales y vuelve al modo predeterminado. Luego de completarse la inicialización, el proyector se apagará y encenderá solo.</p> <ul style="list-style-type: none"><li>• Cuando <b>Sist. de Bloqueo</b> se activa, aparece una ventana emergente que solicita la contraseña.</li><li>• No desconecte la energía durante la inicialización.</li></ul>
<b>Configuración de modo</b>	<p>Seleccione <b>Estándar</b> o <b>Demo de Tienda</b>. Si lo usa en el hogar, seleccione <b>Estándar</b>. El modo <b>Demo de Tienda</b> es adecuado para la exhibición en tiendas.</p>

## Configuración de OPCIÓN 2

- 1 Presione el botón **SETTINGS**.
- 2 Presione el botón  $\wedge$ ,  $\vee$ ,  $\lt$  o  $\gt$  para seleccionar **OPCIÓN 2** y presione el botón **OK**.
- 3 Use el botón  $\wedge$ ,  $\vee$ ,  $\lt$  o  $\gt$  para configurar el elemento deseado y presione el botón **OK**.
  - Para regresar al menú previo, presione el botón  $\curvearrowright$ .
- 4 Presione el botón **EXIT** cuando haya terminado.

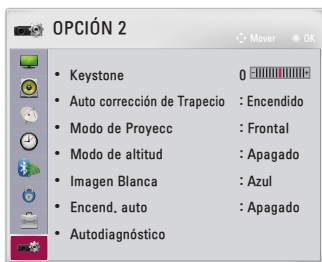

La configuración de la opción 2 disponible se describe a continuación.

Elemento	Descripción
<b>Keystone</b>	Para evitar que la imagen en la pantalla se vuelva trapezoidal, Keystone ajusta el ancho superior e inferior de la imagen si el proyector no está colocado en un ángulo recto a la pantalla.
<b>Auto corrección de Trapecio</b>	La función Auto corrección de Trapecio proporciona una imagen de pantalla rectangular mediante el ajuste automático de la pantalla cuando se produce una imagen trapezoidal debido a la inclinación del proyector.
	Elemento
	<b>Encendido</b>
<b>Apagado</b>	Ajusta manualmente el número de auto corrección de trapecio.

Elemento	Descripción	
<b>Modo de Proyección</b>	<p>Esta función da vuelta la imagen proyectada o la coloca en posición horizontal.</p> <ul style="list-style-type: none"> <li>• Seleccione <b>Retroproyección</b> cuando proyecte desde la parte posterior de la pantalla transparente que se vende por separado.</li> <li>• Seleccione <b>Frontal en Techo</b> cuando instale el producto en el techo.</li> <li>• Cuando el <b>Modo de Proyección</b> es <b>Retroproyección/ Frontal en Techo</b>, la salida izquierda/derecha de los altavoces cambia automáticamente.</li> </ul>	
<b>Modo de altitud</b>	<p>Si el proyector se usa a una altitud mayor a 1 200 metros, active esta función.</p> <p>De lo contrario, el proyector podría sobrecalentarse o podría activarse su función de protección. Si esto sucede, apague el proyector y vuelva a encenderlo después de esperar varios minutos.</p>	
<b>Imagen Blanca</b>	<p>Selecciona una imagen de fondo para la función de imagen blanca.</p>	
<b>Encend. auto</b>	<p>Hace que el proyector se encienda automáticamente cuando se inserta el enchufe del adaptador.</p>	
	<b>Elemento</b>	
	<b>Encendido</b>	<p>Cuando el conector de ca/cc se conecta al proyector, se enciende automáticamente.</p>
<b>Apagado</b>	<p>Cuando el conector de ca/cc está conectado al proyector, ingresa al modo de espera.</p>	
<b>Autodiagnóstico</b>	<p>Soluciona los problemas funcionales que pueden surgir por el uso del producto.</p>	

# CONEXIÓN DE DISPOSITIVOS

Puede conectar varios dispositivos externos al proyector.

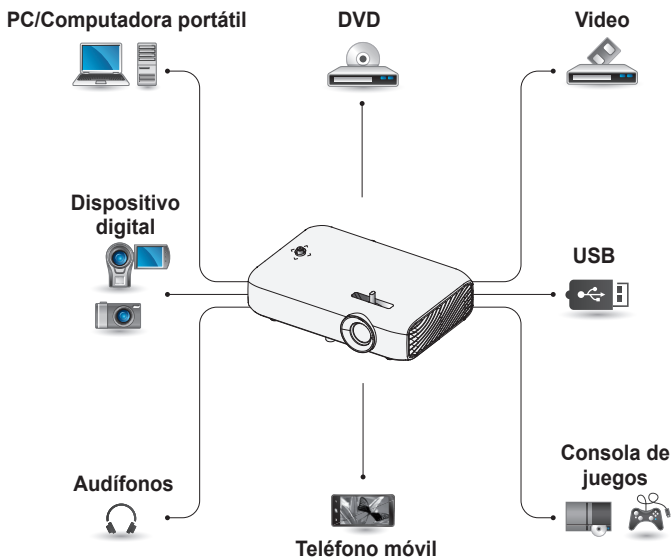

HDMI - página 111

Componente - página 112

Compuesto (AV) - página 112

RGB - página 114

Dispositivo USB - página 55

Audífonos - página 116

Teléfono móvil (MHL/Slimport) - página 117

## Conexión a un receptor HD, reproductor de DVD o VCR, o dispositivos externos

Conecte un receptor de HD, reproductor de DVD, VCR o dispositivos externos al proyector y seleccione un modo de entrada apropiado.

## Conexión HDMI

Con un cable HDMI, puede disfrutar de imágenes y sonido de alta calidad.

Con un cable HDMI, conecte el puerto **HDMI MHL** del proyector al puerto de salida HDMI del dispositivo que conectará. Tanto el video como el audio salen al mismo tiempo.

Presione el botón **INPUT** del control remoto para seleccionar **HDMI**.

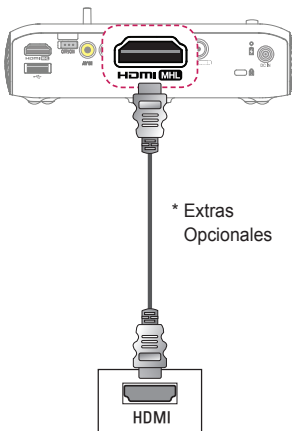

## Conexión HDMI a DVI

Con un cable de conexión HDMI a DVI, conecte el puerto **HDMI MHL** del proyector al puerto DVI OUT.

Para transmitir audio, use un cable de audio para realizar la conexión.

Presione el botón **INPUT** del control remoto para seleccionar **HDMI**.

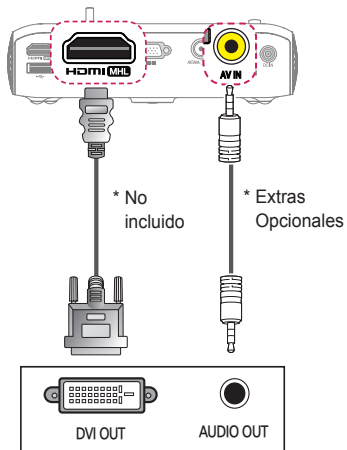

## Conexión compuesta

### (AV)

Conecte los puertos de salida de un dispositivo externo y los puertos **AV IN** del proyector usando un cable AV. Presione el botón **INPUT** en el control remoto para seleccionar **AV**.

Verifique que los cables del mismo color estén conectados correctamente.

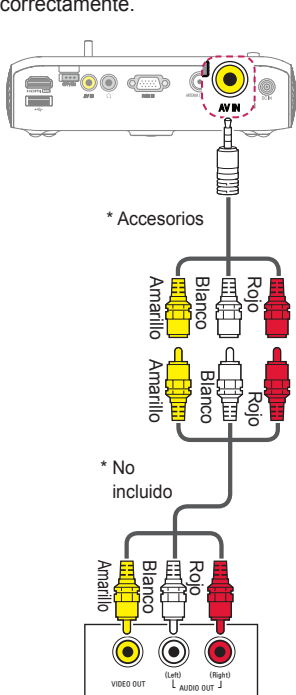

## Conexión por componente

Puede ver un video conectando el puerto de componente de un dispositivo externo en el puerto **RGB IN** del proyector. Pulse el botón **INPUT** del control remoto para seleccionar **Componente**. Verifique que los cables del mismo color estén conectados correctamente.

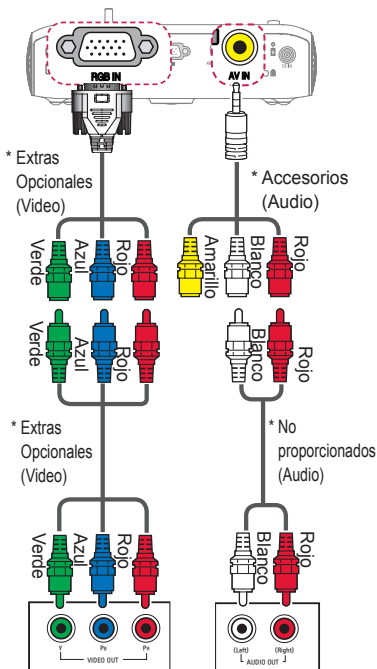

## Conexión de una PC

El proyector es compatible con Plug and Play. Su PC detectará el proyector automáticamente por lo que no es necesario instalar un controlador.

## Conexión HDMI

Mediante un cable HDMI, conecte el puerto **HDMI MHL** del proyector al puerto de salida HDMI de su PC. Tanto el video como el audio salen al mismo tiempo.

Presione el botón **INPUT** del control remoto para seleccionar **HDMI**.

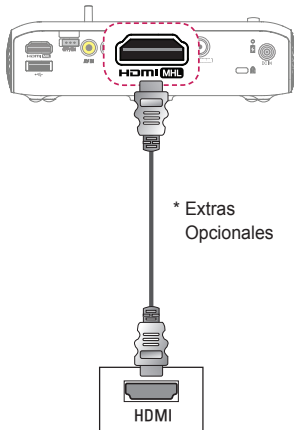

## Conexión HDMI a DVI

Con un cable de conexión HDMI a DVI, conecte el puerto **HDMI MHL** del proyector al puerto **DVI OUT**.

Para transmitir audio, use un cable de audio para realizar la conexión.

Presione el botón **INPUT** del control remoto para seleccionar **HDMI**.

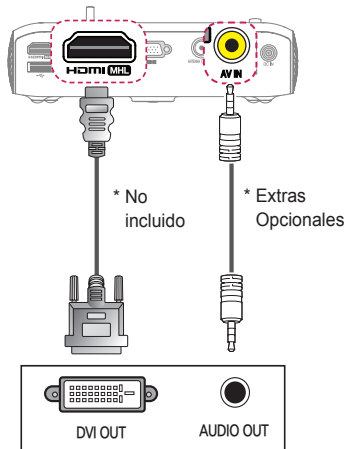

## Conexión RGB

Conecte la salida de la PC y el puerto de entrada de video de PC del proyector mediante el cable RGB.

Para la señal de audio, conecte la PC y el proyector con un cable de audio opcional.

Presione el botón **INPUT** del control remoto para seleccionar **RGB-PC**.

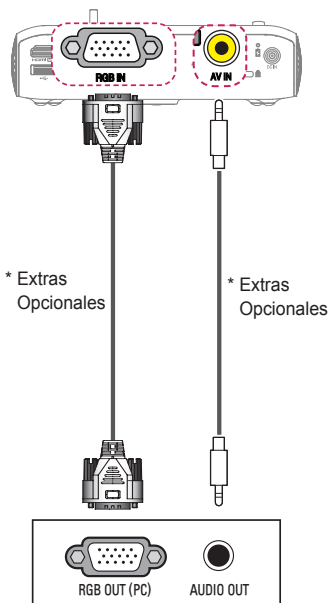
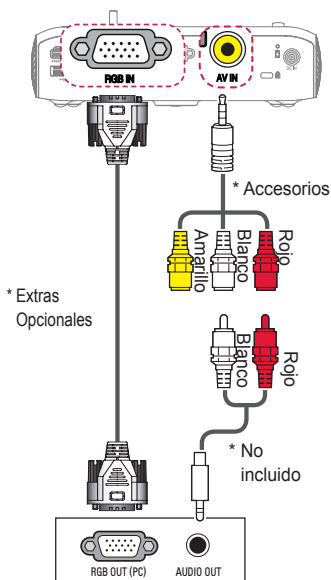

Puede conectar el cable de audio sin utilizar un género como se indica en la ilustración.

## Cómo conectar una computadora portátil

Puede conectar el proyector a una computadora portátil para utilizar varias funciones.

### Conexión HDMI

Mediante un cable HDMI, conecte el puerto **HDMI MHL** del proyector al puerto de salida HDMI de su computadora portátil.

Tanto el video como el audio salen al mismo tiempo.

Presione el botón **INPUT** del control remoto para seleccionar **HDMI**.

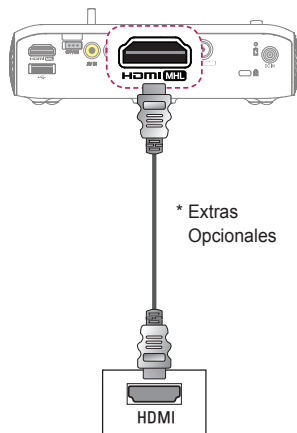

La tabla a continuación muestra ejemplos de cambio en la salida. Para obtener más información, consulte las secciones **Salida externa**, **Cómo conectarse a un monitor externo** o secciones similares del manual del usuario de su computadora.

Marca	Cómo cambiar la salida
NEC	Fn + F3
Panasonic	Fn + F3
Toshiba	Fn + F5
IBM	Fn + F7
Sony	Fn + F7
Fujitsu	Fn + F10
LG	Fn + F7
Samsung	Fn + F4
Macintosh	Ajuste el panel de control para habilitar la copia espejo luego del inicio.

## Conexión de los audífonos

Puede escuchar el audio con los audífonos.

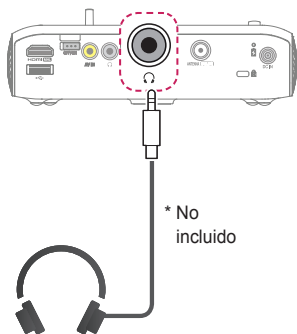

## Uso de la función de reflejo de un teléfono móvil

### Conexión MHL/Slimport

Debe utilizar un adaptador HDMI para conectar su teléfono celular al proyector y para reproducir imágenes y sonido desde su teléfono celular al proyector.

Los adaptadores HDMI compatibles son diferentes, dependiendo del tipo de su teléfono celular.

Por lo tanto, compre un adaptador MHL o Slimport adecuado.

(Para verificar si su dispositivo admite MHL/Slimport, comuníquese con el fabricante del dispositivo).

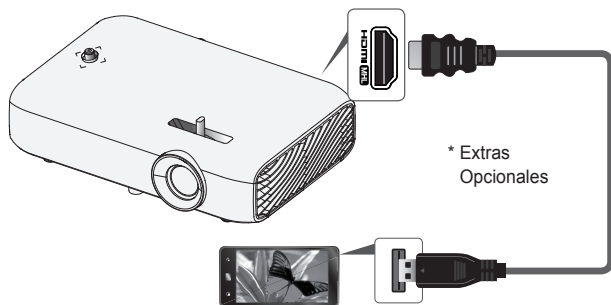

### ! NOTA

- Cuando conecte un teléfono móvil al puerto **HDMI MHL**, podrá ver la pantalla del teléfono móvil a través de un proyector.
  - Esto solo se aplica a teléfonos móviles compatibles con MHL/Slimport.
  - Puede usar el control remoto para algunas aplicaciones.
- Desconecte el cable MHL/Slimport del proyector cuando:
  - La función MHL/Slimport no esté activada.
  - El dispositivo móvil esté completamente cargado en modo de espera.

# MANTENIMIENTO

Limpie el proyector para mantenerlo en óptimas condiciones.

## Limpieza

### Limpieza de la lente

Si hay polvo o manchas en la superficie de la lente, debe limpiarla.

Utilice un atomizador de aire o un paño para limpiar la lente.

Para eliminar el polvo o manchas, utilice un atomizador de aire o aplique una pequeña cantidad de un agente de limpieza en un hisopo o paño suave y frote suavemente sobre la lente.

Tenga en cuenta que pueden ingresar líquidos en la lente si el producto se rocía directamente sobre la lente.



### Limpieza de la carcasa del proyector

Para limpiar la carcasa del proyector, primero desconecte el cable de alimentación.

Para quitar el polvo o las manchas, utilice solo un paño seco no abrasivo y libre de pelusas para pulir la lente.

No utilice alcohol, bencina, diluyente ni otros químicos que puedan dañar la carcasa.

# ESPECIFICACIONES

MODELO	PH550 (PH550-NA)
Resolución (píxeles)	1 280 (Horizontal) × 720 (Vertical)
Relación de aspecto	16:9 (Horizontal:Vertical)
Tamaño del panel	7,93 mm
Distancia de proyección (tamaño del video)	0,77 m a 3,08 m (63,5 cm a 254,0 cm)
Relación de proyección hacia arriba	100 %
Rango de funcionamiento del control remoto	6 m
Entrada de video	NTSC M
Alimentación	19 V  2,53 A
Adaptador de ca/cc	Entrada: 100 - 240 V ~ 50/60 Hz Salida: 19 V  2,53 A
Salida de audio	1 W + 1 W
Tipo de recepción	ATSC/NTSC-M
Canales de recepción	VHF 2-13, UHF 14-69, CATV 1-135, DTV 2-69, CADTV 1-135
Impedancia de la antena externa	75 Ω (VHF/UHF)
Altura	44 mm (sin pie), 48 mm (con pie)
Ancho	174 mm
Profundidad	116 mm (sin sintonizador), 126 mm (con sintonizador)
Peso	650 g
Dispositivo USB	5 Vcc, 0,5 A (máx.)

<b>MODELO</b>	<b>PH550 (PH550-NA)</b>	
<b>Condición de ambiente</b>	<b>Temperatura</b>	
	<b>Funcionamiento</b>	0 °C hasta 40 °C
	<b>Almacenamiento</b>	-20 °C hasta 60 °C
	<b>Humedad relativa</b>	
	<b>Funcionamiento</b>	0 % hasta 80 %
	<b>Almacenamiento</b>	0 % hasta 85 %

\* Utilice solo las fuentes de alimentación que se indican en las instrucciones para el usuario.

\* Es posible que el contenido del manual se modifique sin previo aviso debido a las actualizaciones de las funciones del producto.

### **Módulo Wi-Fi / Bluetooth (LGSBW41) (Para México)**

#### **Registro IFT: RCPLGLG13-2300**

La operación de este equipo está sujeta a las siguientes dos condiciones:

- (1) Es posible que este equipo o dispositivo no cause interferencia perjudicial y
- (2) Este equipo o dispositivo debe aceptar cualquier interferencia, incluyendo la que pueda causar su operación no deseada.

**Modo RGB-PC/HDMI(PC) admitido**

Resolución Píxeles	Frecuencia horizontal (kHz)	Frecuencia vertical (Hz)
640 x 350	31,468	70,09
720 x 400	31,469	70,08
640 x 480	31,469	59,94
800 x 600	37,879	60,31
1 024 x 768	48,363	60,00
1 152 x 864	54,348	60,053
1 280 x 720	45	60
1 280 x 1 024	63,981	60,020
1 440 x 900	55,935	59,888
1 400 x 1 050	65,317	59,979
1 600 x 900	60	60
1 680 x 1 050	65,29	59,954
1 920 x 1 080	67,5	60

- Si se conecta una señal de entrada no válida al proyector, la imagen no se verá correctamente en la pantalla o aparecerá un mensaje como **No hay señal** o **Formato Inválido**.
- El proyector es compatible con el tipo DDC1/2B como la función Plug and Play (reconocimiento automático de monitor de PC).
- Tipos de señales de sincronización con computadora admitidos:  
Diferentes tipos de sincronización.
- En modo PC, se recomienda 1 280 x 720 píxeles para obtener la mejor calidad de imagen.

**Modo HDMI/DVI-DTV admitido**

<b>Resolución Píxeles</b>	<b>Frecuencia horizontal (kHz)</b>	<b>Frecuencia vertical (Hz)</b>
480 progresivo	31,47	60
	31,47	59,94
	31,50	60
720 progresivo	45,00	60,00
	44,96	59,94
1 080 entrelazado	33,75	60,00
	33,72	59,94
1 080 progresivo	67,500	60
	67,432	59,939
	27,000	24,000
	26,97	23,976
	33,75	30,000
	33,71	29,97

- Para proporcionar la mejor calidad de imagen, se recomienda una resolución de 1 280 x 720 (720 píxeles progresivo).

**Información de conexión de puerto componente**

<b>Señal</b>	<b>Componente</b>
480 entrelazado	o
480 progresivo	o
720 progresivo / 1 080 entrelazado	o
1 080 progresivo	o (solo 60 Hz)

### Software de código abierto

Para obtener el código fuente bajo GPL, LGPL, MPL y otras licencias de código abierto que contiene este producto, visite <http://opensource.lge.com>.

Además del código fuente, se pueden descargar los términos de la licencia, las anulaciones de la garantía y los avisos de derechos de autor.

LG Electronics también le proporcionará el código fuente abierto en un CD-ROM con un cargo que cubra el costo de realizar tal distribución (como el costo de los medios, el envío y el manejo) con una previa solicitud por correo electrónico a [opensource@lge.com](mailto:opensource@lge.com). Esta oferta es válida durante tres (3) años a partir de la fecha de adquisición del producto.

