

BTX-FALCON

180W LED ENGINE

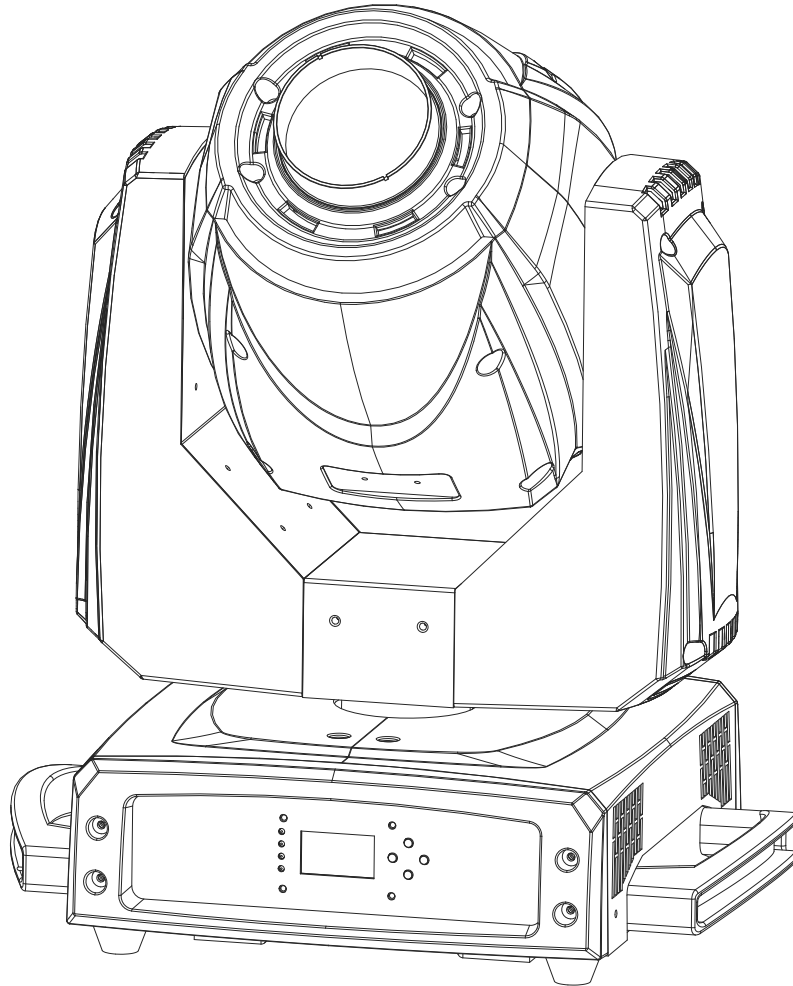

Operation Manual EN

Mode d'emploi FR

Gebruiksaanwijzing NL

Bedienungsanleitung DE

Manual de instrucciones ES

CE

Version: 1.0

BriteQ[®]
LIGHT RESEARCH

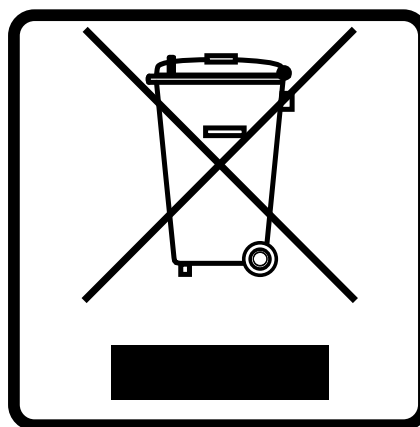

EN - DISPOSAL OF THE DEVICE

Dispose of the unit and used batteries in an environment friendly manner according to your country regulations.

FR - DÉCLASSER L'APPAREIL

Débarrassez-vous de l'appareil et des piles usagées de manière écologique Conformément aux dispositions légales de votre pays.

NL - VERWIJDEREN VAN HET APPARAAT

Verwijder het toestel en de gebruikte batterijen op een milieuvriendelijke manier conform de in uw land geldende voorschriften.

DU - ENTSORGUNG DES GERÄTS

Entsorgen Sie das Gerät und die Batterien auf umweltfreundliche Art und Weise gemäß den Vorschriften Ihres Landes.

ES - DESHACERSE DEL APARATO

Reciclar el aparato y pilas usadas de forma ecologica conforme a las disposiciones legales de su país.

PT - COMO DESFAZER-SE DA UNIDADE

Tente reciclar a unidade e as pilhas usadas respeitando o ambiente e em conformidade com as normas vigentes no seu país.

OPERATION MANUAL

Thank you for buying this BRITEQ product. To take full advantage of all possibilities and for your own safety, please read these operating instructions very carefully before you start using this unit.

FEATURES

This unit is radio-interference suppressed. This product meets the requirements of the current European and national guidelines. Conformity has been established and the relevant statements and documents have been deposited by the manufacturer.

- A very bright moving head projector based on a brand-new powerful 180W LED engine!
- 100% backward compatible with our famous BTX-180LS but with over 40% more lumen output !
- The use of advanced 16° optics guarantees an incredibly bright output: 221'700 lux @ 1m
- Perfect for rental companies, stage, discotheques, ...
- The very fast pan/tilt movements (540°/270°) assure very dynamic show programming.
- 8 or 16bit resolution pan/tilt resolution with X/Y position correction and pan/tilt speed channel.
- Uses 17 DMX channels for an excellent range of possibilities and specs:
 - DMX-controlled electronic focus
 - DMX-controlled iris
 - 2 gobo wheels for nice gobo overlay effects:
 - 7 fast rotating gobos + open
 - 8 fixed gobos + open
 - 2 color wheels, each with 7 carefully selected dichroic colors + open
 - Extremely fast electronic dimmer/shutter
 - Fast rotating 3facet prism for special effects
 - Different strobe effects
 - Effect channel: remote lamp on/off control, different blackout functions, etc.
- Works also in standalone & master/slave mode: the internal mic triggers the preprogrammed shows.
- Neutrik PowerCON® in/outputs: easy daisy chaining of several units up to 16A.
- Neutrik 3pin & 5pin in/outputs for maximum flexibility in a professional environment
- Easy firmware updates keep your machine up-to-date at all times (optional firmware updater needed)
- The matrix LCD-display assures easy navigation in the different setup menus
- High efficiency and low power consumption, only 245W
- Equipped with omega brackets for fast installation

BEFORE USE

- Before you start using this unit, please check if there's no transportation damage. Should there be any, do not use the device and consult your dealer first.
- **Important:** This device left our factory in perfect condition and well packaged. It is absolutely necessary for the user to strictly follow the safety instructions and warnings in this user manual. Any damage caused by mishandling is not subject to warranty. The dealer will not accept responsibility for any resulting defects or problems caused by disregarding this user manual.
- Keep this booklet in a safe place for future consultation. If you sell the fixture, be sure to add this user manual.

Check the contents:

Check that the carton contains the following items:

- Operating instructions
- BTX-FALCON projector
- 2pcs Quick lock "Omega bracket"
- PowerCON® cable

SAFETY INSTRUCTIONS:



CAUTION
RISK OF ELECTRIC SHOCK
DO NOT OPEN



CAUTION: To reduce the risk of electric shock, do not remove the top cover. No user-serviceable parts inside. Refer servicing to qualified service personnel only.



The lightning flash with arrowhead symbol within the equilateral triangle is intended to alert the user or the presence of un-insulated "dangerous voltage" within the product's enclosure that may be of sufficient magnitude to constitute a risk of electric shock.



The exclamation point within the equilateral triangle is intended to alert the user to the presence of important operation and maintenance (servicing) instructions in the literature accompanying this appliance.



This symbol means: indoor use only



This symbol means: Read instructions



This symbol determines: the minimum distance from lighted objects. The minimum distance between light-output and the illuminated surface must be more than 2 meters



The device is not suitable for direct mounting on normally flammable surfaces. (suitable only for mounting on non-combustible surfaces)

RISK GROUP 2
CAUTION:
Do not stare at operating lamp

CAUTION: Do not stare at operating lamp.
May be harmful to the eyes.

- To protect the environment, please try to recycle the packing material as much as possible.
- To prevent fire or shock hazard, do not expose this appliance to rain or moisture.
- To avoid condensation to be formed inside, allow the unit to adapt to the surrounding temperatures when bringing it into a warm room after transport. Condense sometimes prevents the unit from working at full performance or may even cause damages.
- This unit is for indoor use only.
- Don't place metal objects or spill liquid inside the unit. Electric shock or malfunction may result. If a foreign object enters the unit, immediately disconnect the mains power.
- Locate the fixture in a well ventilated spot, away from any flammable materials and/or liquids. The fixture must be fixed at least 50cm from surrounding walls.
- Don't cover any ventilation openings as this may result in overheating.
- Prevent use in dusty environments and clean the unit regularly.
- Keep the unit away from children.
- Inexperienced persons should not operate this device.
- Maximum safe ambient temperature is 40°C. Don't use this unit at higher ambient temperatures.
- Make sure the area below the installation place is free from unwanted persons during rigging, de-rigging and servicing.
- Allow the device about 10 minutes to cool down before to start servicing.
- Always unplug the unit when it is not used for a longer time or before to start servicing.
- The electrical installation should be carried out by qualified personal only, according to the regulations for electrical and mechanical safety in your country.
- Check that the available voltage is not higher than the one stated on the unit.
- The power cord should always be in perfect condition. Switch the unit immediately off when the power cord is squashed or damaged. It must be replaced by the manufacturer, its service agent or similarly qualified persons in order to avoid a hazard.
- Never let the power-cord come into contact with other cables!
- This fixture must be earthed in order to comply with safety regulations.
- Don't connect the unit to any dimmer pack.
- Always use an appropriate and certified safety cable when installing the unit.
- In order to prevent electric shock, do not open the cover. There are no user serviceable parts inside.
- **Never** repair a fuse or bypass the fuse holder. **Always** replace a damaged fuse with a fuse of the same type and electrical specifications!
- In the event of serious operating problems, stop using the fixture and contact your dealer immediately.
- The housing and the lenses must be replaced if they are visibly damaged.
- Please use the original packing when the device is to be transported.

- Due to safety reasons it is prohibited to make unauthorized modifications to the unit.

Important: Never look directly into the light source! Don't use the effect in the presence of persons suffering from epilepsy.

DESCRIPTION:

CONTROL PANEL:

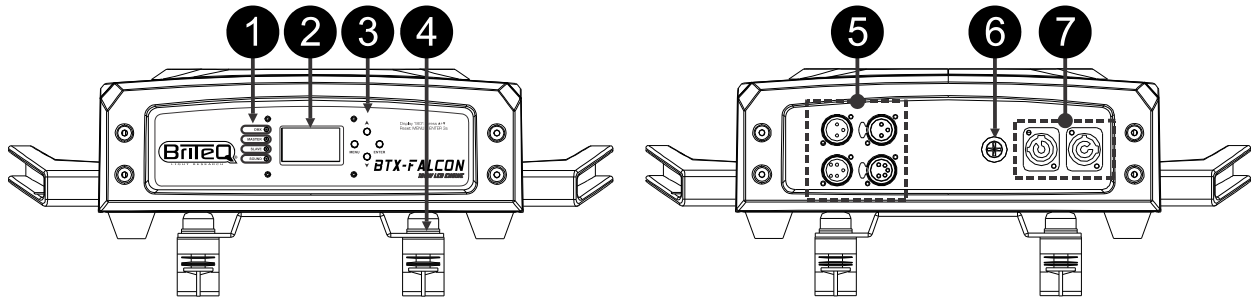

1. **STATUS LEDS:** leds used to indicate the status of the projector.

DMX	On	DMX input present, blinks during a software update
MASTER	On	Projector works in master mode
SLAVE	On	Projector works in slave mode
SOUND	Flashing	Shows audio activity

2. **DISPLAY** shows the various menus and the selected functions.

3. **NAVIGATION BUTTONS:**

MENU	To enter the setup menu or return to a previous function
DOWN	To go forward in the menu tree
UP	To go backward in the menu tree
ENTER	To confirm the selected function

Two **button shortcuts** make life easier for the installer:

- **Press UP & DOWN buttons together:** Display turns over 180°
- **Press MENU + ENTER buttons for 3sec:** the projector resets.

4. **OMEGA CLAMP:** on the bottom you can insert the included “omega” quick clamp. Just turn the locking system over 90° to secure the clamp. Always use a safety cable for extra security!
5. **DMX IN/OUTPUTS:** used for DMX512 linking, you can use good quality balanced signal cables with 3pin or 5pin XLR-connectors.
6. **MAINS FUSE:** this fuse only protects the electronics of the projector, mains input/output (7) is not fused.
7. **MAINS INPUT / OUTPUT:** with PowerCON® sockets, connect the supplied mains cable here, you can daisy chain several units, up to max 16A. Input and output are connected to each other without any fuse.

Hint: Please check our website for special cable assemblies that contain both power (3x1.5mm² with Neutrik PowerCON®) and balanced signal (XLR 3pin) in one cable. Different lengths are available: 1.3m, 3m, 5m and 10m, very convenient!

SETUP MENU:

- Press the **MENU** button to enter the setup menu.
- Use **UP / DOWN** buttons to browse the **submenu(s)** and/or select functions, change the value(s).
- Always press the **ENTER** button to confirm.
- To return to a previous menu, always use the MENU button.

Note 1: After 60 seconds the display will automatically return to normal mode without any change.

Note 2: The grey colored options in the setup menu are the default settings.

DMX Functions

This submenu contains all DMX-related settings.

- Press the MENU button and select the “**DMX Functions**” submenu.

DMX Address

Used to set the starting address in a DMX setup.

- Select “**DMX address**” and press ENTER.
 - Use DOWN / UP buttons to change the DMX512 address.
 - Press the ENTER button to save.
- To return to a previous menu, press the MENU button.

DMX Channel Mode

Used to select the desired channel mode.

- Select “**DMX Channel Mode**” and press ENTER
 - Use DOWN / UP buttons to select the desired DMX channel mode.
 - Press the ENTER button to save.
- To return to a previous menu, press the MENU button.

View DMX Value

- Select “**View DMX Value**” and press ENTER.
 - The display now shows the DMX-values for the different channels.
- To return to a previous menu, press the MENU button or after 60 seconds the display will automatically return to normal mode.

Show Settings

This submenu contains specific settings for when the projector is used in standalone or master/slave mode (without DMX controller).

- Press the MENU button and select the “**Show Settings**” submenu.

Offline Mode

Determines how the projector should behave when the DMX-signal is lost or not connected (so it is “offline”).

- **M/S mode (master/slave mode):** when no DMX-signal is detected, the projector starts working in standalone mode. The internal programs will be triggered to the rhythm of the music by the built-in microphone.
- **Hold mode:** when no DMX-signal is detected, the unit freezes with the latest dmx values received and waits for the DMX-signal.

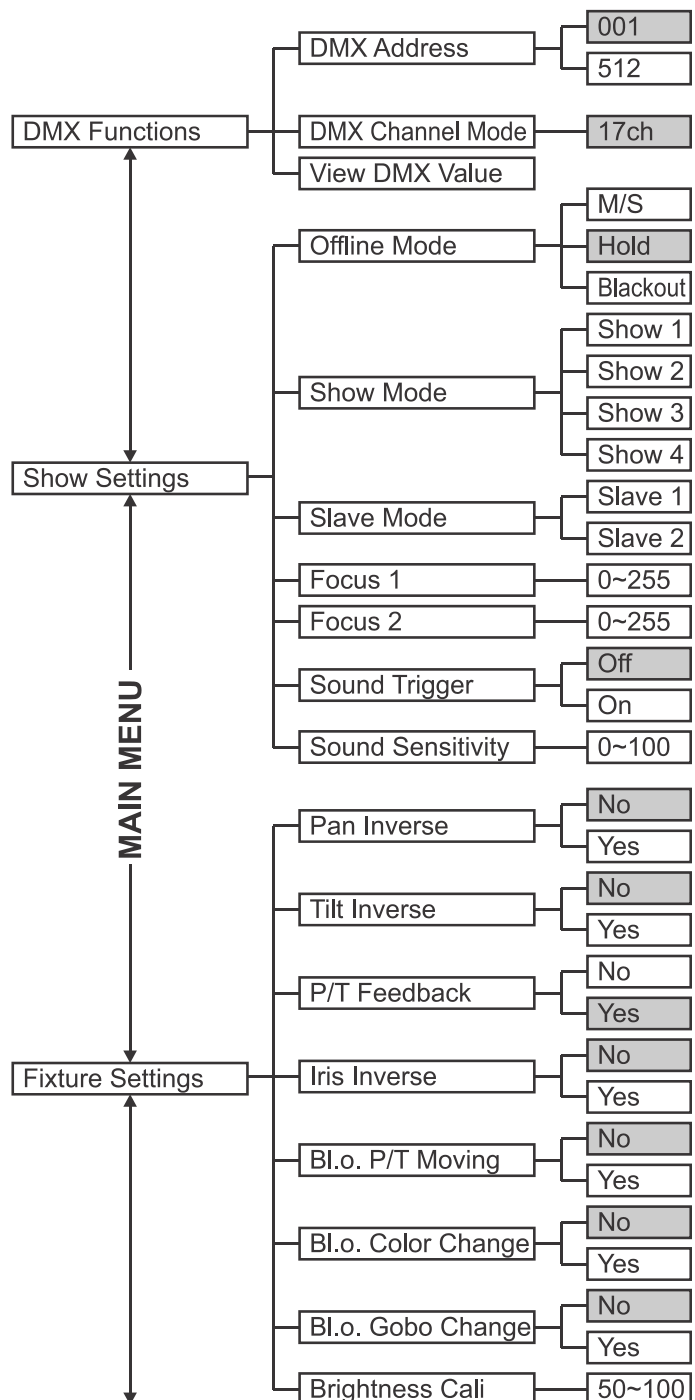

- **Blackout mode:** when no DMX-signal is detected, the unit goes in blackout and waits for the DMX-signal.
 - Select “**Offline Mode**” and press ENTER
 - Use DOWN / UP buttons to select one of the available options.
 - Press the ENTER button to save.
- To return to a previous menu, press the MENU button.

Show Mode

Used to choose the Show mode when used in standalone or master/slave mode.

- Select “**Show Mode**” and press ENTER
 - Use DOWN / UP buttons to select one of the available Shows.
 - Press the ENTER button to save.
- To return to a previous menu, press the MENU button.

Slave Mode

Used to make the slave unit work in opposite to the master or to work in complete sync.

- Select “**Slave Mode**” and press ENTER
 - Use DOWN / UP buttons to select one of the available options:
 - **Slave1:** the slave follows the master in complete sync
 - **Slave2:** the slave follows the master in opposite sync
 - Press the ENTER button to save.
- To return to a previous menu, press the MENU button.

Focus 1

Used to help you adjusting the focus of the rotating gobos (gobo wheel 1) while used in standalone mode.

- Select “**Focus 1**” and press ENTER: the projector shows one of the rotating gobos so you can easily adjust the focus.
 - Use DOWN / UP buttons until the gobo is sharp (value range: 0-255)
 - Press the ENTER button to save.
- To return to a previous menu, press the MENU button.

Remark: please note that you can only set an “average focus”, while in standalone mode it is not possible to set the focus perfectly sharp for all directions.

Focus 2

Used to help you adjusting the focus of the fixed gobos (gobo wheel 2) while used in standalone mode.

- Select “**Focus 2**” and press ENTER: the projector shows one of the fixed gobos so you can easily adjust the focus.
 - Use DOWN / UP buttons until the gobo is sharp (value range: 0-255)
 - Press the ENTER button to save.
- To return to a previous menu, press the MENU button.

Remark: please note that you can only set an “average focus”, while in standalone mode it is not possible to set the focus perfectly sharp for all directions.

Sound Trigger

If switch on, the unit works to rhythm of the beat while used in standalone or master/slave mode

- Select “**Sound Trigger**” and press ENTER
 - Use DOWN / UP buttons to select:
 - **On:** internal shows triggered by the internal microphone
 - **Off:** internal shows triggered at a preset slow speed.
 - Press the ENTER button to save.
- To return to a previous menu, press the MENU button.

Sound Sensitivity

Used to set the sensitivity of the internal microphone while used in standalone or master/slave mode

- Select “**Sound Sensitivity**” and press ENTER
 - Use DOWN / UP buttons to change the sensitivity from 0 (very low sensitivity) to 100 (high sensitivity).
 - Press the ENTER button to save.
- To return to a previous menu, press the MENU button.

Fixture Settings

This submenu contains specific fixture settings.

- Press the MENU button and select the “**Fixture Settings**” submenu.

Pan Inverse

No: Panning movement is not inverted.

Yes: Panning movement is inverted.

- Select “**Pan Inverse**” and press ENTER
- Use DOWN / UP buttons to select Yes or No.
- Press the ENTER button to save.

To return to a previous menu, press the MENU button.

Tilt Inverse

No: Tilt movement is not inverted.

Yes: Tilt movement is inverted.

- Select “**Tilt Inverse**” and press ENTER
- Use DOWN / UP buttons to select Yes or No.
- Press the ENTER button to save.

To return to a previous menu, press the MENU button.

P/T Feedback

While touching the head of the projector, the pan/tilt positioning can be disturbed and not in sync with the other machines. P/T Feedback can automatically correct such issues.

- Select “**P/T Feedback**” and press ENTER
- Use DOWN / UP buttons to select:
 - **No:** Pan/Tilt are not automatically corrected.
 - **Yes:** Pan/Tilt are automatically corrected.
- Press the ENTER button to save.

To return to a previous menu, press the MENU button.

Iris Inverse

Used to determine the iris behavior.

- Select “**Iris Inverse**” and press ENTER
- Use DOWN / UP buttons to select:
 - **No:** Iris is open while DMX-value is 000.
 - **Yes:** Iris is open while DMX-value is 255.
- Press the ENTER button to save.

To return to a previous menu, press the MENU button.

BI.O. P/T Moving

“**Blackout while Pan/tilt are moving**”: while pan/tilt positions are changing the projector can cut off the output to obtain a special effect.

- Select “**BI.O. P/T Moving**” and press ENTER
- Use DOWN / UP buttons to select:
 - **No:** output stays on during pan/tilt movements.
 - **Yes:** output shuts off during pan/tilt movements.
- Press the ENTER button to save.

To return to a previous menu, press the MENU button.

BI.O. Color Change

“**Blackout while changing the colors**”: while colors are changing the projector can cut off the output to obtain a special effect.

- Select “**BI.O. Color Change**” and press ENTER
- Use DOWN / UP buttons to select:
 - **No:** output stays on during color changes.
 - **Yes:** output shuts off during color changes.
- Press the ENTER button to save.

To return to a previous menu, press the MENU button.

BI.O. Gobo Change

“**Blackout while changing the gobos**”: while gobos are changing the projector can cut off the output to obtain a special effect.

- Select “**BI.O. Gobo Change**” and press ENTER
 - Use DOWN / UP buttons to select:
 - **No**: output stays on during gobo changes.
 - **Yes**: output shuts off during gobo changes.
 - Press the ENTER button to save.
- To return to a previous menu, press the MENU button.

Brightness Cali

Although the BTX-FALCON is 100% backward compatible with the previous BTX-180LS, the new LED-engine in the BTX-FALCON has about 40% more output. With this function you can match (reduce) the light output with that of the BTX-180LS.

- Select “**Brightness Cali**” and press ENTER
 - Use DOWN / UP buttons to change the light output from 50% to 100%.
(a value of about 60% will match with the BTX-180LS)
 - Press the ENTER button to save.
- To return to a previous menu, press the MENU button.

Display Settings

This submenu contains display related settings

- Press the MENU button and select the “**Display Settings**” submenu.

Display Inverse

The projector can be fixed/used in upward position or hung in upside-down position. To make reading of the display easier, you can turn it over 180°.

No: Display readable while the projector is in upward position.

Yes: Display readable while the projector is in upside-down position.

- Select “**Display Inverse**” and press ENTER
- Use DOWN / UP buttons to select Yes or No.
- Press the ENTER button to save.

To return to a previous menu, press the MENU button.

⇒ **Notice** an alternative shortcut for this function: press the UP & DOWN buttons together.

Backlight Auto Off

No: display is always lit.

Yes: display turns dark when not used for some time.

- Select “**Backlight Auto Off**” and press ENTER.
- Use DOWN / UP buttons to select Yes or No.
- Press the ENTER button to save.

To return to a previous menu, press the MENU button.

Backlight Intensity

Used to set the intensity of the display backlight.

- Select “**Backlight Intensity**” and press ENTER.
- Use DOWN / UP buttons to change the intensity between 1 and 10.
- Press the ENTER button to save.

To return to a previous menu, press the MENU button.

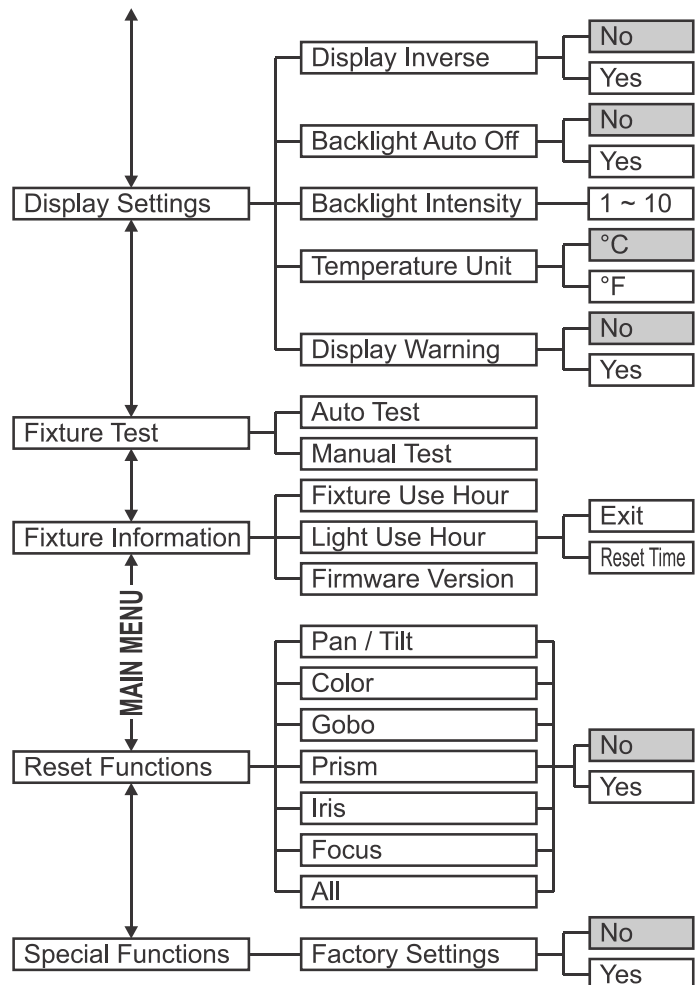

Temperature Unit

The display can show temperature either in °C (Celsius) or °F (Fahrenheit)

°C: Temperature is shown in Celsius.

°F: Temperature is shown in Fahrenheit.

- Select “**Temperature Unit**” and press ENTER.
- Use DOWN / UP buttons to select °C or °F.
- Press the ENTER button to save.

To return to a previous menu, press the MENU button.

Display Warning

You can choose if the projector warns you that an error occurred.

No: display only shows the error discretely

Yes: the display starts blinking while the error is shown on the display.

- Select “**Display Warning**” and press ENTER.
- Use DOWN / UP buttons to select Yes or No.
- Press the ENTER button to save.

To return to a previous menu, press the MENU button.

Fixture Test

This submenu contains some features to quickly test the unit without the need for a controller.

- Press the MENU button and select the “**Fixture Test**” submenu.

Auto Test

The unit performs an automatic test where all features are shown.

- Select “**Auto Test**” and press ENTER.
- The projector starts the automatic test function and returns to normal operation after the test.

To return to a previous menu or stop the test, press the MENU button.

Manual Test

You can check all functions one by one without the need for a DMX-controller.

- Select “**Manual Test**” and press ENTER.
- The display shows a list with all functions that can be tested.
- Use DOWN / UP buttons to browse the list and press ENTER to select a function.
- Use DOWN / UP buttons to adapt the values: 000 to 255.
- Press MENU to return to the list and choose another function to test.

To stop the test, press the MENU button until you're in the main menu.

Fixture Information

This submenu contains some useful information for servicing.

- Press the MENU button and select the “**Fixture Information**” submenu.
- The display shows the following information:
 - “**Fixture use Hour**”: shows how many hours the fixture was in use. (reset not possible)
 - “**Light Use Hour**”: shows how many hours the led engine was switched on (can be reset to zero)
 - “**Firmware Version**”: press MENU to show the software version for the different processors.

To return, press the MENU button until you're in the main menu.

Reset Functions

This submenu is used to reset the unit or parts of the unit.

- Press the MENU button and select the “**Reset Functions**” submenu.
- The display shows a list with different functions that can be reset: Pan/tilt, Color, Gobo, ..., All.
- Use DOWN / UP buttons to browse the list and press ENTER to select a function.
- Use DOWN / UP buttons to confirm your choice: Yes or No.
- Press MENU to return to the list and choose another function.

To return, press the MENU button until you're in the main menu.

⇒ **Notice** an alternative shortcut for a complete reset of the projector: press the MENU & ENTER buttons together for 3seconds.

Special Functions

This submenu contains some useful functions for servicing.

- Press the MENU button and select the “Special Functions” submenu.

Factory Settings

This is your emergency exit if you really messed up the settings: just return to factory settings.

No: keep the current settings unchanged.

Yes: return to factory settings, personal settings are lost.

- Select “Factory Settings” and press ENTER
- Use DOWN / UP buttons to select Yes or No.
- Press the ENTER button to save.

To return to a previous menu, press the MENU button.

OFFSET ADJUST:

Used to adjust the home position of pan / tilt and zoom so all units are perfectly aligned:

- If you’re not already in the setup menu, just press the MENU button shortly to enter the setup menu
- Now press the ENTER button for at least 5 seconds to go into offset mode.
- Use DOWN / UP buttons to select one of the available options.
- Press the ENTER button, the display shows the actual offset value.
- Use DOWN / UP buttons to adjust the offset values
- Press the ENTER button to confirm your setting or press the MENU button to leave without saving the value.

To return to normal working mode: press the MENU button.

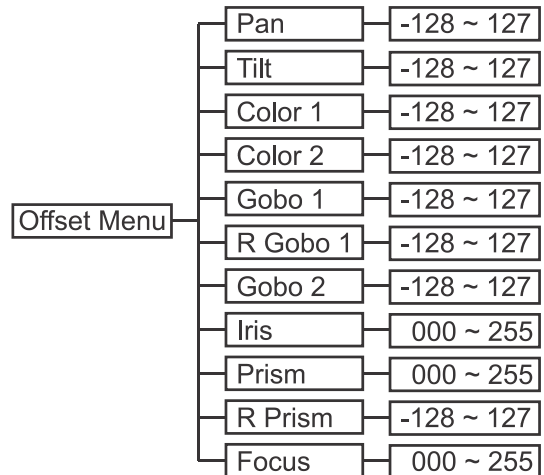

OVERHEAD RIGGING

- **Important:** The installation must be carried out by qualified service personal only. Improper installation can result in serious injuries and/or damage to property. Overhead rigging requires extensive experience! Working load limits should be respected, certified installation materials should be used, the installed device should be inspected regularly for safety.
- Make sure the area below the installation place is free from unwanted persons during rigging, de-rigging and servicing.
- Locate the fixture in a well ventilated spot, far away from any flammable materials and/or liquids. The fixture must be fixed at least 50cm from surrounding walls.
- The device should be installed out of reach of people and outside areas where persons may walk by or be seated.
- Before rigging make sure that the installation area can hold a minimum point load of 10times the device’s weight.
- Always use a certified safety cable that can hold 12 times the weight of the device when installing the unit. This secondary safety attachment should be installed in a way that no part of the installation can drop more than 20cm if the main attachment fails.
- The device should be well fixed; a free-swinging mounting is dangerous and may not be considered!
- Don’t cover any ventilation openings as this may result in overheating.
- The operator has to make sure that the safety-relating and machine-technical installations are approved by an expert before using them for the first time. The installations should be inspected every year by a skilled person to be sure that safety is still optimal.

ELECTRICAL INSTALLATION + ADDRESSING

⚠ Important: The electrical installation should be carried out by qualified personal only, according to the regulations for electrical and mechanical safety in your country.

Every time you turn the unit on, it will show a welcome message on the display and move all the motors to their 'home' position and you may hear some noises for about 20 seconds. After that the unit will be ready to receive DMX signal or run the built-in programs.

Electrical installation for two or more units in master/slave:

In this mode the units will show a synchronized show, working to the rhythm of the beat.

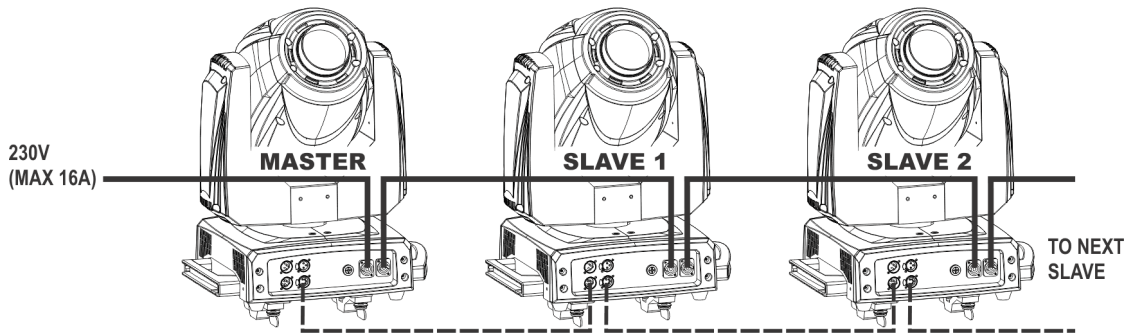

- Connect 2 to maximum 16 units together using good quality balanced microphone cables. The first unit in the chain will automatically act as the master, the other units will act automatically as slaves.
- Make sure that all units are connected to the mains.
- The **FIRST projector** in the line should be set as MASTER! (also refer to the chapter “SETUP MENU - Show settings – Offline mode”):
 - Press the MENU button and select the “Show Settings” submenu
 - Select the “Offline Mode” submenu and select “M/S” (“M/S” stands for “master/slave” mode)
 - Select the “Show Mode” submenu and choose one of the Shows.
- Done!

Remark1: if there's no output, please make sure to set the first unit in “M/S” mode.

Remark2: if the units don't follow the beats of the music, check on the master if “Sound Trigger” is set to ON and the “Sound Sensitivity” is set at the desired level. (see chapter “SETUP MENU”)

Electrical installation for several units on a DMX line:

The DMX-protocol is a widely used high speed signal to control intelligent light equipment. You need to “daisy chain” your DMX controller and all the connected light effects with a good quality XLR M/F balanced cable. To prevent strange behavior of the light effects, due to interferences, you must use a 90Ω to 120Ω terminator at the end of the chain. Never use Y-cables to split the DMX-line, instead use a good quality DMX splitter!

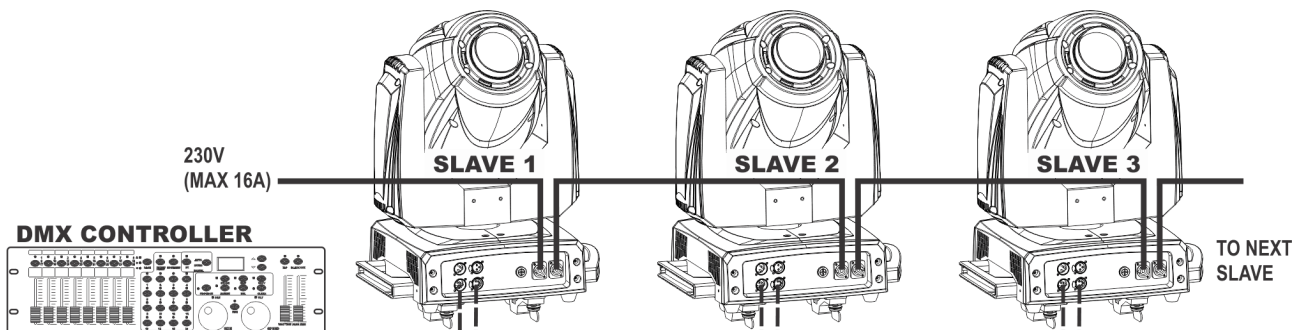

Each unit in the chain must have its proper starting address so it knows which commands from the controller it has to decode.

HOW TO SET THE RIGHT STARTING ADDRESS:

Refer to the chapter "SETUP MENU" to learn how to set the starting address on this unit. The starting address of each unit is very important. If you want to control all projectors independently, you should give them all a different start address and the DMX-channels of the different projectors may not overlap.

Example:

- **Projector1:** start address = 001 (end address 017)
- **Projector2:** start address = 018 (end address 034)
- **Projector3:** start address = 035 (end address 051)
- ...

Unfortunately it is impossible to tell you in this user manual which starting addresses you have to use exactly because this completely depends on the controller and setup you will use... So please refer to the user manual of your DMX-controller to find out which starting addresses you must set.

DMX-CONFIGURATION:

Currently the projector has 1 DMX-mode, with eventual future software updates this could change.

CHANNEL	VALUE	FUNCTION
1	000 - 255	Pan
2	000 - 255	Pan Fine (Least significant bit)
3	000 - 255	Tilt
4	000 - 255	Tilt Fine (Least significant bit)
5	000 - 255	Pan / Tilt Speed (000 = fast ~ 255 = slow)
6	000 - 255	Dimmer (0 to 100%)
7		Strobe / Shutter effect
	000 - 007	Shutter closed (no output)
	008 - 015	Shutter open
	016 - 131	Strobe 1 (slow → fast)
	132 - 139	Shutter open
	140 - 181	Strobe 2: slow open / instant close (slow → fast)
	182 - 189	Shutter open
	190 - 231	Strobe 3: instant open / slow close (slow → fast)
	232 - 239	Shutter open
	240 - 247	Strobe 4: random strobe
248 - 255	Shutter open	
8		Color wheel 1
	000 - 007	COLOR 1 - White (open)
	008 - 015	COLOR 2 - Light Blue
	016 - 023	COLOR 3 - Green
	024 - 031	COLOR 4 - Orange
	032 - 039	COLOR 5 - Yellow
	040 - 047	COLOR 6 - Magenta
	048 - 055	COLOR 7 - Blue
	056 - 063	COLOR 8 - Red
	064 - 127	Indexing (intermediate positions)
	128 - 189	Color wheel turning clockwise (fast → slow)
	190 - 193	Color wheel stops turning
	194 - 255	Color wheel turning counter clockwise (slow → fast)
9		Color wheel 2
	000 - 007	COLOR 1 - White (open)
	008 - 015	COLOR 2 - Pink
	016 - 023	COLOR 3 - CTO 3200K (warm white filter)

	024 - 031	COLOR 4 - UV light
	032 - 039	COLOR 5 - Yellow
	040 - 047	COLOR 6 – Grass Green
	048 - 055	COLOR 7 – CTO 5600K (cold white)
	056 - 063	COLOR 8 – Pale Blue
	064 - 127	Indexing (intermediate positions)
	128 - 189	Color wheel turning clockwise (fast → slow)
	190 - 193	Color wheel stops turning
	194 - 255	Color wheel turning counter clockwise (slow → fast)
10		Gobo wheel 1 - select (rotating gobos)
	000 - 007	OPEN (no gobo)
	008 - 015	GOBO 1
	016 - 023	GOBO 2
	024 - 031	GOBO 3
	032 - 039	GOBO 4
	040 - 047	GOBO 5
	048 - 055	GOBO 6
	056 - 063	GOBO 7
	064 - 073	GOBO 1 – Shaking
	074 - 082	GOBO 2 – Shaking
	083 - 091	GOBO 3 – Shaking
	092 - 100	GOBO 4 – Shaking
	101 - 109	GOBO 5 – Shaking
	110 - 118	GOBO 6 – Shaking
	119 - 127	GOBO 7 – Shaking
	128 - 189	Gobo wheel turning clockwise (fast → slow)
	190 - 193	Gobo wheel stops turning
	194 - 255	Gobo wheel turning counter clockwise (slow → fast)
11		Gobo wheel 1 - rotation
	000 - 127	indexed positioning: 0° - 360°
	128 - 189	Gobo turning clockwise (fast → slow)
	190 - 193	Gobo stops turning
	194 - 255	Gobo turning counter clockwise (slow → fast)
12		Gobo wheel 2 - select (static gobos)
	000 - 007	OPEN (no gobo)
	008 - 014	GOBO 1
	015 - 021	GOBO 2
	022 - 028	GOBO 3
	029 - 035	GOBO 4
	036 - 042	GOBO 5
	043 - 049	GOBO 6
	050 - 056	GOBO 7
	057 - 063	GOBO 8
	064 - 071	GOBO 1 – Shaking
	072 - 079	GOBO 2 – Shaking
	080 - 087	GOBO 3 – Shaking
	088 - 095	GOBO 4 – Shaking
	096 - 103	GOBO 5 – Shaking
	104 - 111	GOBO 6 – Shaking
	112 - 119	GOBO 7 – Shaking
	120 - 127	GOBO 8 – Shaking
	128 - 189	Gobo wheel turning clockwise (fast → slow)
190 - 193	Gobo wheel stops turning	

	194 - 255	Gobo wheel turning counter clockwise (slow → fast)
13		Prism on/off
	000 - 127	Prism effect OFF
	128 - 255	Prism effect ON
14		Prism - rotation
	000 - 127	indexed positioning: 0° - 360°
	128 - 189	Prism turning clockwise (fast → slow)
	190 - 193	Prism stops turning
	194 - 255	Prism turning counter clockwise (slow → fast)
15	000 - 255	Iris (maximum to minimum)
16	000 - 255	Focus (close to distant)
17		Special functions
	000 - 069	No function
	070 - 079	Activate blackout during pan/tilt (*)
	080 - 089	Disable blackout during pan/tilt (*)
	090 - 099	Activate blackout during color change (*)
	100 - 109	Disable blackout during color change (*)
	110 - 119	Activate blackout during gobo change (*)
	120 - 129	Disable blackout during gobo change (*)
	130 - 139	No function
	140 - 149	Pan/tilt reset (*)
	150 - 159	Color reset (*)
	160 - 169	Gobo reset (*)
	170 - 179	No function
	180 - 189	Focus reset (*)
	190 - 199	No function
	200 - 209	Reset all (*)
	210 - 219	Activate blackout during gobo/color or pan/tilt change (*)
220 - 229	Disable blackout during gobo/color or pan/tilt change (*)	
230 - 255	No function	

Note (*): function delay is set to 3seconds, the selected function will only be active while the corresponding DMX-value is received during at least 3seconds.

ROTATING GOBOS (GOBO WHEEL1 – CHANNEL 10)

Gobo wheel 1 contains 7 standard rotating gobos (gobo size: 26,8mm – image size: 22,0mm)



These gobos can be replaced by your own custom gobos, both metal and glass gobos can be used.

Replacing the gobos:

- Switch the projector off, unplug the power cable and wait until the unit is cool.
- Remove the plastic cover of the head using a Phillips screwdriver (PH2)
- Locate the gobo wheel with rotating gobos.
- Each of the rotating gobos is mounted in a separate holder that can be easily removed from the wheel just by lifting it up a little and tear it out.
- The gobo is fixed in the holder using a wire clip: remove the wire clip gently.
- Remove the gobo and replace it by a new one
- Put the wire clip back in place and click the holder back in the gobo wheel.
- Put the plastic cover of the head back in place using a Phillips screwdriver (PH2)
- Done.

FIXED GOBOS (GOBO WHEEL2 – CHANNEL 12)

Gobo wheel 2 contains 8 standard fixed gobos (gobo size: 31,4mm – image size: 22,0mm)



These gobos can be replaced by your own custom gobos, only metal gobos can be used.

Replacing the gobos:

- Switch the projector off, unplug the power cable and wait until the unit is cool.
- Remove the plastic cover of the head using a Phillips screwdriver (PH2)
- Locate the gobo wheel with fixed gobos.
- The gobos are fixed directly in the gobo wheel.
- Remove the gobo gently and replace it by a new one.
- Put the plastic cover of the head back in place using a Phillips screwdriver (PH2)
- Done.

MAINTENANCE

- Make sure the area below the installation place is free from unwanted persons during servicing.
- Switch off the unit, unplug the mains cable and wait until the unit has been cooled down.

During inspection the following points should be checked:

- All screws used for installing the device and any of its parts should be tightly fastened and may not be corroded.
- Housings, fixations and installations spots (ceiling, truss, suspensions) should be totally free from any deformation.
- When an optical lens is visibly damaged due to cracks or deep scratches, it must be replaced.
- The mains cables must be in impeccable condition and should be replaced immediately when even a small problem is detected.
- In order to protect the device from overheating the cooling fans and ventilation openings should be cleaned monthly.
- The interior of the device should be cleaned annually using a vacuum cleaner or air-jet.
- The cleaning of internal and external optical lenses and/or mirrors must be carried out periodically to optimize light output. Cleaning frequency depends on the environment in which the fixture operates: damp, smoky or particularly dirty surroundings can cause greater accumulation of dirt on the unit's optics.
 - Clean with a soft cloth using normal glass cleaning products.
 - Always dry the parts carefully.

Attention: We strongly recommend internal cleaning to be carried out by qualified personnel!

SPECIFICATIONS

Mains Input:	AC 100 - 240V, 50/60Hz
Power consumption:	330 Watt
Fuse:	250V 6,3A slow blow (20mm glass)
Power connections:	Neutrik® PowerCON® - 16A Power linking capacity.
DMX connections:	3pin-XLR & 5pin-XLR male / female
DMX channels used:	17ch
Lamp:	180W LED Engine
Beam Angle:	16°
Color wheel 1:	7 colors + open
Color wheel 2:	8 colors, including CTO 3200K, CTO 5600K and UV
GOBO wheel 1:	7 rotating gobos, replaceable by metal and glass gobos Outer diameter: 26,8mm – Image diameter: 22,0mm
GOBO wheel 2:	8 fixed gobos, replaceable only by metal gobos Outer diameter: 31,4mm – Image diameter: 22,0mm
IP-Rating:	IP20
Operating temperature (T_a):	0°C to 40°C
Installation:	2 quarter turn quick clamps
Size:	see drawing below
Weight:	17,5 kg

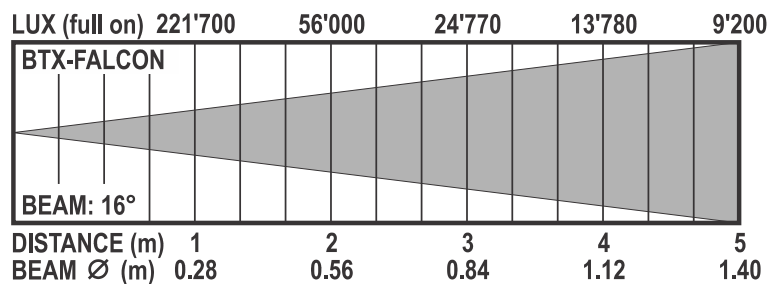
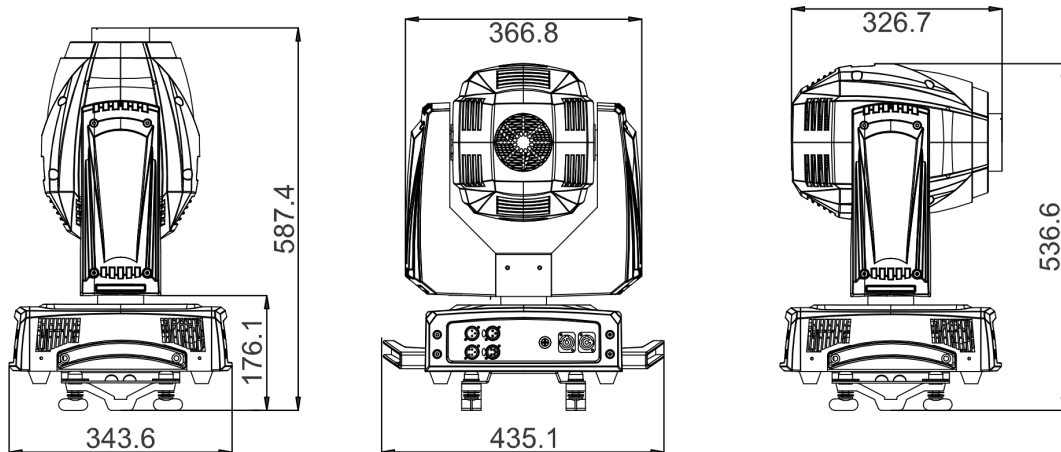

The information might be modified without prior notice
 You can download the latest version of this user manual on our website: www.briteq-lighting.com

GUIDE D'UTILISATION

Nous vous remercions d'avoir acheté ce produit BRITEQ. Pour tirer pleinement profit de toutes les possibilités et pour votre propre sécurité, lisez ces instructions très attentivement avant d'utiliser cet appareil.

CARACTÉRISTIQUES

Cet appareil ne produit pas d'interférences radio. Ce produit répond aux exigences des directives européennes et nationales actuelles. La conformité a été établie et les déclarations et documents correspondants ont été déposés par le fabricant.

- Une lyre très lumineuse contrôlée par un module à LED tout neuf et puissant de 180W !
- 100% compatible avec notre fameuse BTX-180LS mais avec 40% plus de puissance lumineuse!
- L'utilisation d'optique de pointe 16° permet de produire une lumière incroyablement forte : 221'700 lux @ 1m
- Idéal pour les entreprises de location, scènes, discothèques, etc.
- Les mouvements pan/tilt (540°/270°) très rapides assurent une programmation de spectacle très dynamique.
- Résolution pan/tilt 8 ou 16 bits avec correction de position X/Y et canal de vitesse.
- Les 17 canaux DMX offrent un grand nombre de possibilités et caractéristiques :
 - Netteté contrôlée électroniquement par DMX
 - Diaphragme contrôlé par DMX
 - 2 roues de gobos pour des beaux effets de gobos superposés :
 - 7 gobos rotatifs rapides + ouvert
 - 8 gobos fixes + ouvert
 - 2 roues de couleur, chacune avec 7 couleurs dichroïques soigneusement sélectionnées + ouvert
 - Gradateur/obturateur électronique extrêmement rapide
 - Prisme à 3 facettes à rotation rapide pour les effets spéciaux
 - Différents effets stroboscopiques
 - Canal d'effets : Allumage/Extinction de lampe à distance, différentes fonctions d'obscurcissement, etc.
- Fonctionne également en mode autonome et maître/esclave : les shows préprogrammés sont déclenchés par le micro interne.
- Entrées/sorties Neutrik PowerCon® : chaînage facile de plusieurs unités jusqu'à 16A.
- Entrées/sorties Neutrik 3 et 5 broches pour un maximum de flexibilité dans un environnement professionnel
- Les mises à jour faciles du micrologiciel permettent de maintenir votre appareil à jour en permanence (un module de mise à jour optionnel est nécessaire)
- L'écran LCD à matrice assure une navigation facile à travers les différents menus de configuration
- Haut rendement et faible consommation d'énergie, uniquement 245 Watts
- Equipé de supports Omega pour une installation rapide

AVANT UTILISATION

- Avant d'utiliser cet appareil, vérifiez s'il n'a pas été endommagé durant le transport. En cas de dommages, n'utilisez pas l'appareil et consultez immédiatement votre revendeur.
- **Important** : Cet appareil est expédié de notre usine en parfait état et bien emballé. Il est absolument nécessaire que l'utilisateur suive strictement les instructions et les avertissements de sécurité se trouvant dans ce manuel. Tout dommage dû à une mauvaise manipulation n'est pas garanti. Le revendeur n'accepte aucune responsabilité pour tous les défauts et problèmes dus au non-respect de ce manuel.
- Conservez ce manuel dans un endroit sûr pour toute consultation future. Si vous vendez l'appareil, veuillez à joindre ce manuel.

Vérifiez le contenu :

Vérifiez que le carton contient les éléments suivants :

- Instructions d'utilisation
- Lyre BTX-FALCON
- 2 attaches rapides « Omega »
- Câble PowerCon®

INSTRUCTIONS DE SÉCURITÉ :



CAUTION
RISK OF ELECTRIC SHOCK
DO NOT OPEN



ATTENTION : Pour réduire le risque de choc électrique, ne retirez pas le panneau supérieur. L'appareil ne contient aucun composant réparable par l'utilisateur. Confiez toute réparation à un personnel qualifié uniquement.



Le symbole de l'éclair à l'intérieur d'un triangle équilatéral, est destiné à alerter l'utilisateur de la présence de « tensions dangereuses » non isolées à l'intérieur de l'appareil, d'une magnitude pouvant constituer un risque d'électrocution.



Le symbole du point d'exclamation dans un triangle équilatéral sert à avertir l'utilisateur que d'importants conseils d'utilisation et de maintenance sont fournis dans la documentation accompagnant l'appareil.



Ce symbole signifie : pour usage intérieur uniquement.



Ce symbole signifie : Lisez les instructions.



Ce symbole détermine : la distance minimale requises avec les objets éclairés. La distance minimale entre la sortie de lumière et la surface éclairée doit être supérieure à 2 mètres.



Cet appareil n'est pas adapté pour un montage direct sur des surfaces normalement inflammables. (ne convient que pour le montage sur surfaces non combustibles)

RISK GROUP 2
CAUTION:
Do not stare at operating lamp

ATTENTION : Ne fixez pas votre regard sur une lampe allumée.
Peut être nocif pour les yeux.

- Pour protéger l'environnement, essayer de recycler autant que possible les matériaux d'emballage.
- Pour éviter tout incendie ou électrocution, n'exposez pas cet appareil à la pluie ou l'humidité.
- Pour éviter une formation de condensation interne, laissez l'appareil s'adapter à la température ambiante quand vous le mettez dans une pièce chaude après le transport. La condensation empêche parfois l'appareil de fonctionner à plein rendement ou peut même causer des dommages.
- Cet appareil est destiné à un usage intérieur seulement.
- Ne placez pas d'objets métalliques et ne renversez pas de liquides à l'intérieur de l'appareil. Un choc électrique ou un dysfonctionnement peut en résulter. Si un corps étranger pénètre dans l'appareil, débranchez immédiatement le cordon d'alimentation de la prise secteur.
- Placez l'appareil dans un endroit bien aéré, loin de tout matériau et/ou liquide inflammable. L'appareil doit être fixé à au moins 50cm des murs environnants.
- Ne couvrez pas les ouvertures de ventilation, cela pourrait entraîner une surchauffe.
- Évitez une utilisation dans des environnements poussiéreux et nettoyez l'appareil régulièrement.
- Gardez l'appareil loin de la portée des enfants.
- Les personnes inexpérimentées ne doivent pas utiliser cet appareil.
- La température ambiante de fonctionnement maximale est de 40°C. N'utilisez pas cet appareil à des températures ambiantes plus élevées.
- Assurez-vous qu'aucune personne étrangère ne se trouve dans la zone en dessous de l'emplacement d'installation durant le montage, le démontage et l'entretien.
- Laissez environ 10 minutes à l'appareil pour refroidir avant de commencer l'entretien.
- Débranchez toujours l'appareil lorsqu'il ne va pas être utilisé pendant une longue période ou avant de commencer l'entretien.
- L'installation électrique doit être effectuée par du personnel qualifié, conformément à la réglementation en matière de sécurité électrique et mécanique dans votre pays.
- Vérifiez que la tension secteur n'est pas supérieure à celle indiquée sur l'appareil.
- Le cordon d'alimentation doit toujours être en parfait état. Éteignez immédiatement l'appareil dès que le cordon d'alimentation est écrasé ou endommagé. Il doit être remplacé par le fabricant, son agent de service ou une personne de même qualification afin d'éviter tout danger.
- Ne laissez jamais le cordon d'alimentation ENTRER en contact avec d'autres câbles !
- Ce luminaire doit être mis à la terre pour être conforme réglementation en matière de sécurité.
- Ne connectez pas l'appareil à un variateur de lumière.
- Utilisez toujours un câble de sécurité approprié et certifié lors de l'installation de l'appareil.
- Afin d'éviter un choc électrique, n'ouvrez aucun panneau. L'appareil ne contient aucun composant réparable par l'utilisateur.

- Ne réparez **jamais** un fusible et ne court-circuitez jamais le porte-fusible. Remplacez **toujours** un fusible endommagé par un fusible du même type ayant les mêmes spécifications électriques !
- En cas de sérieux problèmes de fonctionnement, cessez d'utiliser l'appareil et contactez immédiatement votre revendeur.
- Le boîtier et l'objectif doivent être remplacés s'ils sont visiblement endommagés.
- Utilisez l'emballage d'origine pour transporter l'appareil.
- Pour des raisons de sécurité, il est interdit d'apporter des modifications non autorisées à l'appareil.

Important : Ne regardez jamais directement la source de lumière ! N'utilisez pas le jeu de lumière en présence de personnes souffrant d'épilepsie.

DESCRIPTION :

PANNEAU DE COMMANDE :

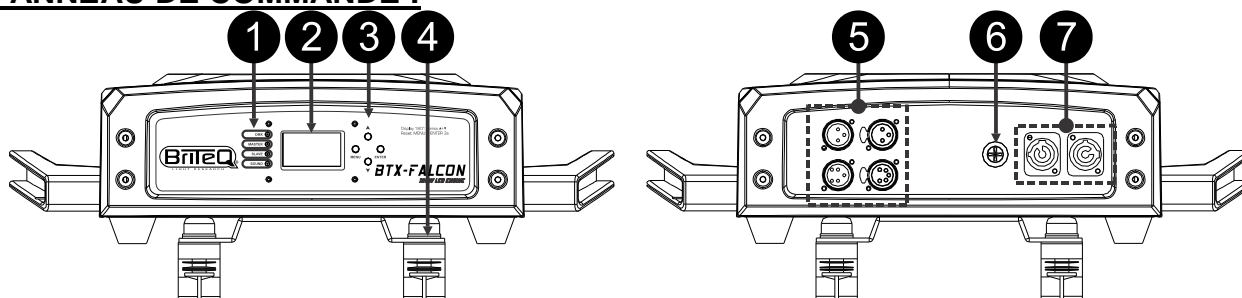

1. **Témoins d'état :** témoins utilisés pour indiquer l'état du projecteur.

DMX	Marche	présence d'entrée DMX, clignote pendant la mise à jour du logiciel
MASTER	Marche	le projecteur fonctionne en mode maître
SLAVE	Marche	le projecteur fonctionne en mode esclave
SOUND	Clignotant	Indique une activité audio

2. **L'écran :** affiche les différents menus et les fonctions sélectionnées.

3. **TOUCHES DE NAVIGATION :**

MENU	Permet d'accéder au menu configuration ou de retourner à une fonction précédente
BAS	Permet de descendre dans l'arborescence des menus
HAUT	Permet de remonter dans l'arborescence des menus
ENTER	Pour confirmer les fonctions sélectionnées

Deux **touches raccourcis** facilitent le travail de l'installateur :

- **Appuyez sur Haut et Bas en même temps :** Permet de faire pivoter l'affichage de 180°.
- **Maintenez appuyées MENU + ENTER pendant 3 secondes :** le projecteur retrouve sa position initiale.

4. **Attache Omega :** vous pouvez utiliser l'attache rapide « oméga » incluse en dessous de l'appareil. Il suffit de faire pivoter le système de verrouillage sur 90° pour fixer l'attache. Utilisez toujours un câble de sécurité pour plus de sécurité !
5. **ENTREES/SORTIES DMX :** utilisé pour des configurations en DMX512, vous pouvez utiliser des câbles de signaux symétriques de bonne qualité avec connecteurs XLR 3 ou 5 broches.
6. **FUSIBLE SECTEUR :** ce fusible ne protège que la partie électronique du projecteur, l'entrée/sortie (7) secteur n'est pas protégée par fusible.
7. **ENTRÉE ET SORTIE SECTEUR :** Utilisez les prises POWERCON® pour brancher le câble d'alimentation fourni ici ; vous pouvez connecter en série plusieurs unités, jusqu'à 16A maximum. Aucun fusible n'est utilisé au niveau des entrées et sorties raccordées.

Astuce : Veuillez consulter notre site Web pour les assemblages de câbles spéciaux qui offrent une puissance (3x1,5mm² avec Neutrik PowerCon®) et un signal symétrique (XLR 3 broches) dans un seul câble. Différentes longueurs sont disponibles : 1,3m, 3m, 5m et 10m, très pratiques !

MENU DE CONFIGURATION :

- Appuyez sur la touche **MENU** pour accéder au menu configuration.
- Utilisez les touches **BAS/HAUT** pour parcourir les **sous-menus**, sélectionner des fonctions et modifier des valeurs.
- Appuyez toujours sur **ENTER** pour confirmer.
- Utilisez toujours la touche **MENU** pour retourner au menu précédent.

Remarque 1 : Après 60 secondes, l'écran retourne automatiquement au mode normal sans aucune modification.

Remarque 2 : Les options grisées dans le menu configuration sont les paramètres par défaut.

Fonctions DMX

Ce sous-menu contient tous les paramètres DMX.

- Appuyez sur la touche **MENU** et sélectionnez le sous-menu « **DMX Functions** ».

Adresse DMX

Utilisée pour définir l'adresse de départ dans une configuration DMX.

- Sélectionnez « **DMX address** » et appuyez sur **ENTER**.
- Utilisez les touches **BAS/HAUT** pour changer l'adresse DMX512.
- Appuyez sur la touche **ENTER** pour enregistrer. Appuyez sur la touche **MENU** pour retourner au menu précédent.

Mode canal DMX

Utilisé pour sélectionner le mode canal.

- Sélectionnez « **DMX Channel Mode** » et appuyez sur **ENTER**.
- Utilisez les touches **BAS/HAUT** pour sélectionner un mode canal DMX.
- Appuyez sur la touche **ENTER** pour enregistrer. Appuyez sur la touche **MENU** pour retourner au menu précédent.

Afficher la valeur DMX

- Sélectionnez « **View DMX Value** » et appuyez sur **ENTER**.
- L'écran affiche alors les valeurs DMX des différents canaux.

Pour retourner au menu précédent, appuyez sur la touche **MENU** ou après 60 secondes, l'écran retourne automatiquement au mode normal.

Afficher les paramètres

Ce sous-menu contient des paramètres spécifiques du projecteur utilisé en mode autonome ou en mode maître/esclave (sans contrôleur DMX).

- Appuyez sur la touche **MENU** et sélectionnez le sous-menu « **Show Settings** ».

Mode hors connexion

Détermine la façon dont le projecteur doit se comporter en cas de perte du signal DMX ou celui-ci n'est pas connecté (« hors ligne »).

- **Mode M/S (mode maître/esclave) :** Lorsqu'aucun signal DMX n'est détecté, le projecteur passe automatiquement en mode

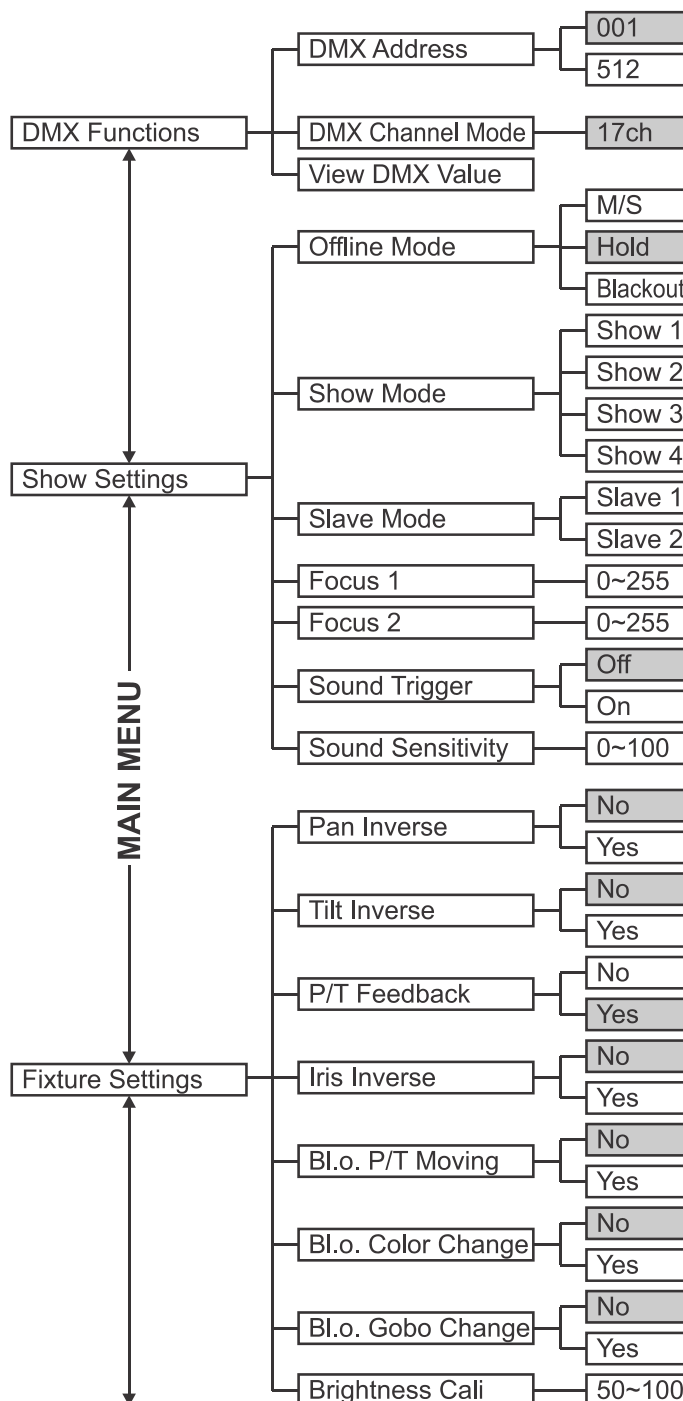

autonome. Les programmes internes seront déclenchés au rythme de la musique par le microphone intégré.

- **Mode Hold** : lorsqu'aucun signal DMX n'est détecté, l'appareil se bloque avec les dernières valeurs DMX reçues et se met en attente du signal DMX.
 - **Mode Blackout** : Lorsqu'aucun signal DMX n'est détecté, l'appareil passe en mode blackout d'attente de signal DMX.
 - Sélectionnez « **Offline Mode** » et appuyez sur ENTER.
 - Utilisez les touches BAS/HAUT pour sélectionner l'une des options disponibles.
 - Appuyez sur la touche ENTER pour enregistrer.
- Appuyez sur la touche MENU pour retourner au menu précédent.

Mode Show

Utilisé pour choisir le mode Show lorsqu'il est utilisé en mode autonome ou le mode maître/esclave.

- Sélectionnez « **Show Mode** » et appuyez sur ENTER.
 - Utilisez les touches BAS/HAUT pour sélectionner l'un des shows disponibles.
 - Appuyez sur la touche ENTER pour enregistrer.
- Appuyez sur la touche MENU pour retourner au menu précédent.

Mode Esclave

Utilisé pour faire fonctionner l'appareil esclave en opposition au maître ou en synchronisation totale.

- Sélectionnez « **Slave Mode** » et appuyez sur ENTER.
 - Utilisez les touches BAS/HAUT pour sélectionner l'une des options disponibles :
 - **Slave1** : l'esclave est complètement synchronisé avec le maître
 - **Slave2** : l'esclave est complètement désynchronisé avec le maître
 - Appuyez sur la touche ENTER pour enregistrer
- Appuyez sur la touche MENU pour retourner au menu précédent.

Focus 1

Permet d'ajuster la mise au point des gobos rotatifs (roue de gobos 1) en mode autonome.

- Sélectionnez « **Focus 1** » et appuyez sur ENTER : le projecteur affiche l'un des gobos rotatifs de manière à pouvoir ajuster facilement la mise au point.
- Utilisez les touches BAS/HAUT jusqu'à ce que le gobo soit net (plage de valeurs : 0-255).
- Appuyez sur la touche ENTER pour enregistrer.

Appuyez sur la touche MENU pour retourner au menu précédent.

Remarque : Il convient de noter que vous ne pouvez définir un « focus moyen », alors qu'en mode autonome, il n'est pas possible d'obtenir une netteté parfaite dans toutes les directions.

Focus 2

Permet d'ajuster la mise au point des gobos fixes (roue de gobos 2) en mode autonome.

- Sélectionnez « **Focus 2** » et appuyez sur ENTER : le projecteur affiche l'un des gobos fixes de manière à pouvoir ajuster facilement la mise au point.
- Utilisez les touches BAS/HAUT jusqu'à ce que le gobo soit net (plage de valeurs : 0-255).
- Appuyez sur la touche ENTER pour enregistrer.

Appuyez sur la touche MENU pour retourner au menu précédent.

Remarque : Il convient de noter que vous ne pouvez définir un « focus moyen », alors qu'en mode autonome, il n'est pas possible d'obtenir une netteté parfaite dans toutes les directions.

Déclenchement par le son

L'appareil fonctionne au rythme de la musique lorsqu'il est utilisé en mode autonome ou maître/esclave

- Sélectionnez « **Sound Trigger** » et appuyez sur ENTER.
 - Utilisez les touches BAS/HAUT pour sélectionner :
 - **On** : les shows sont déclenchés par le microphone interne.
 - **Off** : les shows sont déclenchés par une vitesse lente préréglée.
 - Appuyez sur la touche ENTER pour enregistrer.
- Appuyez sur la touche MENU pour retourner au menu précédent.

Sensibilité sonore

Permet de régler la sensibilité du microphone interne en mode autonome ou maître/esclave

- Sélectionnez « **Sound Sensitivity** » et appuyez sur ENTER.
 - Utilisez les touches BAS/HAUT pour changer la sensibilité de 0 (très faible sensibilité) à 100 (haute sensibilité).
 - Appuyez sur la touche ENTER pour enregistrer.
- Appuyez sur la touche MENU pour retourner au menu précédent.

Réglages du projecteur

Ce sous-menu contient des paramètres spécifiques du projecteur.

- Appuyez sur la touche MENU et sélectionnez le sous-menu « **Fixture Settings** ».

Inversion de panoramique

No : Le mouvement panoramique n'est pas inversé.

Yes : Le mouvement panoramique est inversé.

- Sélectionnez « **Pan Inverse** » et appuyez sur ENTER.
 - Utilisez les touches BAS/HAUT pour sélectionner Yes ou No :
 - Appuyez sur la touche ENTER pour enregistrer.
- Appuyez sur la touche MENU pour retourner au menu précédent.

Inversion d'inclinaison

No : Le mouvement d'inclinaison n'est pas inversé.

Yes : Le mouvement d'inclinaison est inversé.

- Sélectionnez « **Tilt Inverse** » et appuyez sur ENTER.
 - Utilisez les touches BAS/HAUT pour sélectionner Yes ou No :
 - Appuyez sur la touche ENTER pour enregistrer.
- Appuyez sur la touche MENU pour retourner au menu précédent.

Réaction panoramique horizontal-vertical

En touchant la tête du projecteur, le positionnement du panoramique horizontal-vertical devient instable et non synchronisé avec les autres machines. L'option « **P/T Feedback** » permet de corriger automatiquement ces problèmes.

- Sélectionnez « **P/T Feedback** » et appuyez sur ENTER.
 - Utilisez les touches BAS/HAUT pour sélectionner :
 - **No** : les positionnements du panoramique horizontal-vertical ne sont pas automatiquement corrigés.
 - **Yes** : les positionnements du panoramique horizontal-vertical sont corrigés automatiquement.
 - Appuyez sur la touche ENTER pour enregistrer.
- Appuyez sur la touche MENU pour retourner au menu précédent.

Diaphragme inversé

Permet de déterminer le comportement du diaphragme.

- Sélectionnez « **Iris Inverse** » et appuyez sur ENTER.
 - Utilisez les touches BAS/HAUT pour sélectionner :
 - **No** : Diaphragme ouvert lorsque la valeur DMX est 000.
 - **Yes** : Diaphragme ouvert lorsque la valeur DMX est 255.
 - Appuyez sur la touche ENTER pour enregistrer.
- Appuyez sur la touche MENU pour retourner au menu précédent.

BI.O.P/T Moving

« **Obscurcissement pendant le panoramique horizontal-vertical** » : Pendant le changement de positions du panoramique horizontal-vertical, le projecteur peut s'obscurcir pour donner un effet spécial.

- Sélectionnez « **BI.O.P/T Moving** » et appuyez sur ENTER.
 - Utilisez les touches BAS/HAUT pour sélectionner :
 - **No** : Le projecteur reste allumé pendant les mouvements du panoramique horizontal-vertical.
 - **Yes** : Le projecteur s'éteint pendant les mouvements du panoramique horizontal-vertical.
 - Appuyez sur la touche ENTER pour enregistrer.
- Appuyez sur la touche MENU pour retourner au menu précédent.

BI.O.Color Change

« **Obscurcissement pendant le changement des couleurs** » : Pendant le changement de couleurs, le projecteur peut s'obscurcir pour donner un effet spécial.

- Sélectionnez « **BI.O.Color Change** » et appuyez sur ENTER.
 - Utilisez les touches BAS/HAUT pour sélectionner :
 - **No** : Le projecteur reste allumé pendant le changement de couleurs.
 - **Yes** : Le projecteur s'éteint pendant le changement de couleurs.
 - Appuyez sur la touche ENTER pour enregistrer.
- Appuyez sur la touche MENU pour retourner au menu précédent.

BI.O.Gobo Change

« **Obscurcissement pendant le changement des gobos** » : Pendant le changement de gobos, le projecteur peut s'obscurcir pour donner un effet spécial.

- Sélectionnez « **BI.O.Gobo Change** » et appuyez sur ENTER.
 - Utilisez les touches BAS/HAUT pour sélectionner :
 - **No** : Le projecteur reste allumé pendant le changement de gobos.
 - **Yes** : Le projecteur s'éteint pendant le changement de gobos.
 - Appuyez sur la touche ENTER pour enregistrer.
- Appuyez sur la touche MENU pour retourner au menu précédent.

Brightness Cali

Bien que la BTX-FALCON soit compatible à 100% avec son prédécesseur, la BTX-180LS, la nouvelle LED de la BTX-FALCON offre une luminosité supérieure d'environ 40%. Avec cette fonction vous pouvez calibrer (réduire) la luminosité à celle de la BTX-180LS.

- Sélectionnez « **Brightness Cali** » et appuyez sur la touche ENTER
 - Utilisez les touches DOWN/UP pour modifier la luminosité de 50% à 100%.
(une valeur d'environ 60% devrait convenir afin d'obtenir la même luminosité)
 - Appuyez sur la touche ENTER pour enregistrer.
- Appuyez sur la touche MENU pour retourner au menu précédent.

Paramètres d'affichage

Ce sous-menu contient les paramètres liés à l'affichage

- Appuyez sur la touche MENU et sélectionnez le sous-menu « **Display Settings** ».

Affichage inversé

Le projecteur peut être attaché/utilisé en position debout ou accroché à l'envers. Pour faciliter la lecture de l'écran, vous pouvez le retourner à plus de 180°.

No : Affichage lisible lorsque le projecteur est en position debout.

Yes : Affichage lisible lorsque le projecteur est à l'envers.

- Sélectionnez « **Display Inverse** » et appuyez sur ENTER.
- Utilisez les touches BAS/HAUT pour sélectionner Yes ou No :
- Appuyez sur la touche ENTER pour enregistrer.

Appuyez sur la touche MENU pour retourner au menu précédent.

⇒ **Remarque raccourci pour cette fonction** : Appuyez sur les touches Haut et Bas en même temps.

Désactivation automatique du rétroéclairage

No : L'écran est toujours allumé.

Yes : L'écran s'éteint lorsqu'il n'est pas utilisé pendant un certain temps.

- Sélectionnez « **Backlight Auto Off** » et appuyez sur ENTER.
- Utilisez les touches BAS/HAUT pour sélectionner Yes ou No :
- Appuyez sur la touche ENTER pour enregistrer.

Appuyez sur la touche MENU pour retourner au menu précédent.

Intensité du rétroéclairage

Permet de régler l'intensité du rétroéclairage de l'écran.

- Sélectionnez « **Backlight Intensity** » et appuyez sur ENTER.
- Utilisez les touches BAS/HAUT pour changer l'intensité entre 1 et 10.

- Appuyez sur la touche ENTER pour enregistrer. Appuyez sur la touche MENU pour retourner au menu précédent.

Unité de température

La température peut être affichée en °C (Celsius) ou en °F (Fahrenheit)

°C : Température affichée en degrés Celsius.

°F : Température affichée en degrés Fahrenheit.

- Sélectionnez « Temperature Unit » et appuyez sur ENTER.
 - Utilisez les touches BAS/HAUT pour sélectionner °C ou °F.
 - Appuyez sur la touche ENTER pour enregistrer.
- Appuyez sur la touche MENU pour retourner au menu précédent.

Avertissement d'affichage

Vous pouvez choisir si le projecteur doit vous avertir lorsqu'une erreur se produit.

No : l'écran affiche l'erreur discrètement

Yes : l'écran se met à clignoter alors que l'erreur est affichée à l'écran.

- Sélectionnez « Display Warning » et appuyez sur ENTER.
 - Utilisez les touches BAS/HAUT pour sélectionner Yes ou No :
 - Appuyez sur la touche ENTER pour enregistrer.
- Appuyez sur la touche MENU pour retourner au menu précédent.

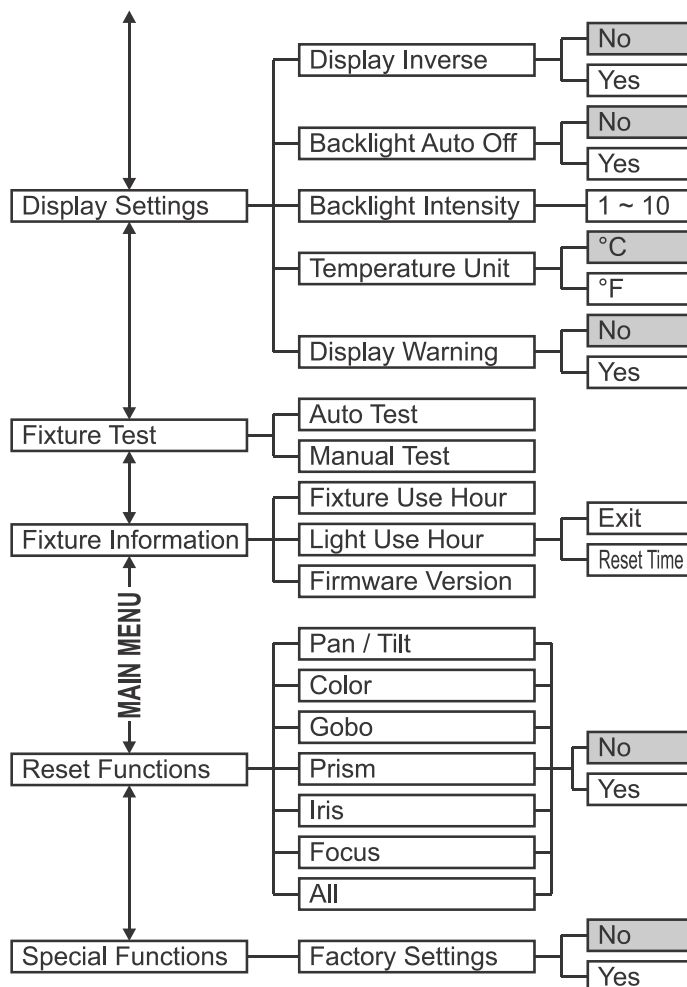

Test du projecteur

Ce sous-menu contient des fonctions permettant de tester rapidement l'appareil sans l'utilisation d'un contrôleur.

- Appuyez sur la touche MENU et sélectionnez le sous-menu « Fixture Test ».

Test automatique

L'appareil effectue un test automatique où toutes les fonctions sont affichées.

- Sélectionnez « Auto Test » et appuyez sur ENTER.
 - Le projecteur démarre le test automatique puis retourne au fonctionnement normal après le test.
- Appuyez sur la touche MENU pour retourner au menu précédent ou arrêter le test.

Test manuel

Vous pouvez vérifier toutes les fonctions une par une, sans l'utilisation d'un contrôleur DMX.

- Sélectionnez « Manual Test » et appuyez sur ENTER.
 - L'écran affiche une liste de toutes les fonctions qui peuvent être testées.
 - Utilisez les touches BAS/HAUT pour parcourir la liste et appuyez sur Entrée pour en sélectionner une.
 - Utilisez les touches BAS/HAUT pour modifier la valeur : 000 à 255.
 - Appuyez sur MENU pour retourner à la liste et choisir une autre fonction à tester.
- Pour arrêter le test, appuyez plusieurs fois sur la touche MENU jusqu'au retour au menu principal.

Informations sur le projecteur

Ce sous-menu contient des informations utiles pour l'entretien.

- Appuyez sur la touche MENU et sélectionnez le sous-menu « Fixture Information ».
- L'écran affiche les informations suivantes :

- « **Fixture use Hour** » : affiche la durée d'utilisation du projecteur en heures. (Impossible de la remettre à zéro).
- « **Light Use Hour** » : shows how many hours the led engine was switched on (can be reset to zero).
- « **Firmware Version** » : appuyez sur MENU pour afficher la version du logiciel des différents processeurs.

Pour retourner, appuyez plusieurs fois sur la touche MENU jusqu'au retour au menu principal.

Fonctions de Réinitialisation

Ce menu permet de réinitialiser l'appareil ou des composants de l'appareil.

- Appuyez sur la touche MENU et sélectionnez le sous-menu « **Reset Functions** ».
- L'écran affiche une liste de toutes les fonctions qui peuvent être réinitialisées. Pan/tilt, Color, Gobo, ..., All.
- Utilisez les touches BAS/HAUT pour parcourir la liste et appuyez sur Entrée pour en sélectionner une.
- Utilisez les touches BAS/HAUT pour confirmer votre choix : Yes ou No.
- Appuyez sur MENU pour retourner à la liste et choisir une autre fonction.

Pour retourner, appuyez plusieurs fois sur la touche MENU jusqu'au retour au menu principal.

- ⇒ **Remarque** raccourci pour réinitialiser complètement le projecteur : maintenez appuyées les touches MENU et ENTER en même temps pendant 3 secondes.

Fonctions spéciales

Ce sous-menu contient des informations utiles pour l'entretien.

- Appuyez sur la touche MENU et sélectionnez le sous-menu « **Special Functions** ».

Paramètres par défaut

C'est votre sortie de secours en cas où vous aurez mis en pagaille les paramètres : il suffit de restaurer les paramètres par défaut.

No : conserver les paramètres actuels inchangés.

Yes : permet de restaurer les paramètres par défaut ; les paramètres personnels seront perdus.

- Sélectionnez « **Factory Settings** » et appuyez sur ENTER.
- Utilisez les touches BAS/HAUT pour sélectionner Yes ou No :
- Appuyez sur la touche ENTER pour enregistrer.

Appuyez sur la touche MENU pour retourner au menu précédent.

Réglage du Décalage :

Permet de régler les positions initiales du panoramique horizontal-vertical et du zoom pour que toutes les unités soient parfaitement alignées :

- Si vous n'êtes pas déjà dans le menu configuration, il suffit d'appuyer sur la touche MENU pour y accéder
- Maintenez appuyée la touche ENTER pendant au moins 5 secondes pour passer en mode offset.
- Utilisez les touches BAS/HAUT pour sélectionner l'une des options disponibles :
- Appuyez sur la touche ENTER pour que l'écran affiche la valeur de décalage réel.
- Utilisez les touches BAS/HAUT pour régler les valeurs du décalage
- Appuyez sur la touche ENTER pour confirmer votre choix ou appuyez sur la touche MENU pour quitter sans enregistrer.

Pour retourner au mode de fonctionnement normal : appuyez sur la touche MENU.

Offset Menu	Pan	-128 ~ 127
	Tilt	-128 ~ 127
	Color 1	-128 ~ 127
	Color 2	-128 ~ 127
	Gobo 1	-128 ~ 127
	R Gobo 1	-128 ~ 127
	Gobo 2	-128 ~ 127
	Iris	000 ~ 255
	Prism	000 ~ 255
	R Prism	-128 ~ 127
	Focus	000 ~ 255

MONTAGE AU PLAFOND

- **Important :** L'installation ne doit être effectuée que par un personnel qualifié. Une mauvaise installation peut entraîner des blessures et/ou dommages graves. Un montage au plafond exige une grande expérience ! Les limites de charge de fonctionnement doivent être respectées, des matériels d'installation certifiés doivent être utilisés, l'appareil installé doit être inspecté régulièrement pour vérifier les conditions de sécurité.
- Assurez-vous qu'aucune personne étrangère ne se trouve dans la zone en dessous de l'emplacement d'installation durant le montage, le démontage et l'entretien.
- Fixez l'appareil dans un endroit bien aéré, loin de tout matériau et/ou liquide inflammable. L'appareil doit être fixé à au moins 50cm des murs environnants.
- L'appareil doit être installé hors de la portée des gens, loin des passages et des endroits où des personnes peuvent aller et venir, et s'asseoir.
- Avant de soulever l'appareil, assurez-vous que le point de suspension peut supporter une charge d'au moins 10 fois le poids de l'appareil.
- Lors de l'installation, utilisez toujours un câble de sécurité certifié qui peut supporter 12 fois le poids de l'appareil. Ce support de suspension de sécurité secondaire doit être installé de manière à ce qu'aucune partie de l'installation ne puisse tomber de plus de 20cm si le support principal lâche.
- L'appareil doit être bien fixé, un montage balançant est dangereux et ne doit pas être entrepris !
- Ne couvrez pas les ouvertures de ventilation, cela pourrait entraîner une surchauffe.
- L'opérateur doit s'assurer que la sécurité relative à l'installation et les conditions techniques sont approuvées par un expert avant d'utiliser l'appareil pour la première fois. Les installations doivent être inspectées chaque année par une personne qualifiée pour être sûr que la sécurité est toujours optimale.

INSTALLATION ELECTRIQUE + ADRESSAGE



Important : L'installation électrique doit être effectuée par du personnel qualifié, conformément à la réglementation en matière de sécurité électrique et mécanique dans votre pays.

Chaque fois que vous allumez l'appareil, il affiche un message de bienvenue et fait retourner tous les moteurs à leur position « initiale » ; pouvez entendre quelques bruits pendant environ 20 secondes. Après cela l'appareil sera prêt à recevoir le signal DMX ou à exécuter les programmes internes.

Installation électrique de deux ou plusieurs unités en master/slave :

Dans ce mode, les shows des unités seront synchronisés, fonctionnant au rythme de la musique.

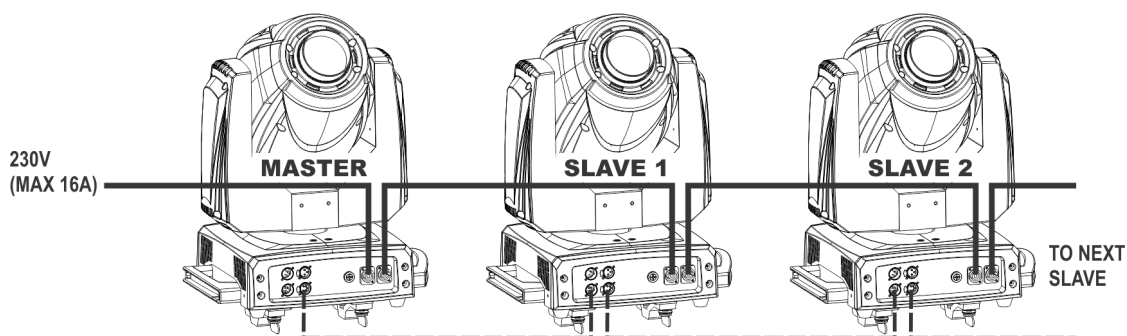

- Connectez 2 à un maximum de 16 unités ensemble à l'aide de câbles microphone symétrique de bonne qualité. La première unité de la chaîne agit automatiquement comme maître et les autres unités comme esclaves.
- Assurez-vous que toutes les unités sont branchées au secteur.
- Le **PREMIER projecteur** dans la chaîne doit être défini comme MAITRE ! (reportez-vous également au chapitre « MENU CONFIGURATION - Afficher les paramètres - Mode hors connexion ») :
 - Appuyez sur la touche MENU et sélectionnez le sous-menu « Show Settings ».
 - Sélectionnez le sous-menu « Offline Mode » et sélectionnez « M/S » (« M/S » pour mode « maître/esclave »).
 - Sélectionnez le sous-menu « Show Mode » et choisissez l'un des shows.
- C'est fait !

Remarque 1 : si aucun éclaira

Remarque 2 : si les unités ne suivent pas le rythme de la musique, vérifiez sur le maître si « Sound Trigger » est sur ON et que « Sound Sensitivity » est réglé au niveau souhaité. (reportez-vous au chapitre « MENU CONFIGURATION »)

Installation électrique de plusieurs unités sur une ligne DMX :

Le protocole DMX est largement utilisé pour contrôler des équipements lumineux multifonctions au moyen d'un signal à haute vitesse. Vous devez mettre en chaîne votre contrôleur DMX avec toutes les unités connectées au moyen d'un câble XLR M/F symétrique de bonne qualité. Pour éviter un comportement anormal des effets de lumière, à cause des interférences, vous devez utiliser un terminateur de 90Ω à 120Ω à la fin de la chaîne. N'utilisez jamais de câbles en Y pour diviser la ligne DMX, utilisez plutôt un répartiteur DMX de bonne qualité !

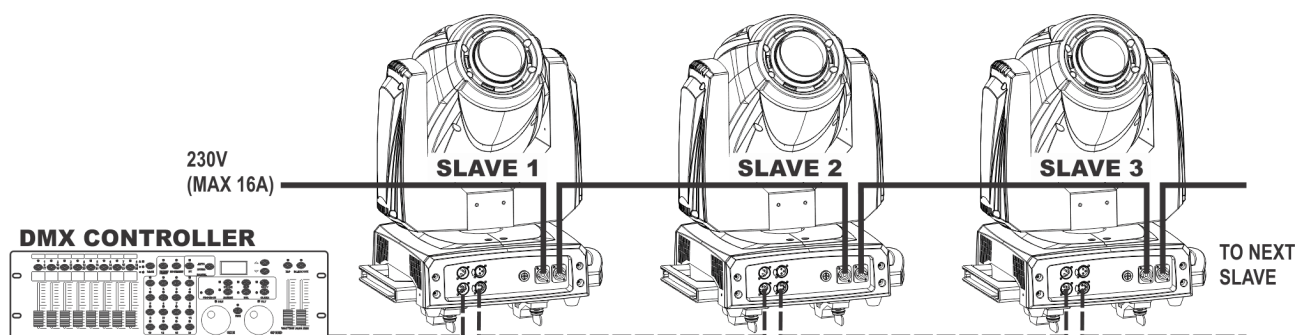

Chaque unité dans la chaîne doit avoir sa propre adresse de début afin qu'elle sache quelles commandes du contrôleur elle doit décoder.

COMMENT DÉFINIR LA BONNE ADRESSE DE DÉPART :

Reportez-vous au chapitre « MENU CONFIGURATION » pour savoir comment définir l'adresse de début de cette unité. L'adresse de départ de chaque unité est très importante. Si vous souhaitez contrôler tous les projecteurs de manière indépendante, vous devez leur donner des adresses de début différentes et les canaux DMX des différents projecteurs ne doivent pas se chevaucher.

Exemple :

- **Projecteur 1 :** adresse de début = 001 (adresse de fin 017)
- **Projecteur 2 :** adresse de début = 018 (adresse de fin 034)
- **Projecteur 3 :** adresse de début = 035 (adresse de fin 051)
- ...

Malheureusement, il est impossible de vous indiquer dans ce manuel, les adresses à définir, car cela dépend entièrement du contrôleur que vous allez utiliser... Ainsi il convient de se référer au Guide d'utilisation de votre contrôleur DMX pour connaître les adresses de début à définir.

CONFIGURATION DMX :

Pour le moment, le projecteur offre 1 mode DMX, mais avec les futures mises à jour du logiciel cela pourrait changer.

CANAL	VALEUR	FONCTION
1	000 - 255	Panoramique horizontal
2	000 - 255	Panoramique horizontal fin (le bit le moins significatif)
3	000 - 255	Panoramique vertical
4	000 - 255	Panoramique vertical fin (le bit le moins significatif)
5	000 - 255	Vitesse du panoramique horizontal-vertical (000 = rapide ~ 255 = lente)

CANAL	VALEUR	FONCTION
6	000 - 255	Gradateur (0 to 100%)
		Effet stroboscopique/Obturbateur
7	000 - 007	Obturbateur fermé (pas de lumière)
	008 - 015	Obturbateur ouvert
	016 - 131	Effet stroboscopique 1 (lent → rapide)
	132 - 139	Obturbateur ouvert
	140 - 181	Effet stroboscopique 2 : Ouverture lente/fermeture instantanée (lent → rapide)
	182 - 189	Obturbateur ouvert
	190 - 231	Effet stroboscopique 3 : Ouverture instantanée/fermeture lente (lent → rapide)
	232 - 239	Obturbateur ouvert
	240 - 247	Effet stroboscopique 4 : effet stroboscopique aléatoire
	248 - 255	Obturbateur ouvert
	8	
000 - 007		COULEUR 1 - Blanc (ouvert)
008 - 015		COULEUR 2 - Bleu clair
016 - 023		COULEUR 3 - Vert
024 - 031		COULEUR 4 - Orange
032 - 039		COULEUR 5 - Jaune
040 - 047		COULEUR 6 - Magenta
048 - 055		COULEUR 7 - Bleu
056 - 063		COULEUR 8 - Rouge
064 - 127		Indexation (positions intermédiaires)
128 - 189		Roue chromatique tournant dans le sens horaire (rapide → lent)
190 - 193		Roue chromatique s'arrêtant de tourner
194 - 255		Roue chromatique tournant dans le sens antihoraire (lent → rapide)
9		
	000 - 007	COULEUR 1 - Blanc (ouvert)
	008 - 015	COULEUR 2 - Rose
	016 - 023	COULEUR 3 - CTO 3200K (filtre blanc chaud)
	024 - 031	COULEUR 4 - lumière UV
	032 - 039	COULEUR 5 - Jaune
	040 - 047	COULEUR 6 - Vert gazon
	048 - 055	COULEUR 7 - CTO 5600K (blanc froid)
	056 - 063	COULEUR 8 - Bleu pâle
	064 - 127	Indexation (positions intermédiaires)
	128 - 189	Roue chromatique tournant dans le sens horaire (rapide → lent)
	190 - 193	Roue chromatique s'arrêtant de tourner
	194 - 255	Roue chromatique tournant dans le sens antihoraire (lent → rapide)
	10	
000 - 007		Ouvert (pas de gobo)
008 - 015		GOBO 1
016 - 023		GOBO 2
024 - 031		GOBO 3
032 - 039		GOBO 4
040 - 047		GOBO 5
048 - 055		GOBO 6

CANAL	VALEUR	FONCTION
	056 - 063	GOBO 7
	064 - 073	GOBO 1 - Vibrant
	074 - 082	GOBO 2 - Vibrant
	083 - 091	GOBO 3 - Vibrant
	092 - 100	GOBO 4 - Vibrant
	101 - 109	GOBO 5 - Vibrant
	110 - 118	GOBO 6 - Vibrant
	119 - 127	GOBO 7 - Vibrant
	128 - 189	Roue de gobos tournant dans le sens horaire (rapide → lent)
	190 - 193	Roue de gobos s'arrêtant de tourner
	194 - 255	Roue de gobos tournant dans le sens antihoraire (lent → rapide)
11		Roue de gobos 1 - rotation
	000 - 127	positionnement indexé : 0° - 360°
	128 - 189	Gobos tournant dans le sens horaire (rapide → lent)
	190 - 193	Gobos s'arrêtant de tourner
	194 - 255	Gobos tournant dans le sens antihoraire (lent → rapide)
12		Roue de gobos 2 – sélection (gobos statiques)
	000 - 007	Ouvert (pas de gobo)
	008 - 014	GOBO 1
	015 - 021	GOBO 2
	022 - 028	GOBO 3
	029 - 035	GOBO 4
	036 - 042	GOBO 5
	043 - 049	GOBO 6
	050 - 056	GOBO 7
	057 - 063	GOBO 8
	064 - 071	GOBO 1 - Vibrant
	072 - 079	GOBO 2 - Vibrant
	080 - 087	GOBO 3 - Vibrant
	088 - 095	GOBO 4 - Vibrant
	096 - 103	GOBO 5 - Vibrant
	104 - 111	GOBO 6 - Vibrant
	112 - 119	GOBO 7 - Vibrant
	120 - 127	GOBO 8 - Vibrant
	128 - 189	Roue de gobos tournant dans le sens horaire (rapide → lent)
190 - 193	Roue de gobos s'arrêtant de tourner	
194 - 255	Roue de gobos tournant dans le sens antihoraire (lent → rapide)	
13		Activer/désactiver le prisme
	000 - 127	Effet de prisme désactivé
	128 - 255	Effet de prisme activé
14		Prisme - rotation
	000 - 127	positionnement indexé : 0° - 360°
	128 - 189	Prisme tournant dans le sens horaire (rapide → lent)
	190 - 193	Prisme s'arrêtant de tourner
	194 - 255	Prisme tournant dans le sens antihoraire (lent → rapide)
15	000 - 255	Diaphragme (maximum à minimum)
16	000 - 255	Mise au point (de près à loin)

CANAL	VALEUR	FONCTION
17		Fonctions spéciales
	000 - 069	Aucun rôle
	070 - 079	Activer l'obscurcissement pendant le panoramique horizontal-vertical (*)
	080 - 089	Désactiver l'obscurcissement pendant le panoramique horizontal-vertical (*)
	090 - 099	Activer l'obscurcissement pendant le changement de couleurs (*)
	100 - 109	Désactiver l'obscurcissement pendant le changement de couleurs (*)
	110 - 119	Activer l'obscurcissement pendant le changement de gobos (*)
	120 - 129	Désactiver l'obscurcissement pendant le changement de gobos (*)
	130 - 139	Aucun rôle
	140 - 149	Réinitialisation du panoramique horizontal-vertical (*)
	150 - 159	Réinitialisation des couleurs (*)
	160 - 169	Réinitialisation des gobos (*)
	170 - 179	Aucun rôle
	180 - 189	Réinitialisation de la mise au point (*)
	190 - 199	Aucun rôle
	200 - 209	Réinitialiser tout (*)
	210 - 219	Activer l'obscurcissement pendant le changement de gobos/couleurs ou panoramique horizontal-vertical (*)
220 - 229	Désactiver l'obscurcissement pendant le changement de gobos/couleurs ou panoramique horizontal-vertical (*)	
230 - 255	Aucun rôle	

Remarque (*) : La fonction Retard est réglée à 3 secondes, la fonction sélectionnée ne sera active que lorsque la valeur du DMX correspondant est reçue pendant au moins 3 secondes.

GOBOS ROTATIFS (ROUE DE GOBOS 1 - CANAL 10)

la roue de gobos 1 contient 7 gobos rotatifs standard (taille du gobo : 26,8mm - taille de l'image : 22,0mm)



Ces gobos peuvent être remplacés par vos propres gobos personnalisés, des gobos en métal et en verre peuvent être utilisés.

Remplacement des gobos :

- Eteignez le projecteur, débranchez le câble d'alimentation et attendez que l'appareil refroidisse.
- Retirez le couvercle en plastique de la tête à l'aide d'un tournevis cruciforme (PH2).
- Repérez la roue des gobos avec les gobos rotatifs.
- Chaque gobo rotatif est monté sur un support distinct qui peut être facilement retiré de la roue en le soulevant un peu tout en tirant dessus.
- Le gobo est fixé au support à l'aide d'une agrafe métallique : retirez l'agrafe doucement.
- Enlevez le gobo et le remplacer par un nouveau.
- Remettez l'agrafe en place et réinsérez le support dans la roue de gobos.
- Remettez en place le couvercle en plastique à l'aide d'un tournevis cruciforme (PH2).
- C'est fait.

GOBOS FIXES (ROUE DE GOBOS 2 - CANAL 12)

la roue de gobos 2 contient 8 gobos fixes standard (taille du gobo : 31,4mm - taille de l'image : 22,0mm).



Ces gobos peuvent être remplacés par vos propres gobos personnalisés, on ne peut utiliser que des gobos en métal.

Remplacement des gobos :

- Eteignez le projecteur, débranchez le câble d'alimentation et attendez que l'appareil refroidisse.
- Retirez le couvercle en plastique de la tête à l'aide d'un tournevis cruciforme (PH2).
- Repérez la roue des gobos avec les gobos fixes.
- Les gobos sont fixés directement dans la roue des gobos.
- Enlevez doucement le gobo et le remplacer par un nouveau.
- Remettez en place le couvercle en plastique à l'aide d'un tournevis cruciforme (PH2).
- C'est fait.

ENTRETIEN

- Assurez-vous qu'aucune personne étrangère ne se trouve dans la zone en dessous de l'emplacement d'installation durant l'entretien.
- Éteignez l'appareil, débranchez le câble secteur et attendez que l'appareil refroidisse.

Lors de l'inspection les points suivants doivent être vérifiés :

- Toutes les vis utilisées pour l'installation de l'appareil et chacune de ses composantes doivent être solidement fixées et ne peuvent être rouillées.
- Les boîtiers, les supports et les boutons d'installation (plafond, poutre, suspensions) ne doivent pas être déformés.
- Quand une lentille optique est visiblement endommagée en raison de fissures ou de rayures profondes, elle doit être remplacée.
- Les câbles d'alimentation doivent être dans un état impeccable et doivent être remplacés immédiatement même si un petit problème est détecté.
- Pour éviter toute surchauffe de votre appareil, nettoyez chaque mois les ventilateurs de refroidissement et les ouvertures d'aération.
- L'intérieur de l'appareil doit être nettoyé une fois par an à l'aide d'un aspirateur ou d'un jet d'air.
- Le nettoyage des lentilles optiques et/ou miroirs internes et externes doit être effectué périodiquement pour optimiser le flux lumineux. La fréquence de nettoyage dépend de l'environnement dans lequel le projecteur est utilisé : des environnements humides, enfumés ou particulièrement sales peuvent causer l'accumulation de saleté sur l'optique de l'appareil.
 - Nettoyez avec un chiffon doux en utilisant des produits de nettoyage pour verre normal.
 - Séchez toujours les pièces soigneusement.

Attention : Nous vous conseillons fortement de faire effectuer le nettoyage interne par un personnel qualifié !

SPÉCIFICATIONS

Tension d'entrée :	100V - 240V CA, 50/60Hz
Consommation :	330 Watts
Fusible :	250V 6,3A à action retardée (verre 20mm)
Branchements électriques :	Neutrik® PowerCON® - Puissance totale maximale 16A
Connexions DMX :	XLR mâle/femelle 3 et 5 broches
Canaux DMX utilisés :	17ch
Lampe :	Moteur LED de 180W
Angle de faisceau :	16°
Roue chromatique 1 :	7 couleurs + ouvert
Roue chromatique 2 :	8 couleurs, notamment CTO 3200K, CTO 5600K et UV
Roue de gobos 1 :	7 gobos rotatifs, remplaçables par des gobos en métal ou en verre Diamètre extérieur : 26,8mm - Diamètre de l'image : 22,0mm
Roue de gobos 2 :	8 gobos fixes remplaçables seulement par des gobos en métal Diamètre extérieur : 31,4mm - Diamètre de l'image : 22,0mm
Niveau de protection international :	IP20
Température de fonctionnement (T _a) :	0°C à 40°C
Installation :	2 attaches instantanés quart de tour
Dimensions :	voir dessin ci-dessous
Poids :	17,5kg

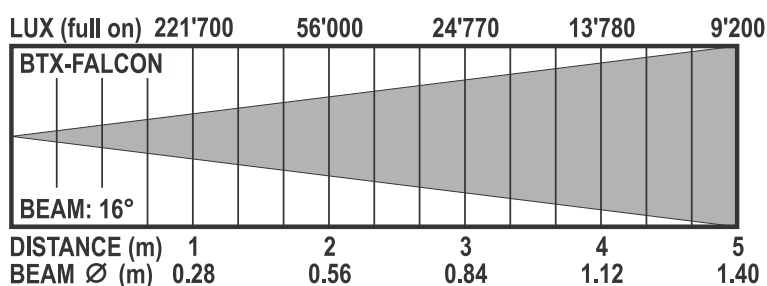
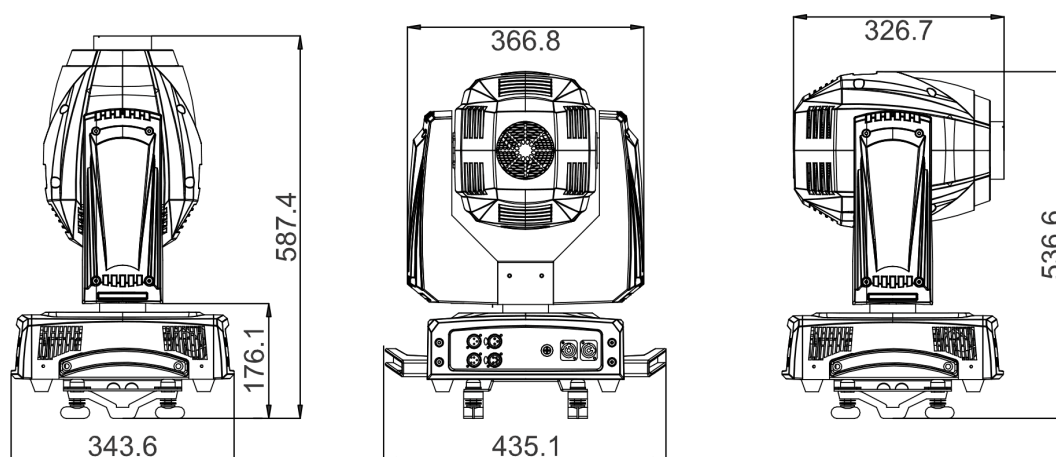

Les informations peuvent être modifiées sans préavis
 Vous pouvez télécharger la dernière version de ce manuel sur notre site web :
www.briteq-lighting.com

GEBRUIKSAANWIJZING

Hartelijk dank voor het kopen van dit BRITEQ product. Om ten volle van alle mogelijkheden te profiteren en in belang van uw eigen veiligheid, lees deze bedieningsinstructies zorgvuldig voordat u deze eenheid begint te gebruiken.

KENMERKEN

Deze eenheid is radiostoring onderdrukt. Dit product voldoet aan de eisen van de huidige Europese en nationale richtlijnen. Conformiteit werd aangetoond en de desbetreffende verklaringen en documenten zijn door de fabrikant gedeponneerd.

- Een uiterst heldere, moving head projector op basis van een gloednieuwe krachtige 180W LED-module!
- 100% compatibel met onze populaire BTX-180LS maar met meer dan 40% extra lichtopbrengst!
- Het gebruik van geavanceerde 16° optiek voor een ongelooflijk heldere lichtopbrengst: 221'700 lux @ 1m
- Perfect voor verhuurbedrijven, podia, disco's, ...
- De zeer snelle pan/tilt-bewegingen (540°/270°) garanderen zeer dynamische showprogramming.
- 8 of 16bit resolutie pan/tilt-resolutie met X/Y positiecorrectie en pan/tilt-snelheidskanaal.
- Gebruikt 17 DMX-kanalen voor een uitstekend bereik aan mogelijkheden en specificaties:
 - DMX-gestuurde elektronische focus
 - DMX-gestuurde iris
 - 2 gobowielen voor prachtige overlappende gobo-effecten:
 - 7 snel roterende gobo's + open
 - 8 vaste gobo's + open
 - 2 kleurwielen, elk met 7 zorgvuldig geselecteerde dichroïsche kleuren + open
 - Extreem snelle elektronische dimmer/sluiser
 - Snel roterende 3 facetprisma voor speciale effecten
 - Verschillende strobe-effecten
 - Effectenkanal: lamp aan/uit afstandsbediening, verschillende black-outfuncties, enz.
- Werkt ook in alleenstaande & master/slave modus: de interne mic activeert de voorgeprogrammeerde shows.
- Neutrik PowerCON® in/uitgangen: eenvoudig doorlinken van meerdere eenheden tot op 16A.
- Neutrik 3-pins & 5-pins in/uitgangen voor maximale flexibiliteit in een professionele omgeving
- Gemakkelijke firmware-updates houden uw apparaat te allen tijde up-to-date (optionele firmware-updater nodig)
- De matrix LCD-display zorgt voor eenvoudige navigatie in de verschillende instellingenmenu's
- Hoge efficiëntie en laag energieverbruik, slechts 245 Watt
- Uitgerust met omega-beugels voor een snelle installatie

VÓÓR GEBRUIK

- Voordat u dit apparaat begint te gebruiken, controleer of er geen transportschade aanwezig is. Mocht er schade zijn, gebruik het apparaat niet en raadpleeg eerst uw dealer.
- **Belangrijk:** Dit apparaat verliet de fabriek in perfecte staat en goed verpakt. Het is absoluut noodzakelijk voor de gebruiker om de veiligheidsinstructies en waarschuwingen in deze handleiding strikt op te volgen. Eventuele schade veroorzaakt door verkeerd gebruik valt niet onder de garantie. De dealer zal geen aansprakelijkheid accepteren voor eventuele fouten of problemen veroorzaakt door het negeren van deze handleiding.
- Bewaar dit boekje op een veilige plaats voor toekomstige raadpleging. Als u de armatuur verkoopt, vergeet niet om deze handleiding erbij te voegen.

Controleer de inhoud:

Controleer of de doos de volgende artikelen bevat:

- Bedieningsinstructies
- BTX-FALCON projector
- 2 stuks Snelvergrendelende "Omega klem"
- PowerCON® kabel

VEILIGHEIDSINSTRUCTIES:



OPGELET: Om het risico van elektrische schokken te verkleinen, verwijder de bovenafdekking niet. Er bevinden zich geen onderdelen binnenin die door de gebruiker onderhouden moeten worden. Laat het onderhoud alleen door gekwalificeerd onderhoudspersoneel uitvoeren.



De bliksemschicht met pijl binnenin een gelijkzijdige driehoek is bedoeld om de gebruiker te waarschuwen op de aanwezigheid van ongeïsoleerde “gevaarlijke spanning” binnen de behuizing van het product dat van voldoende omvang is om een risico op elektrische schokken te vormen.



Het uitroepteken binnen een gelijkzijdige driehoek is bedoeld om de gebruiker te waarschuwen op de aanwezigheid van belangrijke gebruik- en onderhoudsinstructies in de documentatie die met dit apparaat meekomen.



Dit symbool betekent: alleen gebruik binnenshuis.



Dit symbool betekent: Lees de instructies.



Dit symbool bepaalt: de minimale afstand tot de verlichte objecten. De minimale afstand tussen de lichtbron en het verlichte voorwerp moet meer dan 2 meter zijn.



Het apparaat is niet geschikt voor directe montage op normale brandbare oppervlakken. (alleen geschikt voor montage op onbrandbare oppervlakken)



OPGELET: Kijk niet naar een werkende lamp. Het kan schadelijk zijn voor de ogen.

- Om het milieu te beschermen, probeer het verpakkingsmateriaal zoveel mogelijk te recyclen.
- Om brand of elektrische schokgevaar te voorkomen, stel dit apparaat niet aan regen of vocht bloot.
- Om te voorkomen dat binnenin condensatie wordt gevormd, laat het apparaat aan de omgevingstemperatuur aanpassen wanneer het na transport in een warme kamer wordt gebracht. Condens verhindert soms het apparaat op volle capaciteit te werken of kan zelfs schade veroorzaken.
- Dit apparaat is uitsluitend geschikt voor gebruik binnenshuis.
- Plaats geen metalen voorwerpen of mors geen vloeistoffen in het toestel. Elektrische schokken of storing kunnen het gevolg zijn. Als een vreemd voorwerp in het apparaat terechtkomt, trek onmiddellijk de stekker uit het stopcontact.
- Plaats de armatuur op een goed geventileerde plek, uit de buurt van brandbare materialen en/of vloeistoffen. Het armatuur moet op minstens 50cm vanaf de omringende muren worden bevestigd.
- Bedek geen ventilatieopeningen, omdat dit tot oververhitting kan leiden.
- Voorkom het gebruik in stoffige omgevingen en maak het apparaat regelmatig schoon.
- Houd het apparaat buiten bereik van kinderen.
- Onervaren personen mogen dit apparaat niet bedienen.
- De maximaal veilige omgevingstemperatuur is 40°C. Gebruik deze eenheid niet bij hogere omgevingstemperaturen.
- Zorg ervoor dat het gebied onder de installatieplaats tijdens het takelen, onttakelen en onderhoud, vrij is van ongewenste personen.
- Laat het apparaat ongeveer 10 minuten afkoelen alvorens met onderhoud te beginnen.
- Ontkoppel altijd het apparaat wanneer het voor een langere tijd niet wordt gebruikt of alvorens het onderhoud te beginnen.
- De elektrische installatie dient alleen door gekwalificeerd personeel te worden uitgevoerd, in overeenstemming met de voorschriften voor elektrische en mechanische veiligheid in uw land.
- Controleer of de beschikbare spanning niet hoger is dan aangegeven op het apparaat.
- Het netsnoer moet altijd in perfecte staat zijn. Schakel het apparaat onmiddellijk uit als het netsnoer is platgeknepen of beschadigd. Het moet door de fabrikant, zijn vertegenwoordiger, of door een vergelijkbaar bevoegde persoon worden vervangen, om een gevaar te voorkomen.
- Laat het netsnoer nooit met andere kabels in contact komen!
- Deze armatuur moet worden geaard om aan de veiligheidsvoorschriften te voldoen.
- Sluit het apparaat niet aan op een dimmerpack.
- Gebruik bij het installeren van het apparaat altijd een geschikte en gecertificeerde veiligheidskabel.

- Om elektrische schokken te voorkomen, open de afdekking niet. Er zijn geen door de gebruiker te repareren onderdelen binnenin het apparaat aanwezig.
- **Repareer** nooit een zekering of sluit nooit de zekeringhouder kort. **Vervang** altijd een kapotte zekering met een zekering van hetzelfde type en elektrische specificaties!
- In het geval van ernstige problemen, stop met het gebruik van de armatuur en neem onmiddellijk contact op met uw dealer.
- De behuizing en de lenzen moeten worden vervangen als ze zichtbaar beschadigd zijn.
- Gebruik de originele verpakking als het toestel vervoerd moet worden.
- Vanwege veiligheidsredenen is het verboden om ongeautoriseerde wijzigingen aan het apparaat aan te brengen.

Belangrijk: Kijk nooit rechtstreeks in de lichtbron! Gebruik het effect niet in aanwezigheid van personen die aan epilepsie lijden.

BESCHRIJVING:

BEDIENINGSPANEEL:

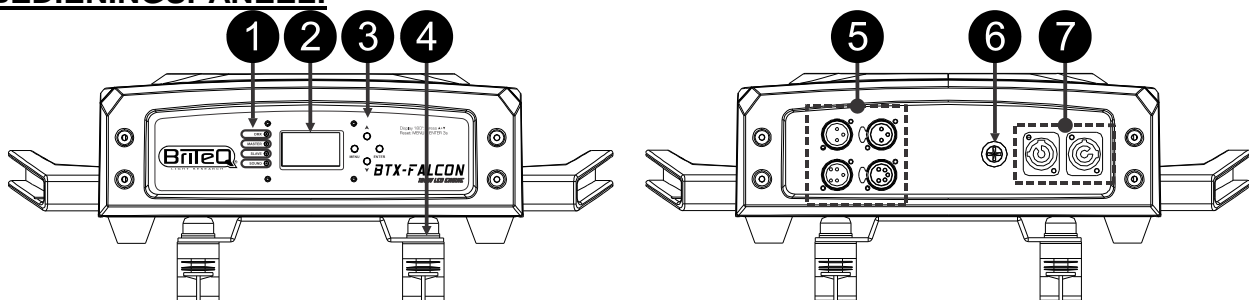

1. **STATUS-LED's:** LED's gebruikt ter indicatie van de projectorstatus.

DMX	Aan	DMX-ingang aanwezig, knippert tijdens een software-update
MASTER	Aan	Projector werkt in master-modus
SLAVE	Aan	Projector werkt in slave-modus
SOUND	Knipperend	Toont audioactiviteit

2. **DISPLAY:** toont de verschillende menu's en de geselecteerde functies.

3. **NAVIGATIETOETSEN:**

MENU	Om het instellingsmenu te openen of terug te keren naar een vorige functie
OMLAAG	Om vooruit te gaan in de menustructuur
OMHOOG	Om terug te gaan in de menustructuur
ENTER	Om de geselecteerde functies te bevestigen

Twee **toetsnelkoppelingen** maken het leven eenvoudiger voor de installateur:

- **Druk gelijktijdig op de toetsen OMHOOG & OMLAAG:** Display draait 180° om
 - **Druk voor 3 seconden op de toetsen MENU + ENTER:** de projector wordt teruggesteld.
4. **OMEGA KLEM:** u kunt de meegeleverde "omega" snelklem aansluiten op de onderzijde. U hoeft het vergrendelsysteem slechts 90° om te draaien om de klem vast te zetten. Gebruik altijd een veiligheidskabel voor extra beveiliging!
5. **DMX-IN/UITGANGEN:** gebruikt voor DMX512 koppeling, u kunt gebalanceerde signaalkabels van hoge kwaliteit gebruiken met 3-polige of 5-polige XLR-connectors.
6. **LICHTNETZEKERING:** deze zekering beschermt uitsluitend de elektronica van de projector, de netvoedingsingang/uitgang (7) is niet voorzien van een zekering.
7. **LICHTNETINGANG/UITGANG:** met PowerCON® aansluitingen, sluit de meegeleverde netvoedingskabel hier aan, geschikt voor een daisy-chain van meerdere eenheden tot op max 16A. De ingang en uitgang zijn zonder enige zekering op elkaar aangesloten.

Tip: Bezoek a.u.b. onze website voor speciale kabelassemblages die beide voeding (3x1,5mm² met Neutrik PowerCON®) en een gebalanceerd signaal (XLR 3-polig) in één kabel bevatten. Er zijn verschillende lengtes verkrijgbaar: 1,3m, 3m, 5m en 10m, zeer handig!

INSTELLINGSMENU:

- Druk op de toets **MENU** om het instellingsmenu te openen.
- Gebruik de toetsen **OMHOOG/OMLAAG** om de submenu(s) te doorlopen en/of functies te selecteren en de waarde(n) aan te passen.
- Druk ter bevestiging altijd op de toets **ENTER**.
- Druk altijd op de toets **MENU** om terug te keren naar een vorig menu.

Opmerking 1: De display zal na 60 seconden automatisch terugkeren naar de normale modus zonder enige wijzigingen.

Opmerking 2: De grijsgekleurde opties in het instellingsmenu zijn de standaard instellingen.

DMX-functies

Dit submenu bevat alle DMX-gerelateerde instellingen.

- Druk op de toets **MENU** en selecteer het submenu **“DMX Functions”**.

DMX-adres

Wordt gebruikt om het startadres in een DMX-setup in te stellen.

- Selecteer **“DMX address”** en druk op **ENTER**.
 - Gebruik de toetsen **OMLAAG/OMHOOG** om het DMX512-adres te wijzigen.
 - Druk op de toets **ENTER** om op te slaan.
- Druk op de toets **MENU** om terug te keren naar een vorig menu.

DMX Kanaalmodus

Gebruikt om de gewenste kanaalmodus te selecteren.

- Selecteer **“DMX Channel Mode”** en druk op **ENTER**
 - Gebruik de toetsen **OMLAAG/OMHOOG** om de gewenste DMX-kanaalmodus te selecteren.
 - Druk op de toets **ENTER** om op te slaan.
- Druk op de toets **MENU** om terug te keren naar een vorig menu.

DMX-waarde weergeven

- Selecteer **“View DMX Value”** en druk op **ENTER**.
 - De display toont nu de DMX-waarden voor de verschillende kanalen.
- Druk op de toets **MENU** om terug te keren naar een vorig menu of wacht 60 seconden en de display zal automatisch terugkeren naar de normale modus.

Instellingen weergeven

Dit submenu bevat specifieke instellingen voor wanneer de projector in alleenstaande en/of master/slave-modus wordt gebruikt (zonder DMX-controller).

- Druk op de toets **MENU** en selecteer het submenu **“Show Settings”**.

Offline Modus

Bepaalt hoe de projector zich moet gedragen wanneer het DMX-sigitaal is verloren of niet verbonden is (het is dus “offline”).

- **M/S-modus (master/slave-modus):** wanneer er geen DMX-sigitaal wordt waargenomen, begint

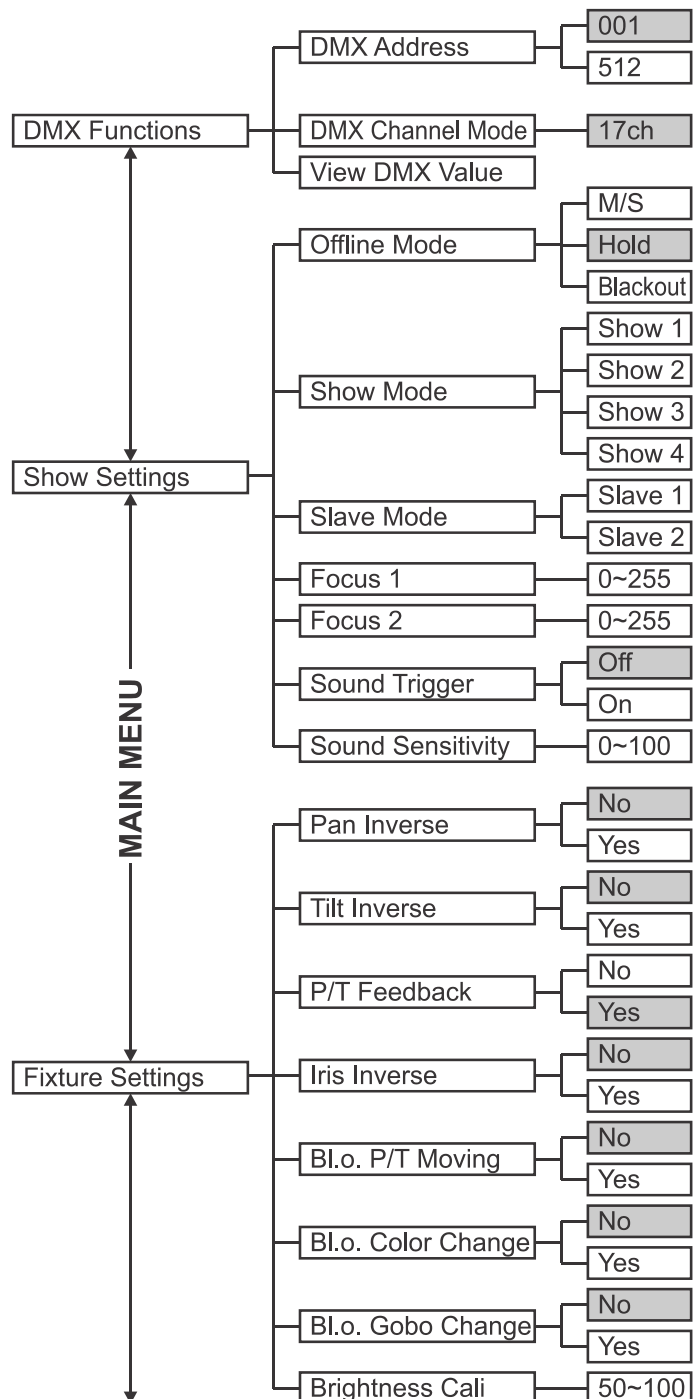

de projector in alleenstaande modus te werken. De interne programma's zullen worden geactiveerd d.m.v. het muziekrilme door de ingebouwde microfoon.

- **Houdmodus:** wanneer geen DMX-sigitaal wordt gedetecteerd, bevriest de eenheid met de laatst ontvangen DMX-waarden en wacht op het DMX-sigitaal.
 - **Blackout-modus:** wanneer er geen DMX-sigitaal wordt gedetecteerd zal het apparaat black-out gaan en wacht op een DMX-sigitaal.
 - Selecteer "**Offline Mode**" en druk op ENTER
 - Gebruik de toetsen OMLAAG/OMHOOG om één van de beschikbare opties te selecteren.
 - Druk op de toets ENTER om op te slaan.
- Druk op de toets MENU om terug te keren naar een vorig menu.

Showmodus

Wordt gebruikt om de showmodus te kiezen bij gebruik in stand-alone- of master/slave-modus.

- Selecteer "**Show Mode**" en druk op ENTER
 - Gebruik de toetsen OMLAAG/OMHOOG om één van de beschikbare shows te selecteren.
 - Druk op de toets ENTER om op te slaan.
- Druk op de toets MENU om terug te keren naar een vorig menu.

Slave-modus

Wordt gebruikt om het slave-apparaat tegenovergesteld of volledig synchroon aan de master te laten werken.

- Selecteer "**Slave Mode**" en druk op ENTER
- Gebruik de toetsen OMLAAG/OMHOOG om één van de beschikbare opties te selecteren:
 - **Slave1:** de slave volgt de master in complete synchronisatie
 - **Slave2:** de slave volgt de master in tegenovergestelde synchronisatie
- Druk op de toets ENTER om op te slaan.

Druk op de toets MENU om terug te keren naar een vorig menu.

Focus 1

Gebruikt om u te helpen de focus van de roterende gobo's (gobowiel 1) aan te passen wanneer gebruikt in alleenstaande modus.

- Selecteer "**Focus 1**" en druk op ENTER: de projector toont één van de roterende gobo's zodat u de focus eenvoudig kunt aanpassen.
- Gebruik de toetsen OMLAAG/OMHOOG totdat de gobo scherp is (waardebereik: 0-255)
- Druk op de toets ENTER om op te slaan.

Druk op de toets MENU om terug te keren naar een vorig menu.

Opmerking: vergeet a.u.b. niet dat u alleen een "gemiddelde focus" kunt instellen, terwijl het in alleenstaande modus niet mogelijk is de focus voor alle richtingen perfect scherp in te stellen.

Focus 2

Gebruikt om u te helpen de focus van de vaste gobo's (gobowiel 2) in te stellen wanneer gebruikt in alleenstaande modus.

- Selecteer "**Focus 2**" en druk op ENTER: de projector toont één van de vaste gobo's, zodat u de focus eenvoudig kunt aanpassen.
- Gebruik de toetsen OMLAAG/OMHOOG totdat de gobo scherp is (waardebereik: 0-255).
- Druk op de toets ENTER om op te slaan.

Druk op de toets MENU om terug te keren naar een vorig menu.

Opmerking: vergeet a.u.b. niet dat u alleen een "gemiddelde focus" kunt instellen, terwijl het in alleenstaande modus niet mogelijk is de focus voor alle richtingen perfect scherp in te stellen.

Geluidactivering

Wanneer ingeschakeld, werkt de eenheid volgens het ritme van de muziek wanneer gebruikt in alleenstaande of master/slave-modus

- Selecteer "**Sound Trigger**" en druk op ENTER.
- Gebruik de toetsen OMLAAG/OMHOOG om het volgende te selecteren:
 - **Aan:** interne shows worden geactiveerd door de interne microfoon.
 - **Off:** interne shows worden geactiveerd door een geprogrammeerde trage snelheid.
- Druk op de toets ENTER om op te slaan.

Druk op de toets MENU om terug te keren naar een vorig menu.

Geluidgevoeligheid

Gebruikt om de gevoeligheid van de interne microfoon in te stellen wanneer gebruikt in alleenstaande of master/slave-modus

- Selecteer “**Sound Sensitivity**” en druk op ENTER.
 - Gebruik de toetsen OMLAAG/OMHOOG om de gevoeligheid in te stellen tussen 0 (zeer lage gevoeligheid) en 100 (hoge gevoeligheid).
 - Druk op de toets ENTER om op te slaan.
- Druk op de toets MENU om terug te keren naar een vorig menu.

Apparaatinstellingen

Dit submenu bevat specifieke apparaatinstellingen.

- Druk op de toets MENU en selecteer het submenu “**Fixture Settings**”.

Pan Omgekeerd

No: Pan-beweging wordt niet omgekeerd.

Yes: Pan-beweging wordt omgekeerd.

- Selecteer “**Pan Inverse**” en druk op ENTER
 - Gebruik de toetsen OMLAAG/OMHOOG om Yes of No te selecteren.
 - Druk op de toets ENTER om op te slaan.
- Druk op de toets MENU om terug te keren naar een vorig menu.

Tilt Omgekeerd

No: Tilt-beweging wordt niet omgekeerd.

Yes: Tilt-beweging wordt omgekeerd.

- Selecteer “**Tilt Inverse**” en druk op ENTER
 - Gebruik de toetsen OMLAAG/OMHOOG om Yes of No te selecteren.
 - Druk op de toets ENTER om op te slaan.
- Druk op de toets MENU om terug te keren naar een vorig menu.

P/T Feedback

Wanneer de projectorkop wordt aangeraakt, kan de pan/tilt-positie worden verstoord en niet gesynchroniseerd blijven met de andere machines. P/T Feedback kan dit soort problemen automatisch corrigeren.

- Selecteer “**P/T Feedback**” en druk op ENTER.
 - Gebruik de toetsen OMLAAG/OMHOOG om het volgende te selecteren:
 - **No:** Pan/Tilt worden niet automatisch gecorrigeerd.
 - **Yes:** Pan/Tilt worden automatisch gecorrigeerd.
 - Druk op de toets ENTER om op te slaan.
- Druk op de toets MENU om terug te keren naar een vorig menu.

Iris Omgekeerd

Gebruikt om het gedrag van de iris te bepalen.

- Selecteer “**Iris Inverse**” en druk op ENTER.
 - Gebruik de toetsen OMLAAG/OMHOOG om het volgende te selecteren:
 - **No:** Iris is open terwijl de DMX-waarde 000 is.
 - **Yes:** Iris is open terwijl de DMX-waarde 255 is.
 - Druk op de toets ENTER om op te slaan.
- Druk op de toets MENU om terug te keren naar een vorig menu.

BI.O.P/T Beweging

“**Black-out terwijl Pan/tilt bewegen**”: De projector kan de uitgang onderbreken terwijl de pan/tilt-posities veranderen, om een speciaal effect te krijgen.

- Selecteer “**BI.O.P/T Moving**” en druk op ENTER.
 - Gebruik de toetsen OMLAAG/OMHOOG om het volgende te selecteren:
 - **No:** uitgang blijft ingeschakeld tijdens pan/tilt-bewegingen.
 - **Yes:** uitgang schakelt uit tijdens pan/tilt-bewegingen.
 - Druk op de toets ENTER om op te slaan.
- Druk op de toets MENU om terug te keren naar een vorig menu.

BI.O.Kleurwijziging

“**Black-out tijdens kleurwijziging**”: De projector kan de uitgang onderbreken tijdens verandering van kleuren om een speciaal effect te krijgen.

- Selecteer “**BI.O.Color Change**” en druk op ENTER.
- Gebruik de toetsen OMLAAG/OMHOOG om het volgende te selecteren:
 - **No**: uitgang blijft ingeschakeld tijdens kleurwijzigingen.
 - **Yes**: uitgang schakelt uit tijdens kleurwijzigingen.
- Druk op de toets ENTER om op te slaan.

Druk op de toets MENU om terug te keren naar een vorig menu.

BI.O.Gobowijziging

“**Black-out tijdens wijziging van de gobo's**”: De projector kan de uitgang onderbreken tijdens verandering van de gobo's om een speciaal effect te krijgen.

- Selecteer “**BI.O.Gobo Change**” en druk op ENTER.
- Gebruik de toetsen OMLAAG/OMHOOG om het volgende te selecteren:
 - **No**: uitgang blijft ingeschakeld tijdens veranderingen van de gobo's.
 - **Yes**: uitgang schakelt uit tijdens veranderingen van de gobo's.
- Druk op de toets ENTER om op te slaan.

Druk op de toets MENU om terug te keren naar een vorig menu.

Brightness Cali

Hoewel de **BTX-FALCON 100%** compatibel is met zijn voorganger “**BTX-180LS**”, is de lichtopbrengst van de **BTX-FALCON** ongeveer **40% hoger**. Met deze functie kan U de lichtopbrengst verminderen zodat ze in harmonie is met die van de **BTX-180LS**.

- Selecteer “**Brightness Cali**” en druk op ENTER.
- Gebruik de toetsen OMLAAG/OMHOOG om de lichtopbrengst in te stellen tussen 50% en 100%. (een waarde van 60% komt ongeveer overeen met de lichtopbrengst van de **BTX-180LS**.)
- Druk op de toets ENTER om op te slaan.

Druk op de toets MENU om terug te keren naar een vorig menu.

Display-instellingen

Dit submenu bevat display-gerelateerde instellingen

- Druk op de toets MENU en selecteer het submenu “**Display Settings**”.

Display Omgekeerd

De projector kan vast worden gezet/worden gebruikt in een opwaartse positie of ondersteboven worden opgehangen. U kunt het 180° draaien om de display eenvoudiger te kunnen lezen.

No: Display leesbaar met de projector in opwaartse positie.

Yes: Display leesbaar met de projector ondersteboven.

- Selecteer “**Display Inverse**” en druk op ENTER.
- Gebruik de toetsen OMLAAG/OMHOOG om Yes of No te selecteren.
- Druk op de toets ENTER om op te slaan.

Druk op de toets MENU om terug te keren naar een vorig menu.

⇒ **Opmerking:** er is een alternatieve snelkoppeling beschikbaar voor deze functie: druk gelijktijdig op de toetsen **OMHOOG & OMLAAG**.

Achtergrondlicht Auto Uit

No: display is altijd verlicht.

Yes: display wordt donker wanneer voor een bepaalde tijd ongebruikt.

- Selecteer “**Backlight Auto Off**” en druk op ENTER.
- Gebruik de toetsen OMLAAG/OMHOOG om Yes of No te selecteren.
- Druk op de toets ENTER om op te slaan.

Druk op de toets MENU om terug te keren naar een vorig menu.

Intensiteit van Achtergrondlicht

Gebruikt om de intensiteit van het achtergrondlicht voor de display in te stellen.

- Selecteer “**Backlight Intensity**” en druk op ENTER.
- Gebruik de toetsen OMLAAG/OMHOOG om de intensiteit in te stellen tussen 1 en 10.
- Druk op de toets ENTER om op te slaan.

Druk op de toets MENU om terug te keren naar een vorig menu.

Temperatuureenheid

De display kan temperatuurwaarden in °C (Celsius) of °F (Fahrenheit) weergeven.

°C: Temperatuur wordt weergegeven in Celsius.

°F: Temperatuur wordt weergegeven in Fahrenheit.

- Selecteer "Temperature Unit" en druk op ENTER.
- Gebruik de toetsen OMLAAG/OMHOOG om °C of °F te selecteren.

Druk op de toets ENTER om op te slaan.
Druk op de toets MENU om terug te keren naar een vorig menu.

Waarschuwing op de Display

U kunt de projector zodanig instellen dat er een waarschuwing verschijnt om u te informeren dat er een storing is opgetreden.

No: display toont de storing slechts discreet.

Yes: de display begint te knippen terwijl de storing op de display worden aangegeven.

- Selecteer "Display Warning" en druk op ENTER.
- Gebruik de toetsen OMLAAG/OMHOOG om Yes of No te selecteren.

Druk op de toets ENTER om op te slaan.
Druk op de toets MENU om terug te keren naar een vorig menu.

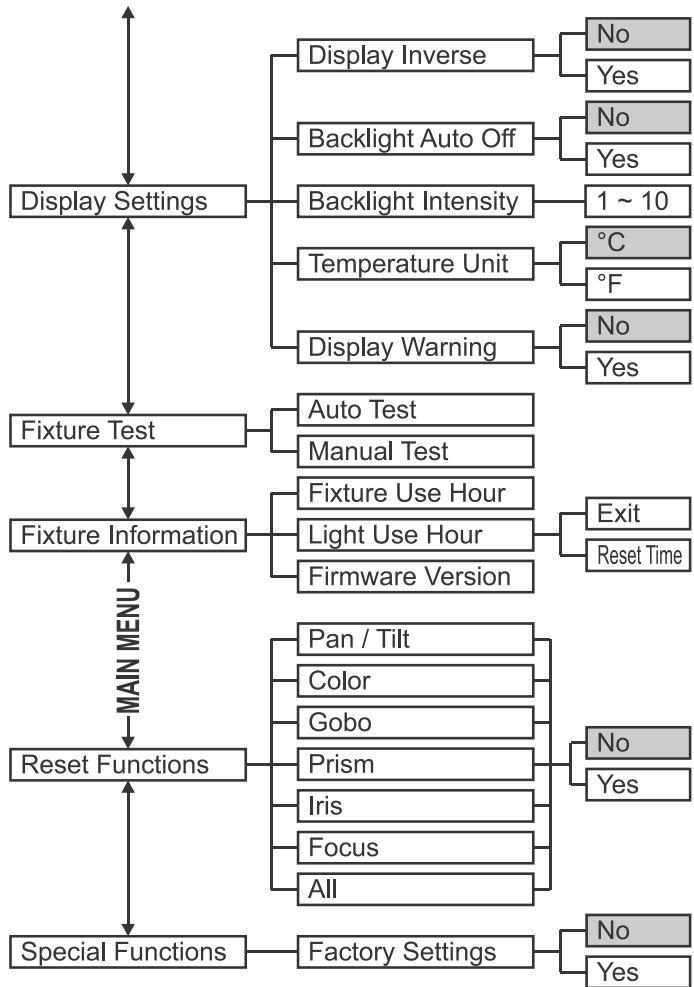

Armatuurtest

Dit submenu bevat bepaalde functies om de eenheid snel te testen zonder behoefte aan een controller.

- Druk op de toets MENU en selecteer het submenu "Fixture Test".

Automatische Test

De eenheid voert een automatische test uit waarbij alle eigenschappen worden weergegeven.

- Selecteer "Auto Test" en druk op ENTER.
 - De projector start de automatische testfunctie en keert na de test terug naar de normale werking.
- Druk op de toets MENU om terug te keren naar een vorig menu of om de test te stoppen.

Handmatige Test

U kunt alle functies één voor één testen zonder behoefte aan een DMX-controller.

- Selecteer "Manual Test" en druk op ENTER.
 - De display toont een lijst met alle functies die kunnen worden getest.
 - Gebruik de toetsen OMLAAG/OMHOOG om de lijst te doorlopen en druk op ENTER om een functie te selecteren.
 - Gebruik de toetsen OMLAAG/OMHOOG om de waarden aan te passen: 000. tot 255.
 - Druk op MENU om terug te keren naar de lijst en een andere functie te kiezen om te testen.
- Druk op de toets MENU totdat u in het hoofdmenu bent om de test te stoppen.

Armatuurinformatie

Dit submenu bevat wat handige informatie voor onderhoud.

- Druk op de toets MENU en selecteer het submenu "Fixture Information".
- De display toont de volgende informatie:
 - "Fixture use Hour": toont voor hoeveel uren de armatuur in gebruik was. (terugstelling onmogelijk).

- **“Light Use Hour”**: toont voor hoeveel uren de LED-motor was ingeschakeld (kan terug worden gesteld op nul).
- **“Firmware Version”**: druk op MENU om de softwareversie voor de verschillende processors weer te geven.

Druk op de toets MENU totdat u in het hoofdmenu bent om terug te keren.

Funcities Terugstellen

Dit submenu wordt gebruikt om de eenheid of delen van de eenheid terug te stellen.

- Druk op de toets MENU en selecteer het submenu **“Reset Functions”**.
- De display toont een lijst met verschillende functies die kunnen worden teruggesteld: Pan/tilt, Color, Gobo, ..., All.
- Gebruik de toetsen OMLAAG/OMHOOG om de lijst te doorlopen en druk op ENTER om een functie te selecteren.
- Gebruik de toetsen OMLAAG/OMHOOG om uw keuze te bevestigen: Yes of No.
- Druk op MENU om terug te keren naar de lijst en een andere functie te selecteren.

Druk op de toets MENU totdat u in het hoofdmenu bent om terug te keren.

⇒ *Er is een alternatieve snelkoppeling beschikbaar voor een complete terugstelling van de projector: houd gelijktijd de toetsen MENU & ENTER voor 3 seconden ingedrukt.*

Speciale Funcities

Dit submenu bevat enkele handige functies voor onderhoud.

- Druk op de toets MENU en selecteer het submenu **“Special Functions”**.

Fabrieksinstellingen

Dit is uw noodoplossing als de instellingen erg verkeerd zijn ingesteld: gewoon de fabrieksinstellingen herstellen.

No: de huidige instellingen onveranderd houden.

Yes: terugkeren naar fabrieksinstellingen, persoonlijke instellingen gaan verloren.

- Selecteer **“Factory Settings”** en druk op ENTER.
- Gebruik de toetsen OMLAAG/OMHOOG om Yes of No te selecteren.
- Druk op de toets ENTER om op te slaan.

Druk op de toets MENU om terug te keren naar een vorig menu.

VERSCHUIVING AANPASSEN:

Gebruikt om de fomedpositie van pan/tilt en zoom aan te passen, zodat alle eenheden perfect op elkaar zijn afgestemd:

- Als u nog niet in het instellingsmenu bent, druk gewoon kort op de toets MENU om het instellingsmenu te openen
- Druk nu op de toets ENTER en houd deze ten minste 5 seconden ingedrukt om in de offsetmodus te gaan.
- Gebruik de toetsen OMLAAG/OMHOOG om één van de beschikbare opties te selecteren.
- Druk op de toets ENTER om de actuele verschuivingswaarde op de display weer te geven.
- Gebruik de toetsen OMLAAG/OMHOOG om de verschuivingswaarden aan te passen
- Druk op de toets ENTER om uw instellingen te bevestigen of druk op de toets MENU om te verlaten zonder de waarde op te slaan.

Om terug te keren naar de normale gebruiksmodus: druk op de toets MENU.

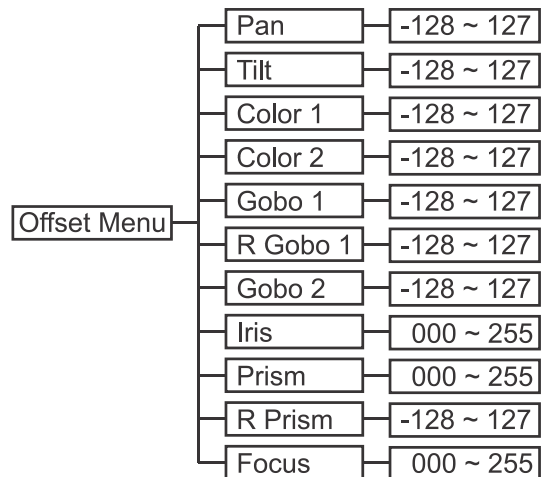

HIJSEN BOVEN PERSONEN

- **Belangrijk:** De installatie mag alleen door gekwalificeerd onderhoudspersoneel worden uitgevoerd. Onjuiste installatie kan tot ernstig letsel en/of schade aan goederen leiden. Hijzen boven personen vereist veel ervaring! Werklastgrenzen moeten in acht worden genomen, gecertificeerde installatiematerialen moeten worden gebruikt, het geïnstalleerde apparaat moet regelmatig worden gecontroleerd op veiligheid.
- Zorg ervoor dat het gebied onder de installatieplaats tijdens het takelen, onttakelen en onderhoud, vrij is van ongewenste personen.
- Plaats de armatuur op een goed geventileerde plek, uit de buurt van brandbare materialen en/of vloeistoffen. Het armatuur moet op **minstens 50cm** vanaf de omringende muren worden bevestigd.
- Het apparaat moet buiten het bereik van mensen en buiten de gebieden waar personen kunnen lopen of zitten worden geïnstalleerd.
- Alvorens te hijzen, controleer of de installatieplek een minimum puntbelasting van 10 keer het gewicht van het apparaat kan dragen.
- Gebruik bij het installeren van het apparaat altijd een gewaarmerkte veiligheidskabel die 12 keer het gewicht van het apparaat kan dragen. Deze secundaire veiligheidsbevestiging dient op een zodanige wijze te worden geïnstalleerd zodat geen enkel onderdeel van de installatie meer dan 20cm kan vallen als de hoofdbevestiging het begeeft.
- Het apparaat moet goed worden bevestigd; een vrij pendelende montage is gevaarlijk en mag niet worden overwogen!
- Bedek geen ventilatieopeningen, omdat dit tot oververhitting kan leiden.
- De exploitant moet ervoor zorgen dat de veiligheidgerelateerde en machinetechnische installaties door een deskundige zijn goedgekeurd alvorens deze voor de eerste keer te gebruiken. De installaties moeten ieder jaar door een vakman worden geïnspecteerd om er zeker van te zijn dat de veiligheid nog steeds optimaal is.

ELEKTRISCHE INSTALLATIE + ADRESSERING



Belangrijk: De elektrische installatie dient alleen door gekwalificeerd personeel te worden uitgevoerd, in overeenstemming met de voorschriften voor elektrische en mechanische veiligheid in uw land.

Telkens dat u de eenheid inschakelt, verschijnt er een welkomstbericht op de display en bewegen alle motoren naar hun 'homepositie', u hoort eventueel wat geluiden voor ongeveer 20 seconden. Daarna zal de eenheid klaar zijn om het DMX-signaal te ontvangen of de ingebouwde programma's uit te voeren.

Elektrische installatie voor twee of meer apparaten in master/slave:

In deze modus zullen de apparaten, op het ritme van de muziek werkend, een gesynchroniseerde show weergeven.

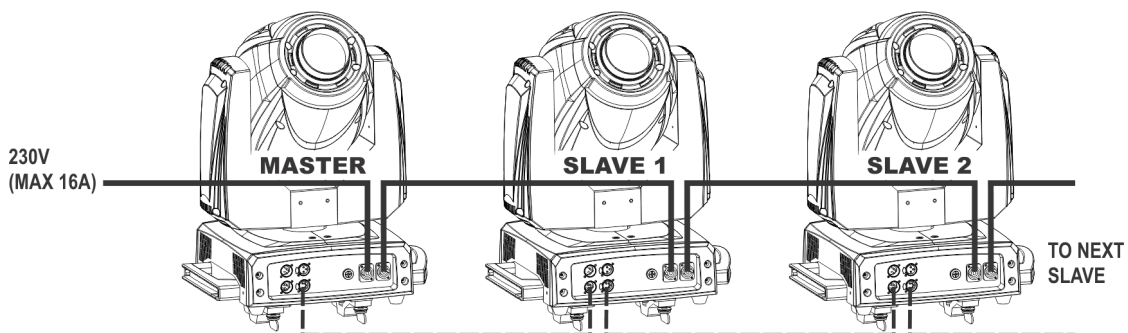

- Koppel 2 tot maximaal 16 apparaten met goede kwaliteit gebalanceerde microfoonkabels aan elkaar. Het eerste apparaat in de keten zal automatisch als de master fungeren, de andere apparaten zullen automatisch als slaves fungeren.
- Zorg ervoor dat alle apparaten op het lichtnet zijn aangesloten.
- De **EERSTE projector** in de lijn dient te worden ingesteld als MASTER! (zie ook het hoofdstuk "INSTELLINGSMENU – Instellingen weergeven – Offline modus"):
 - Druk op de toets MENU en selecteer het submenu "Show Settings".

- Selecteer het submenu "Offline Mode" submenu en selecteer "M/S" ("M/S" staat voor "master/slave"-modus).
- Selecteer het submenu "Show Mode" en kies één van de Shows.
- Klaar!

Opmerking 1: als er geen uitgang is, zorg er dan a.u.b. voor de eerste eenheid op "M/S"-modus in te stellen.

Opmerking 2: als de eenheden het ritme van de muziek niet volgen, controleer dan op de master of "Sound Trigger" is ingesteld op ON en de "Sound Sensitivity" is ingesteld op het gewenste niveau. (zie hoofdstuk "INSTELLINGSMENU").

Elektrische installatie voor verschillende eenheden op een DMX-lijn:

De DMX-protocol is een veel gebruikte hoge snelheidssignaal om intelligente lichtapparatuur te bedienen. U moet uw DMX-controller in "daisy-chain" koppelen en alle aangesloten lichteffecten met een goede kwaliteit gebalanceerde kabel linken. Om vreemd gedrag van de lichteffecten als gevolg van storingen te voorkomen, moet u een 90Ω tot 120Ω terminator aan het eind van de keten gebruiken. Gebruik nooit Y-kabels om de DMX-lijn te splitsen, gebruik echter DMX-splitters van hoge kwaliteit!

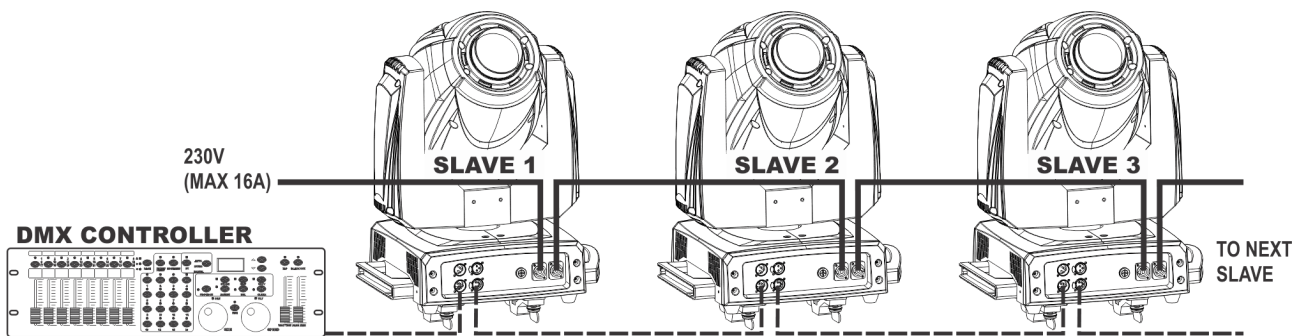

Elke eenheid in de link moet een geschikt startadres hebben, zodat het weet welke commando's vanaf de controller het moet decoderen.

HOE HET JUISTE STARTADRES IN TE STELLEN:

Zie hoofdstuk "INSTELLINGSMENU" om te leren hoe u het startadres op deze eenheid kunt instellen. Het startadres van elk apparaat is erg belangrijk. Als u alle projectors onafhankelijk wilt regelen, dient u ze allemaal een verschillend startadres te geven en de DMX-kanalen van de verschillende projectors dienen niet te overlappen.

Voorbeeld:

- **Projector1:** startadres = 001 (eindadres 017)
- **Projector2:** startadres = 018 (eindadres 034)
- **Projector3:** startadres = 035 (eindadres 051)
- ...

Het is helaas onmogelijk u in deze handleiding precies te vertellen welke startadressen u dient te gebruiken, omdat dit volledig afhankelijk is van de controller en instelling die u zult gebruiken... Lees dus a.u.b. de gebruikshandleiding van uw DMX-controller om uit te zoeken welke startadressen u dient in te stellen.

DMX-CONFIGURATIE:

De projector heeft momenteel 1 DMX-modus, dit kan met uiteindelijke software-updates in de toekomst veranderen.

KANAAL	WAARDE	FUNCTIE
1	000 - 255	Pan
2	000 - 255	Pan fijn (minst significante bit)
3	000 - 255	Tilt
4	000 - 255	Tilt fijn (minst significante bit)

KANAAL	WAARDE	FUNCTIE
5	000 - 255	Pan/Tilt-snelheid (000 = snel ~ 255 = traag)
6	000 - 255	Dimmer (0 tot 100%)
7		Strobe/Sluitereffect
	000 - 007	Sluiter gesloten (geen uitgang)
	008 - 015	Sluiter geopend
	016 - 131	Strobe 1 (traag → snel)
	132 - 139	Sluiter geopend
	140 - 181	Strobe 2: traag open/onmiddellijk sluiten (traag → snel)
	182 - 189	Sluiter geopend
	190 - 231	Strobe 3: onmiddellijk open/traag sluiten (traag → snel)
	232 - 239	Sluiter geopend
	240 - 247	Strobe 4: willekeurige strobe
	248 - 255	Sluiter geopend
	8	
000 - 007		KLEUR 1 - Wit (open)
008 - 015		KLEUR 2 - Lichtblauw
016 - 023		KLEUR 3 - Groen
024 - 031		KLEUR 4 - Oranje
032 - 039		KLEUR 5 - Geel
040 - 047		KLEUR 6 - Magenta
048 - 055		KLEUR 7 - Blauw
056 - 063		KLEUR 8 - Rood
064 - 127		Indexering (tussenliggende posities)
128 - 189		Kleurwiel draait rechtsom (snel → traag)
190 - 193		Kleurwiel stopt met draaien
194 - 255		Kleurwiel draait linksom (traag → snel)
9		Kleurwiel 2
	000 - 007	KLEUR 1 - Wit (open)
	008 - 015	KLEUR 2 - Roze
	016 - 023	KLEUR 3 - CTO 3200K (warm-witte filter)
	024 - 031	KLEUR 4 - UV-licht
	032 - 039	KLEUR 5 - Geel
	040 - 047	KLEUR 6 - Grasgroen
	048 - 055	KLEUR 7 - CTO 5600K (koud wit)
	056 - 063	KLEUR 8 - Lichtblauw
	064 - 127	Indexering (tussenliggende posities)
	128 - 189	Kleurwiel draait rechtsom (snel → traag)
	190 - 193	Kleurwiel stopt met draaien
	194 - 255	Kleurwiel draait linksom (traag → snel)
10		Gobowiel 1 - selectie (roterende gobo's)
	000 - 007	OPEN (geen gobo)
	008 - 015	GOBO 1
	016 - 023	GOBO 2
	024 - 031	GOBO 3
	032 - 039	GOBO 4
	040 - 047	GOBO 5
	048 - 055	GOBO 6
	056 - 063	GOBO 7
	064 - 073	GOBO 1 – Shaking
	074 - 082	GOBO 2 – Shaking
	083 - 091	GOBO 3 – Shaking

KANAAL		WAARDE	FUNCTIE
	092 - 100	GOBO 4 – Shaking	
	101 - 109	GOBO 5 – Shaking	
	110 - 118	GOBO 6 – Shaking	
	119 - 127	GOBO 7 – Shaking	
	128 - 189	Gobowiel draait rechtsom (snel → traag)	
	190 - 193	Gobowiel stopt met draaien	
	194 - 255	Gobowiel draait linksom (traag → snel)	
11		Gobowiel 1 - rotatie	
	000 - 127	geïndexeerde positionering: 0° - 360°	
	128 - 189	Gobo draait rechtsom (snel → traag)	
	190 - 193	Gobo stopt met draaien	
	194 - 255	Gobo draait linksom (traag → snel)	
12		Gobowiel 2 – selectie (statische gobo's)	
	000 - 007	OPEN (geen gobo)	
	008 - 014	GOBO 1	
	015 - 021	GOBO 2	
	022 - 028	GOBO 3	
	029 - 035	GOBO 4	
	036 - 042	GOBO 5	
	043 - 049	GOBO 6	
	050 - 056	GOBO 7	
	057 - 063	GOBO 8	
	064 - 071	GOBO 1 – Shaking	
	072 - 079	GOBO 2 – Shaking	
	080 - 087	GOBO 3 – Shaking	
	088 - 095	GOBO 4 – Shaking	
	096 - 103	GOBO 5 – Shaking	
	104 - 111	GOBO 6 – Shaking	
	112 - 119	GOBO 7 – Shaking	
	120 - 127	GOBO 8 – Shaking	
	128 - 189	Gobowiel draait rechtsom (snel → traag)	
190 - 193	Gobowiel stopt met draaien		
194 - 255	Gobowiel draait linksom (traag → snel)		
13		Prisma aan/uit	
	000 - 127	Prisma-effect UIT	
	128 - 255	Prisma-effect AAN	
14		Prisma - rotatie	
	000 - 127	geïndexeerde positionering: 0° - 360°	
	128 - 189	Prisma draait rechtsom (snel → traag)	
	190 - 193	Prisma stopt met draaien	
	194 - 255	Prisma draait linksom (traag → snel)	
15	000 - 255	Iris (maximum tot minimum)	
16	000 - 255	Focus (dichtbij tot afgelegen)	
17		Speciale functies	
	000 - 069	Geen functie	
	070 - 079	Black-out activeren tijdens pan/tilt (*)	
	080 - 089	Black-out uitschakelen tijdens pan/tilt (*)	
	090 - 099	Black-out activeren tijdens kleurwijziging (*)	
	100 - 109	Black-out uitschakelen tijdens kleurwijziging (*)	
	110 - 119	Black-out activeren tijdens gobowijziging (*)	
120 - 129	Black-out uitschakelen tijdens gobowijziging (*)		

KANAAL	WAARDE	FUNCTIE
	130 - 139	Geen functie
	140 - 149	Pan/tilt terugstellen (*)
	150 - 159	Kleur terugstellen (*)
	160 - 169	Gobo terugstellen (*)
	170 - 179	Geen functie
	180 - 189	Focus terugstellen (*)
	190 - 199	Geen functie
	200 - 209	Alles terugstellen (*)
	210 - 219	Black-out activeren tijdens wijziging van gobo/kleur of pan/tilt (*)
	220 - 229	Black-out uitschakelen tijdens wijziging van gobo/kleur of pan/tilt (*)
	230 - 255	Geen functie

Opmerking (*): Functievertraging is ingesteld op 3 seconden, de geselecteerde functie zal pas actief zijn nadat de corresponderende DMX-waarde voor minstens 3 seconden is ontvangen.

ROTERENDE GOBO'S (GOBOWIEL1 – KANAAL 10)

Gobowiel 1 bevat 7 standaard roterende gobo's (gobo-afmeting: 26,8mm – beeldgrootte: 22,0mm)



U kunt deze gobo's vervangen door uw eigen gobo's, beide metalen en glazen gobo's kunnen worden gebruikt.

De gobo's vervangen:

- Schakel de projector uit, koppel de voedingskabel los en wacht totdat het apparaat is afgekoeld.
- Verwijder de kunststof cover van de kop met een Phillips schroevendraaier (PH2).
- Vind het gobowiel met roterende gobo's.
- Elk van de roterende gobo's is in een afzonderlijke houder geplaatst die u eenvoudig van het wiel kunt verwijderen door het een beetje op te tillen en los te trekken.
- De gobo is in de houder bevestigd door een draadklem: verwijder deze draadklem voorzichtig.
- Verwijder de gobo en vervang het door een nieuwe gobo.
- Plaats de draadklem terug op zijn plek en klik de houder terug in het gobowiel.
- Plaats de kunststof cover van de kop terug op zijn plek m.b.v. een Phillips schroevendraaier (PH2).
- Klaar.

VASTE GOBO'S (GOBOWIEL2 – KANAAL 12)

Gobowiel 2 bevat 8 standaard vaste gobo's (gobo-afmeting: 31,4mm – beeldgrootte: 22,0mm)



U kunt deze gobo's door uw eigen gobo's vervangen, alleen metalen gobo's kunnen worden gebruikt.

De gobo's vervangen:

- Schakel de projector uit, koppel de voedingskabel los en wacht totdat het apparaat is afgekoeld.
- Verwijder de kunststof cover van de kop met een Phillips schroevendraaier (PH2).
- Vind het gobowiel met vaste gobo's.
- De gobo's zijn direct op het gobowiel bevestigd.
- Verwijder voorzichtig de gobo en vervang het door een nieuwe gobo.
- Plaats de kunststof cover van de kop terug op zijn plek m.b.v. een Phillips schroevendraaier (PH2).
- Klaar.

ONDERHOUD

- Zorg ervoor dat het gebied onder de installatieplaats tijdens het takelen, onttakelen en onderhoud vrij is van ongewenste personen.
- Schakel het apparaat uit, ontkoppel het netsnoer en wacht totdat het apparaat is afgekoeld.

Tijdens de inspectie moeten de volgende punten worden gecontroleerd:

- Alle schroeven gebruikt voor het installeren van het apparaat of onderdelen van het apparaat, moeten stevig worden bevestigd en mogen niet gecorrodeerd zijn.
- Behuizingen, bevestigingen en installatieplaatsen (plafond, dragers, ophangingen) moeten volledig vrij van vervorming zijn.
- Wanneer een optische lens zichtbaar door scheuren of diepe krassen is beschadigd, moet het worden vervangen.
- De netsnoeren moeten in perfecte conditie zijn en onmiddellijk worden vervangen wanneer zelfs een klein probleem wordt gedetecteerd.
- Om het apparaat tegen oververhitting te beschermen moeten de koelventilatoren en ventilatieopeningen maandelijks worden gereinigd.
- Het interieur van het apparaat moeten jaarlijks met een stofzuiger of luchtstraal worden gereinigd.
- Het reinigen van de interne en externe optische lenzen en/of spiegels moet regelmatig worden uitgevoerd om de lichtopbrengst te optimaliseren. De frequentie van reiniging hangt af van de omgeving waarin de armatuur werkt: een vochtige, rokerige of bijzonder vuile omgeving kan leiden tot een grotere opeenhoping van vuil op de optiek van het apparaat.
 - Reinig met een zachte doek met behulp van normale reinigingsmiddelen voor glas.
 - Droog de onderdelen altijd zorgvuldig.

Opgelet: Wij raden nadrukkelijk aan om het inwendig reinigen door gekwalificeerd personeel uit te laten voeren!

SPECIFICATIES

Energievoorziening:	AC 100-240V 50/60Hz
Energieverbruik:	330 Watt
Zekering:	250V 6,3A trage zekering (20mm glas)
Voedingsaansluitingen:	Neutrik® PowerCON® - 16A Voedingslinkcapaciteit
DMX-aansluitingen:	3pins-XLR & 5pins-XLR mannelijk/vrouwelijk
Gebruikte DMX-kanalen:	17ch
Lamp:	180W LED-Motor
Straalhoek:	16°
Kleurwiel 1:	7 kleuren + open
Kleurwiel 2:	8 kleuren, inclusief CTO 3200K, CTO 5600K en UV
Gobowiel 1:	7 roterende gobo's, vervangbaar door metalen en glazen gobo's Buitendiameter: 26,8mm – Beelddiameter: 22,0mm
Gobowiel 2:	8 vaste gobo's, vervangbaar door alleen metalen gobo's Buitendiameter: 31,4mm – Beelddiameter: 22,0mm
IP-classificatie:	IP20
Bedrijfstemperatuur (T_a):	0°C tot +40°C
Installatie:	2 kwart slag snelklemmen
Afmetingen:	zie tekening hieronder
Gewicht:	17,5kg

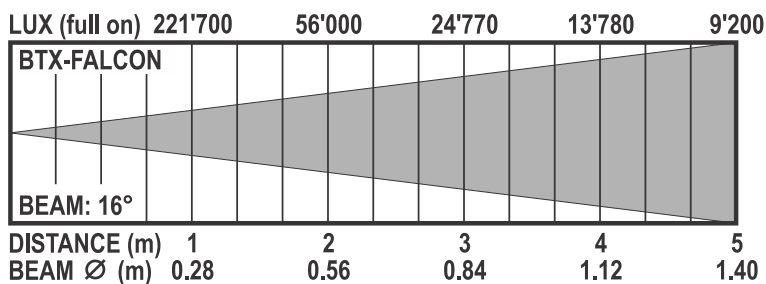
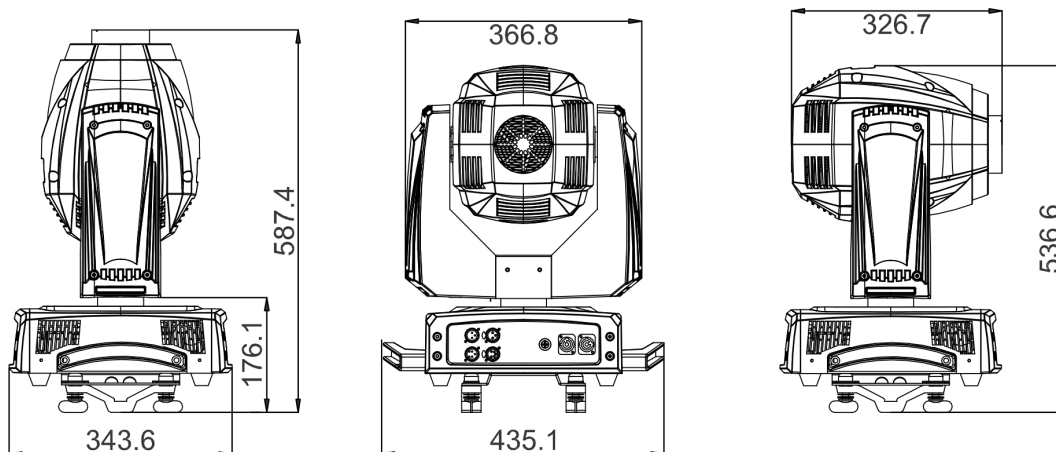

De informatie kan zonder voorafgaande kennisgeving worden gewijzigd
 U kunt de nieuwste versie van deze handleiding van onze website downloaden:
www.briteq-lighting.com

BEDIENUNGSANLEITUNG

Vielen Dank, dass Sie sich für dieses BRITEQ-Produkt entschieden haben. Bitte lesen Sie diese Bedienungshinweise vor der Inbetriebnahme sorgfältig durch, um alle Möglichkeiten des Geräts voll nutzen zu können, sowie zu Ihrer eigenen Sicherheit.

EIGENSCHAFTEN

Dieses Gerät ist funktentstört. Das Gerät entspricht den aktuellen europäischen Anforderungen und nationalen Leitlinien. Die Konformität wurde nachgewiesen und die entsprechenden Erklärungen und Unterlagen liegen beim Hersteller vor.

- Ein sehr heller Moving Head, der mit ein brandneuen, leistungsstarken 180 W LED-Engine ausgerüstet ist!
- 100% Rückwärts kompatibel mit unserem berühmten BTX-180LS, aber mit über 40% mehr Lichtausbeute!
- Die Verwendung einer erweiterten 16°-Optik für eine äußerst helle Lichtleistung: 221'700 lux @ 1m !
- Ideal für Verleihfirmen, Bühnen, Diskotheken usw.
- Die sehr schnellen Pan/Tilt-Bewegungen (540°/270°) sorgen für sehr dynamische Programmierung von Shows.
- 8- oder 16-Bit Pan/Tilt-Auflösung mit X/Y-Positionskorrektur und Pan/Tilt-Geschwindigkeitskanal.
- Verwendet 17 DMX-Kanäle für eine ausgezeichnete Auswahl an Möglichkeiten und Spezifikationen:
 - DMX-gesteuerte elektronische Scharfstellung
 - DMX-gesteuerte Iris
 - 2 Goboräder für schöne Gobo-Überlagerungseffekte:
 - 7 schnellrotierende Gobos + offen
 - 8 feststehende Gobos + offen
 - 2 Farbräder mit jeweils 7 sorgfältig ausgewählten dichroitischen Farben + offen
 - Sehr schneller elektronischer Dimmer/Shutter
 - Schnellrotierendes 3-Facetten-Prisma für Spezialeffekte
 - Verschiedene Strobe-Effekte
 - Effektkanal: Ferngesteuertes Ein-/Ausschalten der Lampe, verschiedene Blackout-Funktionen usw.
- Funktioniert auch im Standalone- und Master/Slave-Betrieb: Das interne Mikrofon steuert vorprogrammierte Shows.
- Neutrik Powercon[®]-Ein-/Ausgänge: Einfache Verkettung von mehreren Geräten bis zu 16 A.
- Neutrik 3-polige u. 5-polige Ein-/Ausgänge für maximale Flexibilität in einer professionellen Umgebung
- Einfache Firmware-Updates halten Ihr Gerät immer auf dem neuesten Stand (optionaler Firmware-Updater erforderlich)
- Das Matrix-LCD-Display sorgt für eine einfache Navigation in den unterschiedlichen Menüs
- Hohe Leistung und geringe Leistungsaufnahme, nur 245 W.
- Mit Omega-Klemmen für schnelle Installation ausgerüstet

VOR DER ERSTBENUTZUNG

- Vor der Erstbenutzung bitte das Gerät zuerst auf Transportschäden überprüfen. Sollte das Gerät einen Schaden aufweisen, benutzen Sie es nicht, sondern wenden Sie sich unverzüglich an Ihren Händler.
- **Wichtiger Hinweis:** Dieses Gerät hat das Werk unbeschädigt und gut verpackt verlassen. Es ist wichtig, dass der Benutzer sich streng an die Sicherheitshinweise und Warnungen in der Bedienungsanleitung hält. Schäden durch unsachgemäße Handhabung sind von der Garantie ausgeschlossen. Der Händler übernimmt keine Verantwortung für Schäden, die durch Nichtbeachtung der Bedienungsanleitung entstanden sind.
- Die Bedienungsanleitung zum zukünftigen Nachschlagen bitte an einem sicheren Ort aufbewahren. Bei Verkauf oder sonstiger Weitergabe des Geräts bitte die Bedienungsanleitung beifügen.

Packungsinhalt prüfen:

Bitte überprüfen Sie, ob die Verpackung folgende Artikel enthält:

- Bedienungshinweise
- BTX-FALCON Scheinwerfer
- 2 Stk. Schnellverschluss „Omega-Klemmen“
- PowerCON[®]-Kabel

SICHERHEITSHINWEISE:

ACHTUNG: Um sich nicht der Gefahr eines elektrischen Schlags auszusetzen, entfernen Sie nicht die obere Abdeckung. Im Geräteinneren befinden sich keine vom Benutzer wartbaren Teile. Überlassen Sie Reparatur- und Wartungsarbeiten dem qualifizierten Kundendienst.



Das Blitzsymbol innerhalb eines gleichseitigen Dreiecks warnt den Benutzer vor nicht isolierter „gefährlicher Spannung“ im Innern des Produktgehäuses, die so stark sein kann, dass für Personen die Gefahr von Stromschlägen besteht.



Das Ausrufezeichen im Dreieck weist den Benutzer auf wichtige Bedienungs- und Wartungshinweise in den Dokumenten hin, die dem Gerät beiliegen.



Dieses Symbol bedeutet: Nur im Innenbereich.



Dieses Symbol bedeutet: Die Bedienungsanleitung lesen.



Dieses Symbol legt fest: Den minimalen Abstand von beleuchteten Objekten. Der minimale Abstand zwischen Scheinwerfer und dem beleuchteten Objekt muss mehr als 2 Meter betragen.



Das Gerät eignet sich nicht für die direkte Montage auf gängigen entflammenden Oberflächen. (Nur für die Montage auf nicht-brennbaren Oberflächen geeignet)



ACHTUNG: Nicht direkt in die Lichtquelle blicken. Das kann für die Augen schädlich sein.

- Aus Umweltschutzgründen die Verpackung bitte wiederverwenden oder richtig trennen.
- Zur Vermeidung von Feuer und Stromschlag das Gerät weder Regen noch Feuchtigkeit aussetzen.
- Zur Vermeidung von Kondensation im Inneren des Geräts bitte nach dem Transport in einer warmen Umgebung einige Zeit zum Temperatúrausgleich ausgeschaltet stehen lassen. Kondensation kann zu Leistungsverlust des Geräts oder gar Beschädigungen führen.
- Nur für den Einsatz im Innenbereich.
- Keine Metallgegenstände oder Flüssigkeiten ins Innere des Geräts gelangen lassen. Ein Kurzschluss oder eine Fehlfunktion können die Folge sein. Falls es doch einmal vorkommen sollte, bitte sofort den Netzstecker ziehen und vom Stromkreis trennen.
- Das Gerät nur an einem gut belüfteten Ort und entfernt von entflammenden Materialien oder Flüssigkeiten aufstellen. Der Scheinwerfer muss wenigstens 50 cm von allen Wänden entfernt montiert werden.
- Die Ventilationsöffnungen nicht abdecken, da Überhitzungsgefahr.
- Nicht in staubiger Umgebung verwenden und regelmäßig reinigen.
- Für Kinder unerschwinglich aufbewahren.
- Unerfahrene Personen dürfen das Gerät nicht bedienen.
- Umgebungstemperatur darf 40°C nicht überschreiten. Das Gerät bei höheren Raumtemperaturen nicht verwenden.
- Stellen Sie sicher, dass sich während des Auf- oder Abbaus und der Wartung keine unbefugten Personen unterhalb des Geräts befinden.
- Lassen Sie das Gerät etwa 10 Minuten abkühlen, bevor Sie mit der Wartung beginnen.
- Stets den Netzstecker ziehen, wenn das Gerät für einen längeren Zeitraum nicht genutzt oder es gewartet wird.
- Die elektrische Installation darf nur von qualifiziertem Personal, unter Beachtung der Vorschriften zur elektrischen und mechanischen Sicherheit in Ihrem Land durchgeführt werden.
- Stellen Sie sicher, dass Netzspannung mit Geräteaufkleber übereinstimmt.
- Das Gerät nicht mit einem beschädigten Netzkabel in Betrieb nehmen. Wenn das Netzkabel gequetscht oder beschädigt wurde, schalten Sie das Gerät sofort aus. Im Falle von Beschädigungen muss das Netzkabel vom Hersteller, einem autorisierten Kundendienstmitarbeiter oder einer ähnlich qualifizierten Person ersetzt werden, um Gefährdungen zu vermeiden.
- Lassen Sie das Netzkabel niemals mit anderen Kabeln in Berührung kommen!
- Zur Einhaltung der Sicherheitsbestimmungen muss das Gerät geerdet sein.
- Das Gerät nicht an einen Dimmer anschließen.
- Ausschließlich vorschriftsmäßige Kabel zur Installation verwenden.

- Zur Vorbeugung gegen elektrische Schläge keine Abdeckungen entfernen. Im Geräteinneren befinden sich keine zu wartenden Teile.
- Eine Sicherung **niemals** reparieren oder überbrücken. Eine durchgebrannte Sicherung **stets** durch eine Sicherung gleichen Typs und mit gleichen Spezifikationen ersetzen!
- Bei Fehlfunktion das Gerät nicht benutzen und sich mit dem Händler in Verbindung setzen.
- Bei sichtbaren Beschädigungen müssen Gehäuse und Optik ersetzt werden.
- Bei Transport bitte die Originalverpackung verwenden, um Schäden am Gerät zu vermeiden.
- Aus Sicherheitsgründen dürfen an dem Gerät keine unbefugten Veränderungen vorgenommen werden.

Wichtiger Hinweis: Nicht direkt in die Lichtquelle blicken! Das Gerät nicht verwenden, wenn sich Personen im Raum befinden, die unter Epilepsie leiden.

BESCHREIBUNG:

BEDIENFELD:

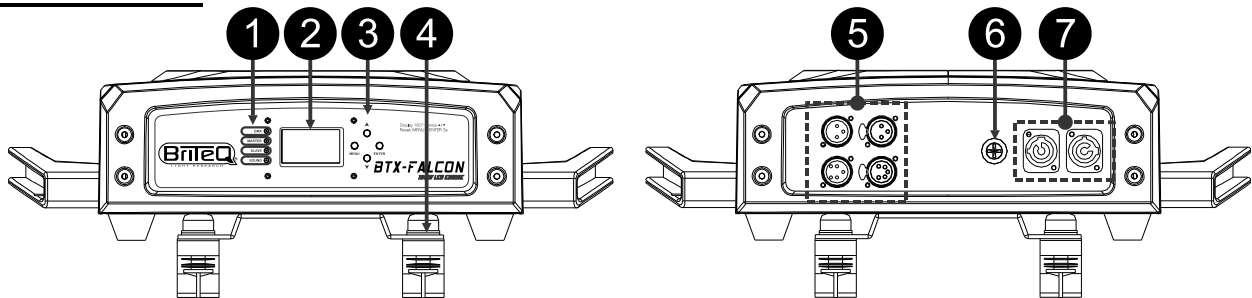

1. **STATUS-LEDS:** Die LEDs zeigen den Status des Scheinwerfers an.

DMX	Ein	DMX-Eingang vorhanden, blinkt während eines Softwareupdates
MASTER	Ein	Der Scheinwerfer arbeitet als Master
SLAVE	Ein	Der Scheinwerfer arbeitet als Slave
MUSIK	Blinkend	Musiksteuerung

2. **DISPLAY:** Zeigt die Menüs und gewählten Funktionen an.

3. **NAVIGATIONSTASTEN:**

MENU	Ruft das Setupmenü auf oder kehrt zur vorhergehenden Funktion zurück
PFEIL ABWÄRTS	Geht im Menübaum weiter
PFEIL AUFWÄRTS	Geht im Menübaum zurück
ENTER	Bestätigt die ausgewählte Funktion

Zweitasten-Shortcuts machen das Leben für den Installateur einfacher:

- **Drücken Sie gleichzeitig PFEIL AUFWÄRTS und PFEIL ABWÄRTS:** Das Display wird um 180° gedreht
- **Halten Sie MENU und ENTER für 3 Sekunden gedrückt:** Der Scheinwerfer wird zurückgesetzt.

4. **OMEGA-KLEMME:** Der mitgelieferte „Omega“-Schnellverschluss kann auf der Unterseite eingesetzt werden. Drehen Sie zur Sichern der Klemme einfach das Verschlusssystem um mehr als 90°. Verwenden Sie für zusätzliche Sicherheit stets ein Sicherheitskabel!

5. **DMX EIN-/AUSGÄNGE:** Für die DMX512-Verbindung. Verwenden Sie hochwertige, symmetrische Signalkabel mit 3- oder 5-poligen XLR-Steckern.

6. **NETZSICHERUNG:** Diese Sicherung schützt nur die Elektronik des Scheinwerfers, der Netz-Ein-/Ausgang (7) ist nicht abgesichert.

7. **NETZEINGANG / -AUSGANG:** Schließen Sie das mitgelieferte Netzkabel hier an die PowerCON®-Buchsen an. Sie können mehrere Geräte miteinander verketteten, bis zu max. 16 A. Ein- und Ausgang sind ohne jegliche Sicherung miteinander verbunden.

Tip: Bitte besuchen Sie unsere Website für Spezialkabelkonfektionen, die sowohl Netz- (3 x 1,5 mm² mit Neutrik-PowerCON®) als auch symmetrische Signalleitungen (XLR 3-polig) in einem Kabel enthalten. Es sind verschiedene Längen verfügbar: 1,3 m, 3 m, 5 m und 10 m, sehr praktisch!

EINSTELLUNGSMENÜ:

- Rufen Sie mit **MENU** das Einstellungsmenü auf.
- Scrollen Sie mit **PFEIL AUFWÄRTS / PFEIL ABWÄRTS** durch die **Untermenüs** bzw. wählen Sie Funktionen aus oder ändern Sie Werte.
- Bestätigen Sie stets mit **ENTER**.
- Kehren Sie stets mit **MENU** zum vorhergehenden Menü zurück.

Hinweis 1: Das Display kehrt ohne Änderung nach 60 Sekunden automatisch wieder in den normalen Modus zurück.

Hinweis 2: Die ausgegrauten Optionen im Einstellungsmenü sind die Standard-Einstellungen.

DMX-Funktionen

Dieses Untermenü enthält alle Einstellungen bzgl. DMX.

- Drücken Sie **MENU** und wählen Sie das Untermenü „**DMX Functions**“.

DMX-Adresse

Einstellung der Startadresse in einer DMX-Installation.

- Wählen Sie „**DMX address**“ und drücken Sie die Taste **ENTER**.
- Ändern Sie mit **PFEIL AUFWÄRTS / PFEIL ABWÄRTS** die DMX512-Adresse.
- Drücken Sie zum Speichern die Taste **ENTER**.

Kehren Sie mit **MENU** zum vorhergehenden Menü zurück.

DMX-Kanalmodus

Wählt den gewünschten Kanalmodus.

- Wählen Sie „**DMX Channel Mode**“ und drücken Sie die Taste **ENTER**
- Wählen Sie mit **PFEIL AUFWÄRTS / PFEIL ABWÄRTS** den gewünschten DMX-Kanalmodus.
- Drücken Sie zum Speichern die Taste **ENTER**.

Kehren Sie mit **MENU** zum vorhergehenden Menü zurück.

DMX-Wert anzeigen

- Wählen Sie „**View DMX Value**“ und drücken Sie die Taste **ENTER**.

- Das Display zeigt nun die DMX-Werte für die unterschiedlichen Kanäle an.

Drücken Sie zur Rückkehr zum vorherigen Menü die Taste **MENU** oder das Display kehrt nach 60 Sekunden automatisch wieder in den normalen Modus zurück.

Einstellungen anzeigen

Dieses Untermenü enthält spezielle Einstellungen, wenn der Scheinwerfer im Standalone- oder Master/Slave-Betrieb (ohne DMX-Controller) verwendet wird.

- Drücken Sie **MENU** und wählen Sie das Untermenü „**Show Settings**“.

Offline-Betrieb

Legt fest, wie der Scheinwerfer sich verhalten soll, wenn das DMX-Signal verloren geht oder DMX nicht angeschlossen ist (d. h. er ist „offline“).

- **M/S-Betrieb (Master/Slave-Betrieb):** Wird kein DMX-Signal erkannt, schaltet der Scheinwerfer automatisch in den Standalone-Betrieb um. Die internen Programme werden vom eingebauten Mikrophon im Rhythmus der Musik gesteuert.
- **Hold-Modus:** Wird kein DMX-Signal erkannt, so friert das Gerät mit den letzten DMX-Werten ein und wartet auf das DMX-Signal. **Blackout-Modus:** Wird kein DMX-Signal erkannt, geht das Gerät in Blackout und wartet auf ein DMX-Signal.

- Wählen Sie „**Offline Mode**“ und drücken Sie die Taste **ENTER**

- Wählen Sie mit **PFEIL AUFWÄRTS / PFEIL ABWÄRTS** eine der verfügbaren Optionen.

- Drücken Sie zum Speichern die Taste **ENTER**.

Kehren Sie mit **MENU** zum vorhergehenden Menü zurück.

Show-Modus

Auswahl des Show-Modus im Einzel- oder Master-/Slave-Betrieb.

- Wählen Sie „**Show Mode**“ und drücken Sie die Taste **ENTER**

- Wählen Sie mit **PFEIL AUFWÄRTS / PFEIL ABWÄRTS** eine der verfügbaren Shows aus.

- Drücken Sie zum Speichern die Taste **ENTER**.

Kehren Sie mit **MENU** zum vorhergehenden Menü zurück.

Slave-Modus

Funktion des Slave-Geräts entgegengesetzt zum Master oder vollkommen synchron.

- Wählen Sie „Slave Mode“ und drücken Sie die Taste ENTER
- Wählen Sie mit PFEIL AUFWÄRTS / PFEIL ABWÄRTS eine der verfügbaren Optionen:
 - **Slave1:** Der Slave folgt dem Master vollkommenen synchron
 - **Slave2:** Der Slave folgt dem Master entgegengesetzt synchron
- Drücken Sie zum Speichern die Taste ENTER. Kehren Sie mit MENU zum vorhergehenden Menü zurück.

Fokus 1

Einstellen der Schärfe der rotierenden Gobos (Goborad 1) im Standalone-Betrieb.

- Wählen Sie „Focus 1“ und drücken Sie die Taste ENTER: Der Scheinwerfer zeigt einen der rotierenden Gobos an, so dass Sie die Schärfe leicht einstellen können.
- Drücken Sie PFEIL AUFWÄRTS / PFEIL ABWÄRTS, bis das Gobo scharf ist (Wertebereich: 0 bis 255)
- Drücken Sie zum Speichern die Taste ENTER. Kehren Sie mit MENU zum vorhergehenden Menü zurück.

Hinweis: Beachten Sie, dass Sie nur eine „durchschnittliche Schärfe“ einstellen können. Daher ist es nicht möglich, die Schärfe für alle Richtungen optimal scharf einzustellen.

Focus 2

Einstellen der Schärfe der feststehenden Gobos (Goborad 2) im Standalone-Betrieb.

- Wählen Sie „Focus 2“ und drücken Sie die Taste ENTER: Der Scheinwerfer zeigt eines der feststehenden Gobos an, so dass Sie die Schärfe leicht einstellen können.
- Drücken Sie PFEIL AUFWÄRTS / PFEIL ABWÄRTS, bis das Gobo scharf ist (Wertebereich: 0 bis 255).
- Drücken Sie zum Speichern die Taste ENTER. Kehren Sie mit MENU zum vorhergehenden Menü zurück.

Hinweis: Beachten Sie, dass Sie nur eine „durchschnittliche Schärfe“ einstellen können. Daher ist es nicht möglich, die Schärfe für alle Richtungen optimal scharf einzustellen.

Musikgesteuert

Wenn eingeschaltet, wird das Gerät im Standalone- oder Master/Slave-Betrieb im Rhythmus der Musik gesteuert

- Wählen Sie „Sound Trigger“ und drücken Sie die Taste ENTER.
- Wählen Sie mit PFEIL AUFWÄRTS / PFEIL ABWÄRTS:
 - **On:** Die internen Shows werden über das interne Mikrofon gesteuert.
 - **Off:** Die internen Shows werden mit einer voreingestellten, langsamen Geschwindigkeit gesteuert.
- Drücken Sie zum Speichern die Taste ENTER. Kehren Sie mit MENU zum vorhergehenden Menü zurück.

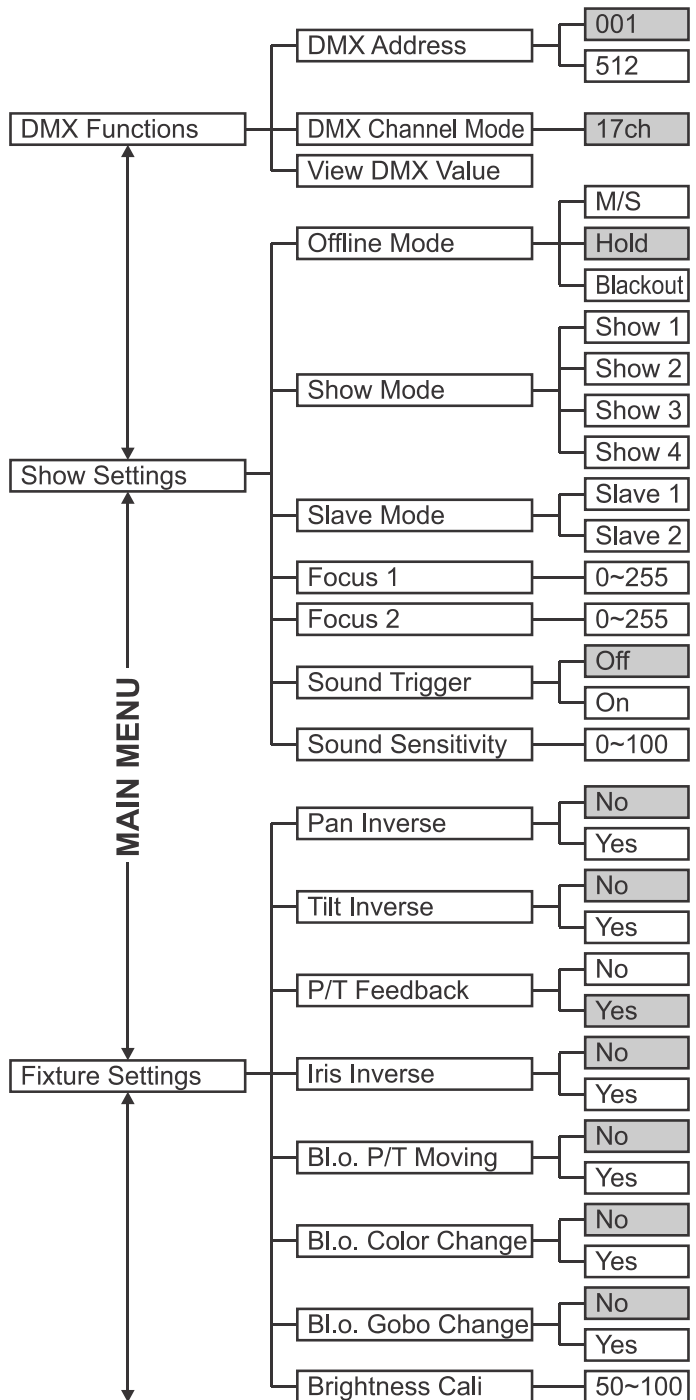

Sound-Empfindlichkeit

Passt die Empfindlichkeit des internen Mikrofons an, wenn das Gerät im Standalone- oder Master/Slave-Betrieb verwendet wird

- Wählen Sie „**Sound Sensitivity**“ und drücken Sie die Taste ENTER.
 - Wählen Sie mit PFEIL AUFWÄRTS / PFEIL ABWÄRTS eine Empfindlichkeit zwischen 0 (minimale Empfindlichkeit) und 100 (maximale Empfindlichkeit).
 - Drücken Sie zum Speichern die Taste ENTER.
- Kehren Sie mit MENU zum vorhergehenden Menü zurück.

Geräte-Einstellungen

Dieses Untermenü enthält spezielle Geräte-Einstellungen.

- Drücken Sie MENU und wählen Sie das Untermenü „**Fixture Settings**“.

Pan invertieren

No: Die Pan-Bewegung wird nicht entgegengesetzt ausgeführt.

Yes: Die Pan-Bewegung wird entgegengesetzt ausgeführt.

- Wählen Sie „**Pan Inverse**“ und drücken Sie die Taste ENTER
 - Wählen Sie mit PFEIL AUFWÄRTS / PFEIL ABWÄRTS die Option Yes oder No.
 - Drücken Sie zum Speichern die Taste ENTER.
- Kehren Sie mit MENU zum vorhergehenden Menü zurück.

Tilt invertieren

No: Die Tilt-Bewegung wird nicht entgegengesetzt ausgeführt.

Yes: Die Tilt-Bewegung wird entgegengesetzt ausgeführt.

- Wählen Sie „**Tilt Inverse**“ und drücken Sie die Taste ENTER
 - Wählen Sie mit PFEIL AUFWÄRTS / PFEIL ABWÄRTS die Option Yes oder No.
 - Drücken Sie zum Speichern die Taste ENTER.
- Kehren Sie mit MENU zum vorhergehenden Menü zurück.

P/T-Rückmeldung

Durch Berühren des Scheinwerferkopfes kann die Pan/Tilt-Positionierung gestört werden und sie ist mit den anderen Geräten nicht mehr synchron. „P/T Feedback“ kann solche Fälle automatisch korrigieren.

- Wählen Sie „**P/T Feedback**“ und drücken Sie die Taste ENTER.
 - Wählen Sie mit PFEIL AUFWÄRTS / PFEIL ABWÄRTS:
 - **No:** Pan/Tilt wird nicht automatisch korrigiert.
 - **Yes:** Pan/Tilt wird automatisch korrigiert.
 - Drücken Sie zum Speichern die Taste ENTER.
- Kehren Sie mit MENU zum vorhergehenden Menü zurück.

Iris invertieren

Legt das Verhalten der Iris fest.

- Wählen Sie „**Iris Inverse**“ und drücken Sie die Taste ENTER.
 - Wählen Sie mit PFEIL AUFWÄRTS / PFEIL ABWÄRTS:
 - **No:** Bei einem DMX-Wert von 000 ist die Iris geöffnet.
 - **Yes:** Bei einem DMX-Wert von 255 ist die Iris geöffnet.
 - Drücken Sie zum Speichern die Taste ENTER.
- Kehren Sie mit MENU zum vorhergehenden Menü zurück.

BI.O.P/T-Bewegung

„**Blackout bei Pan/Tilt-Bewegungen**“: Wenn sich die Pan/Tilt-Positionen ändern, kann der Scheinwerfer den Ausgang ausschalten, um eine spezielle Wirkung zu erzielen.

- Wählen Sie „**BI.O.P/T Moving**“ und drücken Sie die Taste ENTER.
 - Wählen Sie mit PFEIL AUFWÄRTS / PFEIL ABWÄRTS:
 - **No:** Der Ausgang bleibt bei Pan/Tilt-Bewegungen eingeschaltet.
 - **Yes:** Der Ausgang wird bei Pan/Tilt-Bewegungen ausgeschaltet.
 - Drücken Sie zum Speichern die Taste ENTER.
- Kehren Sie mit MENU zum vorhergehenden Menü zurück.

BI.O.Farbwechsel

„**Blackout beim Wechseln der Farben**“: Wenn die Farben wechseln, kann der Scheinwerfer den Ausgang ausschalten, um eine spezielle Wirkung zu erzielen.

- Wählen Sie „**BI.O.Color Change**“ und drücken Sie die Taste ENTER.
- Wählen Sie mit PFEIL AUFWÄRTS / PFEIL ABWÄRTS:
 - **No**: Der Ausgang bleibt beim Wechseln der Farben eingeschaltet.
 - **Yes**: Der Ausgang wird beim Wechseln der Farben ausgeschaltet.
- Drücken Sie zum Speichern die Taste ENTER.

Kehren Sie mit MENU zum vorhergehenden Menü zurück.

BI.O.Gobowechsel

„**Blackout beim Wechseln der Gobos**“: Wenn die Gobos wechseln, kann der Scheinwerfer den Ausgang ausschalten, um eine spezielle Wirkung zu erzielen.

- Wählen Sie „**BI.O.Gobo Change**“ und drücken Sie die Taste ENTER.
- Wählen Sie mit PFEIL AUFWÄRTS / PFEIL ABWÄRTS:
 - **No**: Der Ausgang bleibt beim Wechseln der Gobos eingeschaltet.
 - **Yes**: Der Ausgang wird beim Wechseln der Gobos ausgeschaltet.
- Drücken Sie zum Speichern die Taste ENTER.

Kehren Sie mit MENU zum vorhergehenden Menü zurück.

Brightness Cali

Obwohl der BTX-FALCON 100% rückwärts kompatibel zum vorherigen BTX-180LS ist, hat die neue LED-Engine im BTX-FALCON rund 40% mehr Lichtleistung. Mit dieser Funktion lässt sich die Lichtleistung dem BTX-180LS anpassen (verringern).

- Wählen Sie „**Brightness Cali**“ und drücken Sie die Taste ENTER.
- Wählen Sie mit PFEIL AUFWÄRTS / PFEIL ABWÄRTS eine Lichtleistung zwischen 50% und 100% (ein Wert um die 60% entspricht der Leistung des BTX-180LS)
- Drücken Sie zum Speichern die Taste ENTER.

Kehren Sie mit MENU zum vorhergehenden Menü zurück.

Display-Einstellungen

Dieses Untermenü enthält die Display-Einstellungen

- Drücken Sie die Taste MENU und wählen Sie das Untermenü „**Display Settings**“.

Display invertiert

Der Scheinwerfer kann aufrecht befestigt oder kopfüber aufgehängt verwendet werden. Um das Ablesen des Displays zu erleichtern, kann es um 180° gedreht werden.

No: Das Display ist ablesbar, wenn der Scheinwerfer aufrecht befestigt ist.

Yes: Das Display ist ablesbar, wenn der Scheinwerfer kopfüber aufgehängt ist.

- Wählen Sie „**Display Inverse**“ und drücken Sie die Taste ENTER.
- Wählen Sie mit PFEIL AUFWÄRTS / PFEIL ABWÄRTS die Option Yes oder No.
- Drücken Sie zum Speichern die Taste ENTER.

Kehren Sie mit MENU zum vorhergehenden Menü zurück.

⇒ **Hinweis: Eine alternative Tastenkombination für diese Funktion: Drücken Sie gleichzeitig PFEIL AUFWÄRTS und PFEIL ABWÄRTS.**

Hintergrundbeleuchtung autom. ausschalten

No: Das Display leuchtet ständig.

Yes: Das Display erlischt, wenn es längere Zeit nicht verwendet wird.

- Wählen Sie „**Backlight Auto Off**“ und drücken Sie die Taste ENTER.
- Wählen Sie mit PFEIL AUFWÄRTS / PFEIL ABWÄRTS die Option Yes oder No.
- Drücken Sie zum Speichern die Taste ENTER.

Kehren Sie mit MENU zum vorhergehenden Menü zurück.

Helligkeit der Hintergrundbeleuchtung

Stellt die Helligkeit der Display-Hintergrundbeleuchtung ein.

- Wählen Sie „**Backlight Intensity**“ und drücken Sie die Taste ENTER.
- Stellen Sie mit PFEIL AUFWÄRTS / PFEIL ABWÄRTS die Helligkeit zwischen 1 und 10 ein.
- Drücken Sie zum Speichern die Taste ENTER.

Kehren Sie mit MENU zum vorhergehenden Menü zurück.

Temperatureinheit

Das Display zeigt Temperatur entweder in °C (Celsius) oder °F (Fahrenheit) an

°C: Die Temperatur wird in Grad Celsius angezeigt.

°F: Die Temperatur wird in Grad Fahrenheit angezeigt.

- Wählen Sie „Temperature Unit“ und drücken Sie die Taste ENTER.
- Wählen Sie mit PFEIL AUFWÄRTS / PFEIL ABWÄRTS die Option °C oder °F.
- Drücken Sie zum Speichern die Taste ENTER.

Kehren Sie mit MENU zum vorhergehenden Menü zurück.

Display-Warnung

Sie können wählen, ob der Scheinwerfer Sie warnt, wenn ein Fehler aufgetreten ist.

No: Das Display zeigt die Fehler nur diskret an

Yes: Das Display beginnt zu blinken, wenn der Fehler auf dem Display angezeigt wird.

- Wählen Sie „Display Warning“ und drücken Sie die Taste ENTER.
- Wählen Sie mit PFEIL AUFWÄRTS / PFEIL ABWÄRTS die Option Yes oder No.
- Drücken Sie zum Speichern die Taste ENTER.

Kehren Sie mit MENU zum vorhergehenden Menü zurück.

Gerätetest

Dieses Untermenü enthält einige Funktionen, um das Gerät schnell zu prüfen, ohne dass ein Controller vorhanden sein muss.

- Drücken Sie MENU und wählen Sie das Untermenü „Fixture Test“.

Selbsttest

Das Gerät führt einen Selbsttest durch, bei dem alle Funktionen angezeigt werden.

- Wählen Sie „Auto Test“ und drücken Sie die Taste ENTER.
- Der Scheinwerfer startet die automatische Selbsttestfunktion und kehrt nach dem Test zum normalen Betrieb zurück.

Drücken Sie zur Rückkehr zum vorherigen Menü oder zum Beenden des Tests die Taste MENU.

Manueller Test

Sie können alle Funktionen nacheinander ohne DMX-Controller überprüfen.

- Wählen Sie „Manual Test“ und drücken Sie die Taste ENTER.
- Das Display zeigt eine Liste sämtlicher Funktionen an, die getestet werden können.
- Blättern Sie mit PFEIL AUFWÄRTS / PFEIL ABWÄRTS in der List und wählen Sie mit ENTER eine Funktion aus.
- Sie können mit PFEIL AUFWÄRTS / PFEIL ABWÄRTS die Werte einstellen: 000 bis 255.
- Kehren Sie mit MENU zur Liste zurück und wählen Sie eine andere zu testende Funktion.

Drücken Sie zum Beenden des Tests die Taste MENU, bis Sie sich im Hauptmenü befinden.

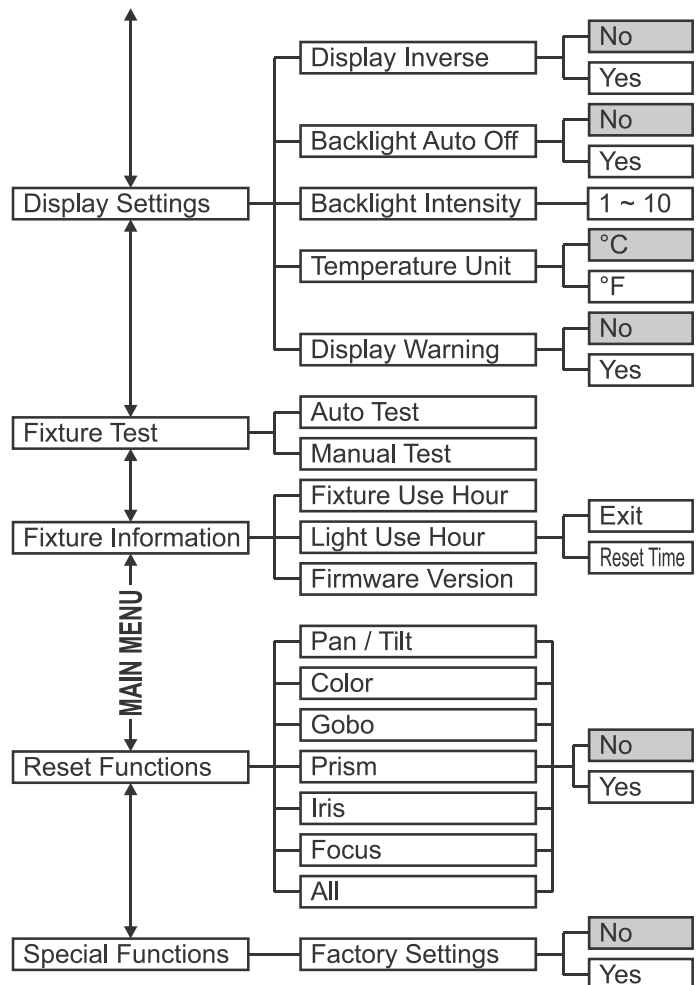

Geräte-Informationen

Dieses Untermenü enthält einige nützliche Informationen für die Wartung.

- Drücken Sie MENU und wählen Sie das Untermenü „Fixture Information“.
- Das Display zeigt folgende Informationen an:
 - „Fixture use Hour“: Zeigt an, wie viele Stunden das Gerät in Betrieb war. (Rücksetzen ist nicht möglich).
 - „Light Use Hour“: Zeigt an, wie viele Stunden die LED-Engine eingeschaltet war (kann auf Null zurückgesetzt werden).
 - „Firmware Version“: Zeigen Sie mit der Taste MENU die Softwareversion für die unterschiedlichen Prozessoren an.

Drücken Sie zur Rückkehr die Taste MENU, bis Sie sich im Hauptmenü befinden.

Rücksetzfunktionen

Dieses Untermenü dient zum vollständigen oder teilweisen Zurücksetzen des Geräts.

- Drücken Sie MENU und wählen Sie das Untermenü „Reset Functions“.
 - Das Display zeigt eine Liste mit unterschiedlichen Funktionen an, die zurückgesetzt werden können: Pan/Tilt, Farbe, Gobo ..., Alle.
 - Blättern Sie mit PFEIL AUFWÄRTS / PFEIL ABWÄRTS in der List und wählen Sie mit ENTER eine Funktion aus.
 - Bestätigen Sie mit PFEIL AUFWÄRTS / PFEIL ABWÄRTS Ihre Auswahl: Yes oder No.
 - Kehren Sie mit MENU zur Liste zurück und wählen Sie eine andere Funktion.
- Drücken Sie zur Rückkehr die Taste MENU, bis Sie sich im Hauptmenü befinden.

⇒ **Hinweis** Eine alternative Tastenkombination für ein vollständiges Zurücksetzen des Scheinwerfers: Drücken Sie gleichzeitig MENU und ENTER für 3 Sekunden.

Sonderfunktionen

Dieses Untermenü enthält einige nützliche Funktionen für die Wartung.

- Drücken Sie MENU und wählen Sie das Untermenü „Special Functions“.

Werkseinstellungen

Dies ist Ihr Notausgang, wenn Sie die Einstellungen so richtig durcheinander gebracht haben: Kehren Sie einfach wieder zu den Werkseinstellungen zurück.

No: Die aktuellen Einstellungen bleiben unverändert.

Yes: Zurücksetzen auf die Werkseinstellungen, die persönlichen Einstellungen sind verloren.

- Wählen Sie „Factory Settings“ und drücken Sie die Taste ENTER.
- Wählen Sie mit PFEIL AUFWÄRTS / PFEIL ABWÄRTS die Option Yes oder No.
- Drücken Sie zum Speichern die Taste ENTER.

Kehren Sie mit MENU zum vorhergehenden Menü zurück.

OFFSET EINSTELLEN:

Dient zum Einstellen der Ausgangsposition für Pan/Tilt und Zoom, so dass alle Geräte optimal aufeinander abgestimmt sind:

- Wenn Sie noch nicht im Setupmenü befinden, drücken Sie einfach kurz MENU, um das Setupmenü aufzurufen.
- Halten Sie nun für mindestens 5 Sekunden ENTER gedrückt, um den Offset-Modus aufzurufen.
- Wählen Sie mit PFEIL AUFWÄRTS / PFEIL ABWÄRTS eine der verfügbaren Optionen.
- Drücken Sie ENTER, das Display zeigt den aktuellen Offsetwert an.
- Mit PFEIL AUFWÄRTS / PFEIL ABWÄRTS können Sie die Offsetwerte anpassen.
- Bestätigen Sie mit ENTER Ihre Einstellung oder drücken Sie zum Verlassen die Taste MENU, ohne den Wert zu speichern.

Rückkehr zum normalen Betriebsmodus: Drücken Sie MENU.

Offset Menu	Pan	-128 ~ 127
	Tilt	-128 ~ 127
	Color 1	-128 ~ 127
	Color 2	-128 ~ 127
	Gobo 1	-128 ~ 127
	R Gobo 1	-128 ~ 127
	Gobo 2	-128 ~ 127
	Iris	000 ~ 255
	Prism	000 ~ 255
	R Prism	-128 ~ 127
	Focus	000 ~ 255

ÜBERKOPF-MONTAGE

- **Wichtiger Hinweis:** Die Montage ausschließlich durch qualifiziertes Fachpersonal durchführen lassen. Unvorschriftsmäßiger Einbau kann erhebliche Verletzungen und/oder Schäden verursachen. Die Überkopf-Montage setzt die entsprechende Erfahrung voraus! Die Belastungsgrenzen müssen beachtet, geeignetes Installationsmaterial muss verwendet und das installierte Gerät muss in regelmäßigen Abständen überprüft werden.
- Stellen Sie sicher, dass sich während des Auf- oder Abbaus und der Wartung keine unbefugten Personen unterhalb des Geräts befinden.
- Das Gerät nur an einem gut belüfteten Ort und entfernt von entflammaren Materialien und/oder Flüssigkeiten aufstellen. Der Scheinwerfer muss **wenigstens 50 cm** von allen Wänden entfernt montiert werden.
- Das Gerät außerhalb der Reichweite von Personen und nicht in niedrigen Durchgängen oder in der Nähe von Sitzgelegenheiten installieren.
- Vor Montage sicherstellen, dass die gewählte Position wenigstens das 10-fache Gerätegewicht aufnehmen kann.
- Zur Aufhängung stets geeignetes Befestigungsmaterial verwenden, das das 12-fache Gerätegewicht aushalten kann. Eine zweite Sicherungsaufhängung muss angebracht werden, die ein Absacken des Geräts von mehr als 20 cm verhindert, sollte die Befestigung brechen.
- Das Gerät gut befestigen. Eine freischwingende Aufhängung ist gefährlich und sollte auf gar keinen Fall in Betracht gezogen werden!
- Die Ventilationsöffnungen nicht abdecken, da Überheizungsgefahr.
- Der Betreiber muss sicherstellen, dass die sicherheitsrelevanten und technischen Installationen vor Erstbetrieb fachmännisch vorgenommen worden sind. Installationen sollten jährlich durch qualifiziertes Fachpersonal überprüft werden, um jederzeit einen sicheren Betrieb zu gewährleisten.

ELEKTROINSTALLATION + ADRESSIERUNG



Wichtiger Hinweis: Die elektrische Installation darf nur von qualifiziertem Personal, unter Beachtung der Vorschriften zur elektrischen und mechanischen Sicherheit in Ihrem Land durchgeführt werden.

Jedes Mal, wenn Sie das Gerät einschalten, wird auf dem Display eine Willkommensnachricht angezeigt und alle Motoren werden in ihre „Ausgangs“-Stellung bewegt. Sie hören für etwa 20 Sekunden einige Geräusche. Danach ist das Gerät bereit, DMX-Signale zu empfangen oder die integrierten Programme auszuführen.

Elektrische Installation von zwei oder weiteren Geräten im Master/Slave-Betrieb:

In diesem Modus zeigen die Geräte eine synchronisierte Show im Rhythmus der Musik an.

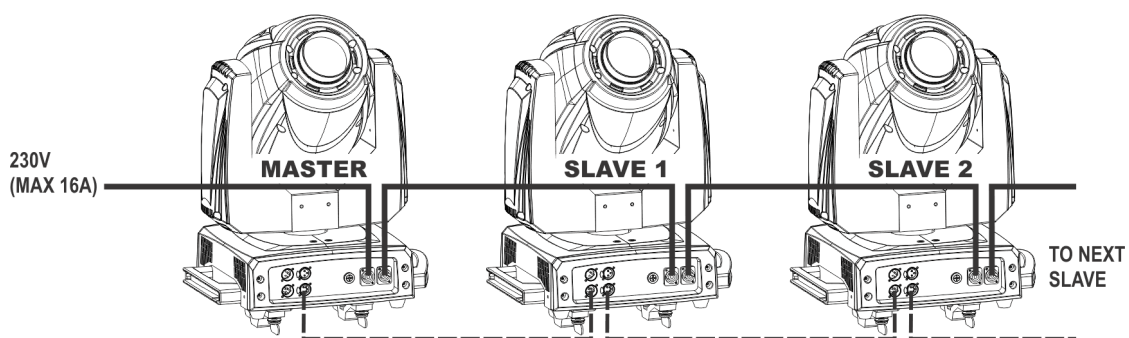

- Verbinden Sie 2 bis maximal 16 Geräte unter Verwendung hochwertiger Mikrofonkabel miteinander. Das erste Gerät der Kette fungiert automatisch als Master, die anderen Geräte automatisch als Slaves.
- Stellen Sie sicher, dass alle Geräte an die Netzversorgung angeschlossen sind.
- Der **ERSTE Scheinwerfer in der Kette** muss als MASTER eingerichtet werden! (Siehe hierzu auch das Kapitel „SETUPMENÜ - Einstellungen anzeigen - Offline-Modus“):
 - Drücken Sie MENU und wählen Sie das Untermenü „Show Settings“.
 - Wählen Sie die das Untermenü „Offline Mode“ und wählen Sie „M/S“ („M/S“ steht für „Master/Slave“-Betrieb).
 - Wählen Sie das Untermenü „Show Mode“ und wählen Sie eine der Shows.

• Fertig!

Hinweis 1: Wenn es keine Ausgabe erfolgt, achten Sie darauf, dass das erste Gerät auf den „M/S“-Betrieb eingestellt wurde.

Hinweis 2: Wenn die Geräte nicht dem Rhythmus der Musik folgen, prüfen Sie am Master, ob „Sound Trigger“ auf ON und „Sound Sensitivity“ auf das gewünschte Niveau eingestellt sind. (Siehe Kapitel „SETUPMENÜ“)

Elektrischer Anschluss mehrerer Geräte an einer DMX-Leitung:

Das DMX-Protokoll ist ein weit verbreitetes Hochgeschwindigkeits-Signal zur Steuerung von intelligenten Beleuchtungssystemen. DMX Controller und sämtliche Lichteffekte müssen mit einem hochwertigen XLR M/F abgeglichenen Kabel in Reihe geschaltet sein („daisy chain“). Zur Verhinderung von unerwünschten Lichteffekten durch Störungen muss ein 90Ω bis 120Ω Abschlusswiderstand verwendet werden. Verwenden Sie zum Aufteilen der DMX-Kette niemals Y-Kabel, sondern verwenden Sie stattdessen einen hochwertigen DMX-Splitter!

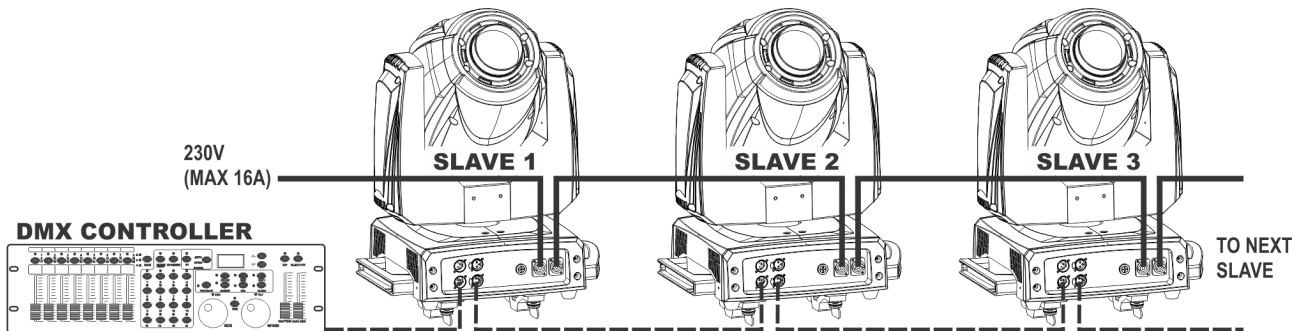
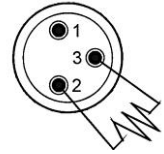

Jedes Gerät in der Kette benötigt seine eigene Startadresse, so dass es Befehle vom Controller auch erreichen und diese dekodiert werden können.

EINSTELLEN DER RICHTIGEN STARTADRESSE:

Bitte im Kapitel „SETUPMENÜ“ nachlesen, wie die Startadresse dieses Geräts eingestellt wird. Die Startadresse jedes einzelnen Geräts ist ausgesprochen wichtig. Wenn Sie alle Scheinwerfer unabhängig voneinander steuern möchten, müssen Sie allen eine unterschiedliche Start- und Endadresse geben und die DMX-Kanäle der verschiedenen Scheinwerfer dürfen sich nicht überschneiden.

Beispiel:

- **Scheinwerfer1:** Startadresse = 001 (Endadresse 017)
- **Scheinwerfer2:** Startadresse = 018 (Endadresse 034)
- **Scheinwerfer3:** Startadresse = 035 (Endadresse 051)
- ...

Unglücklicherweise ist es unmöglich, Ihnen in dieser Bedienungsanleitung zu erklären, welche Startadresse Sie einzustellen haben. Das hängt vollständig von dem verwendeten Controller ab...Also, bitte lesen Sie in der Bedienungsanleitung Ihres DMX-Controllers nach, wie die Startadresse einzustellen ist.

DMX-KONFIGURATION:

Zurzeit verfügt der Scheinwerfer über 1 DMX-Modus, dies kann sich möglicherweise mit zukünftigen Softwareupdates ändern.

KANAL	WERT	FUNKTION
1	000 - 255	Pan
2	000 - 255	Leichter Pan (sehr gering)
3	000 - 255	Tilt
4	000 - 255	Leichter Tilt (sehr gering)
5	000 - 255	Pan/Tilt-Geschwindigkeit (000 = schnell bis 255 = langsam)

KANAL	WERT	FUNKTION
6	000 - 255	Dimmer (0 bis 100 %)
		Strobe / Shutter-Effekt
7	000 - 007	Shutter geschlossen (keine Ausgabe)
	008 - 015	Shutter offen
	016 - 131	Strobe 1 (langsam → schnell)
	132 - 139	Shutter offen
	140 - 181	Strobe 2: langsames Öffnen / sofortiges Schließen (langsam → schnell)
	182 - 189	Shutter offen
	190 - 231	Strobe 3: sofortiges Öffnen / langsames Schließen (langsam → schnell)
	232 - 239	Shutter offen
	240 - 247	Strobe 4: Zufälliges Strobe
	248 - 255	Shutter offen
	8	
000 - 007		FARBE 1 - Weiß (offen)
008 - 015		FARBE 2 - Hellblau
016 - 023		FARBE 3 - Grün
024 - 031		FARBE 4 - Orange
032 - 039		FARBE 5 - Gelb
040 - 047		FARBE 6 - Magenta
048 - 055		FARBE 7 - Blau
056 - 063		FARBE 8 - Rot
064 - 127		Indizierung (dazwischenliegende Positionen)
128 - 189		Farbrad dreht sich im Uhrzeigersinn (schnell → langsam)
190 - 193		Farbrad dreht sich nicht
194 - 255		Farbrad dreht sich gegen den Uhrzeigersinn (langsam → schnell)
9		Farbrad 2
	000 - 007	FARBE 1 - Weiß (offen)
	008 - 015	FARBE 2 - Pink
	016 - 023	FARBE 3 - CTO 3200K (Warmweiß-Filter)
	024 - 031	FARBE 4 - UV-Licht
	032 - 039	FARBE 5 - Gelb
	040 - 047	FARBE 6 - Grasgrün
	048 - 055	FARBE 7 - CTO 5600K (Kaltweiß)
	056 - 063	FARBE 8 - Zartblau
	064 - 127	Indizierung (dazwischenliegende Positionen)
	128 - 189	Farbrad dreht sich im Uhrzeigersinn (schnell → langsam)
	190 - 193	Farbrad dreht sich nicht
	194 - 255	Farbrad dreht sich gegen den Uhrzeigersinn (langsam → schnell)
10		Goborad 1 - Auswahl (rotierende Gobos)
	000 - 007	OFFEN (kein Gobo)
	008 - 015	GOBO 1
	016 - 023	GOBO 2
	024 - 031	GOBO 3
	032 - 039	GOBO 4
	040 - 047	GOBO 5
	048 - 055	GOBO 6

KANAL	WERT	FUNKTION
	056 - 063	GOBO 7
	064 - 073	GOBO 1 - Shaking
	074 - 082	GOBO 2 - Shaking
	083 - 091	GOBO 3 - Shaking
	092 - 100	GOBO 4 - Shaking
	101 - 109	GOBO 5 - Shaking
	110 - 118	GOBO 6 - Shaking
	119 - 127	GOBO 7 - Shaking
	128 - 189	Goborad dreht sich im Uhrzeigersinn (schnell → langsam)
	190 - 193	Goborad dreht sich nicht
	194 - 255	Goborad dreht sich gegen den Uhrzeigersinn (langsam → schnell)
11		Goborad 1 - Rotation
	000 - 127	Indizierte Positionierung: 0° - 360°
	128 - 189	Gobo dreht sich im Uhrzeigersinn (schnell → langsam)
	190 - 193	Gobo dreht sich nicht
	194 - 255	Gobo dreht sich gegen den Uhrzeigersinn (langsam → schnell)
12		Goborad 2 - Auswahl (statische Gobos)
	000 - 007	OFFEN (kein Gobo)
	008 - 014	GOBO 1
	015 - 021	GOBO 2
	022 - 028	GOBO 3
	029 - 035	GOBO 4
	036 - 042	GOBO 5
	043 - 049	GOBO 6
	050 - 056	GOBO 7
	057 - 063	GOBO 8
	064 - 071	GOBO 1 - Shaking
	072 - 079	GOBO 2 - Shaking
	080 - 087	GOBO 3 - Shaking
	088 - 095	GOBO 4 - Shaking
	096 - 103	GOBO 5 - Shaking
	104 - 111	GOBO 6 - Shaking
	112 - 119	GOBO 7 - Shaking
	120 - 127	GOBO 8 - Shaking
	128 - 189	Goborad dreht sich im Uhrzeigersinn (schnell → langsam)
190 - 193	Goborad dreht sich nicht	
194 - 255	Goborad dreht sich gegen den Uhrzeigersinn (langsam → schnell)	
13		Prisma ein/aus
	000 - 127	Prisma-Effekt AUS
	128 - 255	Prisma-Effekt EIN
14		Prisma - Rotation
	000 - 127	Indizierte Positionierung: 0° - 360°
	128 - 189	Prisma dreht sich im Uhrzeigersinn (schnell → langsam)
	190 - 193	Prisma dreht sich nicht
194 - 255	Prisma dreht sich gegen den Uhrzeigersinn (langsam → schnell)	

KANAL	WERT	FUNKTION
15	000 - 255	Iris (maximal nach minimal)
16	000 - 255	Fokus (weit nach nah)
17		Sonderfunktionen
	000 - 069	Keine Funktion
	070 - 079	Blackout während Pan/Tilt aktivieren (*)
	080 - 089	Blackout während Pan/Tilt deaktivieren (*)
	090 - 099	Blackout während Farbwechsel aktivieren (*)
	100 - 109	Blackout während Farbwechsel deaktivieren (*)
	110 - 119	Blackout während Gobowechsel aktivieren (*)
	120 - 129	Blackout während Gobowechsel deaktivieren (*)
	130 - 139	Keine Funktion
	140 - 149	Pan/Tilt zurücksetzen (*)
	150 - 159	Farbe zurücksetzen (*)
	160 - 169	Gobo zurücksetzen (*)
	170 - 179	Keine Funktion
	180 - 189	Fokus zurücksetzen (*)
	190 - 199	Keine Funktion
	200 - 209	Alle zurücksetzen (*)
	210 - 219	Blackout während Gobo/Farb- oder Pan/Tilt-Wechsel aktivieren (*)
220 - 229	Blackout während Gobo/Farb- oder Pan/Tilt-Wechsel deaktivieren (*)	
230 - 255	Keine Funktion	

Hinweis (*): Die Funktionsverzögerung ist auf 3 Sekunden eingestellt. Die ausgewählte Funktion ist nur aktiv, wenn der entsprechenden DMX-Wert mindestens 3 Sekunden lang empfangen wird.

ROTIERENDE GOBOS (GOBORAD1 - KANAL 10)

Goborad 1 enthält 7 rotierende Gobos (Gobogröße: 26,8 mm - Bildgröße: 22,0 mm)



1 2 3 4 5 6 7

Diese Gobos können mit Ihren eigenen, angepassten Gobos ausgewechselt werden. Es können sowohl Metall- als auch Glas-Gobos verwendet werden.

Auswechseln der Gobos:

- Schalten Sie den Scheinwerfer aus und stecken Sie das Netzkabel ab. Warten Sie, bis sich das Gerät abgekühlt hat.
- Entfernen Sie die Kunststoffabdeckung mit einem Kreuzschlitzschraubendreher (PH2) vom Kopf.
- Suchen Sie das Goborad mit den rotierenden Gobos.
- Jedes der rotierenden Gobos befindet sich in einem separaten Halter, der leicht aus dem Rad entfernt werden kann, indem er ein wenig nach oben angehoben und herausgenommen wird.
- Das Gobo ist in der Halterung mit einer Drahtklemme befestigt: Entfernen Sie vorsichtig die Drahtklemme.
- Entfernen Sie das Gobo und ersetzen Sie es durch ein neues.
- Setzen Sie die Drahtklemme wieder richtig ein und lassen Sie den Halter wieder im Goborad einrasten.
- Befestigen Sie die Kunststoffabdeckung mit einem Kreuzschlitzschraubendreher (PH2) wieder am Kopf.
- Fertig.

FESTSTEHENDE GOBOS (GOBORAD2 - KANAL 12)

Das Goborad 2 enthält 8 rotierende Gobos (Gobogröße: 31,4 mm - Bildgröße: 22,0 mm)



Diese Gobos können durch Ihre eigenen, angepassten Gobos ersetzt werden. Es können nur Metall-Gobos verwendet werden.

Auswechseln der Gobos:

- Schalten Sie den Scheinwerfer aus und stecken Sie das Netzkabel ab. Warten Sie, bis sich das Gerät abgekühlt hat.
- Entfernen Sie die Kunststoffabdeckung mit einem Kreuzschlitzschraubendreher (PH2) vom Kopf.
- Suchen Sie das Goborad mit den feststehenden Gobos.
- Die Gobos sind direkt im Goborad befestigt.
- Entfernen Sie das Gobo vorsichtig und ersetzen Sie es durch ein neues.
- Befestigen Sie die Kunststoffabdeckung mit einem Kreuzschlitzschraubendreher (PH2) wieder am Kopf.
- Fertig.

PFLEGE

- Stellen Sie sicher, dass sich keine unbefugten Personen unterhalb des Geräts befinden, während es gewartet wird.
- Schalten Sie das Gerät aus, ziehen Sie den Netzstecker und warten Sie, bis es sich abgekühlt hat.

Während der Wartung sind folgende Punkte ganz besonders zu beachten:

- Sämtliche Schrauben zur Installation und Befestigung der gesamten Teile müssen fest angezogen und rostfrei sein.
- Gehäuse, Befestigungsmaterialien und Aufhängungen (Decke, Balken, abgehängte Decken) dürfen keine Anzeichen von Verformung aufweisen.
- Ist die Optik sichtbar beschädigt (Sprünge oder tiefe Kratzer), dann müssen die entsprechenden Teile ausgetauscht werden.
- Das Netzkabel muss stets in einwandfreiem Zustand sein und selbst bei kleinsten Beschädigungen erneuert werden.
- Um das Gerät vor Überhitzung zu schützen, müssen die Ventilator- und Lüftungsschlitze monatlich gereinigt werden.
- Das Geräteinnere mindestens einmal pro Jahr mit einem Staubsauger oder einer Luftdüse reinigen.
- Die Reinigung der inneren und äußeren optischen Linsen und/oder Spiegel muss in regelmäßigen Abständen zur Beibehaltung einer optimalen Lichtausbeute vorgenommen werden. Die Reinigungsintervalle hängen stark von der Umgebung ab, in welcher das Gerät eingesetzt sind: feuchte, verrauchte oder besonders verschmutzte Umgebungen führen zu einer stärkeren Verschmutzung der Geräteoptik.
 - Mit einem weichem Tuch und gewöhnlichem Glasreiniger säubern.
 - Alle Teile stets gut abtrocknen.

Achtung: Wir empfehlen dringend, die Reinigung des Geräteinneren nur von qualifiziertem Personal durchführen zu lassen!

TECHNISCHE DATEN

Netzspannung:	AC 100 - 240 V, 50/60 Hz
Leistungsaufnahme:	330 Watt
Sicherung:	250 V, 6,3A, träge (20 mm Glas)
Stromversorgungsanschlüsse:	Neutrik® PowerCON® - 16 A Belastbarkeit der Netzverbindungen
DMX-Anschlüsse:	3-poliger XLR- u. 5-poliger XLR-Stecker/Buchse
Verwendete DMX-Kanäle:	17 Kanäle
Lichtquelle:	180 W LED-Engine
Abstrahlwinkel:	16°
Farbrad 1:	7 Farben u. offen
Farbrad 2:	8 Farben, einschließlich CTO 3200K, CTO 5600K und UV
Goborad 1:	7 rotierende Gobos, austauschbare Metall- und Glas-Gobos Außendurchmesser: 26,8 mm - Bilddurchmesser: 22,0 mm
Goborad 2:	8 feste Gobos, nur mit Metall-Gobos austauschbar Außendurchmesser: 31,4 mm - Bilddurchmesser: 22,0 mm
IP-Schutzart:	IP20
Betriebstemperatur (T_a):	0°C bis 40°C
Installation:	Schnellverschlüsse mit 2/4-Umdrehung
Abmessungen:	Siehe Abbildung unten
Gewicht:	17,5 kg

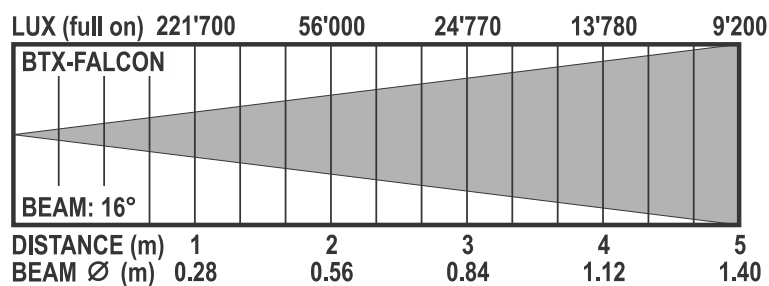
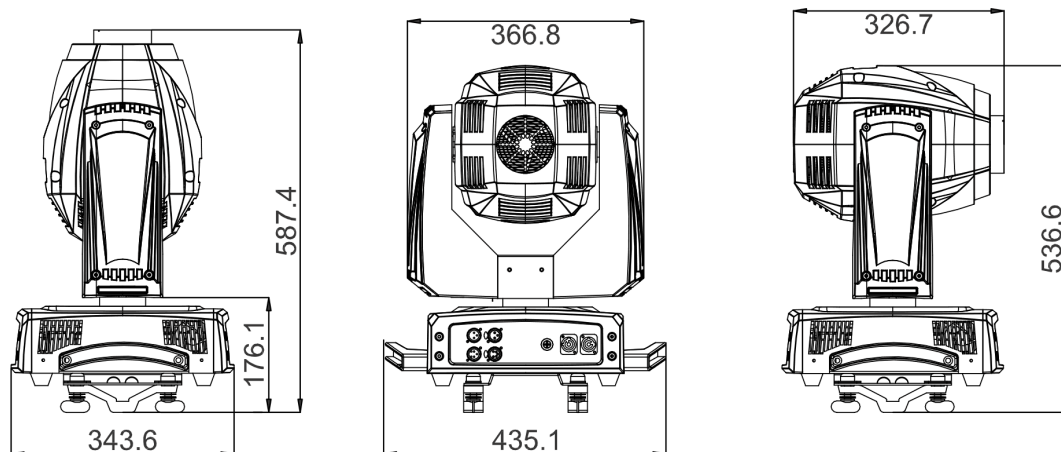

Technische Änderungen können auch ohne Vorankündigung vorgenommen werden
 Sie können sich die neueste Version dieses Benutzerhandbuches von unserer Website
 herunterladen: www.briteq-lighting.com

MANUAL DE INSTRUCCIONES

Gracias por adquirir este producto BRITEQ. Para aprovechar al máximo todas las posibilidades y para su propia seguridad, lea detenidamente este manual de instrucciones antes de comenzar a utilizar la unidad.

CARACTERÍSTICAS

Esta unidad tiene supresión de radio interferencia. Este producto cumple con todas las exigencias de las pautas actuales, tanto europeas como nacionales. Dicha conformidad ha sido establecida y los dictámenes y documentos han sido consignados por el fabricante.

- ¡Un proyector con cabeza móvil muy brillante gracias a un innovador potente LED de 180W!
- ¡100% compatible con nuestra famosa BTX-180LS pero con 40% más potencia de luz!
- El uso de óptica de 16° garantiza una emisión de luz increíblemente brillante: ¡ 221'700 lux @ 1m!
- Perfecto para empresas de alquiler, escenarios, discotecas...
- Los rápidos movimientos horizontales/verticales (540°/270°) aseguran mucho dinamismo a la programación de los espectáculos.
- Resolución de 8 o 16 bit resolución horizontal/vertical con corrección de la posición X/Y y canal de velocidad horizontal/vertical.
- Utiliza 17 canales DMX para un amplio abanico de posibilidades y especificaciones:
 - Enfoque electrónico controlado por DMX
 - Iris controlado por DMX
 - 2 ruedas de gobos para unos bonitos efectos superpuestos:
 - 7 gobos de rotación rápida + abierto
 - 8 gobos fijos + abierto
 - 2 ruedas de colores, cada una de ellas con 7 colores dicróicos cuidadosamente seleccionados + abierto
 - Atenuador/obturador electrónico extremadamente rápido
 - Prismas de 3 caras de rotación rápida para efectos especiales
 - Varios efectos estroboscópicos
 - Canal de efectos: control de encendido/apagado de la lámpara a distancia, varias funciones de apagado, etc.
- También funciona en modo autónomo y maestro/esclavo: el micrófono interno dispara los espectáculos pre-programados.
- Salidas/entradas Neutrik Powercon®: para encadenar fácilmente varias unidades hasta 16 A.
- Salidas Neutrik de 3 y 5 pines para la máxima flexibilidad en un entorno profesional
- La fácil actualización del firmware mantiene su máquina al día en todo momento (se requiere un actualizador de firmware opcional)
- La matriz de LCD garantiza una navegación sencilla por los distintos menús de configuración
- Alta eficiencia y bajo consume energético; sólo 245W
- Equipado con soportes omega para una instalación rápida

ANTES DEL USO

- Antes de comenzar a utilizar esta unidad, compruebe si no ha sufrido daños durante el transporte. Si hubiera alguno, no utilice el dispositivo y consulte primero con su distribuidor.
- **Importante:** Este dispositivo salió de nuestra fábrica en perfectas condiciones y bien embalado. Es absolutamente necesario que se obedezcan al pie de la letra las instrucciones y advertencias de seguridad que aparecen en este manual de usuario. Cualquier daño causado por una mala manipulación no estará cubierto por la garantía. El distribuidor no aceptará ninguna responsabilidad por defectos o problemas resultantes causados por no obedecer lo indicado en este manual de usuario.
- Mantenga este folleto en un lugar seguro para futuras consultas. Si vende este equipo, asegúrese de incluir este manual de usuario.

Compruebe el contenido:

Verifique que la caja contenga los elementos siguientes:

- Instrucciones de funcionamiento
- Proyector BTX-FALCON
- 2 unidades de "Soportes omega" de bloqueo rápido
- Cable PowerCON®

INSTRUCCIONES DE SEGURIDAD:



CAUTION
RISK OF ELECTRIC SHOCK
DO NOT OPEN



PRECAUCIÓN: Para reducir el riesgo de descarga eléctrica, no retire la cubierta superior. Dentro no hay componentes que requieran de servicio por parte del usuario. Para todo tipo de servicio refiérase solamente a personal cualificado.



El símbolo de relámpago con punta de flecha dentro de un triángulo equilátero advierte al usuario de la presencia de una "tensión peligrosa" no aislada dentro de la carcasa del sistema que puede ser de una magnitud suficiente como para constituir un riesgo de descarga eléctrica.



El signo de admiración dentro de un triángulo equilátero advierte al usuario de la presencia de instrucciones importantes relacionadas con la operación y el mantenimiento en la literatura que se entrega junto con el equipo.



Este símbolo significa: sólo para uso en interiores.



Este símbolo significa: Lea las instrucciones.



Este símbolo determina: la distancia mínima desde los objetos iluminados. La distancia mínima entre la salida de luz y la superficie iluminada debe ser mayor de 2 metro.



El dispositivo no es adecuado para el montaje directo sobre superficies normalmente inflamables. (es adecuado solamente para el montaje sobre superficies no combustibles)

RISK GROUP 2
CAUTION:
Do not stare at operating lamp

PRECAUCIÓN: No mire a las lámparas cuando estén encendidas. Pueden dañar la vista.

- Para proteger el medio ambiente, intente reciclar el material del embalaje en la mayor medida posible.
- Para evitar el riesgo de incendio o de descarga eléctrica, no exponga este aparato a la lluvia ni a la humedad.
- Para evitar que se forme condensación en el interior del equipo, permita que la unidad se adapte a la temperatura ambiental cuando se lleve a una habitación cálida después del transporte. La condensación impide a veces que la unidad trabaje a plena capacidad e incluso puede causar daños.
- Esta unidad es solamente para uso en interiores.
- No coloque objetos metálicos ni derrame líquidos dentro de la unidad. Puede dar como resultado una descarga eléctrica o un mal funcionamiento. Si un objeto extraño se introduce dentro de la unidad, desconecte de inmediato la alimentación eléctrica.
- Ubique el accesorio en un punto bien ventilado, lejos de materiales y/o líquidos inflamables. El aparato debe fijarse por lo menos a 50cm de las paredes circundantes.
- No cubra ninguna abertura de ventilación ya que esto puede provocar sobrecalentamiento.
- Evite emplearlo en ambientes polvorientos; limpie la unidad con regularidad.
- Mantenga la unidad lejos de los niños.
- Este equipo no debe ser utilizado personas inexpertas.
- La temperatura ambiente máxima segura es de 40°C. No utilice esta unidad a temperaturas ambiente mayores que ésta.
- Asegúrese de que el área que se encuentra bajo el lugar de instalación esté libre de personas no autorizadas durante su elevación, descenso y reparación.
- Deje transcurrir alrededor de 10 minutos para que el dispositivo se enfríe antes de realizar cualquier labor de mantenimiento.
- Siempre desenchufe la unidad cuando no se vaya a utilizar durante un período de tiempo prolongado o cuando se vayan a realizar labores de mantenimiento.
- La instalación eléctrica debe realizarla solamente personal cualificado, de acuerdo con las regulaciones para la seguridad eléctrica y mecánica de su país.
- Compruebe que la tensión disponible sea la indicada en la unidad.
- El cable de alimentación debe estar siempre en perfectas condiciones. Apague de inmediato la unidad cuando el cable de alimentación esté aplastado o dañado. Si el cable de alimentación está dañado, debe ser sustituido por el fabricante, por su representante de servicio o por una persona de cualificación similar para evitar un accidente.
- ¡Nunca permita que el cable de alimentación haga contacto con otros cables!
- Este aparato debe conectarse a tierra para cumplir con las regulaciones de seguridad.
- No conecte la unidad a un dispositivo de atenuación.
- Cuando instale la unidad utilice siempre un cable de seguridad apropiado y certificado.

- Para evitar descargas eléctricas, no abra la cubierta. Dentro no hay componentes que requieran de servicio por parte del usuario.
- **Nunca** repare un fusible o puentee el soporte del fusible. ¡**Siempre** sustituya un fusible dañado con otro del mismo tipo y las mismas especificaciones eléctricas!
- En el caso de que haya serios problemas de funcionamiento, detenga el uso del aparato y contacte inmediatamente con su distribuidor.
- La carcasa y las lentes deben sustituirse si están visiblemente dañadas.
- Utilice el embalaje original cuando haya que transportar el dispositivo.
- Debido a razones de seguridad, está prohibido realizar modificaciones no autorizadas a la unidad.

Importante: ¡Nunca mire directamente a la fuente de luz! No utilice el efecto en presencia de personas que padezcan de epilepsia.

DESCRIPCIÓN:

PANEL DE CONTROL:

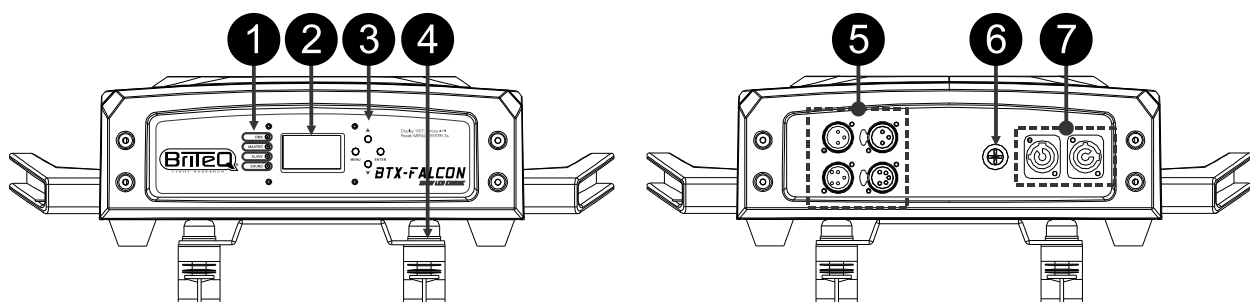

1. **LEDS DE ESTADO:** LED que indica el estado del proyector.

DMX	Encendido	Entrada DMX presente, parpadea durante la actualización del software
MASTER	Encendido	El proyector funciona en modo maestro
SLAVE	Encendido	El proyector funciona en modo esclavo
SOUND	Parpadeo	Indica la actividad del audio

2. **PANTALLA:** muestra los diversos MENUs y las funciones seleccionadas.

3. **Botones de NAVEGACIÓN:**

MENU	Para acceder al menú de configuración o volver a una función anterior
ABAJO	Para avanzar en el árbol del menú
ARRIBA	Para retroceder en el árbol del menú
ENTER	Para confirmar la función seleccionada

Dos **botones de acceso directo** facilitan la labor del instalador:

- **Pulsar al mismo tiempo los botones ARRIBA y ABAJO:** Gira la pantalla en 180°
- **Pulsar los botones MENU + ENTER durante 3 segundos:** resetea el proyector.

4. **Anclaje tipo "Omega":** en la parte inferior puede insertar el anclaje rápido "omega" incluido. Simplemente gire 90° el sistema de bloqueo para asegurar el anclaje. ¡Utilice siempre un cable de seguridad para una seguridad extra!
5. **ENTRADAS/SALIDAS DMX:** se utilizan para la conexión DMX512, puede utilizar cables de señal balanceados de buena calidad con conectores XLR de 3 o 5 pines.
6. **FUSIBLE DE LA CORRIENTE:** este fusible sólo protege la electrónica del proyector, la entrada/salida de alimentación (7) no está protegida por fusible.
7. **ENTRADA DE ALIMENTACIÓN Y SALIDA:** con conectores PowerCON®, conecte aquí el cable de alimentación, puede encadenar varias unidades hasta un máximo de 16A. La entrada y la salida están conectadas entre sí sin ningún fusible.

Consejo: Por favor visite nuestro sitio web para conocer los cables especiales que contienen tanto alimentación (3x1.5mm² con Neutrik PowerCON®) como señal balanceada (XLR 3pines) en un solo cable. Hay disponibles varias longitudes: 1,3m, 3m, 5m and 10m, ¡muy cómodo!

MENÚ DE CONFIGURACIÓN:

- Pulse el botón **MENU** para acceder al menú de configuración.
- Utilice los botones **ARRIBA/ABAJO** para desplazarse por los **submenú(s)** y/o seleccionar funciones, cambiar los valores.
- Pulse siempre el botón **ENTER** para confirmar.
- Para volver a un menú anterior, utilice siempre el botón **MENU**.

Nota 1: Tras 60 segundos, la pantalla volverá automáticamente al modo normal sin ningún cambio.

Nota 2: Las opciones del menú de configuración coloreadas en gris son los ajustes por defecto.

Funciones DMX

Este submenú contiene todos los ajustes relativos al DMX.

- Pulse el botón **MENU** y seleccione el submenú **“DMX Functions”**.

Dirección DMX

Se utiliza para establecer la dirección de inicio en una configuración DMX.

- Seleccione **“DMX address”** y pulse **ENTER**.
 - Utilice los botones **ABAJO/ARRIBA** para cambiar la dirección DMX512.
 - Pulse el botón **ENTER** para guardar.
- Para volver a un menú anterior, pulse el botón **MENU**.

Modo de canal DMX

Se utiliza para seleccionar el modo de canal deseado.

- Seleccione **“DMX Channel Mode”** y pulse **ENTER**.
 - Utilice los botones **ARRIBA/ABAJO** para seleccionar el modo de canal DMX deseado.
 - Pulse el botón **ENTER** para guardar.
- Para volver a un menú anterior, pulse el botón **MENU**.

Ver valor DMX

- Seleccione **“View DMX Value”** y pulse **ENTER**.
 - La pantalla indicará los valores DMX para los distintos canales.
- Para volver a un menú anterior, pulse el botón **MENU**, o tras 60 segundos, la pantalla volverá automáticamente al modo normal.

Mostrar ajustes

Este submenú contiene los ajustes especificados cuando el proyector se utiliza en modo autónomo o maestro/esclavo (sin controlador DMX).

- Pulse el botón **MENU** y seleccione el submenú **“Show Settings”**.

Modo Offline

Determina cómo debe comportarse el proyector cuando se pierde la señal DMX o no está conectada (está **“offline”**).

- **Modo M/S (modo maestro/esclavo):** cuando no se detecta señal DMX, el proyector comienza a funcionar en modo autónomo. Los programas internos se activan al ritmo de la música mediante el micrófono incorporado.

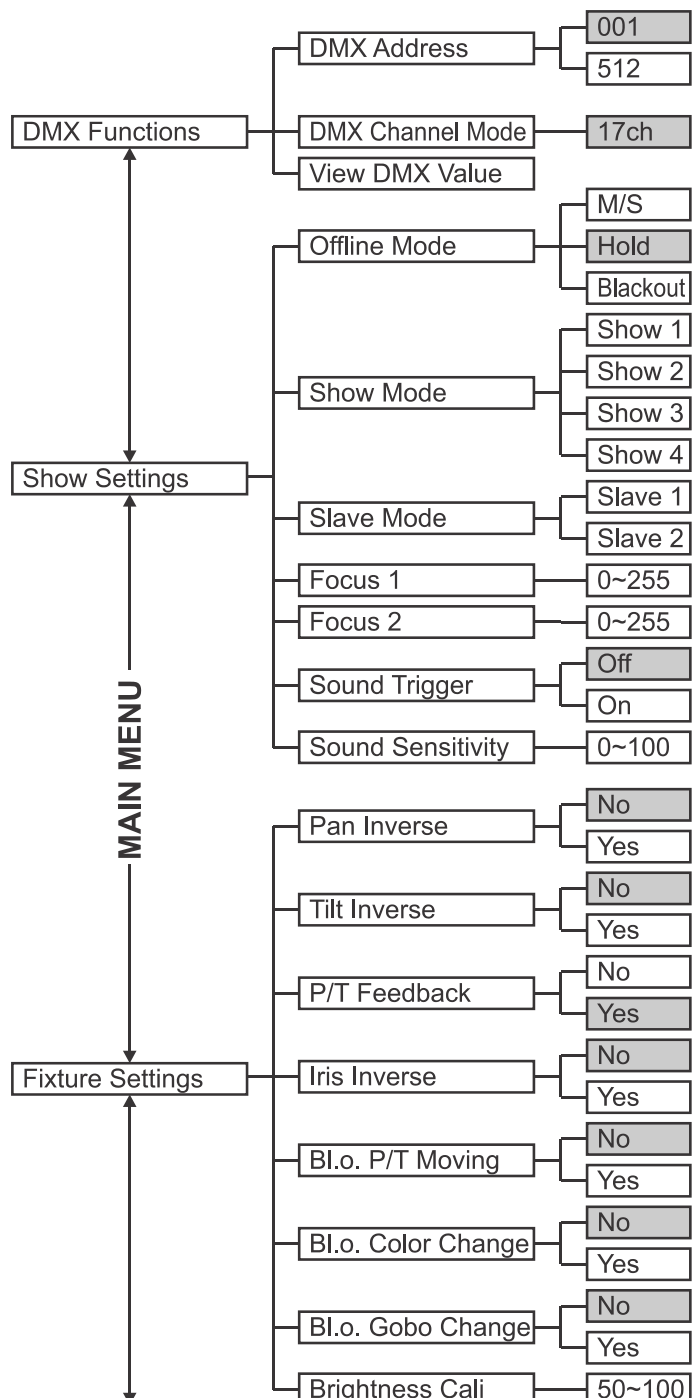

- **Modo Hold (espera):** cuando no se detecta la señal DMX, la unidad se congela con los últimos valores dmx recibidos y espera la señal DMX.
 - **Modo apagado:** cuando no se detecta señal DMX, la unidad entra en apagado y espera a la señal DMX.
 - Seleccione "**Offline Mode**" y pulse ENTER.
 - Utilice los botones ABAJO/ARRIBA para seleccionar una de las opciones disponibles.
 - Pulse el botón ENTER para guardar.
- Para volver a un menú anterior, pulse el botón MENU.

Modo espectáculo

Utilizado para seleccionar el modo Espectáculo cuando se utiliza en los modos autónomo o maestro/esclavo.

- Seleccione "**Show Mode**" y pulse ENTER.
 - Use los botones ABAJO/ARRIBA para seleccionar uno de los espectáculos disponibles.
 - Pulse el botón ENTER para guardar.
- Para volver a un menú anterior, pulse el botón MENU.

Modo Esclavo

Se utiliza para hacer que la unidad esclava trabaje en oposición a la unidad maestra o que trabaje en completo sincronismo.

- Seleccione "**Slave Mode**" y pulse ENTER.
 - Utilice los botones ABAJO/ARRIBA para seleccionar una de las opciones disponibles:
 - **Slave 1:** el esclavo sigue al maestro completamente sincronizado
 - **Slave 2:** el esclavo sigue al maestro en sincronización opuesta
 - Pulse el botón ENTER para guardar.
- Para volver a un menú anterior, pulse el botón MENU.

Foco 1

Se utiliza para ajustar el foco de los gobos giratorios (rueda de gobos 1) mientras se utiliza en modo autónomo.

- Seleccione "**Focus 1**" y pulse ENTER: el proyector muestra uno de los gobos giratorios para que pueda ajustar el foco fácilmente.
- Utilice los botones ABAJO/ARRIBA hasta que el gobo se vea nítido (rango de valores: 0-255)
- Pulse el botón ENTER para guardar.

Para volver a un menú anterior, pulse el botón MENU.

Observación: por favor, tenga en cuenta que sólo puede establecer un "foco medio", mientras que en el modo autónomo no es posible establecer el foco perfectamente nítido en todas las direcciones.

Foco 2

Se utiliza para ajustar el foco de los gobos fijos (rueda de gobos 2) mientras se utiliza en modo autónomo.

- Seleccione "**Focus 2**" y pulse ENTER: el proyector muestra uno de los gobos fijos para que pueda ajustar el foco fácilmente.
- Utilice los botones ABAJO/ARRIBA hasta que el gobo se vea nítido (rango de valores: 0-255).
- Pulse el botón ENTER para guardar.

Para volver a un menú anterior, pulse el botón MENU.

Observación: por favor, tenga en cuenta que sólo puede establecer un "foco medio", mientras que en el modo autónomo no es posible establecer el foco perfectamente nítido en todas las direcciones.

Activación por sonido

Si está activada, la unidad funciona al ritmo de la música en modo autónomo o maestro/esclavo

- Seleccione "**Sound Trigger**" y pulse ENTER.
- Utilice los botones ABAJO/ARRIBA para seleccionar:
 - **On:** los espectáculos internos se disparan mediante el micrófono interno.
 - **Off:** los espectáculos internos se disparan a la velocidad preestablecida.
- Pulse el botón ENTER para guardar.

Para volver a un menú anterior, pulse el botón MENU.

Sensibilidad al sonido

Se utiliza para establecer la sensibilidad del micrófono interno cuando la unidad se utiliza en modo autónomo o maestro/esclavo

- Seleccione “**Sound Sensitivity**” y pulse ENTER.
- Utilice los botones ABAJO/ARRIBA para cambiar la sensibilidad desde 0 (sensibilidad muy baja) hasta 100 (sensibilidad alta).
- Pulse el botón ENTER para guardar.

Para volver a un menú anterior, pulse el botón MENU.

Ajustes de la unidad

Este submenú contiene los ajustes especificados de la unidad.

- Pulse el botón MENU y seleccione el submenú “**Fixture Settings**” .

Inversión Horizontal

No: Movimiento horizontal no invertido.

Yes: Movimiento horizontal invertido.

- Seleccione “**Pan Inverse**” y pulse ENTER.
- Utilice los botones ABAJO/ARRIBA para seleccionar Yes o No.
- Pulse el botón ENTER para guardar.

Para volver a un menú anterior, pulse el botón MENU.

Inversión Vertical

No: Movimiento vertical no invertido.

Yes: Movimiento vertical invertido.

- Seleccione “**Tilt Inverse**” y pulse ENTER.
- Utilice los botones ABAJO/ARRIBA para seleccionar Yes o No.
- Pulse el botón ENTER para guardar.

Para volver a un menú anterior, pulse el botón MENU.

Reacción P/T

Al tocar la cabeza del proyector, la posición horizontal/vertical puede verse alterada y perder la sincronización con otras máquinas. La reacción P/T puede corregir automáticamente estos problemas.

- Seleccione “**P/T Feedback**” y pulse ENTER.
- Utilice los botones ABAJO/ARRIBA para seleccionar:
 - **No:** Posición Horizontal/Vertical no se corrige automáticamente.
 - **Yes:** Posición Horizontal/Vertical se corrige automáticamente.
- Pulse el botón ENTER para guardar.

Para volver a un menú anterior, pulse el botón MENU.

Inversión de iris

Se utiliza para determinar el comportamiento del iris.

- Seleccione “**Iris Inverse**” y pulse ENTER.
- Utilice los botones ABAJO/ARRIBA para seleccionar:
 - **No:** El iris está abierto cuando el valor DMX es 000.
 - **Yes:** El iris está abierto cuando el valor DMX es 255.
- Pulse el botón ENTER para guardar.

Para volver a un menú anterior, pulse el botón MENU.

Movimiento BI.O.P/T

“**Apagado durante el movimiento horizontal vertical**”: Durante el cambio de posiciones horizontal/vertical, el proyector puede cortar la salida de luz para obtener un efecto especial.

- Seleccione “**BI.O.P/T Moving**” y pulse ENTER.
- Utilice los botones ABAJO/ARRIBA para seleccionar:
 - **No:** la emisión permanece abierta durante los movimientos horizontal/vertical.
 - **Yes:** la emisión se corta durante los movimientos horizontal/vertical.
- Pulse el botón ENTER para guardar.

Para volver a un menú anterior, pulse el botón MENU.

BI.O. Cambio de color

“Apagado durante el cambio de colores”: Durante el cambio de colores, el proyector puede cortar la salida de luz para obtener un efecto especial.

- Seleccione “**BI.O.Color Change**” y pulse ENTER.
- Utilice los botones ABAJO/ARRIBA para seleccionar:
 - **No**: la emisión permanece abierta durante el cambio de color.
 - **Yes**: la emisión se corta durante el cambio de color.
- Pulse el botón ENTER para guardar.

Para volver a un menú anterior, pulse el botón MENU.

BI.O. Cambio de gobo

“Apagado durante el cambio de gobos”: Durante el cambio de gobos, el proyector puede cortar la salida de luz para obtener un efecto especial.

- Seleccione “**BI.O.Gobo Change**” y pulse ENTER.
- Utilice los botones ABAJO/ARRIBA para seleccionar:
 - **No**: la emisión permanece abierta durante el cambio de gobo.
 - **Yes**: la emisión se corta durante el cambio de gobo.
- Pulse el botón ENTER para guardar.

Para volver a un menú anterior, pulse el botón MENU.

Brightness Cali

Aunque la BTX-FALCON es 100% compatible con la anterior BTX-180LS, el Ingenioso LED de la BTX-FALCON da aproximadamente un 40% más de luz. Con esta función puede hacer coincidir (reducir) la fuente de luz con la de la BTX-180LS.

- Seleccione “**Brightness Cali**” y pulse ENTER.
- Utilice los botones ABAJO/ARRIBA para cambiar la producción de luz desde 50% hasta 100% (un valor de más o menos 60% corresponde a la BTX-180LS)
- Pulse el botón ENTER para guardar.

Para volver a un menú anterior, pulse el botón MENU.

Ajustes de Pantalla

Este submenú contiene los ajustes relativos a la pantalla

- Pulse el botón MENU y seleccione el submenú “**Display Settings**”.

Invertir pantalla

El proyector puede fijarse/utilizarse de pie o colgado bocabajo. Para facilitar la lectura de la pantalla, puede girarla en 180°.

No: La pantalla es legible cuando el proyector está de pie.

Yes: La pantalla es legible cuando el proyector está bocabajo.

- Seleccione “**Display Inverse**” y pulse ENTER.
- Utilice los botones ABAJO/ARRIBA para seleccionar Yes o No.
- Pulse el botón ENTER para guardar.

Para volver a un menú anterior, pulse el botón MENU.

⇒ **Tenga en cuenta que hay un acceso directo para esta función: pulsar al mismo tiempo los botones ARRIBA y ABAJO.**

Apagado automático de la retroiluminación

No: el visualizador siempre está iluminado.

Yes: la pantalla se oscurece si no se utiliza durante un tiempo.

- Seleccione “**Backlight Auto Off**” y pulse ENTER.
- Utilice los botones ABAJO/ARRIBA para seleccionar Yes o No.
- Pulse el botón ENTER para guardar.

Para volver a un menú anterior, pulse el botón MENU.

Intensidad de la retroiluminación

Se utiliza para establecer la intensidad de la retroiluminación de la pantalla.

- Seleccione “**Backlight Intensity**” y pulse ENTER.
- Utilice los botones ABAJO/ARRIBA para cambiar la intensidad entre 1 y 10.
- Pulse el botón ENTER para guardar.

Para volver a un menú anterior, pulse el botón MENU.

Unidad de temperatura

La pantalla puede mostrar la temperatura en °C (Celsius) o °F (Fahrenheit)

°C: Temperatura mostrada en Celsius.

°F: Temperatura mostrada en Fahrenheit.

- Seleccione "Temperature Unit" y pulse ENTER.
- Utilice los botones ABAJO/ARRIBA para seleccionar °C o °F.
- Pulse el botón ENTER para guardar.

Para volver a un menú anterior, pulse el botón MENU.

Avisos en pantalla

Puede escoger si el proyector le advierte cuando se produce un error.

No: la pantalla muestra el error de forma discreta

Yes: la pantalla parpadea mientras el error se muestra en la pantalla.

- Seleccione "Display Warning" y pulse ENTER.
- Utilice los botones ABAJO/ARRIBA para seleccionar Yes o No.
- Pulse el botón ENTER para guardar.

Para volver a un menú anterior, pulse el botón MENU.

Comprobación de la unidad

Este submenú contiene algunas características para realizar una prueba rápida de la unidad sin necesidad de un controlador.

- Pulse el botón MENU y seleccione el submenú "Fixture Test".

Autocomprobación

La unidad realiza una comprobación automática en la que aparecen todas las funciones.

- Seleccione "Auto Test" y pulse ENTER.
 - El proyector comienza la comprobación automática y tras terminar vuelve al funcionamiento normal.
- Para volver a un menú anterior o detener la comprobación, pulse el botón MENU.

Prueba Manual

Puede revisar todas las funciones una a una sin necesidad de un controlador DMX.

- Seleccione "Manual Test" y pulse ENTER.
 - La pantalla muestra una lista de todas las funciones que pueden revisarse.
 - Utilice los botones ABAJO/ARRIBA para desplazarse por la lista y pulse ENTER para seleccionar una función.
 - Use los botones ABAJO/ARRIBA para cambiar el valor: 000. a 255.
 - Pulse MENU para volver a la lista y seleccionar otra función a probar.
- Para detener la prueba, pulse el botón MENU hasta que se encuentre en el menú principal.

Información de la unidad

Este submenú contiene información útil para el mantenimiento.

- Pulse el botón MENU y seleccione el submenú "Fixture Information".
- La pantalla muestra la siguiente información:
 - "Fixture use Hour": indica cuántas horas se ha utilizado la unidad. (no es posible resetearlo).
 - "Light Use Hour": indica cuántas horas ha estado encendido el motor LED (puede restaurarse a cero).

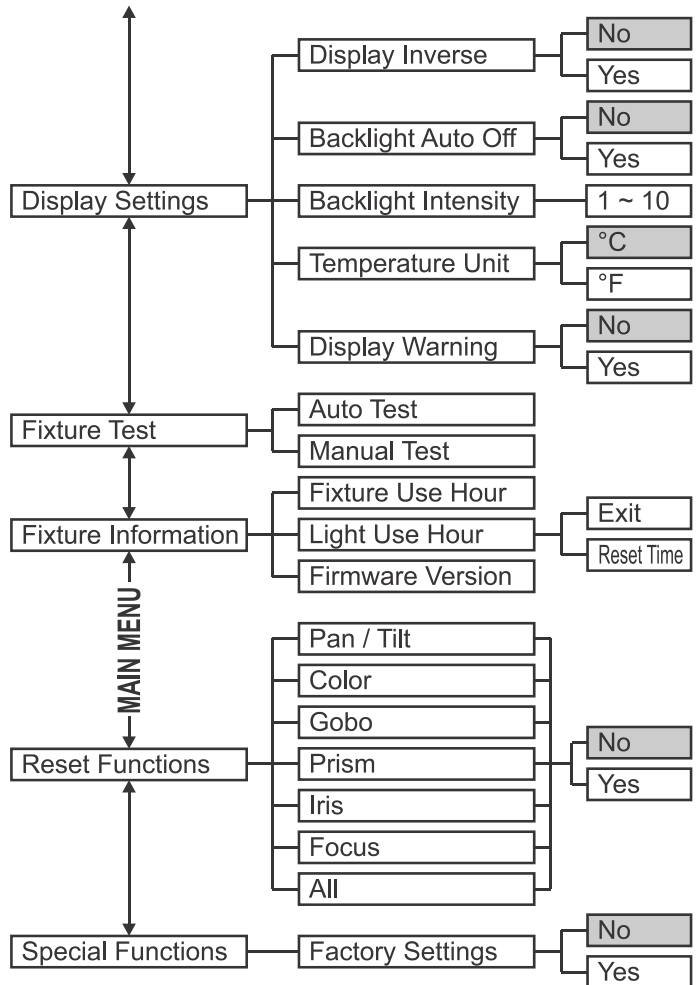

- “Firmware Version”: pulse MENU para mostrar la versión del software para los distintos procesadores.

Para volver, pulse el botón MENU hasta que se encuentre en el menú principal.

Restaurar funciones

Este submenú se utiliza para resetear la unidad o partes de ella.

- Pulse el botón MENU y seleccione el submenú “Reset Functions”.
- La pantalla muestra una lista con las distintas funciones que pueden restaurarse: Pan/tilt, Color, Gobo, ..., All.
- Utilice los botones ABAJO/ARRIBA para desplazarse por la lista y pulse ENTER para seleccionar una función.
- Utilice los botones ABAJO/ARRIBA para confirmar su elección: Yes o No.
- Pulse MENU para volver a la lista y seleccionar otra función.

Para volver, pulse el botón MENU hasta que se encuentre en el menú principal.

⇒ **Tenga en cuenta que** hay un acceso directo para el reseteo completo del proyector: pulsar al mismo tiempo los botones MENU y ENTER durante 3 segundos.

Funciones especiales

Este submenú contiene algunas funciones útiles para el mantenimiento.

- Pulse el botón MENU y seleccione el submenú “Special Functions”.

Configuración de Fábrica

Esta es su salida de emergencia si ha encontrado verdaderos problemas con los ajustes: simplemente restaura los valores de fábrica.

No: mantiene los ajustes actuales sin cambios.

Yes: devuelve los valores de fábrica, se pierden los ajustes personales.

- Seleccione “Factory Settings” y pulse ENTER.
- Utilice los botones ABAJO/ARRIBA para seleccionar Yes o No.
- Pulse el botón ENTER para guardar.

Para volver a un menú anterior, pulse el botón MENU.

Ajuste de Compensación:

Se utiliza para ajustar la posición vertical/horizontal y el zoom iniciales para que todas las unidades estén perfectamente alineadas:

- Si no se encuentra ya en el menú de configuración, simplemente pulse el botón MENU para acceder a dicho menú
- Ahora pulse el botón ENTER durante al menos 5 segundos para entrar en el modo offset.
- Utilice los botones ABAJO/ARRIBA para seleccionar una de las opciones disponibles.
- Pulse el botón ENTER, la pantalla mostrará el valor de compensación actual.
- Utilice los botones ABAJO/ARRIBA para ajustar los valores de compensación
- Pulse el botón ENTER para confirmar sus ajustes o pulse el botón MENU para salir sin guardar el menú.

Para volver al modo normal de funcionamiento: pulse el botón MENU.

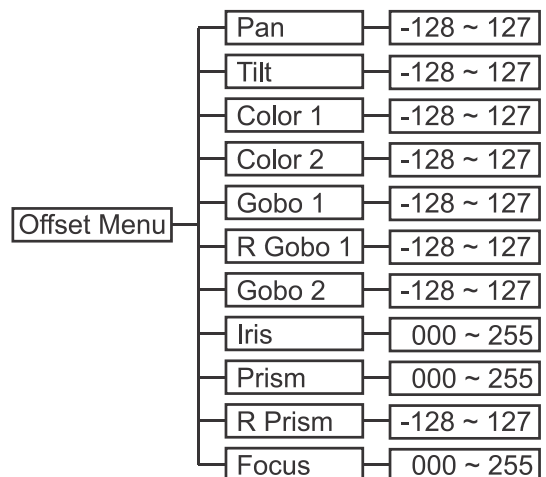

ELEVACIÓN SOBRE CABEZA

- **Importante:** La instalación debe efectuarla solamente personal de servicio cualificado. Una instalación no adecuada puede dar como resultado lesiones serias y/o daños a la propiedad. ¡La elevación sobre cabeza requiere una experiencia extensa! Deben respetarse los límites de carga de trabajo, deben utilizarse materiales de instalación certificados, el dispositivo instalado debe inspeccionarse con regularidad por motivos de seguridad.
- Asegúrese de que el área que se encuentra bajo el lugar de instalación esté libre de personas no autorizadas durante su elevación, descenso y reparación.
- Ubique el accesorio en un punto bien ventilado, lejos de materiales y/o líquidos inflamables. El aparato debe fijarse **por lo menos a 50cm** de las paredes circundantes.
- El dispositivo debe instalarse fuera del alcance de las personas y fuera de las áreas donde haya paso de personas o donde éstas permanezcan sentadas.
- Antes de efectuar la elevación, asegúrese de que el área de instalación pueda sostener una carga puntual mínima de 10 veces el peso del dispositivo.
- Cuando instale la unidad, utilice siempre un cable de elevación certificado que pueda sostener 12 veces el peso del dispositivo. Esta segunda fijación de seguridad debe instalarse de forma que ninguna parte de la instalación pueda caer más de 20cm si la fijación principal falla.
- El dispositivo debe fijarse bien, ¡un montaje de libre oscilación es peligroso y no debe considerarse!
- No cubra ninguna abertura de ventilación ya que esto puede provocar sobrecalentamiento.
- El operador tiene que estar seguro de que las instalaciones relacionadas con la seguridad y con la técnica de la máquina sean aprobadas por un experto antes de utilizarlas por primera vez. Las instalaciones deben inspeccionarse anualmente por una persona con experiencia para asegurarse de que la seguridad es óptima.

INSTALACIÓN ELÉCTRICA + DIRECCIONAMIENTO



Importante: La instalación eléctrica debe realizarla solamente personal cualificado, de acuerdo con las regulaciones para la seguridad eléctrica y mecánica de su país.

Cada vez que encienda la unidad, mostrará un mensaje de bienvenida en la pantalla y moverá todos los motores a su posición "inicial" y puede que oiga algunos ruidos durante unos 20 segundos. Tras esto, la unidad estará lista para recibir la señal DMX o para ejecutar los programas incorporados.

Instalación eléctrica para dos o más unidades en el modo master/slave:

En este modo las unidades mostrarán un espectáculo sincronizado, trabajando al ritmo de la música.

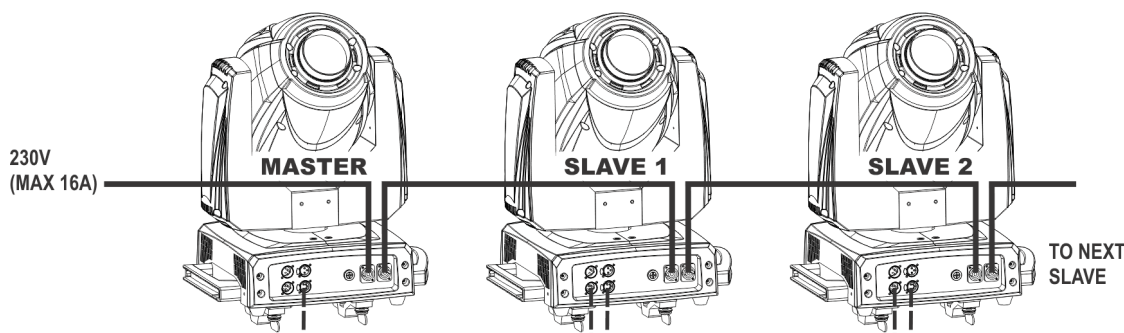

- Conecte desde 2 hasta un máximo de 16 unidades entre sí utilizando cables para micrófono balanceados de buena calidad. La primera unidad de la cadena actuará automáticamente como la maestra, las otras unidades actuarán automáticamente como esclavas.
- Asegúrese de que todas las unidades estén conectadas a la alimentación.
- ¡El **PRIMER proyector** de la línea debe establecerse como MASTER! (consulte también el capítulo "MENÚ de CONFIGURACIÓN - ajustes de espectáculos - modo offline"):
 - Pulse el botón MENU y seleccione el submenú "Show Settings".
 - Seleccione el submenú "Offline Mode" y seleccione "M/S" (M/S significa modo master/slave).
 - Seleccione el submenú "Show Mode" y seleccione uno de los espectáculos.
- ¡Hecho!

Observación 1: Si no hay emisión, por favor asegúrese de establecer la primera unidad en modo "M/S".

Observación 2: Si las unidades no siguen el ritmo de la música, compruebe si en la maestra está activado el "Sound Trigger" y la "Sound Sensitivity" tiene el nivel deseado. (vea el capítulo "MENÚ de CONFIGURACIÓN")

Instalación eléctrica para varias unidades en una línea DMX:

El protocolo DMX es una señal de alta velocidad ampliamente utilizada para controlar equipamiento de iluminación inteligente. Debe encadenar en "cadena daisy" su controlador DMX y todos los efectos luminosos conectados, con un cable balanceado XLR M/H de buena calidad. Para evitar un comportamiento extraño de los efectos de luces debido a interferencias, debe utilizar un terminador de 90Ω a 120Ω al final de la cadena. No utilice nunca cables Y para dividir la línea DMX, ¡utilice en su lugar un separador DMX de buena calidad!

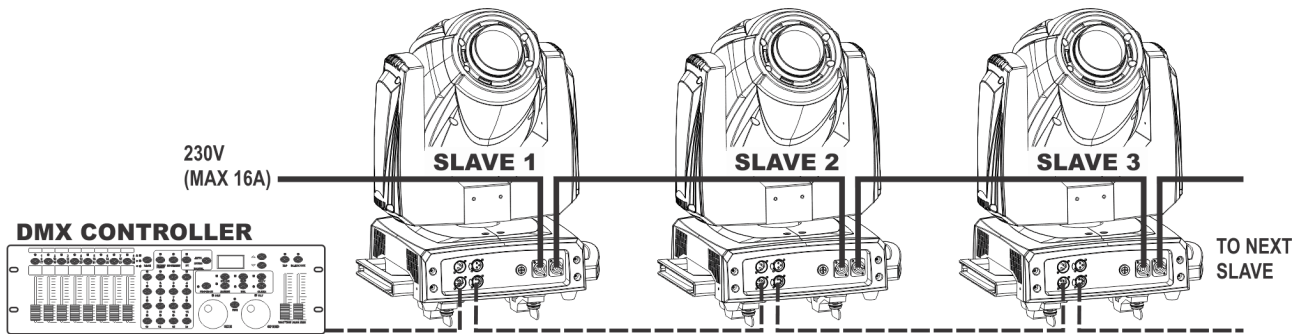

Cada unidad de la cadena debe tener su propia dirección de inicio, para que sepa qué comandos del controlador son los que debe decodificar.

CÓMO ESTABLECER LA DIRECCIÓN DE INICIO CORRECTA:

Consulte el capítulo "MENÚ de CONFIGURACIÓN" para saber cómo establecer la dirección de inicio en esta unidad. La dirección de inicio de cada unidad es muy importante. Si desea controlar todos los proyectores de forma independiente, debe darle a cada uno una dirección diferente, y no pueden solaparse los canales DMX de los distintos proyectores.

Ejemplo:

- **Proyector 1:** dirección de inicio = 001 (dirección final 017)
- **Proyector 2:** dirección de inicio = 018 (dirección final 034)
- **Proyector 3:** dirección de inicio = 035 (dirección final 051)
- ...

Desgraciadamente, en este manual no podemos decirle qué dirección de inicio debe utilizar exactamente porque eso depende totalmente del controlador y la configuración que utilice...así que por favor, consulte el manual de usuario de su controlador DMX para conocer las direcciones de inicio que debe establecer.

CONFIGURACIÓN DMX:

Actualmente, el proyector tiene 1 modo DMX, con actualizaciones eventuales del software esto podría cambiar.

CANAL	VALOR	FUNCIÓN
1	000 - 255	Pan
2	000 - 255	Ajustar panorámica (Bit menos importante)
3	000 - 255	Tilt
4	000 - 255	Ajustar inclinación (Bit menos importante)
5	000 - 255	Velocidad horizontal/vertical (000 = rápida ~ 255 = lenta)
6	000 - 255	Atenuador (0 a 100%)
7		Efecto estrobo/obturador
	000 - 007	Obturador cerrado (sin emisión)

CANAL	VALOR	FUNCIÓN
	008 - 015	Obturador abierto
	016 - 131	Estrobo 1 (lento → rápido)
	132 - 139	Obturador abierto
	140 - 181	Estrobo 2: apertura lenta/cierre instantáneo (lento → rápido)
	182 - 189	Obturador abierto
	190 - 231	Estrobo 3: apertura instantánea/cierre lento (rápido → lento)
	232 - 239	Obturador abierto
	240 - 247	Estrobo 4: estrobo aleatorio
	248 - 255	Obturador abierto
8		Rueda de colores 1
	000 - 007	COLOR 1 - blanco (abierto)
	008 - 015	COLOR 2 - azul claro
	016 - 023	COLOR 3 - verde
	024 - 031	COLOR 4 - naranja
	032 - 039	COLOR 5 - amarillo
	040 - 047	COLOR 6 - magenta
	048 - 055	COLOR 7 - azul
	056 - 063	COLOR 8 - rojo
	064 - 127	Indexación (posiciones intermedias)
	128 - 189	Rueda de colores girando en sentido de las agujas del reloj (rápido → lento)
	190 - 193	Rueda de colores deja de girar
	194 - 255	Rueda de colores girando en sentido contrario a las agujas del reloj (lento → rápido)
9		Rueda de colores 2
	000 - 007	COLOR 1 - blanco (abierto)
	008 - 015	COLOR 2 - rosa
	016 - 023	COLOR 3 - CTO 3200K (filtro blanco cálido)
	024 - 031	COLOR 4 - luz UV
	032 - 039	COLOR 5 - amarillo
	040 - 047	COLOR 6 - verde hierba
	048 - 055	COLOR 7 - CTO 5600K (blanco frío)
	056 - 063	COLOR 8 - azul pálido
	064 - 127	Indexación (posiciones intermedias)
	128 - 189	Rueda de colores girando en sentido de las agujas del reloj (rápido → lento)
	190 - 193	Rueda de colores deja de girar
	194 - 255	Rueda de colores girando en sentido contrario a las agujas del reloj (lento → rápido)
10		Rueda de gobos 1 - selección (gobos giratorios)
	000 - 007	ABIERTO (sin gobo)
	008 - 015	GOBO 1
	016 - 023	GOBO 2
	024 - 031	GOBO 3
	032 - 039	GOBO 4
	040 - 047	GOBO 5
	048 - 055	GOBO 6
	056 - 063	GOBO 7
	064 - 073	GOBO 1 - Vibrando
074 - 082	GOBO 2 - Vibrando	

CANAL	VALOR	FUNCIÓN
	083 - 091	GOBO 3 - Vibrando
	092 - 100	GOBO 4 - Vibrando
	101 - 109	GOBO 5 - Vibrando
	110 - 118	GOBO 6 - Vibrando
	119 - 127	GOBO 7 - Vibrando
	128 - 189	Rueda de gobos girando en sentido de las agujas del reloj (rápido → lento)
	190 - 193	Rueda de gobos deja de girar
	194 - 255	Rueda de gobos girando en sentido contrario a las agujas del reloj (lento → rápido)
11		Rueda de gobos 1 - rotación
	000 - 127	posicionamiento indexado: 0° - 360°
	128 - 189	Gobo girando en sentido de las agujas del reloj (rápido → lento)
	190 - 193	Gobo deja de girar
	194 - 255	Gobo girando en sentido contrario a las agujas del reloj (lento → rápido)
12		Rueda de gobos 2 - selección (gobos estáticos)
	000 - 007	ABIERTO (sin gobo)
	008 - 014	GOBO 1
	015 - 021	GOBO 2
	022 - 028	GOBO 3
	029 - 035	GOBO 4
	036 - 042	GOBO 5
	043 - 049	GOBO 6
	050 - 056	GOBO 7
	057 - 063	GOBO 8
	064 - 071	GOBO 1 - Vibrando
	072 - 079	GOBO 2 - Vibrando
	080 - 087	GOBO 3 - Vibrando
	088 - 095	GOBO 4 - Vibrando
	096 - 103	GOBO 5 - Vibrando
	104 - 111	GOBO 6 - Vibrando
	112 - 119	GOBO 7 - Vibrando
	120 - 127	GOBO 8 - Vibrando
	128 - 189	Rueda de gobos girando en sentido de las agujas del reloj (rápido → lento)
190 - 193	Rueda de gobos deja de girar	
194 - 255	Rueda de gobos girando en sentido contrario a las agujas del reloj (lento → rápido)	
13		Prisma activado/desactivado
	000 - 127	Efecto prisma DESACTIVADO
	128 - 255	Efecto prisma ACTIVADO
14		Prisma - rotación
	000 - 127	posicionamiento indexado: 0° - 360°
	128 - 189	Prisma girando en sentido de las agujas del reloj (rápido → lento)
	190 - 193	Prisma deja de girar
194 - 255	Prisma girando en sentido contrario a las agujas del reloj (lento → rápido)	
15	000 - 255	Iris (máximo a mínimo)

CANAL	VALOR	FUNCIÓN
16	000 - 255	Foco (cercano a distante)
17		Funciones especiales
	000 - 069	Sin función
	070 - 079	Activar apagado durante horizontal/vertical(*)
	080 - 089	Desactivar apagado durante horizontal/vertical(*)
	090 - 099	Activar apagado durante el cambio de color(*)
	100 - 109	Desactivar apagado durante el cambio de color(*)
	110 - 119	Activar apagado durante el cambio de gobo(*)
	120 - 129	Desactivar apagado durante el cambio de gobo(*)
	130 - 139	Sin función
	140 - 149	Restaurar horizontal/vertical (*)
	150 - 159	Restaurar color (*)
	160 - 169	Restaurar gobo (*)
	170 - 179	Sin función
	180 - 189	Restaurar foco (*)
	190 - 199	Sin función
	200 - 209	Restablecer todo (*)
	210 - 219	Activar apagado durante el cambio de gobo/color o vertical/horizontal (*)
	220 - 229	Desactivar apagado durante el cambio de gobo/color o vertical/horizontal (*)
	230 - 255	Sin función

Nota (*): El retardo de función está establecido en 3 segundos, la función seleccionada sólo se activará mientras se reciba el valor DMX correspondiente durante al menos 3 segundos.

GOBOS GIRATORIOS (RUEDA DE GOBOS 1 - CANAL 10)

La rueda de gobos 1 contiene 7 gobos giratorios estándar (tamaño del gobo: 26,8mm - tamaño de la imagen: 22,0mm)



Estos gobos pueden sustituirse por sus gobos personalizados, tanto de metal como de cristal.

Sustitución de los gobos:

- Apague el proyector, desenchufe el cable de alimentación y espere a que la unidad se enfríe.
- Retire la cubierta de plástico de la cabeza con un destornillador de estrella (PH2).
- Coloque la rueda de gobos con gobos giratorios.
- Cada uno de los gobos se monta en un soporte independiente que puede retirarse fácilmente de la rueda levantándolo un poco y tirando de él.
- El gobo se fija en el soporte con un clip de alambre: retire el clip con cuidado.
- Extraiga el gobo y sustitúyalo por otro nuevo.
- Ponga el clip de nuevo en su sitio y encaje el soporte en la rueda de gobos.
- Ponga la cubierta de plástico de la cabeza de nuevo en su sitio con un destornillador de estrella (PH2).
- Hecho.

GOBOS FIJOS (RUEDA DE GOBOS 2 - CANAL 12)

La rueda de gobos 2 contiene 8 gobos fijos estándar (tamaño del gobo: 31,4mm - tamaño de la imagen: 22,0mm)

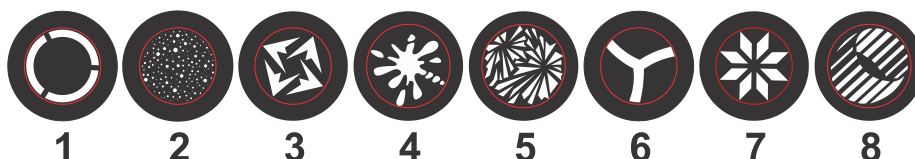

Estos gobos pueden sustituirse por sus gobos personalizados, sólo pueden utilizarse gobos de metal.

Sustitución de los gobos:

- Apague el proyector, desenchufe el cable de alimentación y espere a que la unidad se enfríe.
- Retire la cubierta de plástico de la cabeza con un destornillador de estrella (PH2).
- Coloque la rueda de gobos con gobos fijos.
- Los gobos se fijan directamente en la rueda de gobos.
- Extraiga el gobo cuidadosamente y sustitúyalo por otro nuevo.
- Ponga la cubierta de plástico de la cabeza de nuevo en su sitio con un destornillador de estrella (PH2).
- Hecho.

MANTENIMIENTO

- Asegúrese de que el área que se encuentra bajo el lugar de instalación esté libre de personas no autorizadas durante el mantenimiento.
- Apague la unidad, desenchufe el cable de alimentación y espere hasta que se enfríe.

Durante la inspección deben revisarse los puntos siguientes:

- Todos los tornillos utilizados para la instalación del dispositivo y cualquiera de sus componentes deben estar bien apretados y no pueden estar corroídos.
- Las carcasas, fijaciones y puntos de instalación (techo, estructuras truss, suspensiones) deben estar totalmente libres de cualquier deformación.
- Cuando una lente óptica está visiblemente dañada debido a grietas o arañazos profundos, debe sustituirse.
- Los cables de alimentación deben estar en condiciones impecables y deben sustituirse inmediatamente incluso si se detecta un problema pequeño.
- Para proteger el dispositivo frente al sobrecalentamiento se deben limpiar mensualmente los ventiladores de refrigeración y las aberturas de ventilación.
- El interior del dispositivo debe limpiarse anualmente utilizando una aspiradora o un chorro de aire.
- La limpieza de las lentes ópticas y/o espejos internos y externos debe efectuarse periódicamente para optimizar la salida de la luz. La frecuencia de limpieza depende del entorno en el que opera el aparato; entornos húmedos, con humo o especialmente sucios pueden provocar una mayor acumulación de suciedad en los componentes ópticos de la unidad.
 - Límpielo con un paño suave utilizando productos normales para la limpieza del vidrio.
 - Siempre seque cuidadosamente las piezas.

Atención: ¡Recomendamos enfáticamente que la limpieza se lleve a cabo por personal cualificado!

ESPECIFICACIONES

Entrada de alimentación:	CA 100 - 240V, 50/60Hz
Consumo de potencia:	330 Vatios
Fusible:	250V 6,3A retardado (cristal 20mm)
Conexiones de alimentación:	Neutrik® PowerCON® - capacidad de conexión de alimentación de 16A
Conexiones DMX:	XLR 3 pines y XLR 5 pines macho/hembra
Canales DMX utilizados:	17 c.
Lámpara:	Motor LED 180W
Ángulo del haz:	16°
Rueda de colores 1:	7 colores + abierto
Rueda de colores 2:	8 colores, incluyendo CTO 3200K, CTO 5600K y UV
Rueda de GOBOS 1:	7 gobos giratorios, sustituibles por gobos de metal y cristal Diámetro exterior: 26,8mm - Diámetro de la imagen: 22,0mm
Rueda de GOBOS 2:	8 gobos fijos, sustituibles sólo por gobos de metal Diámetro exterior: 31,4mm - Diámetro de la imagen: 22,0mm
Clasificación IP:	IP20
Temperatura de funcionamiento (T_a):	0°C a 40°C
Instalación:	2 anclajes rápidos de cuarto de vuelta
Tamaño:	ver la siguiente imagen
Peso:	17,5kg

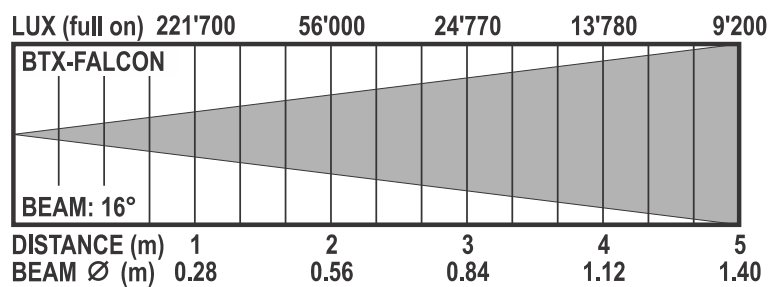
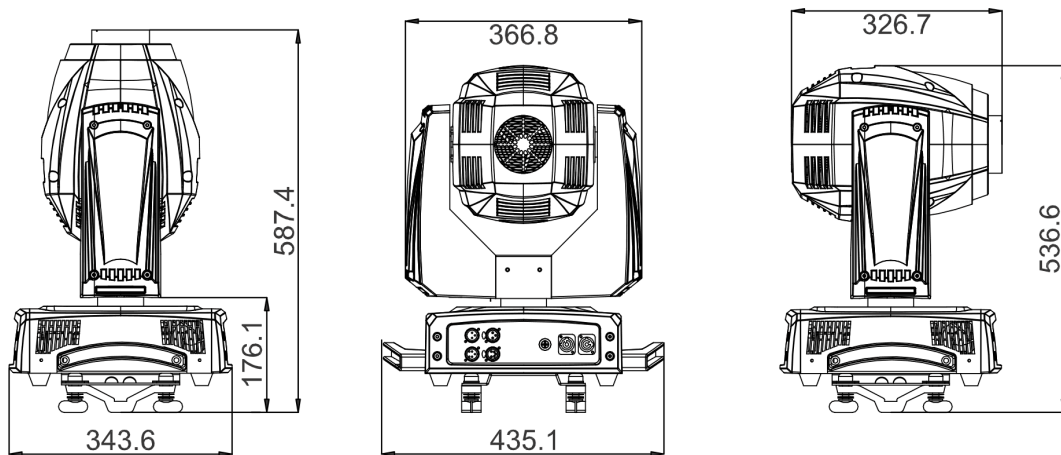

La información podría modificarse sin aviso previo
 Puede descargar la versión más reciente de este manual de usuario en nuestro
 sitio Web: www.briteq-lighting.com



MAILING LIST

EN: Subscribe today to our mailing list for the latest product news!

FR: Inscrivez-vous à notre liste de distribution si vous souhaitez suivre l'actualité de nos produits!

NL: Abonneer je vandaag nog op onze mailinglijst en ontvang ons laatste product nieuws!

DE: Abonnieren Sie unseren Newsletter und erhalten Sie aktuelle Produktinformationen!

ES: Suscribete hoy a nuestra lista de correo para recibir las últimas noticias!

WWW.BRITEQ-LIGHTING.COM

Copyright © 2015 by BEGLEC NV

t Hofveld 2C ~ B1702 Groot-Bijgaarden ~ Belgium

Reproduction or publication of the content in any manner, without express permission of the publisher, is prohibited.