

BT-W12L10

ZOOM

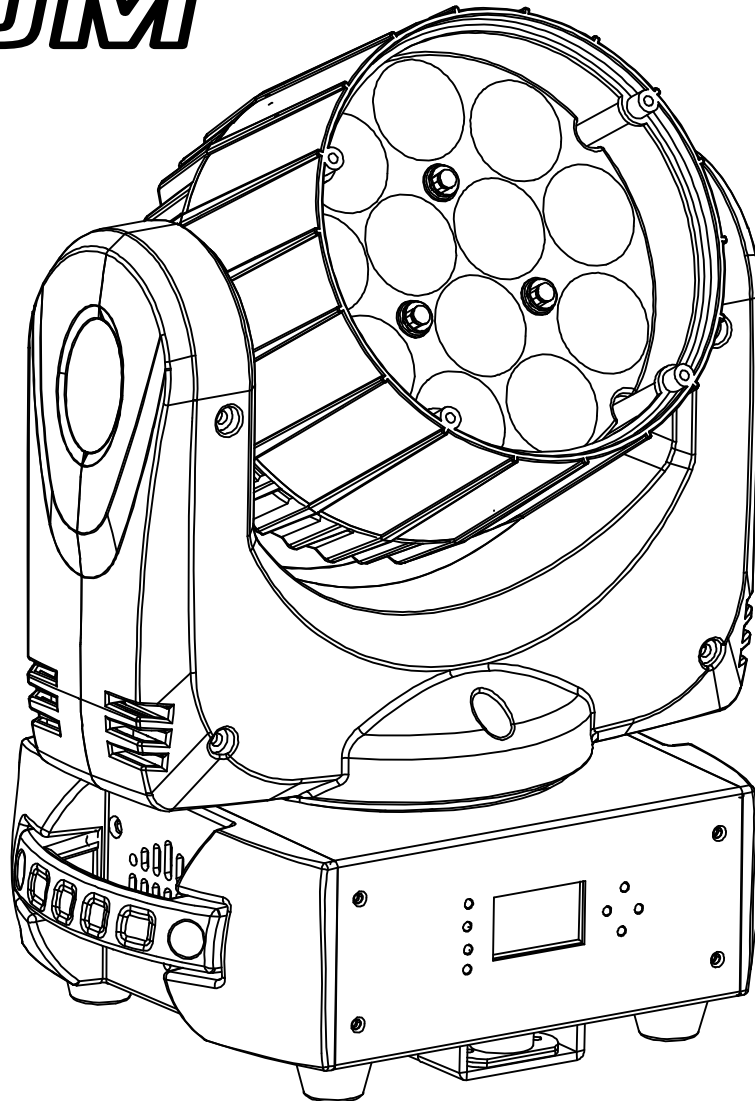

Operation Manual EN
Mode d'emploi FR
Gebruiksaanwijzing NL
Bedienungsanleitung DE
Manual de instrucciones ES

CE

Version: 1.1

BriteQ[®]
LIGHT RESEARCH



EN - DISPOSAL OF THE DEVICE

Dispose of the unit and used batteries in an environment friendly manner according to your country regulations.

FR - DÉCLASSER L'APPAREIL

Débarrassez-vous de l'appareil et des piles usagées de manière écologique conformément aux dispositions légales de votre pays.

NL - VERWIJDEREN VAN HET APPARAAT

Verwijder het toestel en de gebruikte batterijen op een milieuvriendelijke manier conform de in uw land geldende voorschriften.

DU - ENTSORGUNG DES GERÄTS

Entsorgen Sie das Gerät und die Batterien auf umweltfreundliche Art und Weise gemäß den Vorschriften Ihres Landes.

ES - DESHACERSE DEL APARATO

Reciclar el aparato y pilas usadas de forma ecologica conforme a las disposiciones legales de su país.

PT - COMO DESFAZER-SE DA UNIDADE

Tente reciclar a unidade e as pilhas usadas respeitando o ambiente e em conformidade com as normas vigentes no seu país.

OPERATION MANUAL

Thank you for buying this BRITEQ product. To take full advantage of all possibilities and for your own safety, please read these operating instructions very carefully before you start using this unit.

FEATURES

This unit is radio-interference suppressed. This product meets the requirements of the current European and national guidelines. Conformity has been established and the relevant statements and documents have been deposited by the manufacturer.

- A compact but powerful moving wash for rental companies, stage and discotheques
- All functions are 100% compatible with those of his bigger brother "BT-W19L10 ZOOM"
- High speed 10° to 60° zoom for maximum flexibility.
- The 12pcs Osram "OSTAR" 4in1 RGBW 10W leds are the perfect choice for this projector, they guarantee perfect color mixing at any beam angle.
- Very bright beam compared to the size of the unit.
- Perfect color consistency over the complete dimmer range.
- High speed pan/tilt movements with 16bit resolution assure dynamic show programming.
- Calibrated color macros (Lee filters standard) for easy and fast show programming
- Two different 14ch DMX channel modes for maximum flexibility.
- Automatic X/Y re-positioning
- Neutrik PowerCON® in/outputs: easy daisy chaining of several units up to 16A.
- Neutrik 3pin & 5pin in/outputs for maximum flexibility in a professional environment
- Easy firmware updates keep your machine up-to-date at all times (optional firmware updater needed)
- The LCD-display assures easy navigation in the different setup menus
- High efficiency and low power consumption, only 198W
- Equipped with omega brackets for fast installation

BEFORE USE

- Before you start using this unit, please check if there's no transportation damage. Should there be any, do not use the device and consult your dealer first.
- **Important:** This device left our factory in perfect condition and well packaged. It is absolutely necessary for the user to strictly follow the safety instructions and warnings in this user manual. Any damage caused by mishandling is not subject to warranty. The dealer will not accept responsibility for any resulting defects or problems caused by disregarding this user manual.
- Keep this booklet in a safe place for future consultation. If you sell the fixture, be sure to add this user manual.

Check the contents:

Check that the carton contains the following items:

- Operating instructions
- BT-W12L10 ZOOM
- Quick lock "Omega bracket"
- Power cable

SAFETY INSTRUCTIONS:



CAUTION
RISK OF ELECTRIC SHOCK
DO NOT OPEN



CAUTION: To reduce the risk of electric shock, do not remove the top cover. No user-serviceable parts inside. Refer servicing to qualified service personnel only.



The lightning flash with arrowhead symbol within the equilateral triangle is intended to alert the user or the presence of un-insulated “dangerous voltage” within the product’s enclosure that may be of sufficient magnitude to constitute a risk of electric shock.



The exclamation point within the equilateral triangle is intended to alert the user to the presence of important operation and maintenance (servicing) instructions in the literature accompanying this appliance.



This symbol means: indoor use only



This symbol means: Read instructions



This symbol determines: the minimum distance from lighted objects. The minimum distance between light-output and the illuminated surface must be more than 1 meters



The device is not suitable for direct mounting on normally flammable surfaces. (suitable only for mounting on non-combustible surfaces)

RISK GROUP 2
CAUTION:
Do not stare at operating lamp

CAUTION: Do not stare at operating lamp.
May be harmful to the eyes.

- To protect the environment, please try to recycle the packing material as much as possible.
- To prevent fire or shock hazard, do not expose this appliance to rain or moisture.
- To avoid condensation to be formed inside, allow the unit to adapt to the surrounding temperatures when bringing it into a warm room after transport. Condense sometimes prevents the unit from working at full performance or may even cause damages.
- This unit is for indoor use only.
- Don't place metal objects or spill liquid inside the unit. Electric shock or malfunction may result. If a foreign object enters the unit, immediately disconnect the mains power.
- Locate the fixture in a well ventilated spot, away from any flammable materials and/or liquids. The fixture must be fixed at least 50cm from surrounding walls.
- Don't cover any ventilation openings as this may result in overheating.
- Prevent use in dusty environments and clean the unit regularly.
- Keep the unit away from children.
- Inexperienced persons should not operate this device.
- Maximum safe ambient temperature is 40°C. Don't use this unit at higher ambient temperatures.
- Make sure the area below the installation place is free from unwanted persons during rigging, de-rigging and servicing.
- Allow the device about 10 minutes to cool down before to start servicing.
- Always unplug the unit when it is not used for a longer time or before to start servicing.
- The electrical installation should be carried out by qualified personal only, according to the regulations for electrical and mechanical safety in your country.
- Check that the available voltage is not higher than the one stated on the unit.
- The power cord should always be in perfect condition. Switch the unit immediately off when the power cord is squashed or damaged. It must be replaced by the manufacturer, its service agent or similarly qualified persons in order to avoid a hazard.
- Never let the power-cord come into contact with other cables!
- This fixture must be earthed in order to comply with safety regulations.
- Don't connect the unit to any dimmer pack.
- Always use an appropriate and certified safety cable when installing the unit.
- In order to prevent electric shock, do not open the cover. There are no user serviceable parts inside.
- **Never** repair a fuse or bypass the fuse holder. **Always** replace a damaged fuse with a fuse of the same type and electrical specifications!
- In the event of serious operating problems, stop using the fixture and contact your dealer immediately.
- The housing and the lenses must be replaced if they are visibly damaged.
- Please use the original packing when the device is to be transported.

- Due to safety reasons it is prohibited to make unauthorized modifications to the unit.

Important: Never look directly into the light source! Don't use the effect in the presence of persons suffering from epilepsy.

DESCRIPTION:

CONTROL PANEL:

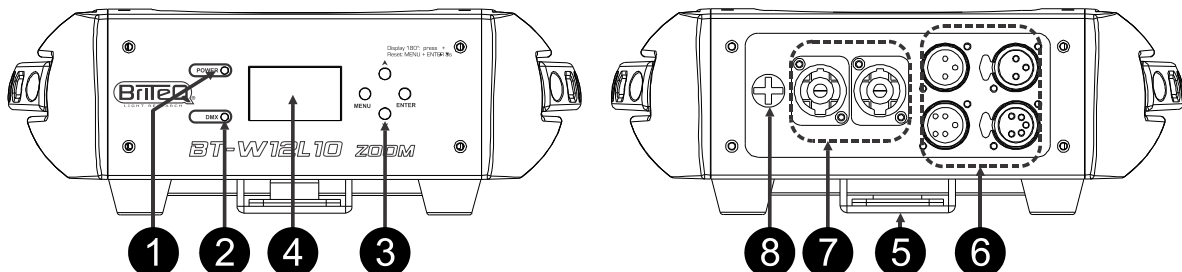

1. **POWER LED:** always on while the projector is connected to the mains.
2. **DMX LED:** is lit while the unit receives a DMX-signal. Blinks while performing a software upgrade.
3. **NAVIGATION BUTTONS:**

MENU	To enter the setup menu or return to a previous function
DOWN	To go forward in the menu tree
UP	To go backward in the menu tree
ENTER	To confirm the selected function

Two **button shortcuts** make life easier for the installer:

- Press **UP & DOWN buttons together:** Display turns over 180°
 - Press **MENU + ENTER buttons for 3sec:** the projector resets.
4. **DISPLAY** shows the various menus and the selected functions.
 5. **OMEGA CLAMP:** on the bottom you can insert the included “omega” quick clamp. Just turn the locking system over 90° to secure the clamp. Always use a safety cable for extra security!
 6. **DMX IN/OUTPUTS:** used for DMX512 linking, you can use good quality balanced signal cables with 3pin or 5pin XLR-connectors.
 7. **MAINS INPUT / OUTPUT:** with PowerCON® sockets, connect the supplied mains cable here, you can daisy chain several units, up to max 16A. Input and output are connected to each other without any fuse.
 8. **MAINS FUSE:** this fuse only protects the electronics of the projector.

Hint: Please check our website for special cable assemblies that contain both power (3x1.5mm² with Neutrik PowerCON®) and balanced signal (XLR 3pin) in one cable, very convenient!

SETUP MENU:

- Press the **MENU** button to enter the setup menu.
- Use **UP / DOWN** buttons to browse the **submenu(s)** and/or select functions, change the value(s).
- Always press the **ENTER** button to confirm.
- To return to a previous menu, always use the MENU button.

Note 1: After 60 seconds the display will automatically return to normal mode without any change.

Note 2: The grey colored options in the setup menu are the default settings.

DMX Functions

This submenu contains all DMX-related settings.

- Press the MENU button and select the “**DMX Functions**” submenu.

DMX Address

Used to set the starting address in a DMX setup.

- Select “**DMX address**” and press ENTER.
- Use DOWN / UP buttons to change the DMX512 address.
- Press the ENTER button to save.

To return without any change or go to a previous menu, press the MENU button.

DMX Channel Mode

Used to select the desired channel mode.

- Select “DMX Channel Mode” and press ENTER
 - Use DOWN / UP buttons to select the desired DMX channel mode.
 - Press the ENTER button to save.
- To return without any change or go to a previous menu, press the MENU button.

View DMX Value

- Select “View DMX Value” and press ENTER.
 - The display now shows the DMX-values for the different channels.
- To return to a previous menu, press the MENU button or after 60 seconds the display will automatically return to normal mode.

Fixture Settings

This submenu contains specific fixture settings.

- Press the MENU button and select the “Fixture Settings” submenu.

Pan Inverse

No: Panning movement is not inverted.

Yes: Panning movement is inverted.

- Select “Pan Inverse” and press ENTER
 - Use DOWN / UP buttons to select Yes or No.
 - Press the ENTER button to save.
- To return without any change or go to a previous menu, press the MENU button.

Tilt Inverse

No: Tilt movement is not inverted.

Yes: Tilt movement is inverted.

- Select “Tilt Inverse” and press ENTER
 - Use DOWN / UP buttons to select Yes or No.
 - Press the ENTER button to save.
- To return without any change or go to a previous menu, press the MENU button.

P/T Feedback

While touching the head of the projector, the pan/tilt positioning can be disturbed and not in sync with the other machines. P/T Feedback can automatically correct such issues.

No: Pan/Tilt are not automatically corrected.

Yes: Pan/Tilt are automatically corrected.

- Select “P/T Feedback” and press ENTER
 - Use DOWN / UP buttons to select Yes or No.
 - Press the ENTER button to save.
- To return without any change or go to a previous menu, press the MENU button.

Bl.O. P/T Moving

“Blackout while Pan/tilt are moving”: while pan/tilt positions are changing the projector can cut off the output to obtain a special effect.

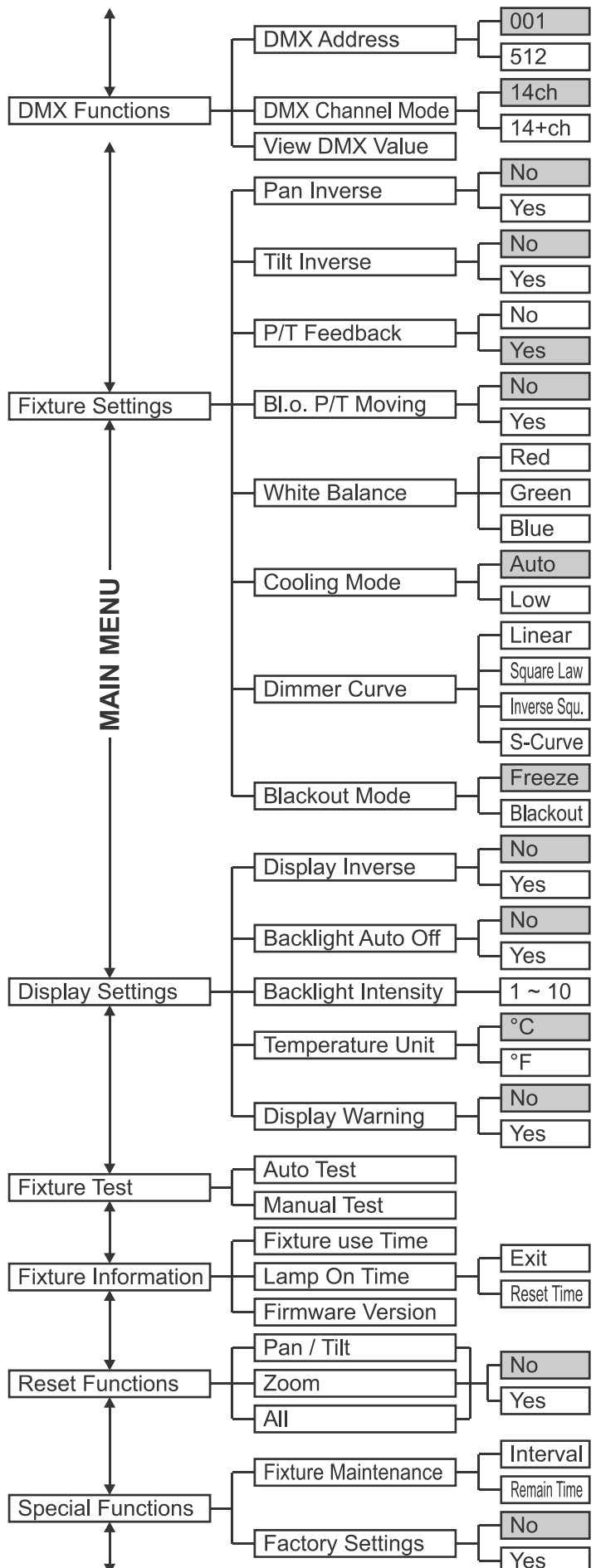

No: output stays on during pan/tilt movements.

Yes: output shuts off during pan/tilt movements.

- Select “**BI.O. P/T Moving**” and press ENTER
- Use DOWN / UP buttons to select Yes or No.
- Press the ENTER button to save.

To return without any change or go to a previous menu, press the MENU button.

White balance

Allows the user to fine tune the three colors to achieve the perfect white

- Select “**White balance**” and press ENTER: the head will be positioned to light up the ceiling in white color.
- The display shows the actual values for RED, GREEN and BLUE. (by default all values are set to 255)
- Use DOWN / UP buttons to select a color and press ENTER.
- Use DOWN / UP buttons to adapt the values.
- Press the ENTER button to save.
- When all values are set, press MENU to return to the previous menu.

Cooling Mode

By default this option is set to “auto” but in some cases (like theater) the projector should be as quite as possible. In those cases you can set cooling mode to “low” to reduce fan noise. In that case, when the unit becomes too hot, the fan speed will not increase but the light output will be reduces to protect the LEDs against excessive temperatures.

Auto: Fan is temperature controlled, speed increases with higher temperatures.

Low: Fan turns at low speed, output decreases with higher temperatures.

- Select “**Cooling Mode**” and press ENTER
- Use DOWN / UP buttons to select Auto or Low.
- Press the ENTER button to save.

To return without any change or go to a previous menu, press the MENU button.

Dimmer Curve

This function provides four dimming options to choose from:

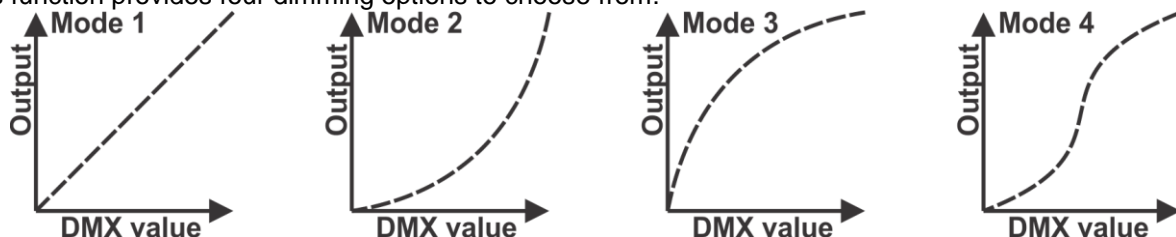

Mode 1 (LINEAR): light output varies linearly with the DMX value

Mode 2 (SQUARE LAW): light output can be adjusted more accurately for low DMX values

Mode 3 (INVERSE SQUARE LAW): light output can be adjusted more accurately for high DMX values.

Mode 4 (S-CURVE): light output can be adjusted more accurately for both high and low DMX values.

- Select “**Dimmer Curve**” and press ENTER
- Use DOWN / UP buttons to select one of the dimmer curves.
- Press the ENTER button to save.

To return without any change or go to a previous menu, press the MENU button.

Blackout Mode

Determines how the projector should behave when the DMX-signal is lost.

- **Blackout mode:** when no DMX-signal is detected, the unit goes in blackout and waits for the DMX-signal.
- **Freeze mode:** when no DMX-signal is detected, the unit freezes with the latest dmx values received and waits for the DMX-signal.
- Select “**Blackout Mode**” and press ENTER
- Use DOWN / UP buttons to select Freeze or Blackout.
- Press the ENTER button to save.

To return without any change or go to a previous menu, press the MENU button.

Display Settings

This submenu contains all display related settings.

- Press the MENU button and select the “Display Settings” submenu.

Display Inverse

The projector can be fixed/used in upward position or hung in upside-down position. To make reading of the display easier, you can turn it over 180°.

No: Display readable while the projector is in upward position.

Yes: Display readable while the projector is in upside-down position.

- Select “Display Inverse” and press ENTER
- Use DOWN / UP buttons to select Yes or No.
- Press the ENTER button to save.

To return without any change or go to a previous menu, press the MENU button.

⇒ **Notice** an alternative shortcut for this function: press the UP & DOWN buttons together.

Backlight Auto Off

No: display is always lit.

Yes: display turns dark when not used for some time.

- Select “Backlight Auto Off” and press ENTER.
- Use DOWN / UP buttons to select Yes or No.
- Press the ENTER button to save.

To return without any change or go to a previous menu, press the MENU button.

Backlight Intensity

Used to set the intensity of the display backlight.

- Select “Backlight Intensity” and press ENTER.
- Use DOWN / UP buttons to change the intensity between 1 and 10.
- Press the ENTER button to save.

To return without any change or go to a previous menu, press the MENU button.

Temperature Unit

The display can show temperature either in °C (Celcius) or °F (Fahrenheit)

°C: Temperature is shown in Celcius.

°F: Temperature is shown in Fahrenheit.

- Select “Temperature Unit” and press ENTER.
- Use DOWN / UP buttons to select °C or °F.
- Press the ENTER button to save.

To return without any change or go to a previous menu, press the MENU button.

Display Warning

You can choose if the projector warns you that an error occurred.

No: display only shows the error discretely

Yes: the display starts blinking while the error is shown on the display.

- Select “Display Warning” and press ENTER.
- Use DOWN / UP buttons to select Yes or No.
- Press the ENTER button to save.

To return without any change or go to a previous menu, press the MENU button.

Fixture Test

This submenu contains some features to quickly test the unit without the need for a controller.

- Press the MENU button and select the “Fixture Test” submenu.

Auto Test

The unit performs an automatic test where all features are shown.

- Select “Auto Test” and press ENTER.
- The projector starts the automatic test function and returns to normal operation after the test.

To return to a previous menu or stop the test, press the MENU button.

Manual Test

You can check all functions one by one without the need for a DMX-controller.

- Select “Manual Test” and press ENTER.
- The display shows a list with all functions that can be tested.
- Use DOWN / UP buttons to browse the list and press ENTER to select a function.
- Use DOWN / UP buttons to adapt the values: 000 to 255.
- Press MENU to return to the list and choose another function to test.

To stop the test, press the MENU button until you're in the main menu.

Fixture Information

This submenu contains some useful information for servicing.

- Press the MENU button and select the “Fixture Information” submenu.
- The display shows the following information:
 - **Fixture use Time:** shows how many hours the fixture was in use. (reset not possible)
 - **Lamp On Time:** shows how many hours the leds where switched on (can be reset to zero)
 - **Firmware Version:** press MENU to show the software version for the different processors in the unit.

To return, press the MENU button until you're in the main menu.

Reset Functions

This submenu is used to reset the unit or parts of the unit.

- Press the MENU button and select the “Reset Functions” submenu.
- The display shows a list with 3 functions that can be rest: Pan/tilt, Zoom, All.
- Use DOWN / UP buttons to browse the list and press ENTER to select a function.
- Use DOWN / UP buttons to confirm your choice: Yes or No.
- Press MENU to return to the list and choose another function.

To return, press the MENU button until you're in the main menu.

- ⇒ **Notice** an alternative shortcut for this function: press the MENU & ENTER buttons together for 3seconds.

Special Functions

This submenu contains some useful functions for servicing.

- Press the MENU button and select the “Special Functions” submenu.

Fixture Maintenance

Used to set/reset the interval time between successive maintenances.

- Select “Fixture Maintenance” and press ENTER.
- Two options are available:
 - **Interval:** here you can set the desired time between 2 maintenances.
 - Use DOWN / UP buttons to change the interval between 10 and 300hours.
 - Press ENTER to confirm
 - **Remain Time:** shows how many hours are still left before the next maintenance.
 - When maintenance is done, use DOWN / UP buttons to reset the timer.
 - Press ENTER to confirm
- To return, press the MENU button until you're in the main menu.

Factory Settings

This is your emergency exit if you really messed up the settings: just return to factory settings.

No: keep the current settings unchanged.

Yes: return to factory settings, personal settings are lost.

- Select “Factory Settings” and press ENTER
- Use DOWN / UP buttons to select Yes or No.
- Press the ENTER button to save.

To return without any change or go to a previous menu, press the MENU button.

OFFSET ADJUST:

Used to adjust the home position of pan / tilt and zoom so all units are perfectly aligned:

- If you're not already in the setup menu, just press the MENU button shortly to enter the setup menu
- Now press the ENTER button for at least 5 seconds to go into offset mode.
- Use DOWN / UP buttons to select one of the available options.
- Press the ENTER button, the display shows the actual offset value.
- Use DOWN / UP buttons to adjust the offset values
- Press the ENTER button to confirm your setting or press the MENU button to leave without saving the value.

To return to normal working mode: press the MENU button.

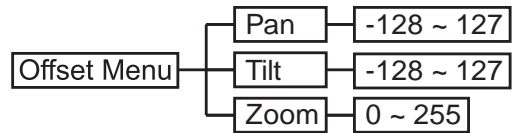

OVERHEAD RIGGING

- **Important:** The installation must be carried out by qualified service personal only. Improper installation can result in serious injuries and/or damage to property. Overhead rigging requires extensive experience! Working load limits should be respected, certified installation materials should be used, the installed device should be inspected regularly for safety.
- Make sure the area below the installation place is free from unwanted persons during rigging, de-rigging and servicing.
- Locate the fixture in a well ventilated spot, far away from any flammable materials and/or liquids. The fixture must be fixed at least 50cm from surrounding walls.
- The device should be installed out of reach of people and outside areas where persons may walk by or be seated.
- Before rigging make sure that the installation area can hold a minimum point load of 10times the device's weight.
- Always use a certified safety cable (number 3 on the picture) that can hold 12 times the weight of the device when installing the unit. This secondary safety attachment should be installed in a way that no part of the installation can drop more than 20cm if the main attachment fails.
- The device should be well fixed; a free-swinging mounting is dangerous and may not be considered!
- Don't cover any ventilation openings as this may result in overheating.
- The operator has to make sure that the safety-relating and machine-technical installations are approved by an expert before using them for the first time. The installations should be inspected every year by a skilled person to be sure that safety is still optimal.

ELECTRICAL INSTALLATION + ADDRESSING

⚠ Important: The electrical installation should be carried out by qualified personal only, according to the regulations for electrical and mechanical safety in your country.

Every time you turn the unit on, it will show a welcome message on the display and move all the motors to their 'home' position and you may hear some noises for about 20 seconds. After that the unit will be ready to receive DMX signal or run the built-in programs.

Electrical installation for several units on a DMX line:

The DMX-protocol is a widely used high speed signal to control intelligent light equipment. You need to "daisy chain" your DMX controller and all the connected light effects with a good quality XLR M/F balanced cable. To prevent strange behavior of the light effects, due to interferences, you must use a 90Ω to 120Ω terminator at the end of the chain. Never use Y-cables to split the DMX-line, instead use a good quality DMX splitter!

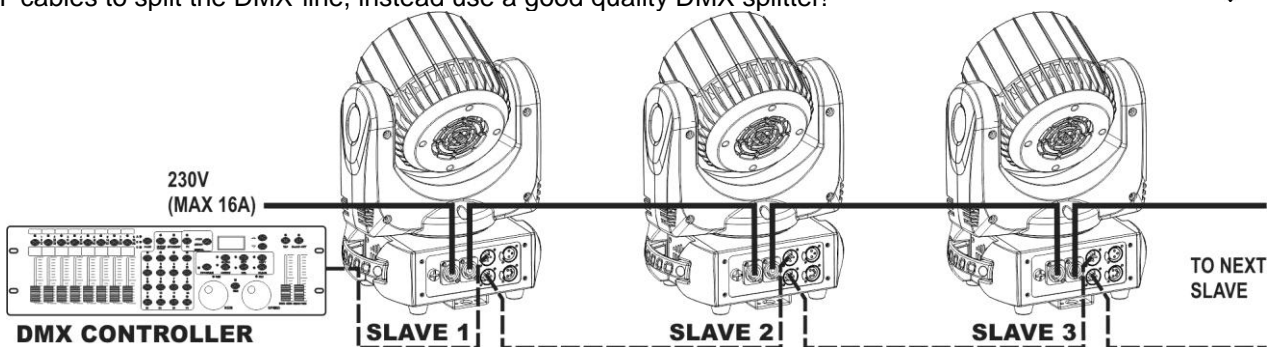

Each unit in the chain must have its proper starting address so it knows which commands from the controller it has to decode.

HOW TO SET THE RIGHT STARTING ADDRESS:

Refer to the previous chapter (DMX-512 address setting) to learn how to set the starting address on this unit. The starting address of each unit is very important. Unfortunately it is impossible to tell you in this user manual which starting addresses you have to use because this completely depends on the controller you will use... So please refer to the user manual of your DMX-controller to find out which starting addresses you must set.

DMX-CONFIGURATION:

The projector has 2 different DMX-modes, both 14channels. To make the difference we call the first one 14CH mode and the second one 14+CH mode.

14CH CHANNEL MODE:

CHANNEL	VALUE	FUNCTION
1	000 - 255	Pan
2	000 - 255	Pan Fine (Least significant bit)
3	000 - 255	Tilt
4	000 - 255	Tilt Fine (Least significant bit)
5	000 - 255	Pan / Tilt Speed (000 = fast ~ 255 = slow)
6		Fixture control settings
	000 - 009	No function
	010 - 014	Reset all after 2 seconds
	015 - 039	No function
	040 - 044	Pan and tilt speed = NORM
	045 - 049	Pan and tilt speed = FAST
	050 - 054	Pan and tilt speed = SLOW
055 - 255	No function	
7	000 - 255	Master Dimmer (0 to 100%)
8		Electronic shutter effect
	000 - 019	Shutter closed
	020 - 024	Shutter open
	025 - 064	Strobe 1 (fast → slow)
	065 - 069	Shutter open
	070 - 084	Strobe 2: opening pulse (fast → slow)
	085 - 089	Shutter open
	090 - 104	Strobe 3: closing pulse (fast → slow)
	105 - 109	Shutter open
	110 - 124	Strobe 4: random strobe (fast → slow)
	125 - 129	Shutter open
	130 - 144	Strobe 5: random opening pulse (fast → slow)
	145 - 149	Shutter open
	150 - 164	Strobe 6: random closing pulse (fast → slow)
	165 - 169	Shutter open
	170 - 184	Strobe 7: burst pulse (fast → slow)
	185 - 189	Shutter open
190 - 204	Strobe 8: random burst pulse (fast → slow)	
205 - 209	Shutter open	
210 - 224	Strobe 9: sine wave (fast → slow)	

	225 - 229	Shutter open	
	230 - 244	Strobe 10: burst (fast → slow)	
	245 - 255	Shutter open	
9	000 - 255	Red (0% to 100%)	
10	000 - 255	Green (0% to 100%)	
11	000 - 255	Blue (0% to 100%)	
12	000 - 255	White (0% to 100%)	
13		Color wheel effect	
	000 - 009	Open. RGB color mixing using channels 9 to 12	
	010 - 014	LEE 790 - Moroccan pink	
	015 - 019	LEE 157 - Pink	
	020 - 024	LEE 332 - Special rose pink	
	025 - 029	LEE 328 - Follies pink	
	030 - 034	LEE 345 - Fuchsia pink	
	035 - 039	LEE 194 - Surprise pink	
	040 - 044	LEE 181 - Congo Blue	
	045 - 049	LEE 071 - Tokyo Blue	
	050 - 054	LEE 120 - Deep Blue	
	055 - 059	LEE 079 - Just Blue	
	060 - 064	LEE 132 - Medium Blue	
	065 - 069	LEE 200 - Double CT Blue	
	070 - 074	LEE 161 - Slate Blue	
	075 - 079	LEE 201 - Full CT Blue	
	080 - 084	LEE 202 - Half CT Blue	
	085 - 089	LEE 117 - Steel Blue	
	090 - 094	LEE 353 - Lighter Blue	
	095 - 099	LEE 118 - Light Blue	
	100 - 104	LEE 116 - Medium Blue Green	
	105 - 109	LEE 124 - Dark Green	
	110 - 114	LEE 139 - Primary Green	
	115 - 119	LEE 089 - Moss Green	
	120 - 124	LEE 122 - Fern Green	
	125 - 129	LEE 738 - JAS Green	
	130 - 134	LEE 088 - Lime Green	
	135 - 139	LEE 100 - Spring Yellow	
	140 - 144	LEE 104 - Deep Amber	
	145 - 149	LEE 179 - Chrome Orange	
	150 - 154	LEE 105 - Orange	
	155 - 159	LEE 021 - Gold Amber	
	160 - 164	LEE 778 - Millennium Gold	
	165 - 169	LEE 135 - Deep Golden Amber	
	170 - 174	LEE 164 - Flame Red	
	175 - 179	Open	
			Color wheel rotation effect
		180 - 201	Clockwise, fast → slow
		202 - 207	Stop (this will stop wherever the color is at the time)
		208 - 229	Counter-clockwise, slow → fast
	230 - 234	Open	
		Random color	
	235 - 239	Fast	
	240 - 244	Medium	

	245 - 249	Slow
	250 - 255	Open
14	000 - 255	Zoom (000 = 60° ~ 255 = 10°) beam

14+CH CHANNEL MODE:

CHANNEL	VALUE	FUNCTION
		Electronic shutter effect
1	000 - 019	Shutter closed
	020 - 024	Shutter open
	025 - 064	Strobe 1 (fast → slow)
	065 - 069	Shutter open
	070 - 084	Strobe 2: opening pulse (fast → slow)
	085 - 089	Shutter open
	090 - 104	Strobe 3: closing pulse (fast → slow)
	105 - 109	Shutter open
	110 - 124	Strobe 4: random strobe (fast → slow)
	125 - 129	Shutter open
	130 - 144	Strobe 5: random opening pulse (fast → slow)
	145 - 149	Shutter open
	150 - 164	Strobe 6: random closing pulse (fast → slow)
	165 - 169	Shutter open
	170 - 184	Strobe 7: burst pulse (fast → slow)
	185 - 189	Shutter open
	190 - 204	Strobe 8: random burst pulse (fast → slow)
205 - 209	Shutter open	
210 - 224	Strobe 9: sine wave (fast → slow)	
225 - 229	Shutter open	
230 - 244	Strobe 10: burst (fast → slow)	
245 - 255	Shutter open	
2	000 - 255	Master Dimmer (0 to 100%)
3	000 - 255	Zoom (000 = 60° ~ 255 = 10°) beam
4	000 - 255	Pan
5	000 - 255	Pan Fine (Least significant bit)
6	000 - 255	Tilt
7	000 - 255	Tilt Fine (Least significant bit)
		Fixture control settings
8	000 - 009	No function
	010 - 014	Reset entire fixture (3s delay)
	015 - 039	No function
	040 - 044	Pan and tilt speed = NORM
	045 - 049	Pan and tilt speed = FAST
	050 - 054	Pan and tilt speed = SLOW
	055 - 249	No function
	250 - 255	Switch display backlight on
		Color wheel effect
9	000 - 009	Open. RGB color mixing using channels 9 to 12
	010 - 014	LEE 790 - Moroccan pink
	015 - 019	LEE 157 - Pink
	020 - 024	LEE 332 - Special rose pink

9	025 - 029	LEE 328 - Follies pink
	030 - 034	LEE 345 - Fuchsia pink
	035 - 039	LEE 194 - Surprise pink
	040 - 044	LEE 181 - Congo Blue
	045 - 049	LEE 071 - Tokyo Blue
	050 - 054	LEE 120 - Deep Blue
	055 - 059	LEE 079 - Just Blue
	060 - 064	LEE 132 - Medium Blue
	065 - 069	LEE 200 - Double CT Blue
	070 - 074	LEE 161 - Slate Blue
	075 - 079	LEE 201 - Full CT Blue
	080 - 084	LEE 202 - Half CT Blue
	085 - 089	LEE 117 - Steel Blue
	090 - 094	LEE 353 - Lighter Blue
	095 - 099	LEE 118 - Light Blue
	100 - 104	LEE 116 - Medium Blue Green
	105 - 109	LEE 124 - Dark Green
	110 - 114	LEE 139 - Primary Green
	115 - 119	LEE 089 - Moss Green
	120 - 124	LEE 122 - Fern Green
	125 - 129	LEE 738 - JAS Green
	130 - 134	LEE 088 - Lime Green
	135 - 139	LEE 100 - Spring Yellow
	140 - 144	LEE 104 - Deep Amber
	145 - 149	LEE 179 - Chrome Orange
	150 - 154	LEE 105 - Orange
	155 - 159	LEE 021 - Gold Amber
	160 - 164	LEE 778 - Millennium Gold
	165 - 169	LEE 135 - Deep Golden Amber
	170 - 174	LEE 164 - Flame Red
	175 - 179	Open
		Color wheel rotation effect
	180 - 201	Clockwise, fast → slow
202 - 207	Stop (this will stop wherever the color is at the time)	
208 - 229	Counter-clockwise, slow → fast	
230 - 234	Open	
	Random color	
235 - 239	Fast	
240 - 244	Medium	
245 - 249	Slow	
250 - 255	Open	
10	000 - 255 Red 0 to 100%	
11	000 - 255 Green 0 to 100%	
12	000 - 255 Blue 0 to 100%	
13	000 - 255 White 0 to 100%	
14		CTC – Color Temperature Control
	000 - 019	CTC not active
	020 - 255	CTC from 10000K to 2500K

MAINTENANCE

- Make sure the area below the installation place is free from unwanted persons during servicing.
- Switch off the unit, unplug the mains cable and wait until the unit has been cooled down.
- **During inspection the following points should be checked:**
- All screws used for installing the device and any of its parts should be tightly fastened and may not be corroded.
- Housings, fixations and installations spots (ceiling, truss, suspensions) should be totally free from any deformation.
- When an optical lens is visibly damaged due to cracks or deep scratches, it must be replaced.
- The mains cables must be in impeccable condition and should be replaced immediately when even a small problem is detected.
- In order to protect the device from overheat the cooling fans (if any) and ventilation openings should be cleaned monthly.
- The interior of the device should be cleaned annually using a vacuum cleaner or air-jet.
- The cleaning of internal and external optical lenses and/or mirrors must be carried out periodically to optimize light output. Cleaning frequency depends on the environment in which the fixture operates: damp, smoky or particularly dirty surroundings can cause greater accumulation of dirt on the unit's optics.
 - Clean with a soft cloth using normal glass cleaning products.
 - Always dry the parts carefully.

Attention: We strongly recommend internal cleaning to be carried out by qualified personnel!

SPECIFICATIONS

Mains Input:	AC 100 - 240V, 50/60Hz
Power consumption:	198 Watt (max, all LEDs on)
Fuse:	250V 6.3A slow blow (20mm glass)
DMX connections:	3pin-XLR & 5pin-XLR male / female
DMX channels used:	14ch, 14+ch (different channel layout)
Lamp:	12x 10W RGBW Osram OSTAR®
Zoom Range:	10° ~ 60°
Size:	see drawing below
Weight:	7,5 kg

Beam	LUX @m	R	G	B	W	Full on
10°	1m	8400	25000	870	29000	63000
	2m	2300	7400	280	8400	16000
	3m	880	3100	110	3500	7600
	4m	610	1700	80	2000	4200
	5m	370	980	54	1100	2600
60°	1m	666	1900	88	2180	4500
	2m	148	545	28	620	1080
	3m	74	230	14	266	545
	4m	46	123	10	144	305
	5m	32	96	8	88	195

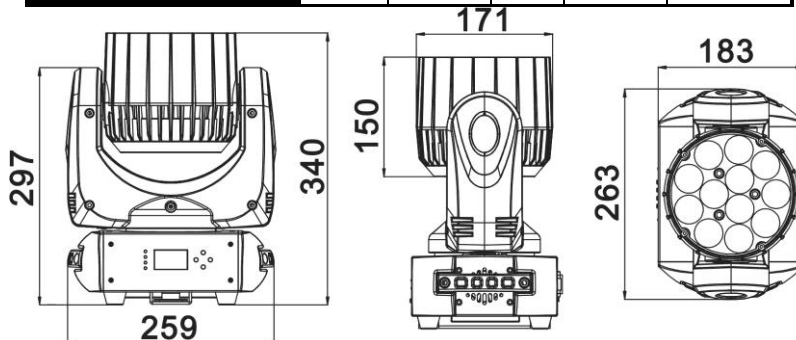

The information might be modified without prior notice

You can download the latest version of this user manual on our website: www.briteq-lighting.com

GUIDE D'UTILISATION

Nous vous remercions d'avoir acheté ce produit BRITEQ. Pour tirer pleinement profit de toutes les possibilités du produit et pour votre propre sécurité, lisez ces instructions très attentivement avant d'utiliser cet appareil.

CARACTÉRISTIQUES

Cet appareil ne produit pas d'interférences radio. Ce produit répond aux exigences des directives européennes et nationales actuelles. La conformité a été établie et les déclarations et documents correspondants ont été déposés par le fabricant.

- Une lyre wash puissante et compacte pour les entreprises de location, la scène et les discothèques
- Toutes les fonctions sont 100% compatibles avec celles de son grand frère "BT-W19L10 ZOOM"
- Vitesse de zoom élevée de 10° à 60° pour une souplesse optimale.
- Les 12 leds RVBB 4en1 Osram « OSTAR » représentent le choix idéal pour ce projecteur. Ils assurent un mélange parfait des couleurs sous n'importe quel angle de faisceau.
- Faisceau très lumineux par rapport à la taille de l'appareil.
- Cohérence parfaite des couleurs sur l'intégralité du variateur.
- Déplacements pan/tilt à grande vitesse avec une résolution de 16 bits qui garantissent la programmation de spectacle dynamique.
- Macros de couleurs calibrées (filtres Lee standard) pour la programmation de shows facile et rapide
- Deux modes différents de 14 canaux DMX pour une compatibilité optimale.
- Repositionnement X/Y automatique
- Entrées/sorties Neutrik PowerCon® : chaînage facile de plusieurs unités jusqu'à 16 A.
- Entrées/sorties Neutrik 3 et 5 broches pour un maximum de flexibilité dans un environnement professionnel
- Les mises à jour faciles du micrologiciel permettent de maintenir votre appareil à jour en permanence (un module de mise à jour optionnel est nécessaire)
- L'écran LCD assure une navigation facile à travers les différents menus de configurations
- Haut rendement et faible consommation d'énergie, uniquement 198 Watts
- Equipé de supports Omega pour une installation rapide

AVANT UTILISATION

- Avant d'utiliser cet appareil, vérifiez s'il n'a pas été endommagé durant le transport. En cas de dommages, n'utilisez pas l'appareil et consultez immédiatement votre revendeur.
- **Important** : Cet appareil est expédié de notre usine en parfait état et bien emballé. Il est absolument nécessaire que l'utilisateur suive strictement les instructions et les avertissements de sécurité se trouvant dans ce manuel. Tout dommage dû à une mauvaise manipulation n'est pas garanti. Le revendeur n'accepte aucune responsabilité pour tous les défauts et problèmes dus au non-respect de ce manuel.
- Conservez ce manuel dans un endroit sûr pour toute consultation future. Si vous vendez l'appareil, assurez vous de joindre ce manuel.

Vérifiez le contenu :

Vérifiez que le carton contient les éléments suivants :

- Instructions d'utilisation
- BT-W12L10 ZOOM
- Verrouillage rapide « Support Omega »
- Cordon d'alimentation

INSTRUCTIONS DE SÉCURITÉ :



CAUTION
RISK OF ELECTRIC SHOCK
DO NOT OPEN



ATTENTION : Pour réduire le risque de choc électrique, ne retirez pas le panneau supérieur. L'appareil ne contient aucun composant réparable par l'utilisateur. Confiez toute réparation à un personnel qualifié uniquement.



Le symbole de l'éclair à l'intérieur d'un triangle équilatéral, est destiné à alerter l'utilisateur de la présence de « tensions dangereuses » non isolées à l'intérieur de l'appareil, d'une magnitude pouvant constituer un risque d'électrocution.



Le symbole du point d'exclamation dans un triangle équilatéral sert à avertir l'utilisateur que d'importants conseils d'utilisation et de maintenance sont fournis dans la documentation accompagnant l'appareil.



Ce symbole signifie : pour usage intérieur uniquement



Ce symbole signifie : Lisez les instructions



Ce symbole détermine : la distance minimale requise avec les objets éclairés. La distance minimale entre la sortie de lumière et la surface éclairée doit être supérieure à un 1 mètre



Cet appareil n'est pas adapté pour un montage direct sur des surfaces normalement inflammables. (ne convient que pour le montage sur surfaces non combustibles)

RISK GROUP 2
CAUTION:
Do not stare at operating lamp

ATTENTION : Ne fixez pas votre regard sur une lampe allumée.

Peut être nocif pour les yeux.

- Pour protéger l'environnement, essayer de recycler autant que possible les matériaux d'emballage.
- Pour éviter tout incendie ou électrocution, n'exposez pas cet appareil à la pluie ou à l'humidité.
- Pour éviter une formation de condensation interne, laissez l'appareil s'adapter à la température ambiante quand vous le mettez dans une pièce chaude après le transport. La condensation empêche parfois l'appareil de fonctionner à plein rendement ou peut même causer des dommages.
- Cet appareil est destiné à un usage intérieur seulement.
- Ne placez pas d'objets métalliques et ne renversez pas de liquides à l'intérieur de l'appareil. Un choc électrique ou un dysfonctionnement peut en résulter. Si un corps étranger pénètre dans l'appareil, débranchez immédiatement le cordon d'alimentation de la prise secteur.
- Placez l'appareil dans un endroit bien aéré, loin de tout matériau et/ou liquide inflammable. L'appareil doit être fixé à au moins à 50 cm des murs environnants.
- Ne couvrez pas les ouvertures de ventilation, cela pourrait entraîner une surchauffe.
- Évitez une utilisation dans des environnements poussiéreux et nettoyez l'appareil régulièrement.
- Gardez l'appareil loin de la portée des enfants.
- Les personnes inexpérimentées ne doivent pas utiliser cet appareil.
- La température ambiante de fonctionnement maximale est de 40°C. N'utilisez pas cet appareil à des températures ambiantes plus élevées.
- Assurez-vous qu'aucune personne étrangère ne se trouve dans la zone en dessous de l'emplacement d'installation durant le montage, le démontage et l'entretien.
- Laissez environ 10 minutes à l'appareil pour refroidir avant de commencer l'entretien.
- Débranchez toujours l'appareil lorsqu'il ne va pas être utilisé pendant une longue période ou avant de commencer l'entretien.
- L'installation électrique doit être effectuée par du personnel qualifié, conformément à la réglementation en matière de sécurité électrique et mécanique dans votre pays.
- Vérifiez que la tension secteur n'est pas supérieure à celle indiquée sur l'appareil.
- Le cordon d'alimentation doit toujours être en parfait état. Éteignez immédiatement l'appareil dès que le cordon d'alimentation est écrasé ou endommagé. Il doit être remplacé par le fabricant, son agent de service ou une personne de même qualification afin d'éviter tout danger.
- Ne laissez jamais le cordon d'alimentation entrer en contact avec d'autres câbles !
- Ce luminaire doit être mis à la terre pour être conforme à la réglementation en matière de sécurité.
- Ne connectez pas l'appareil à un variateur de lumière.
- Utilisez toujours un câble de sécurité approprié et certifié lors de l'installation de l'appareil.
- Afin d'éviter un choc électrique, n'ouvrez aucun panneau. L'appareil ne contient aucun composant réparable par l'utilisateur.

- Ne réparez **jamais** un fusible et ne court-circuitez jamais le porte-fusible. Remplacez **toujours** un fusible endommagé par un fusible du même type ayant les mêmes spécifications électriques !
- En cas de sérieux problèmes de fonctionnement, cessez d'utiliser l'appareil et contactez immédiatement votre revendeur.
- Le boîtier et l'objectif doivent être remplacés s'ils sont visiblement endommagés.
- Utilisez l'emballage d'origine pour transporter l'appareil.
- Pour des raisons de sécurité, il est interdit d'apporter des modifications non autorisées à l'appareil.

Important : Ne regardez jamais directement la source de lumière ! N'utilisez pas le jeu de lumière en présence de personnes souffrant d'épilepsie.

DESCRIPTION :

PANNEAU DE COMMANDE :

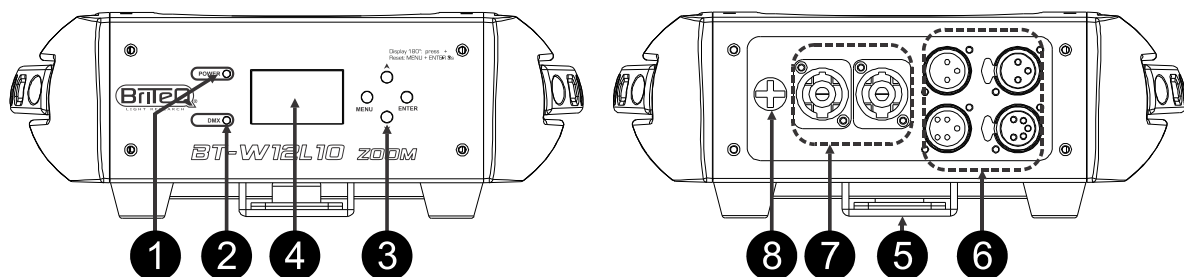

1. **TÉMOIN D'ALIMENTATION** : toujours activé lorsque le projecteur est branché sur le secteur.
2. **LED DMX** : s'allume lorsque l'appareil reçoit un signal DMX. Clignote tout en effectuant une mise à niveau logicielle.
3. **TOUCHES DE NAVIGATION** :

MENU	Permet d'accéder au menu configuration ou de retourner à une fonction précédente
BAS	Permet de descendre dans l'arborescence des menus
HAUT	Permet de remonter dans l'arborescence des menus
ENTER	Pour confirmer les fonctions sélectionnées

Deux **touches raccourcis** facilitent le travail de l'installateur :

- **Appuyez sur Haut et Bas en même temps** : Permet de faire pivoter l'affichage de 180°.
 - **Press MENU + ENTER buttons for 3sec** : le projecteur retrouve sa position initiale.
4. **L'écran** affiche les différents menus et les fonctions sélectionnés.
 5. **Attache Omega** : vous pouvez utiliser l'attache instantanée « oméga » incluse en bas. Il suffit de faire pivoter le système de verrouillage de plus de 90° pour fixer l'attache. Utilisez toujours un câble de sécurité pour plus de sécurité !
 6. **ENTRÉES/SORTIES DMX** : utilisé pour des configurations en DMX 512, vous pouvez utiliser des câbles de signaux symétriques de bonne qualité avec connecteurs XLR 3 ou 5 broches.
 7. **ENTRÉE ET SORTIE SECTEUR** : Utilisez les prises POWERCON® pour brancher le câble d'alimentation fourni ici ; vous pouvez connecter en série plusieurs unités, jusqu'à 16 A maximum. Aucun fusible n'est utilisé au niveau des entrées et sorties raccordées.
 8. **FUSIBLE SECTEUR** : ce fusible protège uniquement le système électronique du projecteur.

Astuce : Veuillez consulter notre site Internet pour les assemblages de câbles spéciaux qui renferment à la fois la puissance (3 x 1,5 mm² avec Neutrik PowerCON®) et un signal symétrique (XLR 3 broches) dans un seul câble, ce qui est très pratique !

MENU DE CONFIGURATION :

- Appuyez sur la touche **MENU** pour accéder au menu configuration.
- Utilisez les touches **BAS/HAUT** pour parcourir les **sous-menus**, sélectionner des fonctions et modifier des valeurs.
- Appuyez toujours sur **ENTER** pour confirmer.
- Utilisez toujours la touche **MENU** pour retourner au menu précédent.

Remarque 1 : Après 60 secondes, l'écran retourne automatiquement au mode normal sans aucune modification.

Remarque 2 : Les options grisées dans le menu configuration sont les paramètres par défaut.

Fonctions DMX

Ce sous-menu contient tous les paramètres DMX.

- Appuyez sur la touche MENU et sélectionnez le sous-menu « **DMX Functions** ».

Adresse DMX

Utilisée pour définir l'adresse de départ dans une configuration DMX.

- Sélectionnez « **DMX address** » et appuyez sur ENTER.
- Utilisez les touches BAS/HAUT pour changer l'adresse DMX 512.
- Appuyez sur la touche ENTER pour enregistrer.

Pour effectuer un retour sans aucune modification ou aller au menu précédent, appuyez sur la touche MENU.

Mode canal DMX

Utilisé pour sélectionner le mode canal.

- Sélectionnez « **DMX Channel Mode** » et appuyez sur ENTER.
- Utilisez les touches BAS/HAUT pour sélectionner un mode canal DMX.
- Appuyez sur la touche ENTER pour enregistrer.

Pour effectuer un retour sans aucune modification ou aller au menu précédent, appuyez sur la touche MENU.

Afficher la valeur DMX

- Sélectionnez « **View DMX Value** » et appuyez sur ENTER.
- L'écran affiche alors les valeurs DMX des différents canaux.

Pour retourner au menu précédent, appuyez sur la touche MENU ou après 60 secondes, l'écran retourne automatiquement au mode normal.

Réglages du projecteur

Ce sous-menu contient des paramètres spécifiques du projecteur.

- Appuyez sur la touche MENU et sélectionnez le sous-menu « **Fixture Settings** ».

Inversion de panoramique

No : Le mouvement panoramique n'est pas inversé.

Yes : Le mouvement panoramique est inversé.

- Sélectionnez « **Pan Inverse** » et appuyez sur ENTER.
- Utilisez les touches BAS/HAUT pour sélectionner Yes ou No.
- Appuyez sur la touche ENTER pour enregistrer.

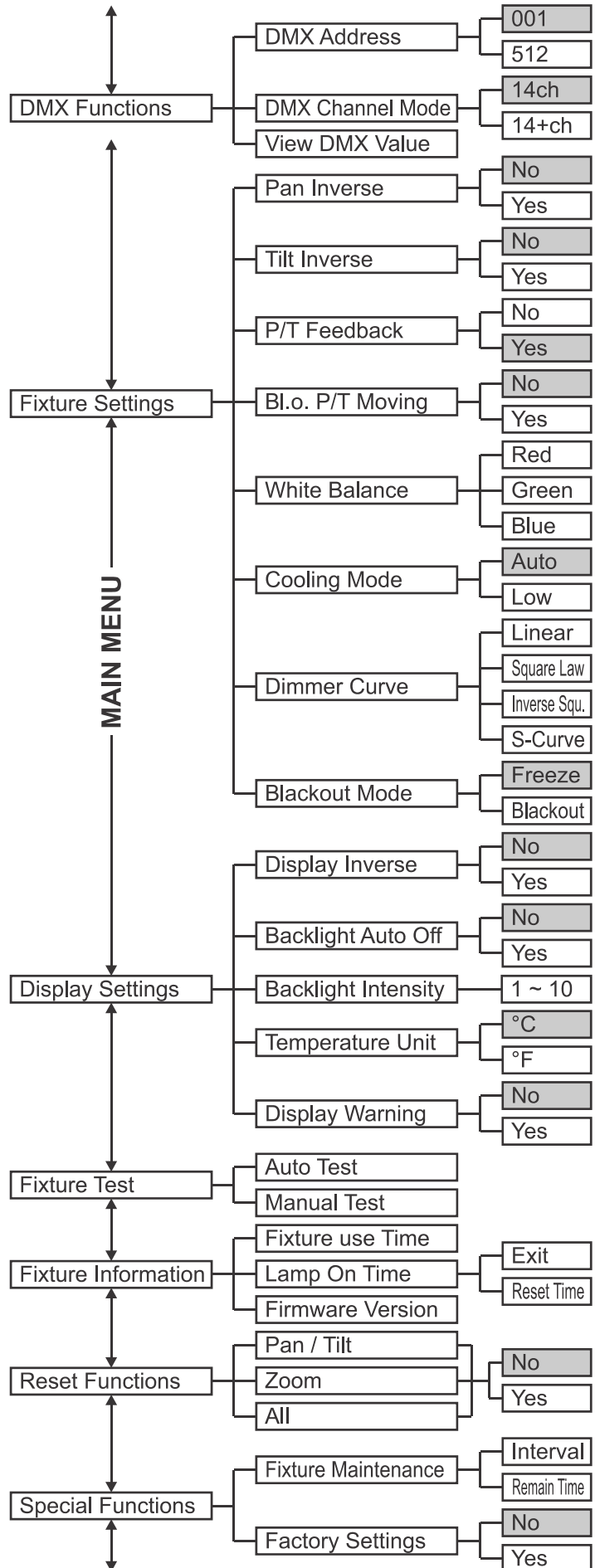

Pour effectuer un retour sans aucune modification ou aller au menu précédent, appuyez sur la touche MENU.

Inversion d'inclinaison

No : Le mouvement d'inclinaison n'est pas inversé.

Yes : Le mouvement d'inclinaison est inversé.

- Sélectionnez « **Tilt Inverse** » et appuyez sur ENTER.
- Utilisez les touches BAS/HAUT pour sélectionner Yes ou No.
- Appuyez sur la touche ENTER pour enregistrer.

Pour effectuer un retour sans aucune modification ou aller au menu précédent, appuyez sur la touche MENU.

Réaction Pan/Tilt

En touchant la tête de la lyre, le positionnement pan /tilt devient instable et non synchronisé avec les autres machines. L'option « P/T Feedback » permet de corriger automatiquement ces problèmes.

No : les positionnements pan/tilt ne sont pas automatiquement corrigés.

Yes : les positionnements pan/tilt sont corrigés automatiquement.

- Sélectionnez « **P/T Feedback** » et appuyez sur ENTER.
- Utilisez les touches BAS/HAUT pour sélectionner Yes ou No.
- Appuyez sur la touche ENTER pour enregistrer.

Pour effectuer un retour sans aucune modification ou aller au menu précédent, appuyez sur la touche MENU.

Obscurcissement pendant déplacement P/T

« **Obscurcissement pendant le pan/tilt** » : Pendant le changement de positions pan/tilt, le projecteur peut s'obscurcir pour donner un effet spécial.

No : Le projecteur reste allumé pendant les mouvements pan/tilt.

Yes : Le projecteur s'éteint pendant les mouvements pan/tilt.

- Sélectionnez « **BI.O.P/T Moving** » et appuyez sur ENTER.
- Utilisez les touches BAS/HAUT pour sélectionner Yes ou No.
- Appuyez sur la touche ENTER pour enregistrer.

Pour effectuer un retour sans aucune modification ou aller au menu précédent, appuyez sur la touche MENU.

Balance des blancs

cela permet d'affiner les trois couleurs pour obtenir le blanc parfait

- Sélectionnez « **White balance** » et appuyez sur ENTER : la tête se place de façon à éclairer le plafond en blanc.
- L'écran indique les valeurs effectives pour RED, GREEN et BLUE. (par défaut, toutes les valeurs sont définies à 255)
- Utilisez les touches BAS/HAUT pour sélectionner une couleur et appuyez sur ENTER.
- Utilisez les touches BAS/HAUT pour modifier la valeur.
- Appuyez sur la touche ENTER pour enregistrer.
- Lorsque toutes les valeurs sont définies, appuyez sur MENU pour revenir au menu précédent.

Mode refroidissement

Par défaut, cette option est réglée sur « auto » mais dans certains cas (comme dans une salle de cinéma) le projecteur doit rester aussi silencieux que possible. Dans ce cas, vous pouvez régler le mode de refroidissement sur « low » pour réduire le bruit du ventilateur. Dans ce cas, lorsque l'appareil devient trop chaud, la vitesse du ventilateur n'augmente pas mais la lumière diminue pour protéger les diodes des températures excessives.

Auto : La température du ventilateur est régulée, la vitesse augmente avec des températures supérieures.

Low : Le ventilateur tourne à vitesse réduite, la production diminue avec des températures plus élevées.

- Sélectionnez « **Cooling Mode** » et appuyez sur ENTER.
- Utilisez les touches BAS/HAUT pour sélectionner Auto ou Faible.
- Appuyez sur la touche ENTER pour enregistrer.

Pour effectuer un retour sans aucune modification ou aller au menu précédent, appuyez sur la touche MENU.

Courbe de gradation

Cette fonction offre quatre options de gradation à choisir entre :

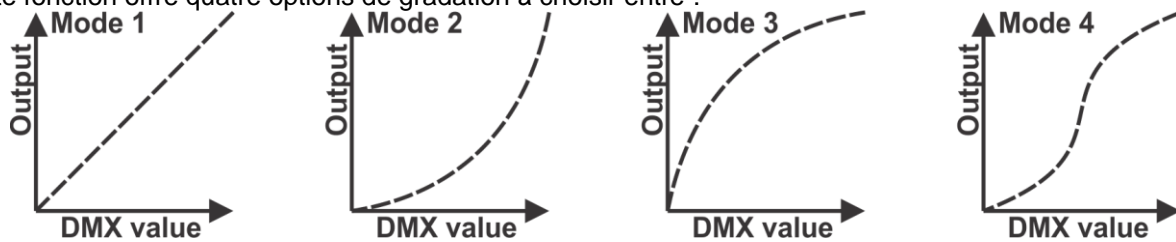

Mode 1 (LINÉAIRE) : l'émission de lumière varie de façon linéaire avec la valeur DMX.

Mode 2 (LOI CARRÉE) : l'émission de lumière peut être réglée avec plus de précision pour les valeurs DMX faibles.

Mode 3 (LOI CARRÉE INVERSE) : l'émission de lumière peut être réglée avec plus de précision pour les valeurs DMX élevées.

Mode 4 (COURBE EN S) : l'émission de lumière peut être réglée avec plus de précision à la fois pour les valeurs DMX élevées et faibles.

- Sélectionnez « **Dimmer Curve** » et appuyez sur ENTER.
- Utilisez les touches BAS/HAUT pour sélectionner l'une des courbes du gradateur.
- Appuyez sur la touche ENTER pour enregistrer.

Pour effectuer un retour sans aucune modification ou aller au menu précédent, appuyez sur la touche MENU.

Mode Blackout

Détermine la façon dont le projecteur doit se comporter lorsque le signal DMX est perdu.

- **Mode Blackout :** Lorsqu'aucun signal DMX n'est détecté, l'appareil passe en mode blackout d'attente de signal DMX.
- **Mode arrêt :** lorsqu'aucun signal DMX n'est détecté, l'appareil se bloque avec les dernières valeurs DMX reçues et se met en attente du signal DMX.
- Sélectionnez « **Blackout Mode** » et appuyez sur ENTER.
- Utilisez les touches BAS/HAUT pour sélectionner Arrêt ou Obscurcissement.
- Appuyez sur la touche ENTER pour enregistrer.

Pour effectuer un retour sans aucune modification ou aller au menu précédent, appuyez sur la touche MENU.

Paramètres d'affichage

Ce sous-menu contient les paramètres liés à l'affichage.

- Appuyez sur la touche MENU et sélectionnez le sous-menu « **Display Settings** ».

Affichage inversé

Le lyre peut être attaché/utilisé en position debout ou accroché à l'envers. Pour faciliter la lecture de l'écran, vous pouvez le retourner à plus de 180°.

No : Affichage lisible lorsque le lyre est en position debout.

Yes : Affichage lisible lorsque le lyre est à l'envers.

- Sélectionnez « **Display Inverse** » et appuyez sur ENTER.
- Utilisez les touches BAS/HAUT pour sélectionner Yes ou No.
- Appuyez sur la touche ENTER pour enregistrer.

Pour effectuer un retour sans aucune modification ou aller au menu précédent, appuyez sur la touche MENU.

⇒ **Remarque raccourci pour cette fonction :** Appuyez sur les touches Haut et Bas en même temps.

Désactivation automatique du rétroéclairage

No : L'écran est toujours allumé.

Yes : L'écran s'éteint lorsqu'il n'est pas utilisé pendant un certain temps.

- Sélectionnez « **Backlight Auto Off** » et appuyez sur ENTER.
- Utilisez les touches BAS/HAUT pour sélectionner Yes ou No.
- Appuyez sur la touche ENTER pour enregistrer.

Pour effectuer un retour sans aucune modification ou aller au menu précédent, appuyez sur la touche MENU.

Intensité du rétroéclairage

Permet de régler l'intensité du rétroéclairage de l'écran.

- Sélectionnez « **Backlight Intensity** » et appuyez sur ENTER.
- Utilisez les touches BAS/HAUT pour changer l'intensité entre 1 et 10.
- Appuyez sur la touche ENTER pour enregistrer.

Pour effectuer un retour sans aucune modification ou aller au menu précédent, appuyez sur la touche MENU.

Unité de température

La température peut être affichée en °C (Celsius) ou en °F (Fahrenheit).

°C : Température affichée en degrés Celsius.

°F : Température affichée en degrés Fahrenheit.

- Sélectionnez « **Temperature Unit** » et appuyez sur ENTER.
- Utilisez les touches BAS/HAUT pour sélectionner °C ou °F.
- Appuyez sur la touche ENTER pour enregistrer.

Pour effectuer un retour sans aucune modification ou aller au menu précédent, appuyez sur la touche MENU.

Avertissement d'affichage

Vous pouvez choisir si le lyre doit vous avertir lorsqu'une erreur se produit.

No : l'écran affiche l'erreur discrètement

Yes : l'écran se met à clignoter alors que l'erreur est affichée à l'écran.

- Sélectionnez « **Display Warning** » et appuyez sur ENTER.
- Utilisez les touches BAS/HAUT pour sélectionner Yes ou No.
- Appuyez sur la touche ENTER pour enregistrer.

Pour effectuer un retour sans aucune modification ou aller au menu précédent, appuyez sur la touche MENU.

Test de l'appareil

Ce sous-menu contient des fonctions permettant de tester rapidement l'appareil sans l'utilisation d'un contrôleur.

- Appuyez sur la touche MENU et sélectionnez le sous-menu « **Fixture Test** ».

Test automatique

L'appareil effectue un test automatique où toutes les fonctions sont affichées.

- Sélectionnez « **Auto Test** » et appuyez sur ENTER.
 - Le projecteur démarre le test automatique puis retourne au fonctionnement normal après le test.
- Appuyez sur la touche MENU pour retourner au menu précédent ou arrêter le test.

Test manuel

Vous pouvez vérifier toutes les fonctions une par une, sans l'utilisation d'un contrôleur DMX.

- Sélectionnez « **Manual Test** » et appuyez sur ENTER.
- L'écran affiche une liste de toutes les fonctions qui peuvent être testées.
- Utilisez les touches BAS/HAUT pour parcourir la liste et appuyez sur Entrée pour en sélectionner une.
- Utilisez les touches BAS/HAUT pour modifier la valeur : 000 à 255.
- Appuyez sur MENU pour retourner à la liste et choisir une autre fonction à tester.

Pour arrêter le test, appuyez plusieurs fois sur la touche MENU jusqu'au retour au menu principal.

Informations sur l'appareil

Ce sous-menu contient des informations utiles pour l'entretien.

- Appuyez sur la touche MENU et sélectionnez le sous-menu « **Fixture Information** ».
- L'écran affiche les informations suivantes :
 - **Fixture Use Time** : affiche la durée d'utilisation de l'appareil en heures. (Impossible de la remettre à zéro)
 - **Lamp On Time** : indique la durée d'utilisation des voyants en heures (peut être remise à zéro)
 - **Firmware Version** : appuyez sur MENU pour afficher la version du logiciel des différents processeurs.

Pour retourner, appuyez plusieurs fois sur la touche MENU jusqu'au retour au menu principal.

Fonctions de Réinitialisation

Ce menu permet de réinitialiser l'appareil ou des composants de l'appareil.

- Appuyez sur la touche MENU et sélectionnez le sous-menu « **Reset Functions** ».
- L'écran indique une liste de 3 fonctions qui peuvent être réinitialisées : Pan/tilt, Zoom, Tout.
- Utilisez les touches BAS/HAUT pour parcourir la liste et appuyez sur Entrée pour en sélectionner une.
- Utilisez les touches BAS/HAUT pour confirmer votre choix : Yes ou No.
- Appuyez sur MENU pour retourner à la liste et choisir une autre fonction.

Pour retourner, appuyez plusieurs fois sur la touche MENU jusqu'au retour au menu principal.

- ⇒ **Remarque** il existe un autre raccourci pour cette fonction : appuyez en même temps sur les touches MENU et ENTRER pendant 3 secondes.

Fonctions spéciales

Ce sous-menu contient des informations utiles pour l'entretien.

- Appuyez sur la touche MENU et sélectionnez le sous-menu « **Special Functions** ».

Fixture Maintenance

Sert à régler/réinitialiser l'intervalle de temps entre les opérations de maintenance successives.

- Sélectionnez « **Fixture Maintenance** » et appuyez sur ENTER.
- Deux options sont disponibles :
 - **Interval** : ici vous pouvez régler l'heure souhaitée entre 2 opérations de maintenance.
 - Utilisez les touches BAS/HAUT pour modifier l'intervalle entre 10 et 300 heures.
 - Appuyez sur ENTER pour confirmer
 - **Remain Time** : indique le nombre d'heures restantes avant l'opération de maintenance suivante.
 - Lorsque l'opération de maintenance est terminée, utilisez les touches BAS/HAUT pour réinitialiser le compteur.
 - Appuyez sur ENTER pour confirmer
- Pour retourner, appuyez plusieurs fois sur la touche MENU jusqu'au retour au menu principal.

Paramètres par défaut

C'est votre sortie de secours en cas où vous aurez mis en pagaille les paramètres : il suffit de restaurer les paramètres par défaut.

No : conserver les paramètres actuels inchangés.

Yes : permet de restaurer les paramètres par défaut ; les paramètres personnels seront perdus.

- Sélectionnez « **Factory Settings** » et appuyez sur ENTER.
- Utilisez les touches BAS/HAUT pour sélectionner Yes ou No.
- Appuyez sur la touche ENTER pour enregistrer.

Pour effectuer un retour sans aucune modification ou aller au menu précédent, appuyez sur la touche MENU.

Réglage du Décalage :

Permet de régler les positions initiales pan/tilt et du zoom pour que toutes les unités soient parfaitement alignées :

- Si vous n'êtes pas déjà dans le menu configuration, il suffit d'appuyer sur la touche MENU pour y accéder
- Maintenez appuyée la touche ENTER pendant au moins 5 secondes pour passer en mode offset.
- Utilisez les touches BAS/HAUT pour sélectionner l'une des options disponibles.

- Appuyez sur la touche ENTER pour que l'écran affiche la valeur de décalage réel.
- Utilisez les touches BAS/HAUT pour régler les valeurs du décalage
- Appuyez sur la touche ENTER pour confirmer votre choix ou appuyez sur la touche MENU pour quitter sans enregistrer.

Pour retourner au mode de fonctionnement normal : appuyez sur la touche MENU.

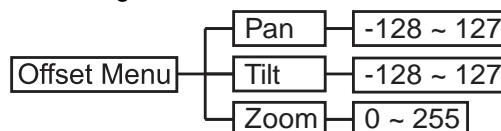

MONTAGE AU PLAFOND

- **Important :** L'installation ne doit être effectuée que par un personnel qualifié. Une mauvaise installation peut entraîner des blessures et/ou dommages graves. Un montage au plafond exige une grande expérience ! Les limites de charge de fonctionnement doivent être respectées, des matériels d'installation certifiés doivent être utilisés, l'appareil installé doit être inspecté régulièrement pour vérifier les conditions de sécurité.
- Assurez-vous qu'aucune personne étrangère ne se trouve dans la zone en dessous de l'emplacement d'installation durant le montage, le démontage et l'entretien.
- Fixez l'appareil dans un endroit bien aéré, loin de tout matériau et/ou liquide inflammable. L'appareil doit être fixé à **au moins à 50 cm** des murs environnants.
- L'appareil doit être installé hors de portée des personnes, loin des passages et des endroits où des personnes peuvent aller et venir, et s'asseoir.
- Avant de soulever l'appareil, assurez-vous que le point de suspension peut supporter une charge d'au moins 10 fois le poids de l'appareil.
- Lors de l'installation, utilisez toujours un câble (Numéro 3 sur l'image) de sécurité certifié qui peut supporter 12 fois le poids de l'appareil. Ce support de suspension de sécurité secondaire doit être installé de manière à ce qu'aucune partie de l'installation ne puisse tomber de plus de 20 cm si le support principal lâche.
- L'appareil doit être bien fixé, un montage balançant est dangereux et ne doit pas être envisagé !
- Ne couvrez pas les ouvertures de ventilation, cela pourrait entraîner une surchauffe.
- L'opérateur doit s'assurer que la sécurité relative à l'installation et les conditions techniques sont approuvées par un expert avant d'utiliser l'appareil pour la première fois. Les installations doivent être inspectées chaque année par une personne qualifiée pour être sûr que la sécurité est toujours optimale.

INSTALLATION ELECTRIQUE + ADRESSAGE

⚠ Important : L'installation électrique doit être effectuée par du personnel qualifié, conformément à la réglementation en matière de sécurité électrique et mécanique dans votre pays.

Chaque fois que vous allumez l'appareil, il affiche un message de bienvenue et fait retourner tous les moteurs à leur position « initiale ». Vous pouvez entendre quelques bruits pendant environ 20 secondes. Après cela l'appareil sera prêt à recevoir le signal DMX ou à exécuter les programmes internes.

Installation électrique de plusieurs unités sur une ligne DMX :

Le protocole DMX est largement utilisé pour contrôler des équipements lumineux multifonctions au moyen d'un signal à haute vitesse. Vous devez mettre en chaîne votre contrôleur DMX avec toutes les unités connectées au moyen d'un câble XLR M/F symétrique de bonne qualité. Pour éviter un comportement anormal des effets de lumière, à cause des interférences, vous devez utiliser un terminateur de 90 Ω à 120 Ω à la fin de la chaîne. N'utilisez jamais de câbles en Y pour diviser la ligne DMX, utilisez plutôt un répartiteur DMX de bonne qualité !

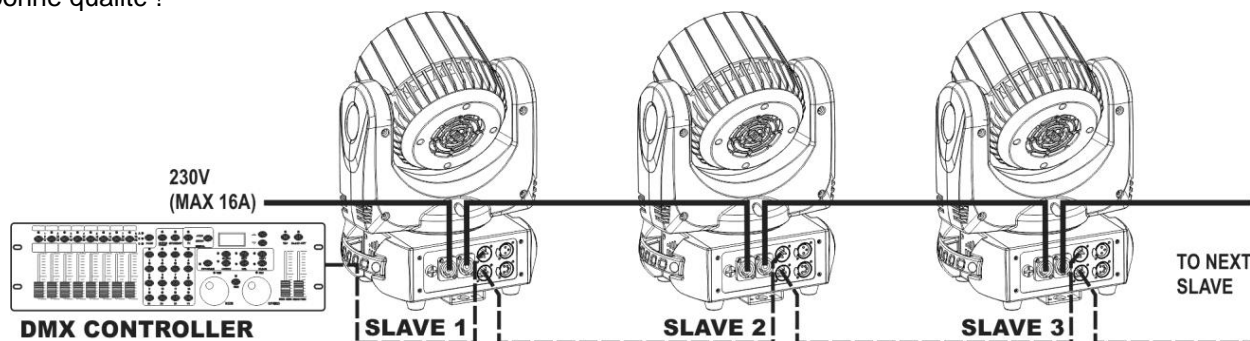

Chaque unité dans la chaîne doit avoir sa propre adresse de début afin qu'elle sache quelles commandes du contrôleur elle doit décoder.

COMMENT DÉFINIR LA BONNE ADRESSE DE DÉPART :

Reportez-vous au chapitre précédent (réglage de l'adresse DMX-512) pour apprendre comment définir l'adresse de départ sur cet appareil. L'adresse de départ de chaque unité est très importante. Malheureusement, il est impossible de vous indiquer dans ce manuel, les adresses à définir, car cela dépend entièrement du contrôleur que vous allez utiliser ... Ainsi il convient de se référer au Guide d'utilisation de votre contrôleur DMX pour connaître les adresses de départ à définir.

CONFIGURATION DMX :

Le projecteur dispose de 2 modes DMX différents, chacun comporte 14 canaux. Pour les différencier, on désigne le premier par mode 14CH et le second par mode 14+CH.

MODE DE CANAL 14CH :

CANAL	VALEUR	FONCTION
1	000 - 255	Panoramique horizontal
2	000 - 255	Panoramique horizontal fin (le bit le moins significatif)
3	000 - 255	Panoramique vertical
4	000 - 255	Panoramique vertical fin (le bit le moins significatif)
5	000 - 255	Vitesse du panoramique horizontal-vertical (000 = rapide ~ 255 = lente)
6		Canal de réinitialisation
	000 - 009	Aucun rôle
	010 - 014	Réinitialisation après 2 secondes
	015 - 255	Aucun rôle
	040 - 044	Vitesse du pan et tilt = NORM
	045 - 049	Vitesse du pan et tilt = RAPIDE
	050 - 054	Vitesse du pan et tilt = LENTE
	055 - 255	Aucun rôle
7	000 - 255	Gradateur maître (0 à 100%)
8		Effet électronique
	000 - 019	Obturbateur fermé
	020 - 024	Obturbateur ouvert
	025 - 064	Lumière stroboscopique 1 (rapide → lent)
	065 - 069	Obturbateur ouvert
	070 - 084	Lumière stroboscopique 2 : impulsion d'ouverture (rapide → lent)
	085 - 089	Obturbateur ouvert
	090 - 104	Lumière stroboscopique 3 : impulsion de fermeture (rapide → lent)
	105 - 109	Obturbateur ouvert
	110 - 124	Lumière stroboscopique 4 : Lumière stroboscopique aléatoire (rapide → lent)
	125 - 129	Obturbateur ouvert
	130 - 144	Lumière stroboscopique 5 : impulsion d'ouverture aléatoire (rapide → lent)
	145 - 149	Obturbateur ouvert
	150 - 164	Lumière stroboscopique 6 : impulsion de fermeture aléatoire (rapide → lent)
	165 - 169	Obturbateur ouvert
	170 - 184	Lumière stroboscopique 7 : impulsion rafale (rapide → lent)
	185 - 189	Obturbateur ouvert
	190 - 204	Lumière stroboscopique 8 : impulsion rafale aléatoire (rapide → lent)
	205 - 209	Obturbateur ouvert
	210 - 224	Lumière stroboscopique 9 : onde sinusoïdale (rapide → lent)
225 - 229	Obturbateur ouvert	

CANAL	VALEUR	FONCTION
	230 - 244	Lumière stroboscopique 10 : rafale (rapide → lent)
	245 - 255	Obturateur ouvert
9	000 - 255	Rouge (0 à 100%)
10	000 - 255	Vert (0 à 100%)
11	000 - 255	Bleu (0 à 100%)
12	000 - 255	Blanc (0% à 100%)
13		Effet de roue chromatique
	000 - 009	Ouvert. Mélange de couleurs RVB en utilisant les canaux 9 à 12
	010 - 014	LEE 790 - rose marocain
	015 - 019	LEE 157 - rose
	020 - 024	LEE 332 - rosé spécial
	025 - 029	LEE 328 - rose folie
	030 - 034	LEE 345 - rose fuchsia
	035 - 039	LEE 194 - rose surprise
	040 - 044	LEE 181 - bleu Congo
	045 - 049	LEE 071 - bleu Tokyo
	050 - 054	LEE 120 - bleu foncé
	055 - 059	LEE 079 - bleu uni
	060 - 064	LEE 132 - bleu moyen
	065 - 069	LEE 200 - bleu double CT
	070 - 074	LEE 161 - bleu ardoise
	075 - 079	LEE 201 - bleu CT complet
	080 - 084	LEE 202 - bleu demi CT
	085 - 089	LEE 117 - bleu acier
	090 - 094	LEE 353 - bleu très clair
	095 - 099	LEE 118 - bleu clair
	100 - 104	LEE 116 - bleu vert moyen
	105 - 109	LEE 124 - vert foncé
	110 - 114	LEE 139 - vert primaire
	115 - 119	LEE 089 - vert mousse
	120 - 124	LEE 122 - vert de fougère
	125 - 129	LEE 738 - vert jaunâtre
	130 - 134	LEE 088 - vert citron
	135 - 139	LEE 100 - jaune printemps
	140 - 144	LEE 104 - ambre foncé
	145 - 149	LEE 179 - orange chrome
	150 - 154	LEE 105 - Orange
	155 - 159	LEE 021 - or ambre
	160 - 164	LEE 778 - or millénaire
165 - 169	LEE 135 - or ambre foncé	
170 - 174	LEE 164 - rouge flamme	
175 - 179	Ouvert	
		Effet de rotation de la roue chromatique
180 - 201	Sens horaire, rapide → lent	
202 - 207	Stop (ça s'arrête à chaque fois la couleur est à temps)	
208 - 229	Sens antihoraire, lent → rapide	
230 - 234	Ouvert	
		Couleur aléatoire
235 - 239	Rapide	
240 - 244	Moyen	

CANAL	VALEUR	FONCTION
	245 - 249	Lent
	250 - 255	Ouvert
14	000 - 255	Agrandissement (000 = 60° à 255 = 10°) faisceau

MODE DE CANAL 14+CH :

CANAL	VALEUR	FONCTION
1		Effet électronique
	000 - 019	Obturbateur fermé
	020 - 024	Obturbateur ouvert
	025 - 064	Lumière stroboscopique 1 (rapide → lent)
	065 - 069	Obturbateur ouvert
	070 - 084	Lumière stroboscopique 2 : impulsion d'ouverture (rapide → lent)
	085 - 089	Obturbateur ouvert
	090 - 104	Lumière stroboscopique 3 : impulsion de fermeture (rapide → lent)
	105 - 109	Obturbateur ouvert
	110 - 124	Lumière stroboscopique 4 : Lumière stroboscopique aléatoire (rapide → lent)
	125 - 129	Obturbateur ouvert
	130 - 144	Lumière stroboscopique 5 : impulsion d'ouverture aléatoire (rapide → lent)
	145 - 149	Obturbateur ouvert
	150 - 164	Lumière stroboscopique 6 : impulsion de fermeture aléatoire (rapide → lent)
	165 - 169	Obturbateur ouvert
	170 - 184	Lumière stroboscopique 7 : impulsion rafale (rapide → lent)
	185 - 189	Obturbateur ouvert
	190 - 204	Lumière stroboscopique 8 : impulsion rafale aléatoire (rapide → lent)
	205 - 209	Obturbateur ouvert
	210 - 224	Lumière stroboscopique 9 : onde sinusoïdale (rapide → lent)
225 - 229	Obturbateur ouvert	
230 - 244	Lumière stroboscopique 10 : rafale (rapide → lent)	
245 - 255	Obturbateur ouvert	
2	000 - 255	Gradateur maître (0 à 100%)
3	000 - 255	Agrandissement (000 = 60° à 255 = 10°) faisceau
4	000 - 255	Panoramique horizontal
5	000 - 255	Panoramique horizontal fin (le bit le moins significatif)
6	000 - 255	Panoramique vertical
7	000 - 255	Panoramique vertical fin (le bit le moins significatif)
8		Paramètres de contrôle du projecteur
	000 - 009	Aucun rôle
	010 - 014	Réinitialisation de l'ensemble de l'appareil (3 sec)
	015 - 039	Aucun rôle
	040 - 044	Vitesse du pan et tilt = NORM
	045 - 049	Vitesse du pan et tilt = RAPIDE
	050 - 054	Vitesse du pan et tilt = LENTE
	055 - 249	Aucun rôle
	250 - 255	Mettre l'écran en mode rétro-éclairage

CANAL	VALEUR	FONCTION
9		Effet de roue chromatique
	000 - 009	Ouvert. Mélange de couleurs RVB en utilisant les canaux 9 à 12
	010 - 014	LEE 790 - rose marocain
	015 - 019	LEE 157 - rose
	020 - 024	LEE 332 - rosé spécial
	025 - 029	LEE 328 - rose folie
	030 - 034	LEE 345 - rose fuchsia
	035 - 039	LEE 194 - rose surprise
	040 - 044	LEE 181 - bleu Congo
	045 - 049	LEE 071 - bleu Tokyo
	050 - 054	LEE 120 - bleu foncé
	055 - 059	LEE 079 - bleu uni
	060 - 064	LEE 132 - bleu moyen
	065 - 069	LEE 200 - bleu double CT
	070 - 074	LEE 161 - bleu ardoise
	075 - 079	LEE 201 - bleu CT complet
	080 - 084	LEE 202 - bleu demi CT
	085 - 089	LEE 117 - bleu acier
	090 - 094	LEE 353 - bleu très clair
	095 - 099	LEE 118 - bleu clair
	100 - 104	LEE 116 - bleu vert moyen
	105 - 109	LEE 124 - vert foncé
	110 - 114	LEE 139 - vert primaire
	115 - 119	LEE 089 - vert mousse
	120 - 124	LEE 122 - vert de fougère
	125 - 129	LEE 738 - vert jaunâtre
	130 - 134	LEE 088 - vert citron
	135 - 139	LEE 100 - jaune printemps
	140 - 144	LEE 104 - ambre foncé
	145 - 149	LEE 179 - orange chrome
	150 - 154	LEE 105 - Orange
	155 - 159	LEE 021 - or ambre
160 - 164	LEE 778 - or millénaire	
165 - 169	LEE 135 - or ambre foncé	
170 - 174	LEE 164 - rouge flamme	
175 - 179	Ouvert	
		Effet de rotation de la roue chromatique
	180 - 201	Sens horaire, rapide → lent
	202 - 207	Stop (ça s'arrête à chaque fois la couleur est à temps)
	208 - 229	Sens antihoraire, lent → rapide
	230 - 234	Ouvert
		Couleur aléatoire
	235 - 239	Rapide
	240 - 244	Moyen
	245 - 249	Lent
	250 - 255	Ouvert
10	000 - 255	Rouge 0 à 100%
11	000 - 255	Vert 0 à 100%
12	000 - 255	Bleu 0 à 100%
13	000 - 255	Blanc 0 à 100%

CANAL	VALEUR	FONCTION
14		CTC - Contrôle thermique des couleurs
	000 - 019	CTC non actif
	020 - 255	CTC de 10000 K à 2500 K

ENTRETIEN

- Assurez-vous qu'aucune personne étrangère ne se trouve dans la zone en dessous de l'emplacement d'installation durant l'entretien.
- Éteignez l'appareil, débranchez le câble secteur et attendez que l'appareil refroidisse.

Lors de l'inspection les points suivants doivent être vérifiés :

- Toutes les vis utilisées pour l'installation de l'appareil et chacune de ses composantes doivent être solidement fixées et ne peuvent être rouillées.
- Les boîtiers, les supports et les boutons d'installation (plafond, poutre, suspensions) ne doivent pas être déformés.
- Quand une lentille optique est visiblement endommagée en raison de fissures ou de rayures profondes, elle doit être remplacée.
- Les câbles d'alimentation doivent être dans un état impeccable et doivent être remplacés immédiatement même si un petit problème est détecté.
- Afin de protéger l'appareil de toute surchauffe, les ventilateurs de rafraîchissement (le cas échéant) et les ouvertures de ventilation doivent être nettoyés mensuellement.
- L'intérieur de l'appareil doit être nettoyé une fois par an à l'aide d'un aspirateur ou d'un jet d'air.
- Le nettoyage des lentilles optiques et/ou miroirs internes et externes doit être effectué périodiquement pour optimiser le flux lumineux. La fréquence de nettoyage dépend de l'environnement dans lequel le projecteur est utilisé : des environnements humides, enfumés ou particulièrement sales peuvent causer l'accumulation de saleté sur l'optique de l'appareil.
 - Nettoyez avec un chiffon doux en utilisant des produits de nettoyage pour verre normal.
 - Séchez toujours les pièces soigneusement.

Attention : Nous vous conseillons fortement de faire effectuer le nettoyage interne par un personnel qualifié !

SPÉCIFICATIONS

Tension d'entrée :	100 V - 240 V CA, 50/60 Hz
Consommation :	198 watts (max, tous les voyants allumés)
Fusible :	250 V 6,3 A à action retardée (verre 20 mm)
Connexions DMX :	XLR mâle/femelle 3 et 5 broches
Canaux DMX utilisés :	14ch, 14+ch (différent mode de canal)
Lampe :	12 x 10 W RVBB Osram OSTAR®
Portée du zoom :	10° ~ 60°
Dimensions :	voir dessin ci-dessous
Poids :	7,5 kg

Faisceau	LUX @m	R	V	B	B	Complet
10°	1m	8400	25000	870	29000	63000
	2m	2300	7400	280	8400	16000
	3m	880	3100	110	3500	7600
	4m	610	1700	80	2000	4200
	5m	370	980	54	1100	2600
60°	1m	666	1900	88	2180	4500
	2m	148	545	28	620	1080
	3m	74	230	14	266	545
	4m	46	123	10	144	305
	5m	32	96	8	88	195

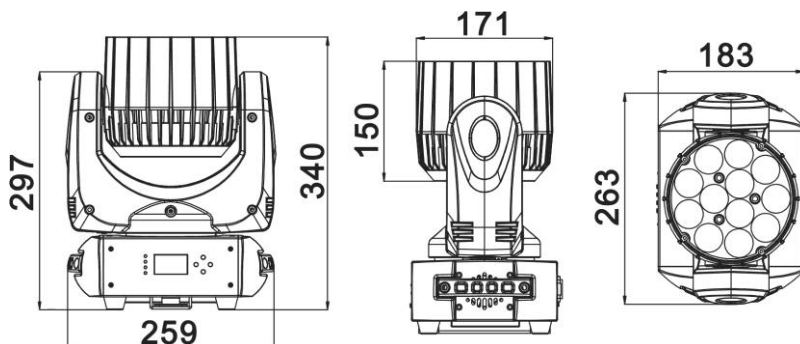

Les informations peuvent être modifiées sans préavis
 Vous pouvez télécharger la dernière version de ce manuel sur notre site web :
www.briteq-lighting.com

GEBRUIKSAANWIJZING

Hartelijk dank voor het kopen van dit BRITEQ product. Lees voordat u dit apparaat in gebruik neemt deze gebruiksaanwijzing zorgvuldig door, om ten volle te kunnen profiteren van alle mogelijkheden en voor uw eigen veiligheid.

KENMERKEN

Dit apparaat is voorzien van onderdrukking voor radiostoring. Dit product voldoet aan de eisen van de huidige Europese en nationale richtlijnen. De conformiteit werd vastgesteld en de desbetreffende verklaringen en documenten zijn door de fabrikant gedeponneerd.

- Een compacte maar krachtige moving wash voor verhuurbedrijven, podia en discotheken
- Alle functies zijn 100% compatibel met die van zijn grotere broer "BT-W19L10 ZOOM"
- Snelle zoom van 10° tot 60° voor maximale flexibiliteit.
- De 12 stuks Osram "OSTAR" 4in1 RGBW 10W LED's zijn de perfecte keus voor deze projector; zij garanderen een perfecte kleurenmix bij iedere hoek van de lichtbundel.
- Zeer heldere lichtbundel in verhouding tot de omvang van het apparaat.
- Perfecte kleurconsistentie over het volledige dimmerbereik.
- Zeer snelle pan-/tiltbewegingen met 16 bit resolutie voor een dynamische showprogramming.
- Gekalibreerde kleurenmacro's (Lee filter standaard) voor gemakkelijke en snelle programmering van de show
- Twee verschillende 14-kanaals DMX-kanaalstanden voor maximale flexibiliteit.
- Automatische X/Y herpositionering
- Neutrik PowerCON® in-/uitgangen: eenvoudig doorkoppelen van meerdere apparaten tot 16 A.
- Neutrik 3-pins & 5-pins in-/uitgangen voor maximale flexibiliteit in een professionele omgeving
- Gemakkelijke firmware-updates houden uw apparaat te allen tijde bijgewerkt (optionele firmware-updater nodig)
- De LCD-display zorgt voor eenvoudige navigatie in de verschillende instellingenmenu's
- Hoge efficiëntie en laag energieverbruik, slechts 198 Watt
- Uitgerust met omegaklemmen voor een snelle installatie

VÓÓR GEBRUIK

- Controleer het apparaat op transportschade voordat u het in gebruik neemt. Als er schade is, gebruik het apparaat dan niet en raadpleeg eerst uw dealer.
- **Belangrijk:** Dit apparaat verliet de fabriek in perfecte staat en goed verpakt. Het is absoluut noodzakelijk dat de gebruiker de veiligheidsinstructies en waarschuwingen in deze gebruiksaanwijzing strikt opvolgt. Eventuele schade veroorzaakt door verkeerde behandeling valt niet onder de garantie. De dealer neemt geen verantwoording voor eventuele fouten of problemen die worden veroorzaakt door het niet naleven van deze handleiding.
- Bewaar dit boekje op een veilige plaats voor toekomstige raadpleging. Als u de armatuur verkoopt, voeg dan deze gebruiksaanwijzing bij.

Controleer de inhoud:

Controleer of de doos de volgende artikelen bevat:

- Gebruiksaanwijzing
- BT-W12L10 ZOOM
- Snelsluitende "Omega beugel"
- Voedingskabel

VEILIGHEIDSINSTRUCTIES:



LET OP: Verwijder de bovenste afdekking niet, om het risico op elektrische schokken te verminderen. Er bevinden zich geen door de gebruiker te repareren onderdelen in het apparaat. Laat het onderhoud alleen door gekwalificeerd onderhoudspersoneel uitvoeren.



De bliksemschicht met pijl binnenin een gelijkzijdige driehoek is bedoeld om de gebruiker te waarschuwen op de aanwezigheid van ongeïsoleerde "gevaarlijke spanning" binnen de behuizing van het product, die van voldoende omvang is om een risico op elektrische schokken te vormen.



Het uitroepteken binnen een gelijkzijdige driehoek is bedoeld om de gebruiker te waarschuwen op de aanwezigheid van belangrijke gebruiks- en onderhouds- (reparatie)aanwijzingen in de documentatie die bij dit apparaat is gevoegd.



Dit symbool betekent: alleen gebruik binnenshuis



Dit symbool betekent: Lees de instructies



Dit symbool bepaalt: de minimale afstand tot verlichte objecten. De minimale afstand tussen de lichtbron en het verlichte voorwerp moet meer dan 1 meter zijn



Het apparaat is niet geschikt voor directe montage op normaal brandbare oppervlakken. (alleen geschikt voor montage op onbrandbare oppervlakken)



LET OP: Kijk niet naar een werkende lamp.
Dit kan schadelijk zijn voor de ogen.

- Probeer ter bescherming van het milieu het verpakkingsmateriaal zoveel mogelijk te recyclen.
- Stel dit apparaat niet bloot aan regen of vocht bloot ter voorkoming van risico op brand of elektrische schokken.
- Als het apparaat na transport in een warme ruimte wordt gebracht, wacht dan tot het is aangepast aan de omgevingstemperatuur, om te voorkomen dat er binnen het apparaat condens wordt gevormd. Condens kan soms verhinderen dat het apparaat op volle capaciteit werkt of kan zelfs schade veroorzaken.
- Dit apparaat is uitsluitend geschikt voor gebruik binnenshuis.
- Zorg ervoor dat er geen metalen voorwerpen of vloeistoffen in het toestel terechtkomen. Dit kan elektrische schokken of storing veroorzaken. Als er voorwerpen van buitenaf in het apparaat terechtkomen, haal dan onmiddellijk de stekker uit het stopcontact.
- Plaats de armatuur op een goed geventileerde plek, uit de buurt van brandbare materialen en/of vloeistoffen. De armatuur moet op minstens 50 cm vanaf omringende muren worden bevestigd.
- Bedek geen ventilatieopeningen, omdat dit tot oververhitting kan leiden.
- Voorkom het gebruik in stoffige omgevingen en maak het apparaat regelmatig schoon.
- Houd het apparaat buiten het bereik van kinderen.
- Onervaren personen mogen dit apparaat niet bedienen.
- De maximale veilige omgevingstemperatuur is 40°C. Gebruik dit apparaat niet bij hogere omgevingstemperaturen.
- Zorg ervoor dat er zich tijdens takelen, onttakelen en onderhoud geen ongewenste personen bevinden in het gebied onder de installatieplaats.
- Laat het apparaat ongeveer 10 minuten afkoelen voordat u er onderhoud aan pleegt.
- Ontkoppel altijd het apparaat wanneer het voor een langere tijd niet wordt gebruikt of voordat er onderhoud aan wordt gepleegd.
- De elektrische installatie dient alleen door gekwalificeerd personeel en in overeenstemming met de voorschriften voor elektrische en mechanische veiligheid in uw land te worden uitgevoerd.
- Controleer of de beschikbare spanning niet hoger is dan op het apparaat is aangegeven.
- Het netsnoer moet altijd in perfecte staat zijn. Schakel het apparaat onmiddellijk uit als het netsnoer is geplet of beschadigd. Het moet door de fabrikant, zijn vertegenwoordiger, of door een vergelijkbaar bevoegde persoon worden vervangen, om gevaar te voorkomen.
- Laat het netsnoer nooit met andere kabels in contact komen!
- Deze armatuur moet worden geaard om aan de veiligheidsvoorschriften te voldoen.
- Sluit het apparaat niet aan op een dimmerpack.
- Gebruik bij het installeren van het apparaat altijd een geschikte en gecertificeerde veiligheidskabel.

- Open de afdekking niet, om elektrische schokken te voorkomen. Er bevinden zich geen door de gebruiker te repareren onderdelen in het apparaat.
- **Repareer** nooit een zekering en overbrug nooit de zekeringhouder. **Vervang** altijd een kapotte zekering met een zekering van hetzelfde type en elektrische specificaties!
- Stop in geval van ernstige problemen met de werking het gebruik van de armatuur en neem onmiddellijk contact op met uw dealer.
- De behuizing en de lenzen moeten worden vervangen als ze zichtbaar beschadigd zijn.
- Gebruik de originele verpakking als het toestel vervoerd moet worden.
- Het is om veiligheidsredenen verboden om ongeautoriseerde wijzigingen aan het apparaat aan te brengen.

Belangrijk: Kijk nooit rechtstreeks in de lichtbron! Gebruik het effect niet in aanwezigheid van personen die aan epilepsie lijden.

BESCHRIJVING:
BEDIENINGSPANEEL:

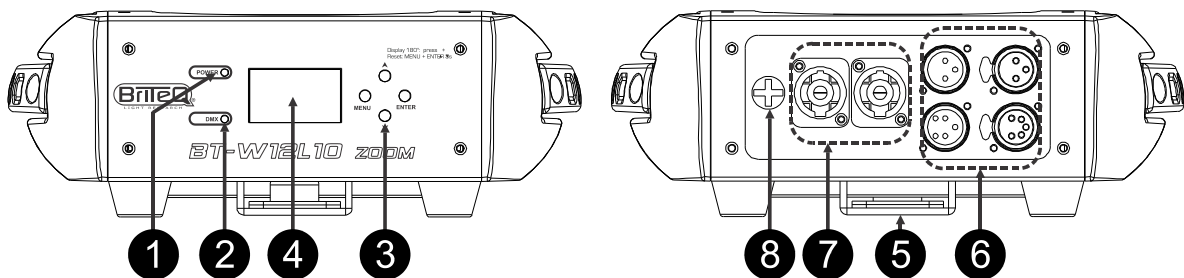

1. **AAN/UIT-LED:** altijd aan terwijl de projector is aangesloten op het lichtnet.
2. **DMX-LED:** brandt wanneer de unit een DMX-sigitaal ontvangt. Knippert tijdens het uitvoeren van een software upgrade.
3. **NAVIGATIETOETSEN:**

MENU	Om het instellingsmenu te openen of terug te keren naar een vorige functie
OMLAAG	Om vooruit te gaan in de menustructuur
OMHOOG	Om terug te gaan in de menustructuur
ENTER	Om de geselecteerde functie te bevestigen

Twee **sneltoetsen** vereenvoudigen het leven van de installateur:

- **Druk gelijktijdig op de toetsen OMHOOG & OMLAAG:** Display draait 180°
- **Houd de toetsen MENU + ENTER gedurende 3 seconden ingedrukt:** de projector wordt teruggesteld.

4. **DISPLAY** toont de verschillende menu's en de geselecteerde functies.
5. **OMEGAKLEM:** u kunt de meegeleverde "omega" snelklem in de onderzijde steken. U hoeft het vergrendelsysteem slechts 90° te draaien om de klem vast te zetten. Gebruik altijd een veiligheidskabel voor extra beveiliging!
6. **DMX-IN-/UITGANGEN:** worden gebruikt voor het koppelen van de DMX512, u kunt hoogwaardige gebalanceerde signaalkabels met 3-polige of 5-polige XLR-connectors gebruiken.
7. **LICHTNETINGANG/UITGANG:** met PowerCON[®] aansluitingen kunnen meerdere apparaten tot maximaal 16A worden doorgeschakeld. Sluit het meegeleverde netsnoer hier op aan. De in- en uitgang zijn zonder enige zekering op elkaar aangesloten.
8. **LICHTNETZEKERING:** deze zekering beschermt uitsluitend de elektronica van de projector.

Tip: Raadpleeg onze website voor speciale kabelsamenstellingen die zowel de stroomvoorziening (3x1,5mm² met Neutrik PowerCON[®]) als een gebalanceerd signaal (XLR 3-pens) in een kabel verenigen, zeer handig!

INSTELLINGENMENU:

- Druk op de toets **MENU** om het instellingenmenu te openen.
- Gebruik de toetsen **OMHOOG/OMLAAG** om de **submenu('s)** te doorlopen en/of functies te selecteren en de waarde(n) aan te passen.
- Druk ter bevestiging altijd op de toets **ENTER**.

- Druk altijd op de toets MENU om terug te keren naar het vorige menu.

Opmerking 1: De display zal na 60 seconden zonder enige wijzigingen automatisch terugkeren naar de normale modus.

Opmerking 2: De grijsgekleurde opties in het instellingsmenu zijn de standaard instellingen.

DMX-functies

Dit submenu bevat alle DMX-gerelateerde instellingen.

- Druk op de toets MENU en selecteer het submenu "DMX Functions".

DMX-adres

Wordt gebruikt om het startadres in een DMX-setup in te stellen.

- Selecteer "DMX address" en druk op ENTER.
- Gebruik de toetsen OMLAAG/OMHOOG om het DMX512-adres te wijzigen.
- Druk op de toets ENTER om de instellingen op te slaan.

Druk de MENU-toets om zonder wijzigingen terug te keren of om naar een eerder menu te gaan.

DMX Kanaalmodus

Wordt gebruikt om de gewenste kanaalmodus te selecteren.

- Selecteer "DMX Channel Mode" en druk op ENTER
- Gebruik de toetsen OMLAAG/OMHOOG om de gewenste DMX-kanaalmodus te selecteren.
- Druk op de toets ENTER om de instellingen op te slaan.

Druk de MENU-toets om zonder wijzigingen terug te keren of om naar een eerder menu te gaan.

Bekijken DMX-waarde

- Selecteer "View DMX Value" en druk op ENTER.
- De display toont nu de DMX-waarden voor de verschillende kanalen.

Druk op de toets MENU om terug te keren naar het vorige menu of wacht 60 seconden, waarna de display automatisch terugkeert naar de normale modus.

Armatuurinstellingen

Dit submenu bevat specifieke armatuurinstellingen.

- Druk op de toets MENU en selecteer het submenu "Fixture Settings".

Pan Omgekeerd

No: Pan-beweging wordt niet omgekeerd.

Yes: Pan-beweging wordt omgekeerd.

- Selecteer "Pan Inverse" en druk op ENTER

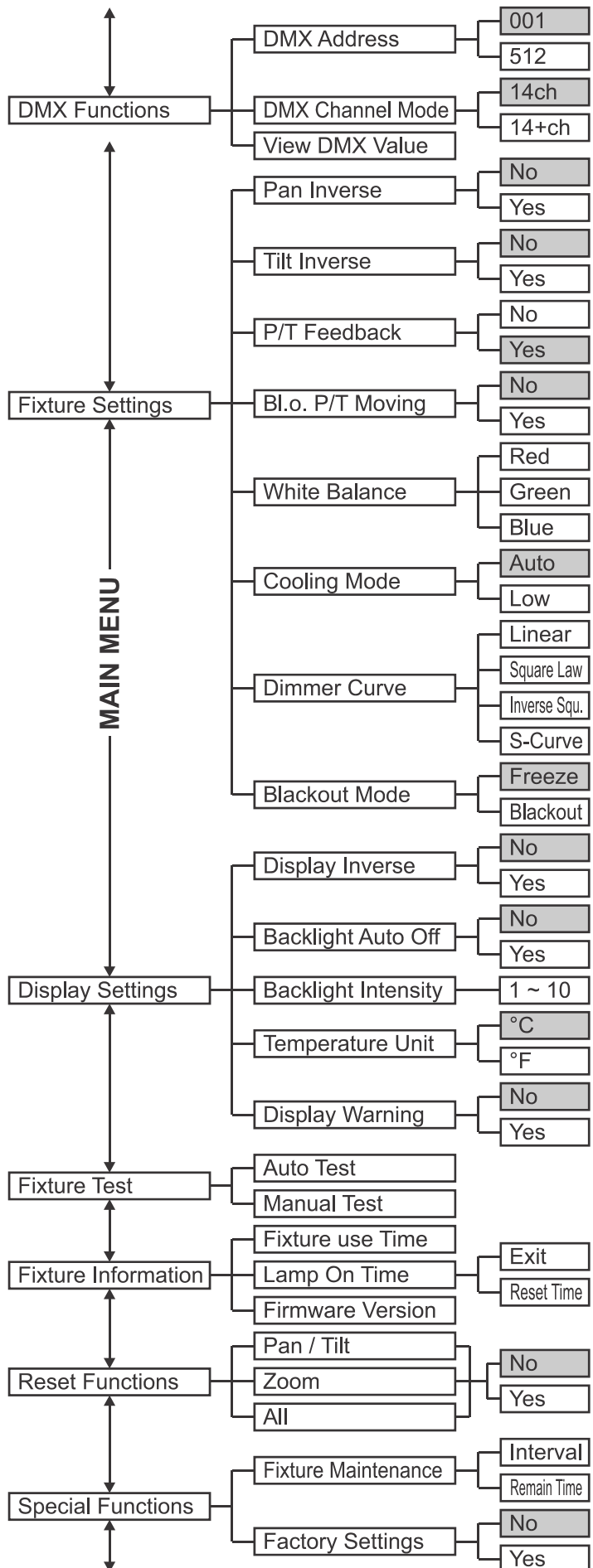

- Gebruik de toetsen OMLAAG/OMHOOG om Yes of No te selecteren.
 - Druk op de toets ENTER om de instellingen op te slaan.
- Druk de MENU-toets om zonder wijzigingen terug te keren of om naar een eerder menu te gaan.

Tilt Omgekeerd

No: Tilt-beweging wordt niet omgekeerd.

Yes: Tilt-beweging wordt omgekeerd.

- Selecteer “**Tilt Inverse**” en druk op ENTER
 - Gebruik de toetsen OMLAAG/OMHOOG om Yes of No te selecteren.
 - Druk op de toets ENTER om de instellingen op te slaan.
- Druk de MENU-toets om zonder wijzigingen terug te keren of om naar een eerder menu te gaan.

P/T Feedback

Wanneer de projectorkop wordt aangeraakt, kan de pan/tilt-positionering worden verstoord en, zodat hij niet meer gesynchroniseerd is met de andere apparaten. P/T Feedback kan dit soort problemen automatisch corrigeren.

No: Pan/Tilt worden niet automatisch gecorrigeerd.

Yes: Pan/Tilt worden automatisch gecorrigeerd.

- Selecteer “**P/T Feedback**” en druk op ENTER.
 - Gebruik de toetsen OMLAAG/OMHOOG om Yes of No te selecteren.
 - Druk op de toets ENTER om de instellingen op te slaan.
- Druk de MENU-toets om zonder wijzigingen terug te keren of om naar een eerder menu te gaan.

BI.O.P/T Beweging

“**Black-out terwijl Pan/tilt bewegen**”: De projector kan tijdens het veranderen van de pan-/tiltposities de uitvoer onderbreken om een speciaal effect te verkrijgen.

No: de uitvoer blijft ingeschakeld tijdens pan/tilt-bewegingen.

Yes: de uitvoer schakelt uit tijdens pan/tilt-bewegingen.

- Selecteer “**BI.O.P/T Moving**” en druk op ENTER.
 - Gebruik de toetsen OMLAAG/OMHOOG om Yes of No te selecteren.
 - Druk op de toets ENTER om de instellingen op te slaan.
- Druk de MENU-toets om zonder wijzigingen terug te keren of om naar een eerder menu te gaan.

Witbalans

Het stelt de gebruiker in staat om de drie kleuren fijn af te stemmen om perfect wit te bereiken.

- Selecteer “**White balance**” en druk ENTER: de kop wordt zodanig gepositioneerd dat hij het plafond met wit licht verlicht.
- Het scherm geeft de feitelijke waarden voor RED, GREEN en BLUE weer. (standaard worden alle waarden ingesteld op 255)
- Gebruik de toetsen OMLAAG/OMHOOG om een kleur te selecteren en druk ENTER.
- Gebruik de toetsen OMLAAG/OMHOOG om de waarden aan te passen.
- Druk op de toets ENTER om de instellingen op te slaan.
- Druk wanneer alle waarden zijn ingesteld op MENU om terug te keren naar het vorige menu.

Koelstand

Standaard is deze optie ingesteld op “auto” maar in sommige gevallen (zoals theater) dient de projector zo stil mogelijk te zijn. In dat soort gevallen kunt u de koelstand instellen op “low” om het geruis van de ventilator te verminderen. In dat geval wordt de snelheid van de ventilator niet verhoogd als het apparaat te heet wordt, maar wordt de lichtopbrengst verminderd om de LED's te beschermen tegen te hoge temperaturen.

Auto: De ventilator is temperatuurgeregeld; de snelheid wordt bij hogere temperaturen verhoogd.

Low: De ventilator draait langzaam; de lichtopbrengst wordt bij hogere temperaturen verlaagd.

- Selecteer “**Cooling Mode**” en druk op ENTER
 - Gebruik de toetsen OMLAAG/OMHOOG om Auto of Low te selecteren.
 - Druk op de toets ENTER om de instellingen op te slaan.
- Druk de MENU-toets om zonder wijzigingen terug te keren of om naar een eerder menu te gaan.

Dimmerkromme

Deze functie biedt vier dimmeropties waaruit kan worden gekozen:

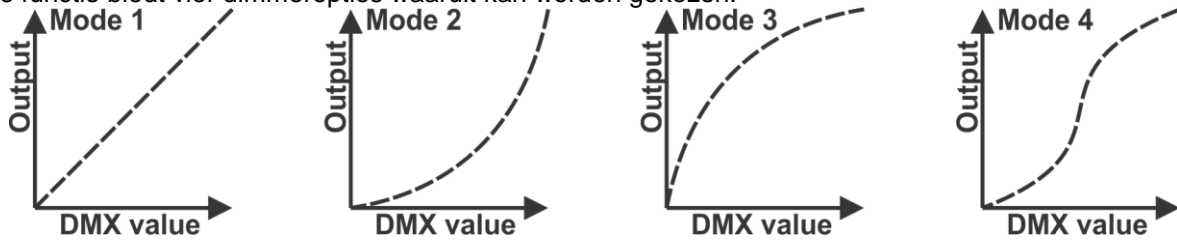

Stand 1 (LINEAIR): de lichtopbrengst varieert lineair met de DMX-waarde.

Stand 2 (KWADRATISCH): de lichtopbrengst kan nauwkeuriger worden geregeld bij lagere DMX-waarden.

Stand 3 (OMGEKEERD KWADRATISCH): de lichtopbrengst kan nauwkeuriger worden geregeld bij hogere DMX-waarden.

Stand 4 (S-CURVE): de lichtopbrengst kan nauwkeuriger worden geregeld bij zowel lagere als hogere DMX-waarden.

- Selecteer “**Dimmer Curve**” en druk op ENTER.
 - Gebruik de toetsen OMLAAG/OMHOOG om één van de dimmercurves te selecteren.
 - Druk op de toets ENTER om de instellingen op te slaan.
- Druk de MENU-toets om zonder wijzigingen terug te keren of om naar een eerder menu te gaan.

Blackout-modus

Bepaalt hoe de projector zich dient te gedragen als het DMX-signaal wordt onderbroken.

- **Black-out-modus:** wanneer er geen DMX-signaal wordt gedetecteerd zal het apparaat in de black-out modus gaan en wachten op een DMX-signaal.
 - **Stand “Bevriezen”:** wanneer er geen DMX-signaal wordt gedetecteerd, bevriest de eenheid met de laatst ontvangen DMX-waarden en wacht op het DMX-signaal.
 - Selecteer “**Blackout Mode**” en druk op ENTER
 - Gebruik de toetsen OMLAAG/OMHOOG om Bevriezen of Black-out te selecteren.
 - Druk op de toets ENTER om de instellingen op te slaan.
- Druk de MENU-toets om zonder wijzigingen terug te keren of om naar een eerder menu te gaan.

Display-instellingen

Dit submenu bevat alle aan het scherm gerelateerde instellingen.

- Druk op de toets MENU en selecteer het submenu “**Display Settings**”.

Display Omgekeerd

De projector kan vast worden gezet/worden gebruikt in een opwaartse positie of ondersteboven worden opgehangen. U kunt de display 180° draaien om hem eenvoudiger te kunnen lezen.

No: Display leesbaar met de projector in opwaartse positie.

Yes: Display leesbaar met de projector ondersteboven.

- Selecteer “**Display Inverse**” en druk op ENTER.
- Gebruik de toetsen OMLAAG/OMHOOG om Yes of No te selecteren.
- Druk op de toets ENTER om de instellingen op te slaan.

Druk de MENU-toets om zonder wijzigingen terug te keren of om naar een eerder menu te gaan.

⇒ **Opmerking:** er is een alternatieve snelkoppeling beschikbaar voor deze functie: druk gelijktijdig op de toetsen OMHOOG & OMLAAG.

Achtergrondlicht Auto Uit

No: display is altijd verlicht.

Yes: display wordt donker wanneer hij voor een bepaalde tijd niet wordt gebruikt.

- Selecteer “**Backlight Auto Off**” en druk op ENTER.
- Gebruik de toetsen OMLAAG/OMHOOG om Yes of No te selecteren.
- Druk op de toets ENTER om de instellingen op te slaan.

Druk de MENU-toets om zonder wijzigingen terug te keren of om naar een eerder menu te gaan.

Intensiteit van de achtergrondverlichting

Gebruikt om de intensiteit van de achtergrondverlichting voor de display in te stellen.

- Selecteer “**Backlight Intensity**” en druk op ENTER.
 - Gebruik de toetsen OMLAAG/OMHOOG om de intensiteit in te stellen tussen 1 en 10.
 - Druk op de toets ENTER om de instellingen op te slaan.
- Druk de MENU-toets om zonder wijzigingen terug te keren of om naar een eerder menu te gaan.

Temperatuureenheid

De display kan temperatuurwaarden in °C (Celsius) of °F (Fahrenheit) weergeven.

°C: Temperatuur wordt weergegeven in Celsius.

°F: Temperatuur wordt weergegeven in Fahrenheit.

- Selecteer “**Temperature Unit**” en druk op ENTER.
 - Gebruik de toetsen OMLAAG/OMHOOG om °C of °F te selecteren.
 - Druk op de toets ENTER om de instellingen op te slaan.
- Druk de MENU-toets om zonder wijzigingen terug te keren of om naar een eerder menu te gaan.

Waarschuwing op de display

U kunt de projector zodanig instellen dat er een waarschuwing verschijnt om u te informeren dat er een storing is opgetreden.

No: display toont de storing slechts discreet.

Yes: de display begint te knipperen terwijl de storing op de display wordt weergegeven.

- Selecteer “**Display Warning**” en druk op ENTER.
 - Gebruik de toetsen OMLAAG/OMHOOG om Yes of No te selecteren.
 - Druk op de toets ENTER om de instellingen op te slaan.
- Druk de MENU-toets om zonder wijzigingen terug te keren of om naar een eerder menu te gaan.

Armatuurtest

Dit submenu bevat bepaalde functies om de eenheid snel te testen zonder behoefte aan een controller.

- Druk op de toets MENU en selecteer het submenu “**Fixture Test**”.

Automatische test

De eenheid voert een automatische test uit waarbij alle eigenschappen worden weergegeven.

- Selecteer “**Auto Test**” en druk op ENTER.
 - De projector start de automatische testfunctie en keert na de test terug naar de normale werking.
- Druk op de toets MENU om terug te keren naar het vorige menu of om de test te stoppen.

Handmatige test

U kunt alle functies één voor één testen zonder behoefte aan een DMX-controller.

- Selecteer “**Manual Test**” en druk op ENTER.
 - De display toont een lijst met alle functies die kunnen worden getest.
 - Gebruik de toetsen OMLAAG/OMHOOG om de lijst te doorlopen en druk op ENTER om een functie te selecteren.
 - Gebruik de toetsen OMLAAG/OMHOOG om de waarden aan te passen: 000 tot 255.
 - Druk op MENU om terug te keren naar de lijst en een andere functie te kiezen om te testen.
- Druk om de test te stoppen net zo lang op de toets MENU totdat u terugkeert in het hoofdmenu.

Armatuurinformatie

Dit submenu bevat nuttige informatie voor het onderhoud.

- Druk op de toets MENU en selecteer het submenu “**Fixture Information**”.
- De display toont de volgende informatie:
 - **Fixture Use Time:** toont voor hoeveel uren de armatuur in gebruik is geweest. (nulstelling niet mogelijk)
 - **Lamp On Time:** toont hoeveel uren de LED's aan zijn geweest (kan op nul worden gesteld)
 - **Firmware Version:** druk op MENU om de softwareversie voor de verschillende processors weer te geven.

Druk om terug te keren net zo lang op de toets MENU totdat u weer in het hoofdmenu bent.

Functionies terugstellen

Dit submenu wordt gebruikt om het apparaat of delen van het apparaat terug te stellen.

- Druk op de toets MENU en selecteer het submenu “Reset Functions”.
- Het scherm toont een lijst met 3 functies die kunnen worden heringesteld: Pan/tilt, Zoom, Alles.
- Gebruik de toetsen OMLAAG/OMHOOG om de lijst te doorlopen en druk op ENTER om een functie te selecteren.
- Gebruik de toetsen OMLAAG/OMHOOG om uw keuze te bevestigen: Yes of No.
- Druk op MENU om terug te keren naar de lijst en een andere functie te selecteren.

Druk om terug te keren net zo lang op de toets MENU totdat u weer in het hoofdmenu bent.

⇒ **Opmerking:** er is een alternatieve sneltoets voor deze functie: houd gelijktijdig de knoppen MENU & ENTER gedurende 3 seconden ingedrukt.

Speciale functies

Dit submenu bevat enkele handige functies voor onderhoud.

- Druk op de toets MENU en selecteer het submenu “Special Functions”.

Projector onderhoud

Wordt gebruikt voor het instellen/herinstellen van het tijdsinterval tussen opeenvolgende onderhoudsbeurten.

- Selecteer “Fixture Maintenance” en druk op ENTER.
- Er zijn twee opties beschikbaar:
 - **Interval:** hier kunt u de gewenste tijd tussen 2 onderhoudsbeurten instellen.
 - Gebruik de toetsen OMLAAG/OMHOOG om het interval in te stellen tussen 10 en 300 uur.
 - Druk op ENTER om dit te bevestigen.
 - **Remain Time:** geeft aan hoeveel uren er nog over zijn voor de volgende onderhoudsbeurt.
 - Gebruik de toetsen OMLAAG/OMHOOG knoppen om de timer op nul te stellen als het onderhoud is uitgevoerd.
 - Druk op ENTER om dit te bevestigen.
- Druk om terug te keren net zo lang op de toets MENU totdat u weer in het hoofdmenu bent.

Fabrieksinstellingen

Dit is een noodoplossing als u de instellingen echt hebt verknoeid: gewoon terugkeren naar de fabrieksinstellingen.

No: verander de huidige instellingen niet.

Yes: terugkeren naar fabrieksinstellingen, persoonlijke instellingen gaan verloren.

- Selecteer “Factory Settings” en druk op ENTER.
- Gebruik de toetsen OMLAAG/OMHOOG om Yes of No te selecteren.
- Druk op de toets ENTER om de instellingen op te slaan.

Druk de MENU-toets om zonder wijzigingen terug te keren of om naar een eerder menu te gaan.

OFFSET AANPASSEN:

Wordt gebruikt om de aanvangspositie van pan/tilt en zoom aan te passen, zodat alle apparaten perfect op elkaar zijn afgestemd:

- Als u nog niet in het instellingsmenu bent, druk dan gewoon kort op de toets MENU om het instellingenmenu te openen
- Druk nu op de toets ENTER en houd deze tenminste 5 seconden ingedrukt om in de offsetmodus te gaan.
- Gebruik de toetsen OMLAAG/OMHOOG om één van de beschikbare opties te selecteren.
- Druk op de toets ENTER om de actuele verschuivingswaarde op de display weer te geven.
- Gebruik de toetsen OMLAAG/OMHOOG om de verschuivingswaarden aan te passen
- Druk op de toets ENTER om de instellingen te bevestigen of druk op de toets MENU om het te verlaten zonder de waarde op te slaan.

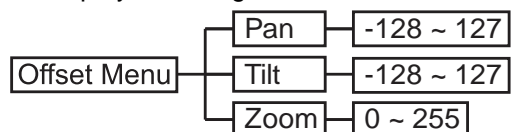

Druk op de toets MENU om terug te keren naar de normale gebruiksmodus.

HOOG HIJSEN

- **Belangrijk:** De installatie mag alleen door gekwalificeerd onderhoudspersoneel worden uitgevoerd. Onjuiste installatie kan leiden tot ernstig letsel en/of schade aan goederen. Hoog hijsen vereist veel ervaring! Belastinglimieten moeten in acht worden genomen; er moeten gecertificeerde installatiematerialen worden gebruikt; het geïnstalleerde apparaat moet regelmatig worden gecontroleerd op veiligheid.
- Zorg ervoor dat er zich tijdens takelen, onttakelen en onderhoud geen ongewenste personen bevinden in het gebied onder de installatieplaats.
- Plaats de armatuur op een goed geventileerde plek, uit de buurt van brandbare materialen en/of vloeistoffen. De armatuur moet op **minstens 50 cm** vanaf omringende muren worden bevestigd.
- Het apparaat moet buiten het bereik van mensen en buiten de gebieden waar personen kunnen lopen of zitten worden geïnstalleerd.
- Controleer voor het hijsen of de installatieplek een minimale puntbelasting van 10 keer het gewicht van het apparaat kan dragen.
- Gebruik bij het installeren van het apparaat altijd een gewaarmerkte veiligheidskabel (nummer 3 op de afbeelding) die 12 keer het gewicht van het apparaat kan dragen. Deze secundaire veiligheidsbevestiging dient op een zodanige wijze te worden geïnstalleerd zodat geen enkel onderdeel van de installatie meer dan 20 cm kan vallen als de hoofdbevestiging het begeeft.
- Het apparaat moet goed worden bevestigd; een vrij slingerende montage is gevaarlijk en mag niet worden overwogen!
- Bedek geen ventilatieopeningen, omdat dit tot oververhitting kan leiden.
- De exploitant moet ervoor zorgen dat de veiligheidgerelateerde en machinetechnische installaties door een deskundige zijn goedgekeurd voordat deze voor de eerste keer in gebruik worden genomen. De installaties moeten ieder jaar door een vakman worden geïnspecteerd om er zeker van te zijn dat de veiligheid nog steeds optimaal is.

ELEKTRISCHE INSTALLATIE + ADRESSERING

⚠ Belangrijk: De elektrische installatie dient alleen door gekwalificeerd personeel en in overeenstemming met de voorschriften voor elektrische en mechanische veiligheid in uw land te worden uitgevoerd.

Telkens als u de eenheid inschakelt, verschijnt er een welkomstbericht op de display en bewegen alle motoren naar hun 'homepositie', en kunt u gedurende ongeveer 20 seconden wat geluiden horen. Daarna zal het apparaat gereed zijn voor de ontvangst van het DMX-signaal of het uitvoeren van de ingebouwde programma's.

Elektrische installatie voor verschillende apparaten op een DMX-lijn:

Het DMX-protocol is een veel gebruikt hogesnelheidssignaal om intelligente lichtapparatuur te bedienen. U dient de DMX-controller en alle hierop aangesloten lichteffecten door te koppelen met een hoogwaardige gebalanceerde XLR M/V-kabel. Ter voorkoming van vreemd gedrag van de lichteffecten als gevolg van storingen, dient er aan het eind van de keten een 90Ω tot 120Ω terminator te worden gebruikt. Gebruik nooit Y-kabels om de DMX-lijn te splitsen, gebruik echter hoogwaardige DMX-splitters!

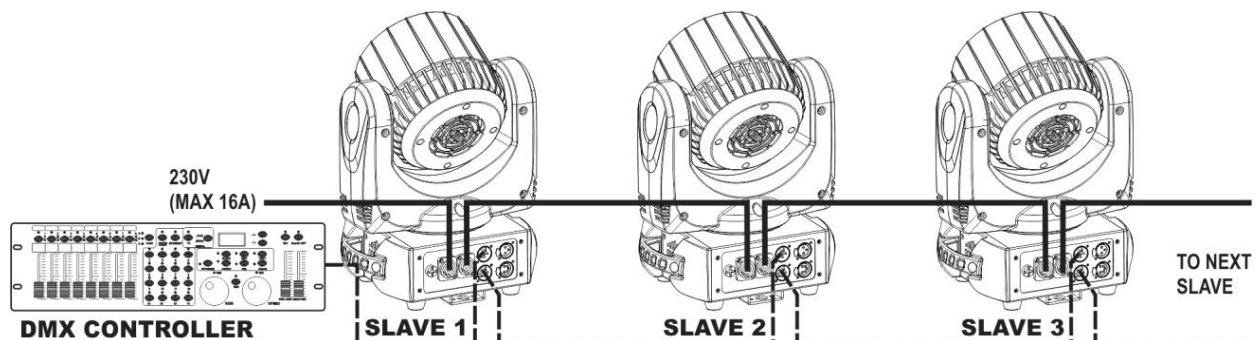

Elk apparaat in de keten moet het juiste startadres hebben, zodat het weet welke commando's van de controller het moet decoderen.

HET INSTELLEN VAN HET JUISTE STARTADRES:

Raadpleeg het vorige hoofdstuk (DMX-512-adresinstelling) om te leren hoe het startadres op dit apparaat in te stellen. Het startadres van elk apparaat is erg belangrijk. Helaas is het onmogelijk om u in deze handleiding te vertellen welke startadressen u moet gebruiken, omdat dit volledig afhangt van de controller die u zult gebruiken... Dus raadpleeg de gebruikershandleiding van uw DMX-controller om te achterhalen welke startadressen u moet instellen.

DMX-CONFIGURATIE:

De projector heeft 2 verschillende DMX-standen, ieder met 14 kanalen. Om die te kunnen onderscheiden noemen wij de eerste stand 14CH en de tweede stand 14+CH.

14CH KANALENSTAND:

KANAAL		WAARDE	FUNCTIE
1		000 - 255	Pan
2		000 - 255	Pan fijn (minst significante bit)
3		000 - 255	Tilt
4		000 - 255	Tilt fijn (minst significante bit)
5		000 - 255	Pan/Tilt-snelheid (000 = snel ~ 255 = traag)
6			Herinstellen kanaal
		000 - 009	Geen functie
		010 - 014	Alles na 2 seconden opnieuw instellen
		015 - 039	Geen functie
		040 - 044	Pan- en Tilt-snelheid = NORM
		045 - 049	Pan- en Tilt-snelheid = SNEL
		050 - 054	Pan- en Tilt-snelheid = LANGZAAM
	055 - 255	Geen functie	
7		000 - 255	Master-Dimmer (0 tot 100%)
8			Elektronisch sluitereffect
		000 - 019	Sluiter gesloten
		020 - 024	Shutter geopend
		025 - 064	Strobe 1: (snel → langzaam)
		065 - 069	Shutter geopend
		070 - 084	Strobe 2: openingspuls (snel → langzaam)
		085 - 089	Shutter geopend
		090 - 104	Strobe 3: sluitingspuls (snel → langzaam)
		105 - 109	Shutter geopend
		110 - 124	Strobe 4: willekeurige strobe (snel → langzaam)
		125 - 129	Shutter geopend
		130 - 144	Strobe 5: willekeurige openingspuls (snel → langzaam)
		145 - 149	Shutter geopend
		150 - 164	Strobe 6: willekeurige sluitingspuls (snel → langzaam)
		165 - 169	Shutter geopend
		170 - 184	Strobe 7: burst-puls (snel → langzaam)
		185 - 189	Shutter geopend
		190 - 204	Strobe 8: willekeurige burst-puls (snel → langzaam)
		205 - 209	Shutter geopend
		210 - 224	Strobe 9: sinusgolf (snel → langzaam)
	225 - 229	Shutter geopend	
	230 - 244	Strobe 10: burst (snel → langzaam)	
	245 - 255	Shutter geopend	
9		000 - 255	Rood (0 tot 100%)

KANAAL	WAARDE	FUNCTIE
10	000 - 255	Groen (0 tot 100%)
11	000 - 255	Blauw (0 tot 100%)
12	000 - 255	Wit (0% to 100%)
13		Kleurwieleffect
	000 - 009	Openen. RGB kleurmixen gebruikt kanalen 9 tot 12
	010 - 014	LEE 790 - Marokkaans roze
	015 - 019	LEE 157 - Roze
	020 - 024	LEE 332 - Speciaal rozen-roze
	025 - 029	LEE 328 - Revue-roze
	030 - 034	LEE 345 - Fuchsiaroze
	035 - 039	LEE 194 - Surpriseroze
	040 - 044	LEE 181 - Congoblauw
	045 - 049	LEE 071 - Tokioblauw
	050 - 054	LEE 120 - Diepblauw
	055 - 059	LEE 079 - Gewoon blauw
	060 - 064	LEE 132 - Middelblauw
	065 - 069	LEE 200 - Dubbel CT-blauw
	070 - 074	LEE 161 - Leesteenblauw
	075 - 079	LEE 201 - Volledig CT-blauw
	080 - 084	LEE 202 - Half CT-blauw
	085 - 089	LEE 117 - Staalblauw
	090 - 094	LEE 353 - Lichterblauw
	095 - 099	LEE 118 - Lichtblauw
	100 - 104	LEE 116 - Middelblauw-groen
	105 - 109	LEE 124 - Donkergroen
	110 - 114	LEE 139 - Primair groen
	115 - 119	LEE 089 - Mosgroen
	120 - 124	LEE 122 - Varengroen
	125 - 129	LEE 738 - JAS-groen
	130 - 134	LEE 088 - Limoengroen
	135 - 139	LEE 100 - Lentegeel
	140 - 144	LEE 104 - Diepamber
	145 - 149	LEE 179 - Chroomoranje
	150 - 154	LEE 105 - Oranje
	155 - 159	LEE 021 - Goudamber
	160 - 164	LEE 778 - Millenniumgoud
	165 - 169	LEE 135 - Diepgoud-amber
	170 - 174	LEE 164 - Vlamrood
	175 - 179	Openen
		Kleurenwiel rotatie-effect
180 - 201	Rechtsom, snel → langzaam	
202 - 207	Stop (dit zal stoppen waar de kleur op het moment is)	
208 - 229	Linksom, langzaam → snel	
230 - 234	Openen	
		Willekeurige kleur
235 - 239	Snel	
240 - 244	Medium	
245 - 249	Langzaam	
250 - 255	Openen	
14	000 - 255	Zoom (000 = 60° ~ 255 = 10°) bundel

14+CH KANALENSTAND:

KANAAL	WAARDE	FUNCTIE
1		Elektronisch sluitereffect
	000 - 019	Sluiter gesloten
	020 - 024	Shutter geopend
	025 - 064	Strobe 1: (snel → langzaam)
	065 - 069	Shutter geopend
	070 - 084	Strobe 2: openingspuls (snel → langzaam)
	085 - 089	Shutter geopend
	090 - 104	Strobe 3: sluitingspuls (snel → langzaam)
	105 - 109	Shutter geopend
	110 - 124	Strobe 4: willekeurige strobe (snel → langzaam)
	125 - 129	Shutter geopend
	130 - 144	Strobe 5: willekeurige openingspuls (snel → langzaam)
	145 - 149	Shutter geopend
	150 - 164	Strobe 6: willekeurige sluitingspuls (snel → langzaam)
	165 - 169	Shutter geopend
	170 - 184	Strobe 7: burst-puls (snel → langzaam)
	185 - 189	Shutter geopend
	190 - 204	Strobe 8: willekeurige y burst-puls (snel → langzaam)
	205 - 209	Shutter geopend
	210 - 224	Strobe 9: sinusgolf (snel → langzaam)
225 - 229	Shutter geopend	
230 - 244	Strobe 10: burst (snel → langzaam)	
245 - 255	Shutter geopend	
2	000 - 255	Master-Dimmer (0 tot 100%)
3	000 - 255	Zoom (000 = 60° ~ 255 = 10°) bundel
4	000 - 255	Pan
5	000 - 255	Pan fijn (minst significante bit)
6	000 - 255	Tilt
7	000 - 255	Tilt fijn (minst significante bit)
8		Armatuur-besturingsinstellingen
	000 - 009	Geen functie
	010 - 014	Herinstellen totale armatuur (3 sec. vertraging)
	015 - 039	Geen functie
	040 - 044	Pan- en Tilt-snelheid = NORM
	045 - 049	Pan- en Tilt-snelheid = SNEL
	050 - 054	Pan- en Tilt-snelheid = LANGZAAM
	055 - 249	Geen functie
	250 - 255	Schakel de achterverlichting van het scherm in
9		Kleurwieleffect
	000 - 009	Openen. RGB kleurmixen gebruikt kanalen 9 tot 12
	010 - 014	LEE 790 - Marokkaans roze
	015 - 019	LEE 157 - Roze
	020 - 024	LEE 332 - Speciaal rozen-roze
	025 - 029	LEE 328 - Revue-roze
	030 - 034	LEE 345 - Fuchsiaroze
	035 - 039	LEE 194 - Surpriseroze
	040 - 044	LEE 181 - Congoblauw
	045 - 049	LEE 071 - Tokioblauw

KANAAL	WAARDE	FUNCTIE
	050 - 054	LEE 120 - Diepblauw
	055 - 059	LEE 079 - Gewoon blauw
	060 - 064	LEE 132 - Middelblauw
	065 - 069	LEE 200 - Dubbel CT-blauw
	070 - 074	LEE 161 - Leisteenblauw
	075 - 079	LEE 201 - Volledig CT-blauw
	080 - 084	LEE 202 - Half CT-blauw
	085 - 089	LEE 117 - Staalblauw
	090 - 094	LEE 353 - Lichterblauw
	095 - 099	LEE 118 - Lichtblauw
	100 - 104	LEE 116 - Middelblauw-groen
	105 - 109	LEE 124 - Donkergroen
	110 - 114	LEE 139 - Primair groen
	115 - 119	LEE 089 - Mosgroen
	120 - 124	LEE 122 - Varengroen
	125 - 129	LEE 738 - JAS-groen
	130 - 134	LEE 088 - Limoengroen
	135 - 139	LEE 100 - Lentegeel
	140 - 144	LEE 104 - Diepamber
	145 - 149	LEE 179 - Chromoranje
	150 - 154	LEE 105 - Oranje
	155 - 159	LEE 021 - Goudamber
	160 - 164	LEE 778 - Millenniumgoud
	165 - 169	LEE 135 - Diepgoud-amber
	170 - 174	LEE 164 - Vlamrood
	175 - 179	Openen
		Kleurenwiel rotatie-effect
	180 - 201	Rechtsom, snel → langzaam
	202 - 207	Stop (dit zal stoppen waar de kleur op het moment is)
	208 - 229	Linksom, langzaam → snel
	230 - 234	Openen
		Willekeurige kleur
	235 - 239	Snel
	240 - 244	Medium
	245 - 249	Langzaam
	250 - 255	Openen
10	000 - 255	Rood 0 tot 100%
11	000 - 255	Groen 0 tot 100%
12	000 - 255	Blauw 0 tot 100%
13	000 - 255	Wit 0 tot 100%
14		CTC – Regeling kleurtemperatuur
	000 - 019	CTC niet actief
	020 - 255	CTC van 10000 K tot 2500 K

ONDERHOUD

- Zorg ervoor dat het gebied onder de installatieplaats tijdens takelen, onttakelen en onderhoud vrij is van ongewenste personen.
- Schakel het apparaat uit, ontkoppel het netsnoer en wacht totdat het apparaat is afgekoeld.

Tijdens de inspectie moeten de volgende punten worden gecontroleerd:

- Alle schroeven die zijn gebruikt voor het installeren van het apparaat of onderdelen van het apparaat moeten stevig worden bevestigd en mogen niet gecorrodeerd zijn.
- Behuizingen, bevestigingen en installatieplaatsen (plafond, truss, ophangingen) moeten volledig vrij van vervorming zijn.
- Wanneer een optische lens zichtbaar is beschadigd als gevolg van scheuren of diepe krassen, moet hij worden vervangen.
- De netsnoeren moeten in perfecte conditie zijn en onmiddellijk worden vervangen wanneer ook maar een klein probleem wordt ontdekt.
- Om het apparaat tegen oververhitting te beschermen moeten de ventilatoren (indien aanwezig) en ventilatieopeningen maandelijks worden gereinigd.
- Het interieur van het apparaat moeten jaarlijks met een stofzuiger of luchtsput worden gereinigd.
- Het reinigen van de interne en externe optische lenzen en/of spiegels moet regelmatig worden uitgevoerd om de lichtopbrengst te optimaliseren. De frequentie van reiniging hangt af van de omgeving waarin de armatuur werkt: een vochtige, rokerige of bijzonder vuile omgeving kan leiden tot een grotere opeenhoping van vuil op de optiek van het apparaat.
 - Reinig met een zachte doek met behulp van normale reinigingsmiddelen voor glas.
 - Droog de onderdelen altijd zorgvuldig.

Opgelet: Wij raden nadrukkelijk aan om het inwendig reinigen door gekwalificeerd personeel uit te laten voeren!

SPECIFICATIES

Lichtnetspanning:	AC 100-240 V 50/60 Hz
Opgenomen vermogen:	198 Watt (maximaal, alle LED's aan)
Zekering:	250 V 6,3 A trage zekering (20mm glas)
DMX-aansluitingen:	3pins-XLR & 5pins-XLR mannelijk/vrouwelijk
Gebruikte DMX-kanalen:	14ch, 14+ch (verschillende kanaal lay-out)
Lamp:	12 x 10 W RGBW Osram OSTAR®
Zoombereik:	10° ~ 60°
Afmetingen:	zie onderstaande tekening
Gewicht:	7,5 kg

Bundel	LUX @m	R	G	B	w	Volledig aan
10°	1m	8400	25000	870	29000	63000
	2m	2300	7400	280	8400	16000
	3m	880	3100	110	3500	7600
	4m	610	1700	80	2000	4200
	5m	370	980	54	1100	2600
60°	1m	666	1900	88	2180	4500
	2m	148	545	28	620	1080
	3m	74	230	14	266	545
	4m	46	123	10	144	305
	5m	32	96	8	88	195

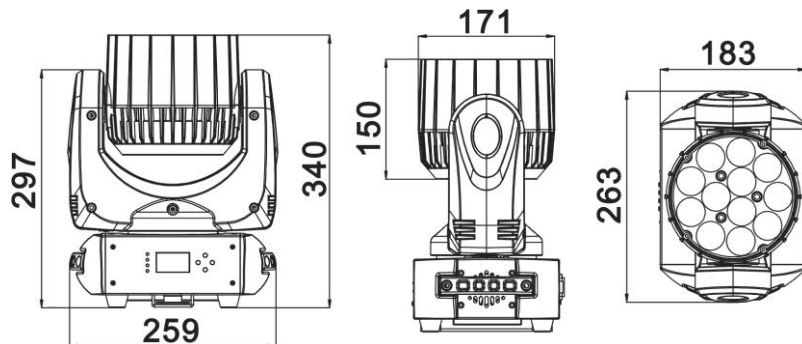

De informatie kan zonder voorafgaande kennisgeving worden gewijzigd
 U kunt de nieuwste versie van deze handleiding van onze website downloaden:
www.briteq-lighting.com

BEDIENUNGSANLEITUNG

Vielen Dank, dass Sie sich für dieses BRITEQ-Produkt entschieden haben. Bitte lesen Sie diese Bedienungshinweise vor der Inbetriebnahme sorgfältig durch, um alle Möglichkeiten des Geräts voll nutzen zu können, sowie zu Ihrer eigenen Sicherheit.

EIGENSCHAFTEN

Dieses Gerät ist funktentstört. Das Gerät entspricht den aktuellen europäischen Anforderungen und nationalen Leitlinien. Die Konformität wurde nachgewiesen und die entsprechenden Erklärungen und Unterlagen liegen beim Hersteller vor.

- Ein kompakter, aber leistungsstarker Moving-Wash für Verleiher, Bühnen und Diskotheken.
- Alle Funktionen sind zu 100% kompatibel mit denen seines großen Bruders "BT-W19L10 ZOOM"
- Hochgeschwindigkeits-Zoom von 10° bis 60° für maximale Flexibilität.
- Die 12 Osram „OSTAR“ 4in1 RGBW 10 W LEDs sind die perfekte Wahl für diesen Scheinwerfer, sie garantieren bei jedem Strahlwinkel eine perfekte Farbmischung.
- Sehr heller Lichtstrahl im Vergleich zur Größe des Geräts.
- Perfekte Farbkonsistenz über den gesamten Dimmerbereich.
- Die Hochgeschwindigkeits-Pan/Tilt-bewegungen mit 16-Bit Auflösung gewährleisten eine dynamische Showprogrammierung.
- Kalibrierte Farbmakros (Lee-Filterstandard) für einfache und schnelle Show-Programmierung.
- Zwei unterschiedliche 14ch DMX-Kanalmodi für maximale Flexibilität.
- Automatische X/Y-Positionskorrektur.
- Neutrik Powercon[®]-Ein-/Ausgänge: Einfache Verkettung von mehreren Geräten bis zu 16 A.
- Neutrik 3-polige u. 5-polige Ein-/Ausgänge für maximale Flexibilität in einer professionellen Umgebung
- Einfache Firmware-Updates halten Ihr Gerät immer auf dem neuesten Stand (optionaler Firmware-Updater erforderlich)
- Das LCD-Display sorgt für eine einfache Navigation in den unterschiedlichen Menüs
- Hohe Leistung und geringe Leistungsaufnahme, nur 198 W
- Mit Omega-Klemmen für schnelle Installation ausgerüstet

VOR DER ERSTBENUTZUNG

- Vor der Erstbenutzung bitte das Gerät zuerst auf Transportschäden überprüfen. Sollte das Gerät einen Schaden aufweisen, benutzen Sie es nicht, sondern wenden Sie sich unverzüglich an Ihren Händler.
- **Wichtiger Hinweis:** Dieses Gerät hat das Werk unbeschädigt und gut verpackt verlassen. Es ist wichtig, dass der Benutzer sich streng an die Sicherheitshinweise und Warnungen in der Bedienungsanleitung hält. Schäden durch unsachgemäße Handhabung sind von der Garantie ausgeschlossen. Der Händler übernimmt keine Verantwortung für Schäden, die durch Nichtbeachtung der Bedienungsanleitung entstanden sind.
- Die Bedienungsanleitung zum zukünftigen Nachschlagen bitte an einem sicheren Ort aufbewahren. Bei Verkauf oder sonstiger Weitergabe des Geräts bitte die Bedienungsanleitung beifügen.

Packungsinhalt prüfen:

Bitte überprüfen Sie, ob die Verpackung folgende Artikel enthält:

- Bedienungshinweise
- BT-W12L10 ZOOM
- Schnellverschluss „Omega-Klemme“
- Netzkabel

SICHERHEITSHINWEISE:

ACHTUNG: Um sich nicht der Gefahr eines elektrischen Schlags auszusetzen, entfernen Sie nicht die obere Abdeckung. Im Geräteinneren befinden sich keine vom Benutzer wartbaren Teile. Überlassen Sie Reparatur- und Wartungsarbeiten dem qualifizierten Kundendienst.



Das Blitzsymbol innerhalb eines gleichseitigen Dreiecks warnt den Benutzer vor nicht isolierter „gefährlicher Spannung“ im Innern des Produktgehäuses, die so stark sein kann, dass für Personen die Gefahr von Stromschlägen besteht.



Das Ausrufezeichen im Dreieck weist den Benutzer auf wichtige Bedienungs- und Wartungshinweise in den Dokumenten hin, die dem Gerät beiliegen.



Dieses Symbol bedeutet: Nur im Innenbereich



Dieses Symbol bedeutet: Die Bedienungsanleitung lesen



Dieses Symbol legt fest: Den minimalen Abstand von beleuchteten Objekten. Der minimale Abstand zwischen Projektor und dem beleuchteten Objekt muss mehr als 1 Meter betragen



Das Gerät eignet sich nicht für die direkte Montage auf gängigen entflammaren Oberflächen. (Nur für die Montage auf nicht-brennbaren Oberflächen geeignet)



ACHTUNG: Nicht direkt in die Lichtquelle blicken.

Das kann für die Augen schädlich sein.

- Aus Umweltschutzgründen die Verpackung bitte wiederverwenden oder richtig trennen.
- Zur Vermeidung von Feuer und Stromschlag das Gerät weder Regen noch Feuchtigkeit aussetzen.
- Zur Vermeidung von Kondensation im Inneren des Geräts bitte nach dem Transport in einer warmen Umgebung einige Zeit zum Temperatenausgleich ausgeschaltet stehen lassen. Kondensation kann zu Leistungsverlust des Geräts oder gar Beschädigungen führen.
- Nur für den Einsatz im Innenbereich.
- Keine Metallgegenstände oder Flüssigkeiten ins Innere des Geräts gelangen lassen. Ein Kurzschluss oder eine Fehlfunktion können die Folge sein. Falls es doch einmal vorkommen sollte, bitte sofort den Netzstecker ziehen und vom Stromkreis trennen.
- Das Gerät nur an einem gut belüfteten Ort und entfernt von entflammaren Materialien oder Flüssigkeiten aufstellen. Der Scheinwerfer muss mindestens 50 cm von allen umgebenden Wänden entfernt montiert werden.
- Die Ventilationsöffnungen nicht abdecken, Überhitzungsgefahr!
- Nicht in staubiger Umgebung verwenden und regelmäßig reinigen.
- Für Kinder unerreichbar aufbewahren.
- Unerfahrene Personen dürfen das Gerät nicht bedienen.
- Umgebungstemperatur darf 40°C nicht überschreiten. Das Gerät bei höheren Raumtemperaturen nicht verwenden.
- Stellen Sie sicher, dass sich während des Auf- oder Abbaus und der Wartung keine unbefugten Personen unterhalb des Geräts befinden.
- Lassen Sie das Gerät etwa 10 Minuten abkühlen, bevor Sie mit der Wartung beginnen.
- Stets den Netzstecker ziehen, wenn das Gerät für einen längeren Zeitraum nicht genutzt oder es gewartet wird.
- Die elektrische Installation darf nur von qualifiziertem Personal, unter Beachtung der Vorschriften zur elektrischen und mechanischen Sicherheit in Ihrem Land durchgeführt werden.
- Stellen Sie sicher, dass Netzspannung mit Geräteaufkleber übereinstimmt.
- Das Gerät nicht mit einem beschädigten Netzkabel in Betrieb nehmen. Wenn das Netzkabel gequetscht oder beschädigt wurde, schalten Sie das Gerät sofort aus. Im Falle von Beschädigungen muss das Netzkabel vom Hersteller, einem autorisierten Kundendienstmitarbeiter oder einer ähnlich qualifizierten Person ersetzt werden, um Gefährdungen zu vermeiden.
- Lassen Sie das Netzkabel niemals mit anderen Kabeln in Berührung kommen!
- Zur Einhaltung der Sicherheitsbestimmungen muss das Gerät geerdet sein.
- Das Gerät nicht an einen Dimmer anschließen.

- Ausschließlich vorschriftsmäßige Kabel zur Installation verwenden.
- Zur Vorbeugung gegen elektrische Schläge keine Abdeckungen entfernen. Im Geräteinneren befinden sich keine zu wartenden Teile.
- Eine Sicherung **niemals** reparieren oder überbrücken. Eine durchgebrannte Sicherung **stets** durch eine Sicherung gleichen Typs und mit gleichen Spezifikationen ersetzen!
- Bei Fehlfunktion das Gerät nicht benutzen und sich mit dem Händler in Verbindung setzen.
- Bei sichtbaren Beschädigungen müssen Gehäuse und Optik ersetzt werden.
- Bei Transport bitte die Originalverpackung verwenden, um Schäden am Gerät zu vermeiden.
- Aus Sicherheitsgründen dürfen an dem Gerät keine unbefugten Veränderungen vorgenommen werden.

Wichtiger Hinweis: Nicht direkt in die Lichtquelle blicken! Das Gerät nicht verwenden, wenn sich Personen im Raum befinden, die unter Epilepsie leiden.

BESCHREIBUNG:

BEDIENFELD:

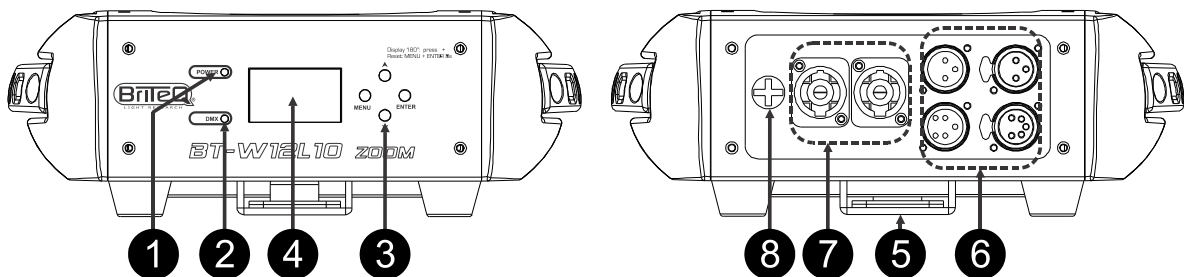

- BETRIEBSANZEIGE-LED:** Leuchtet ständig, wenn der Scheinwerfer an das Stromnetz angeschlossen ist.
- DMX-LED:** Leuchtet auf, wenn das Gerät ein DMX-Signal empfängt. Blinkt während der Durchführung einer Softwareaktualisierung.
- NAVIGATIONSTASTEN:**

MENU	Ruft das Setupmenü auf oder kehrt zur vorhergehenden Funktion zurück
PFEIL ABWÄRTS	Geht im Menübaum weiter
PFEIL AUFWÄRTS	Geht im Menübaum zurück
ENTER	Bestätigt die ausgewählte Funktion

Zweitasten-Shortcuts machen das Leben für den Installateur einfacher:

- **Drücken Sie gleichzeitig PFEIL AUFWÄRTS und PFEIL ABWÄRTS:** Das Display wird um 180° gedreht
 - **Halten Sie MENU und ENTER für 3 Sekunden gedrückt:** Der Scheinwerfer wird zurückgesetzt.
- DISPLAY** zeigt die Menüs und gewählte Funktionen an.
 - OMEGA-KLEMME:** Der mitgelieferte „Omega“-Schnellverschluss kann auf der Unterseite eingesetzt werden. Drehen Sie zur Sichern der Klemme einfach das Verschlusssystem um mehr als 90°. Verwenden Sie für zusätzliche Sicherheit stets ein Sicherheitskabel!
 - DMX EIN-/AUSGÄNGE:** Für die DMX512-Verbindung. Verwenden Sie hochwertige, symmetrische Signalkabel mit 3- oder 5-poligen XLR-Steckern.
 - NETZEINGANG/-AUSGANG:** Schließen Sie das mitgelieferte Netzkabel hier an die PowerCON®-Buchsen an. Sie können mehrere Geräte miteinander verketteten, bis zu max. 16 A. Ein- und Ausgang sind ohne jegliche Sicherung miteinander verbunden.
 - NETZSICHERUNG:** Diese Sicherung schützt nur die Elektronik des Scheinwerfers.

Tipp: Besuchen Sie unsere Website für Spezialkabelkonfektionen, die sowohl Netz- (3 x 1,5 mm² mit Neutrik-PowerCON®) als auch symmetrische Signalleitungen (XLR 3-polig) in einem Kabel enthalten, was äußerst praktisch ist!

EINSTELLUNGSMENÜ:

- Rufen Sie mit **MENU** das Einstellungsmenü auf.
- Scrollen Sie mit **PFEIL AUFWÄRTS/PFEIL ABWÄRTS** durch die **Untermenüs** bzw. wählen Sie Funktionen aus oder ändern Sie Werte.

- Bestätigen Sie stets mit **ENTER**.
 - Kehren Sie stets mit **MENU** zum vorhergehenden Menü zurück.
- Hinweis 1:** Das Display kehrt ohne Änderung nach 60 Sekunden automatisch wieder in den normalen Modus zurück.
- Hinweis 2:** Die ausgegrauten Optionen im Einstellungs Menü sind die Standard-Einstellungen.

DMX-Funktionen

Dieses Untermenü enthält alle Einstellungen bzgl. DMX.

- Drücken Sie **MENU** und wählen Sie das Untermenü „**DMX Functions**“.

DMX-Adresse

Einstellung der Startadresse in einer DMX-Installation.

- Wählen Sie „**DMX address**“ und drücken Sie die Taste **ENTER**.
- Ändern Sie mit **PFEIL AUFWÄRTS/PFEIL ABWÄRTS** die DMX512-Adresse.
- Drücken Sie zum Speichern die Taste **ENTER**.

Kehren Sie mit **MENU** zum vorhergehenden Menü zurück oder verlassen Sie die Option ohne Änderungen.

DMX-Kanalmodus

Wählt den gewünschten Kanalmodus.

- Wählen Sie „**DMX Channel Mode**“ und drücken Sie die Taste **ENTER**
- Wählen Sie mit **PFEIL AUFWÄRTS/PFEIL ABWÄRTS** den gewünschten DMX-Kanalmodus.
- Drücken Sie zum Speichern die Taste **ENTER**.

Kehren Sie mit **MENU** zum vorhergehenden Menü zurück oder verlassen Sie die Option ohne Änderungen.

DMX-Wert anzeigen

- Wählen Sie „**View DMX Value**“ und drücken Sie die Taste **ENTER**.
- Das Display zeigt nun die DMX-Werte für die unterschiedlichen Kanäle an.

Drücken Sie zur Rückkehr zum vorherigen Menü die Taste **MENU** oder das Display kehrt nach 60 Sekunden automatisch wieder in den normalen Modus zurück.

Geräte-Einstellungen

Dieses Untermenü enthält spezielle Geräte-Einstellungen.

- Drücken Sie **MENU** und wählen Sie das Untermenü „**Fixture Settings**“.

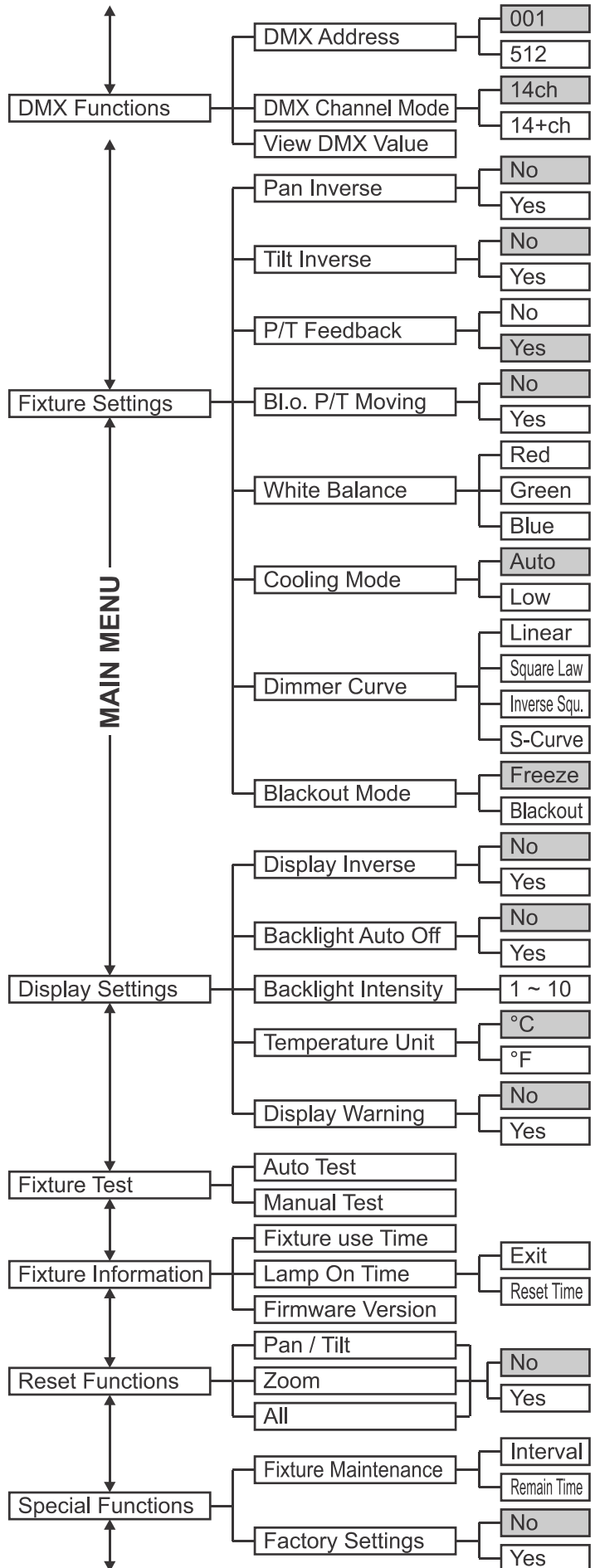

Pan invertieren

No: Die Pan-Bewegung wird nicht entgegengesetzt ausgeführt.

Yes: Die Pan-Bewegung wird entgegengesetzt ausgeführt.

- Wählen Sie „Pan Inverse“ und drücken Sie die Taste ENTER
 - Wählen Sie mit PFEIL AUFWÄRTS/PFEIL ABWÄRTS die Option Yes oder No.
 - Drücken Sie zum Speichern die Taste ENTER.
- Kehren Sie mit MENU zum vorhergehenden Menü zurück oder verlassen Sie die Option ohne Änderungen.

Tilt invertieren

No: Die Tilt-Bewegung wird nicht entgegengesetzt ausgeführt.

Yes: Die Tilt-Bewegung wird entgegengesetzt ausgeführt.

- Wählen Sie „Tilt Inverse“ und drücken Sie die Taste ENTER
 - Wählen Sie mit PFEIL AUFWÄRTS/PFEIL ABWÄRTS die Option Yes oder No.
 - Drücken Sie zum Speichern die Taste ENTER.
- Kehren Sie mit MENU zum vorhergehenden Menü zurück oder verlassen Sie die Option ohne Änderungen.

P/T-Rückmeldung

Durch Berühren des Scheinwerferkopfes kann die Pan/Tilt-Positionierung gestört werden und sie ist mit den anderen Geräten nicht mehr synchron. „P/T Feedback“ kann solche Fälle automatisch korrigieren.

No: Pan/Tilt wird nicht automatisch korrigiert.

Yes: Pan/Tilt wird automatisch korrigiert.

- Wählen Sie „P/T Feedback“ und drücken Sie die Taste ENTER.
 - Wählen Sie mit PFEIL AUFWÄRTS/PFEIL ABWÄRTS die Option Yes oder No.
 - Drücken Sie zum Speichern die Taste ENTER.
- Kehren Sie mit MENU zum vorhergehenden Menü zurück oder verlassen Sie die Option ohne Änderungen.

Bl.O.P/T-Bewegung

„Blackout bei Pan/Tilt-Bewegungen“: Wenn sich die Pan/Tilt-Positionen ändern, kann der Scheinwerfer den Ausgang ausschalten, um eine spezielle Wirkung zu erzielen.

No: Der Ausgang bleibt bei Pan/Tilt-Bewegungen eingeschaltet.

Yes: Der Ausgang wird bei Pan/Tilt-Bewegungen ausgeschaltet.

- Wählen Sie „Bl.O.P/T Moving“ und drücken Sie die Taste ENTER.
 - Wählen Sie mit PFEIL AUFWÄRTS/PFEIL ABWÄRTS die Option Yes oder No.
 - Drücken Sie zum Speichern die Taste ENTER.
- Kehren Sie mit MENU zum vorhergehenden Menü zurück oder verlassen Sie die Option ohne Änderungen.

Weißabgleich

Ermöglicht dem Benutzer die Feinabstimmung der drei Farben für ein perfektes Weiß.

- Wählen Sie „White balance“ und drücken Sie ENTER: Der Kopf wird so positioniert, dass die Decke weiß ausgeleuchtet wird.
- Das Display zeigt die aktuellen Werte für ROT, GRÜN und BLAU an. (Standardmäßig werden alle Werte auf 255 eingestellt)
- Wählen Sie mit PFEIL AUFWÄRTS/PFEIL ABWÄRTS eine Farbe und drücken Sie ENTER.
- Sie können mit PFEIL AUFWÄRTS/PFEIL ABWÄRTS die Werte einstellen:
- Drücken Sie zum Speichern die Taste ENTER.
- Wenn alle Werte eingestellt wurden, kehren Sie mit MENU zum vorherigen Menü zurück.

Betriebsart Kühlung

Diese Option ist standardmäßig auf „auto“ eingestellt, aber in einigen Fällen (wie z. B. im Theater) sollte der Scheinwerfer so geräuscharm wie möglich sein. In diesen Fällen können Sie die Betriebsart Kühlung auf „low“ einstellen, um die Lüftergeräusche zu verringern. Wenn in diesem Fall das Gerät zu heiß wird, die Drehzahl des Lüfters nicht erhöht, sondern die Lichtleistung wird zum Schutz der LEDs vor zu hohen Temperaturen verringert.

Auto: Der Lüfter ist temperaturgesteuert, bei höheren Temperaturen nimmt die Drehzahl zu.

Low: Der Lüfter läuft mit niedriger Drehzahl, bei höheren Temperaturen wird die Leistung verringert.

- Wählen Sie „Cooling Mode“ und drücken Sie die Taste ENTER
 - Wählen Sie mit PFEIL AUFWÄRTS/PFEIL ABWÄRTS die Option „Auto“ oder „Low“.
 - Drücken Sie zum Speichern die Taste ENTER.
- Kehren Sie mit MENU zum vorhergehenden Menü zurück oder verlassen Sie die Option ohne Änderungen.

Dimmerkurve

Diese Funktion bietet vier Dimmer-Optionen zur Auswahl:

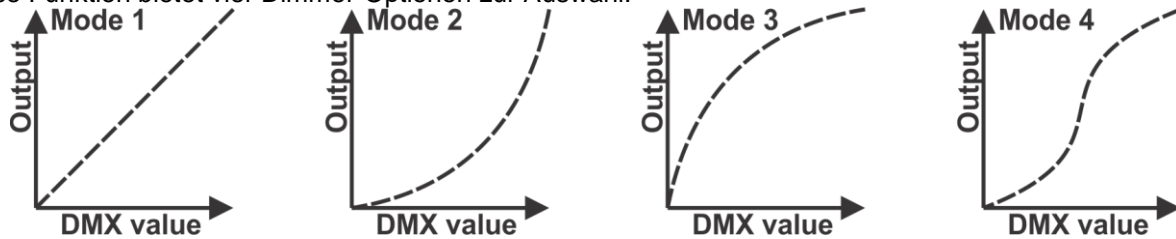

Modus 1 (LINEAR): Die Lichtleistung ändert sich linear mit dem DMX-Wert.

Modus 2 (QUADRATISCH): Die Lichtleistung kann für niedrige DMX-Werte präziser angepasst werden.

Modus 3 (INVERTIERT QUADRATISCH): Die Lichtleistung kann für hohe DMX-Werte präziser angepasst werden.

Modus 4 (S-Kurve): Die Lichtleistung kann für hohe und niedrige DMX-Werte präziser angepasst werden.

- Wählen Sie „**Dimmer Curve**“ und drücken Sie die Taste ENTER.
- Wählen Sie mit **PFEIL AUFWÄRTS/PFEIL ABWÄRTS** eine der Dimmerkurven:
- Drücken Sie zum Speichern die Taste ENTER.

Kehren Sie mit MENU zum vorhergehenden Menü zurück oder verlassen Sie die Option ohne Änderungen.

Modus „Blackout“

Legt fest, wie der Scheinwerfer sich verhalten soll, wenn kein DMX-Signal erkannt wurde.

- **Blackout-Modus:** Wird kein DMX-Signal erkannt, geht das Gerät in Blackout und wartet auf ein DMX-Signal.
- **Freeze-Modus:** Wird kein DMX-Signal erkannt, so friert das Gerät mit den letzten DMX-Werten ein und wartet auf das DMX-Signal.
- Wählen Sie „**Blackout Mode**“ und drücken Sie die Taste ENTER
- Wählen Sie mit **PFEIL AUFWÄRTS/PFEIL ABWÄRTS** die Option „Freeze “ oder „Blackout“.
- Drücken Sie zum Speichern die Taste ENTER.

Kehren Sie mit MENU zum vorhergehenden Menü zurück oder verlassen Sie die Option ohne Änderungen.

Display-Einstellungen

Dieses Untermenü enthält die Display-Einstellungen.

- Drücken Sie die Taste MENU und wählen Sie das Untermenü „**Display Settings**“.

Display invertiert

Der Scheinwerfer kann aufrecht befestigt oder kopfüber aufgehängt verwendet werden. Um das Ablesen des Displays zu erleichtern, kann es um 180° gedreht werden.

No: Das Display ist ablesbar, wenn der Scheinwerfer aufrecht befestigt ist.

Yes: Das Display ist ablesbar, wenn der Scheinwerfer kopfüber aufgehängt ist.

- Wählen Sie „**Display Inverse**“ und drücken Sie die Taste ENTER.
- Wählen Sie mit PFEIL AUFWÄRTS/PFEIL ABWÄRTS die Option Yes oder No.
- Drücken Sie zum Speichern die Taste ENTER.

Kehren Sie mit MENU zum vorhergehenden Menü zurück oder verlassen Sie die Option ohne Änderungen.

⇒ **Hinweis:** Eine alternative Tastenkombination für diese Funktion: Drücken Sie gleichzeitig **PFEIL AUFWÄRTS und PFEIL ABWÄRTS**.

Hintergrundbeleuchtung autom. ausschalten

No: Das Display leuchtet ständig.

Yes: Das Display erlischt, wenn es längere Zeit nicht verwendet wird.

- Wählen Sie „**Backlight Auto Off**“ und drücken Sie die Taste ENTER.
- Wählen Sie mit PFEIL AUFWÄRTS/PFEIL ABWÄRTS die Option Yes oder No.
- Drücken Sie zum Speichern die Taste ENTER.

Kehren Sie mit MENU zum vorhergehenden Menü zurück oder verlassen Sie die Option ohne Änderungen.

Helligkeit der Hintergrundbeleuchtung

Stellt die Helligkeit der Display-Hintergrundbeleuchtung ein.

- Wählen Sie „**Backlight Intensity**“ und drücken Sie die Taste ENTER.
 - Stellen Sie mit PFEIL AUFWÄRTS/PFEIL ABWÄRTS die Helligkeit zwischen 1 und 10 ein.
 - Drücken Sie zum Speichern die Taste ENTER.
- Kehren Sie mit MENU zum vorhergehenden Menü zurück oder verlassen Sie die Option ohne Änderungen.

Temperatureinheit

Das Display zeigt Temperatur entweder in °C (Celsius) oder °F (Fahrenheit) an.

°C: Die Temperatur wird in Grad Celsius angezeigt.

°F: Die Temperatur wird in Grad Fahrenheit angezeigt.

- Wählen Sie „**Temperature Unit**“ und drücken Sie die Taste ENTER.
 - Wählen Sie mit PFEIL AUFWÄRTS/PFEIL ABWÄRTS die Option °C oder °F.
 - Drücken Sie zum Speichern die Taste ENTER.
- Kehren Sie mit MENU zum vorhergehenden Menü zurück oder verlassen Sie die Option ohne Änderungen.

Display-Warnung

Sie können wählen, ob der Scheinwerfer Sie warnt, wenn ein Fehler aufgetreten ist.

No: Das Display zeigt die Fehler nur diskret an

Yes: Das Display beginnt zu blinken, wenn der Fehler auf dem Display angezeigt wird.

- Wählen Sie „**Display Warning**“ und drücken Sie die Taste ENTER.
 - Wählen Sie mit PFEIL AUFWÄRTS/PFEIL ABWÄRTS die Option Yes oder No.
 - Drücken Sie zum Speichern die Taste ENTER.
- Kehren Sie mit MENU zum vorhergehenden Menü zurück oder verlassen Sie die Option ohne Änderungen.

Gerätetest

Dieses Untermenü enthält einige Funktionen, um das Gerät schnell zu prüfen, ohne dass ein Controller vorhanden sein muss.

- Drücken Sie MENU und wählen Sie das Untermenü „**Fixture Test**“.

Selbsttest

Das Gerät führt einen Selbsttest durch, bei dem alle Funktionen angezeigt werden.

- Wählen Sie „**Auto Test**“ und drücken Sie die Taste ENTER.
- Der Scheinwerfer startet die automatische Selbsttestfunktion und kehrt nach dem Test zum normalen Betrieb zurück.

Drücken Sie zur Rückkehr zum vorherigen Menü oder zum Beenden des Tests die Taste MENU.

Manueller Test

Sie können alle Funktionen nacheinander ohne DMX-Controller überprüfen.

- Wählen Sie „**Manual Test**“ und drücken Sie die Taste ENTER.
 - Das Display zeigt eine Liste sämtlicher Funktionen an, die getestet werden können.
 - Blättern Sie mit PFEIL AUFWÄRTS/PFEIL ABWÄRTS in der Liste und wählen Sie mit ENTER eine Funktion aus.
 - Sie können mit PFEIL AUFWÄRTS/PFEIL ABWÄRTS die Werte einstellen: 000 bis 255.
 - Kehren Sie mit MENU zur Liste zurück und wählen Sie eine andere zu testende Funktion.
- Drücken Sie zum Beenden des Tests die Taste MENU, bis Sie sich im Hauptmenü befinden.

Geräte-Informationen

Dieses Untermenü enthält einige nützliche Informationen für die Wartung.

- Drücken Sie MENU und wählen Sie das Untermenü „**Fixture Information**“.
- Das Display zeigt folgende Informationen an:
 - **Fixture use Time:** Zeigt an, wie viele Stunden das Gerät in Betrieb war. (Rücksetzen ist nicht möglich)
 - **Lamp On Time:** Zeigt an, wie viele Stunden die LED-Engine eingeschaltet war (kann auf Null zurückgesetzt werden).
 - **Firmware Version:** Zeigen Sie mit der Taste MENU die Softwareversion für die unterschiedlichen Prozessoren an.

Drücken Sie zur Rückkehr die Taste MENU, bis Sie sich im Hauptmenü befinden.

Rücksetzfunktionen

Dieses Untermenü dient zum vollständigen oder teilweisen Zurücksetzen des Geräts.

- Drücken Sie MENU und wählen Sie das Untermenü „Reset Functions“.
- Das Display zeigt eine Liste mit 3 Funktionen an, die zurückgesetzt werden können: Pan/Tilt, Zoom, All.
- Blättern Sie mit PFEIL AUFWÄRTS/PFEIL ABWÄRTS in der Liste und wählen Sie mit ENTER eine Funktion aus.
- Bestätigen Sie mit PFEIL AUFWÄRTS/PFEIL ABWÄRTS Ihre Auswahl: Yes oder No.
- Kehren Sie mit MENU zur Liste zurück und wählen Sie eine andere Funktion.

Drücken Sie zur Rückkehr die Taste MENU, bis Sie sich im Hauptmenü befinden.

- ⇒ **Hinweis:** Eine alternative Tastenkombination für diese Funktion: Drücken Sie gleichzeitig die Tasten MENU und ENTER für 3 Sekunden.

Sonderfunktionen

Dieses Untermenü enthält einige nützliche Funktionen für die Wartung.

- Drücken Sie MENU und wählen Sie das Untermenü „Special Functions“.

Fixture Maintenance

Einstellen oder Zurücksetzen des Zeitintervalls zwischen aufeinander folgenden Wartungen.

- Wählen Sie „Fixture Maintenance“ und drücken Sie die Taste ENTER.
- Es stehen zwei Optionen zur Verfügung:
 - **Interval:** Hier können Sie die gewünschte Zeit zwischen 2 Wartungen einstellen.
 - Stellen Sie mit PFEIL AUFWÄRTS/PFEIL ABWÄRTS das Intervall zwischen 10 und 300 Stunden ein.
 - Bestätigen Sie mit ENTER.
 - **Remain Time:** Zeigt, wie viele Stunden bis zur nächsten Wartung verbleiben.
 - Wenn die Wartung durchgeführt wurde, setzen Sie den Timer mit PFEIL AUFWÄRTS/PFEIL ABWÄRTS zurück.
 - Bestätigen Sie mit ENTER.
- Drücken Sie zur Rückkehr die Taste MENU, bis Sie sich im Hauptmenü befinden.

Werkseinstellungen

Dies ist Ihr Notausgang, wenn Sie die Einstellungen so richtig durcheinander gebracht haben: Kehren Sie einfach wieder zu den Werkseinstellungen zurück.

No: Die aktuellen Einstellungen bleiben unverändert.

Yes: Zurücksetzen auf die Werkseinstellungen, die persönlichen Einstellungen sind verloren.

- Wählen Sie „Factory Settings“ und drücken Sie die Taste ENTER.
- Wählen Sie mit PFEIL AUFWÄRTS/PFEIL ABWÄRTS die Option Yes oder No.
- Drücken Sie zum Speichern die Taste ENTER.

Kehren Sie mit MENU zum vorhergehenden Menü zurück oder verlassen Sie die Option ohne Änderungen.

OFFSET EINSTELLEN:

Dient zum Einstellen der Ausgangsposition für Pan/Tilt und Zoom, so dass alle Geräte optimal aufeinander abgestimmt sind:

- Wenn Sie noch nicht im Setupmenü befinden, drücken Sie einfach kurz MENU, um das Setupmenü aufzurufen.
- Halten Sie nun für mindestens 5 Sekunden ENTER gedrückt, um den Offset-Modus aufzurufen.
- Wählen Sie mit PFEIL AUFWÄRTS/PFEIL ABWÄRTS eine der verfügbaren Optionen.
- Drücken Sie ENTER, das Display zeigt den aktuellen Offsetwert an.
- Mit PFEIL AUFWÄRTS/PFEIL ABWÄRTS können Sie die Offsetwerte anpassen.
- Bestätigen Sie mit ENTER Ihre Einstellung oder drücken Sie zum Verlassen die Taste MENU, ohne den Wert zu speichern.

Rückkehr zum normalen Betriebsmodus: Drücken Sie MENU.

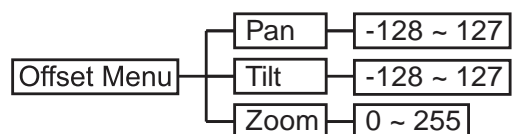

ÜBERKOPF-MONTAGE

- **Wichtiger Hinweis:** Die Montage ausschließlich durch qualifiziertes Fachpersonal durchführen lassen. Unvorschriftsmäßiger Einbau kann erhebliche Verletzungen und/oder Schäden verursachen. Die Überkopf-Montage setzt die entsprechende Erfahrung voraus! Die Belastungsgrenzen müssen beachtet, geeignetes Installationsmaterial muss verwendet und das installierte Gerät muss in regelmäßigen Abständen überprüft werden.
- Stellen Sie sicher, dass sich während des Auf- oder Abbaus und der Wartung keine unbefugten Personen unterhalb des Geräts befinden.
- Das Gerät nur an einem gut belüfteten Ort und entfernt von entflammaren Materialien und/oder Flüssigkeiten aufstellen. Der Scheinwerfer muss **mindestens 50 cm** von allen umgebenden Wänden entfernt montiert werden.
- Das Gerät außerhalb der Reichweite von Personen und nicht in niedrigen Durchgängen oder in der Nähe von Sitzgelegenheiten installieren.
- Vor Montage sicherstellen, dass die gewählte Position wenigstens das 10-fache Gerätegewicht aufnehmen kann.
- Zur Aufhängung stets ein zertifiziertes Sicherheitskabel (Nr. 3 in der Abbildung) verwenden, welches das 12-fache Gerätegewicht aushalten kann. Eine zweite Sicherungsaufhängung muss angebracht werden, die ein Absacken des Geräts von mehr als 20 cm verhindert, sollte die Befestigung brechen.
- Das Gerät gut befestigen. Eine freischwingende Aufhängung ist gefährlich und sollte auf gar keinen Fall in Betracht gezogen werden!
- Die Ventilationsöffnungen nicht abdecken, Überhitzungsgefahr!
- Der Betreiber muss sicherstellen, dass die sicherheitsrelevanten und technischen Installationen vor Erstbetrieb fachmännisch vorgenommen worden sind. Installationen sollten jährlich durch qualifiziertes Fachpersonal überprüft werden, um jederzeit einen sicheren Betrieb zu gewährleisten.

ELEKTROINSTALLATION + ADRESSIERUNG

- ⚠ Wichtiger Hinweis:** Die elektrische Installation darf nur von qualifiziertem Personal, unter Beachtung der Vorschriften zur elektrischen und mechanischen Sicherheit in Ihrem Land durchgeführt werden.

Jedes Mal, wenn Sie das Gerät einschalten, wird auf dem Display eine Willkommensnachricht angezeigt und alle Motoren werden in ihre „Ausgangs“-Stellung bewegt. Sie hören für etwa 20 Sekunden einige Geräusche. Danach ist das Gerät bereit, DMX-Signale zu empfangen oder die integrierten Programme auszuführen.

Elektrischer Anschluss mehrerer Geräte an einer DMX-Leitung:

Das DMX-Protokoll ist ein weit verbreitetes Hochgeschwindigkeits-Signal zur Steuerung von intelligenten Beleuchtungssystemen. DMX Controller und sämtliche Lichteffekte müssen mit einem hochwertigen XLR M/F abgeglichenen Kabel in Reihe geschaltet sein („daisy chain“). Zur Verhinderung von unerwünschten Lichteffekten durch Störungen muss ein 90Ω bis 120Ω Abschlusswiderstand verwendet werden. Verwenden Sie zum Aufteilen der DMX-Kette niemals Y-Kabel, sondern verwenden Sie stattdessen einen hochwertigen DMX-Splitter!

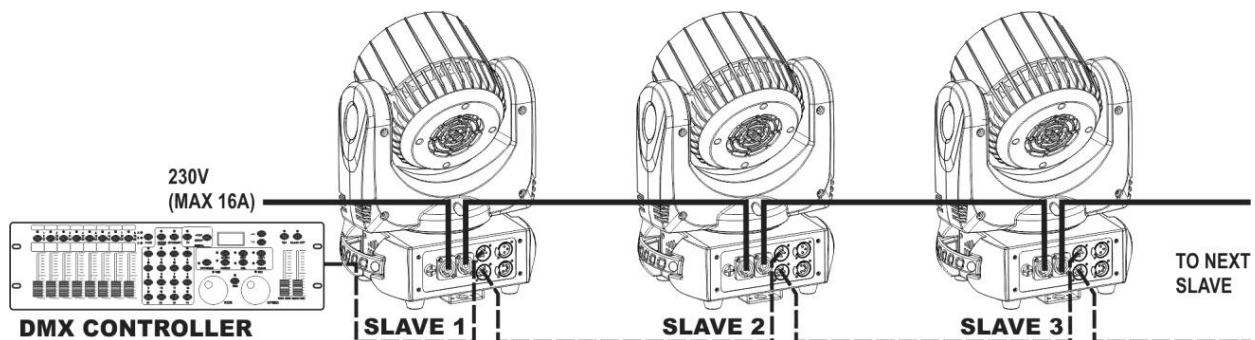

Jedes Gerät in der Kette benötigt seine eigene Startadresse, so dass es Befehle vom Controller auch erreichen und diese dekodiert werden können.

EINSTELLEN DER RICHTIGEN STARTADRESSE:

Zum Einstellen einer Startadresse vgl. Sie bitte vorheriges Kapitel (DMX-512 Adresseinstellung). Die Startadresse jedes einzelnen Geräts ist ausgesprochen wichtig. Leider ist es unmöglich, Ihnen in dieser Bedienungsanleitung die zu benutzenden Startadressen zu geben, da dies allein vom benutzten Controller abhängt. Sehen Sie also bitte in der Bedienungsanleitung Ihres DMX-Controllers die einzustellenden Startadressen nach.

DMX-KONFIGURATION:

Der Scheinwerfer verfügt über 2 unterschiedliche DMX-Modi, beide mit 14 Kanälen. Um diese zu unterscheiden, nennen wir den ersten 14CH-Modus und den zweiten 14+CH-Modus.

14CH KANALMODUS:

KANAL	WERT	FUNKTION
1	000 - 255	Pan
2	000 - 255	Leichter Pan (niederwertigstes Bit)
3	000 - 255	Tilt
4	000 - 255	Leichter Tilt (niederwertigstes Bit)
5	000 - 255	Pan/Tilt-Geschwindigkeit (000 = schnell bis 255 = langsam)
6		Kanal zurücksetzen
	000 - 009	Keine Funktion
	010 - 014	Alle nach 2 Sekunden zurücksetzen
	015 - 039	Keine Funktion
	040 - 044	Schwenk- und Neigegeschwindigkeit = NORMAL
	045 - 049	Schwenk- und Neigegeschwindigkeit = SCHNELL
	050 - 054	Schwenk- und Neigegeschwindigkeit = LANGSAM
	055 - 255	Keine Funktion
7	000 - 255	Master-Dimmer (0 bis 100%)
8		Elektronischer Jalousieneffekt
	000 - 019	Jalousie geschlossen
	020 - 024	Shutter offen
	025 - 064	Strobe 1 (schnell → langsam)
	065 - 069	Shutter offen
	070 - 084	Strobe 2: Öffnungsimpuls (schnell → langsam)
	085 - 089	Shutter offen
	090 - 104	Strobe 3: Schließimpuls (schnell → langsam)
	105 - 109	Shutter offen
	110 - 124	Strobe 4: Zufall Strobe (schnell → langsam)
	125 - 129	Shutter offen
	130 - 144	Strobe 5: Zufall Öffnungsimpuls (schnell → langsam)
	145 - 149	Shutter offen
	150 - 164	Strobe 6: Zufall Schließimpuls (schnell → langsam)
	165 - 169	Shutter offen
	170 - 184	Strobe 7: Berstimpuls (schnell → langsam)
	185 - 189	Shutter offen
	190 - 204	Strobe 8: Zufall Berstimpuls (schnell → langsam)
	205 - 209	Shutter offen
	210 - 224	Strobe 9: Sinuswelle (schnell → langsam)
225 - 229	Shutter offen	
230 - 244	Strobe 10: Berstimpuls (schnell → langsam)	
245 - 255	Shutter offen	
9	000 - 255	Rot (0 bis 100 %)

KANAL	WERT	FUNKTION
10	000 - 255	Grün (0 bis 100 %)
11	000 - 255	Blau (0 bis 100 %)
12	000 - 255	Weiß (0 bis 100 %)
13		Farbradeffekt
	000 - 009	Offen RGB-Farbmischung mit den Kanälen 9 bis 12
	010 - 014	LEE 790 - Marokkanisches Rosa
	015 - 019	LEE 157 - Rosa
	020 - 024	LEE 332 - Spezielles Rosenrosa
	025 - 029	LEE 328 - Verrücktes Rosa
	030 - 034	LEE 345 - Fuchsienrosa
	035 - 039	LEE 194 - Überraschungsrosa
	040 - 044	LEE 181 - Kongoblau
	045 - 049	LEE 071 - Tokyoblau
	050 - 054	LEE 120 - Tiefblau
	055 - 059	LEE 079 - Nur Blau
	060 - 064	LEE 132 - Mittleres Blau
	065 - 069	LEE 200 - Doppeltes CT-Blau
	070 - 074	LEE 161 - Schieferblau
	075 - 079	LEE 201 - Volles CT-Blau
	080 - 084	LEE 202 - Halbes CT-Blau
	085 - 089	LEE 117 - Stahlblau
	090 - 094	LEE 353 - Helleres Blau
	095 - 099	LEE 118 - Hellblau
	100 - 104	LEE 116 - Mittleres Türkis
	105 - 109	LEE 124 - Dunkelgrün
	110 - 114	LEE 139 - Grundfarbe Grün
	115 - 119	LEE 089 - Moosgrün
	120 - 124	LEE 122 - Farnkrautgrün
	125 - 129	LEE 738 - JAS-Grün
	130 - 134	LEE 088 - Pastellgrün
	135 - 139	LEE 100 - Frühlingsgelb
	140 - 144	LEE 104 - Tief-Bernsteingelb
	145 - 149	LEE 179 - Chromorange
	150 - 154	LEE 105 - Orange
	155 - 159	LEE 021 - Gold-Bernsteingelb
	160 - 164	LEE 778 - Millennium-Gold
	165 - 169	LEE 135 - Tiefgoldenes Bernsteingelb
	170 - 174	LEE 164 - Flammenrot
	175 - 179	Offen
		Farbrad-Rotationseffekt
180 - 201		Uhrzeigersinn, schnell → langsam
202 - 207		Stopp (stoppt die Farbe zum gegenwärtigen Zeitpunkt)
208 - 229		Entgegen Uhrzeigersinn, langsam → schnell
230 - 234		Offen
		Zufallsfarbe
235 - 239		Schnell
240 - 244		Mittel
245 - 249		Langsam
250 - 255		Offen
14	000 - 255	Strahl zoomen (000 = 60° bis 255 = 10°)

14+CH KANALMODUS:

KANAL	WERT	FUNKTION
1		Elektronischer Jalousieneffekt
	000 - 019	Jalousie geschlossen
	020 - 024	Shutter offen
	025 - 064	Strobe 1 (schnell → langsam)
	065 - 069	Shutter offen
	070 - 084	Strobe 2: Öffnungsimpuls (schnell → langsam)
	085 - 089	Shutter offen
	090 - 104	Strobe 3: Schließimpuls (schnell → langsam)
	105 - 109	Shutter offen
	110 - 124	Strobe 4: Zufall Strobe (schnell → langsam)
	125 - 129	Shutter offen
	130 - 144	Strobe 5: Zufall Öffnungsimpuls (schnell → langsam)
	145 - 149	Shutter offen
	150 - 164	Strobe 6: Zufall Schließimpuls (schnell → langsam)
	165 - 169	Shutter offen
	170 - 184	Strobe 7: Berstimpuls (schnell → langsam)
	185 - 189	Shutter offen
	190 - 204	Strobe 8: Zufall Berstimpuls (schnell → langsam)
	205 - 209	Shutter offen
	210 - 224	Strobe 9: Sinuswelle (schnell → langsam)
225 - 229	Shutter offen	
230 - 244	Strobe 10: Berstimpuls (schnell → langsam)	
245 - 255	Shutter offen	
2	000 - 255	Master-Dimmer (0 bis 100%)
3	000 - 255	Strahl zoomen (000 = 60° bis 255 = 10°)
4	000 - 255	Pan
5	000 - 255	Leichter Pan (niederwertigstes Bit)
6	000 - 255	Tilt
7	000 - 255	Leichter Tilt (niederwertigstes Bit)
8		Beleuchtungskörper-Steuereinstellungen
	000 - 009	Keine Funktion
	010 - 014	Gesamten Scheinwerfer zurücksetzen (3 Sek. Verzögerung)
	015 - 039	Keine Funktion
	040 - 044	Schwenk- und Neigegeschwindigkeit = NORMAL
	045 - 049	Schwenk- und Neigegeschwindigkeit = SCHNELL
	050 - 054	Schwenk- und Neigegeschwindigkeit = LANGSAM
	055 - 249	Keine Funktion
	250 - 255	Hintergrundbeleuchtung des Displays einschalten
9		Farbradeffekt
	000 - 009	Offen RGB-Farbmischung mit den Kanälen 9 bis 12
	010 - 014	LEE 790 - Marokkanisches Rosa
	015 - 019	LEE 157 - Rosa
	020 - 024	LEE 332 - Spezielles Rosenrosa
	025 - 029	LEE 328 - Verrücktes Rosa
	030 - 034	LEE 345 - Fuchsienrosa
	035 - 039	LEE 194 - Überraschungsrosa
	040 - 044	LEE 181 - Kongoblau
	045 - 049	LEE 071 - Tokyoblau

KANAL	WERT	FUNKTION	
9	050 - 054	LEE 120 - Tiefblau	
	055 - 059	LEE 079 - Nur Blau	
	060 - 064	LEE 132 - Mittleres Blau	
	065 - 069	LEE 200 - Doppeltes CT-Blau	
	070 - 074	LEE 161 - Schieferblau	
	075 - 079	LEE 201 - Volles CT-Blau	
	080 - 084	LEE 202 - Halbes CT-Blau	
	085 - 089	LEE 117 - Stahlblau	
	090 - 094	LEE 353 - Helleres Blau	
	095 - 099	LEE 118 - Hellblau	
	100 - 104	LEE 116 - Mittleres Türkis	
	105 - 109	LEE 124 - Dunkelgrün	
	110 - 114	LEE 139 - Grundfarbe Grün	
	115 - 119	LEE 089 - Moosgrün	
	120 - 124	LEE 122 - Farnkrautgrün	
	125 - 129	LEE 738 - JAS-Grün	
	130 - 134	LEE 088 - Pastellgrün	
	135 - 139	LEE 100 - Frühlingsgelb	
	140 - 144	LEE 104 - Tief-Bernsteingelb	
	145 - 149	LEE 179 - Chromorange	
	150 - 154	LEE 105 - Orange	
	155 - 159	LEE 021 - Gold-Bernsteingelb	
	160 - 164	LEE 778 - Millennium-Gold	
	165 - 169	LEE 135 - Tiefgoldenes Bernsteingelb	
	170 - 174	LEE 164 - Flammenrot	
	175 - 179	Offen	
			Farbrad-Rotationseffekt
	180 - 201		Uhrzeigersinn, schnell → langsam
	202 - 207		Stopp (stoppt die Farbe zum gegenwärtigen Zeitpunkt)
	208 - 229		Entgegen Uhrzeigersinn, langsam → schnell
	230 - 234		Offen
			Zufallsfarbe
235 - 239		Schnell	
240 - 244		Mittel	
245 - 249		Langsam	
250 - 255		Offen	
10	000 - 255	Rot 0 bis 100 %	
11	000 - 255	Grün 0 bis 100 %	
12	000 - 255	Blau 0 bis 100 %	
13	000 - 255	Weiß (0 bis 100 %)	
14		CTC - Farbtemperatursteuerung	
	000 - 019	CTC nicht aktiv	
	020 - 255	CTC von 10000 K bis 2500 K	

PFLEGE

- Stellen Sie sicher, dass sich keine unbefugten Personen unterhalb des Geräts befinden, während es gewartet wird.
- Schalten Sie das Gerät aus, ziehen Sie den Netzstecker und warten Sie, bis es sich abgekühlt hat.

Während der Wartung sind folgende Punkte ganz besonders zu beachten:

- Sämtliche Schrauben zur Installation und Befestigung der gesamten Teile müssen fest angezogen und rostfrei sein.
- Gehäuse, Befestigungsmaterialien und Aufhängungen (Decke, Balken, abgehängte Decken) dürfen keine Anzeichen von Verformung aufweisen.
- Ist die Optik sichtbar beschädigt (Sprünge oder tiefe Kratzer), dann müssen die entsprechenden Teile ausgetauscht werden.
- Das Netzkabel muss stets in einwandfreiem Zustand sein und selbst bei kleinsten Beschädigungen erneuert werden.
- Zur Vermeidung von Überhitzung müssen die Ventilatoren (sofern vorhanden) und Lüftungsschlitze monatlich gereinigt werden.
- Das Geräteinnere mindestens einmal pro Jahr mit einem Staubsauger oder einer Luftdüse reinigen.
- Die Reinigung der inneren und äußeren optischen Linsen und/oder Spiegel muss in regelmäßigen Abständen zur Beibehaltung einer optimalen Lichtausbeute vorgenommen werden. Die Reinigungsintervalle hängen stark von der Umgebung ab, in welcher das Gerät eingesetzt sind: feuchte, verrauchte oder besonders verschmutzte Umgebungen führen zu einer stärkeren Verschmutzung der Geräteoptik.
 - Mit einem weichem Tuch und gewöhnlichem Glasreiniger säubern.
 - Alle Teile stets gut abtrocknen.

Achtung: Wir empfehlen dringend, die Reinigung des Geräteinneren nur von qualifiziertem Personal durchführen zu lassen!

TECHNISCHE DATEN

Netzspannung:	AC 100 - 240V, 50/60Hz
Leistungsaufnahme:	198 Watt (max., alle LEDs leuchten)
Sicherung:	250 V, 6,3 A, träge (20 mm Glas)
DMX-Anschlüsse:	3-poliger XLR- u. 5-poliger XLR-Stecker/Buchse
Verwendete DMX-Kanäle:	14ch, 14+ch (unterschiedliches Kanallayout)
Lichtquelle:	12 Stk. 10 W RGBW Osram OSTAR®
Zoombereich:	10° bis 60°
Abmessungen:	Siehe Abbildung unten
Gewicht:	7,5 kg

Strahl	LUX @m	R	G	B	W	Vollständig eingeschaltet
10°	1 m	8400	25000	870	29000	63000
	2 m	2300	7400	280	8400	16000
	3 m	880	3100	110	3500	7600
	4 m	610	1700	80	2000	4200
	5 m	370	980	54	1100	2600
60°	1 m	666	1900	88	2180	4500
	2 m	148	545	28	620	1080
	3 m	74	230	14	266	545
	4 m	46	123	10	144	305
	5 m	32	96	8	88	195

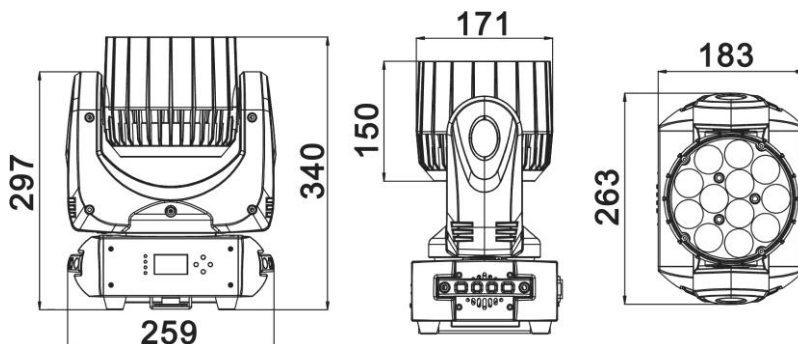

Technische Änderungen können auch ohne Vorankündigung vorgenommen werden
 Sie können die neueste Version dieser Bedienungsanleitung von unserer Website
www.briteq-lighting.com

MANUAL DE INSTRUCCIONES

Gracias por adquirir este producto BRITEQ. Para aprovechar al máximo todas las posibilidades y para su propia seguridad, lea detenidamente este manual de instrucciones antes de comenzar a utilizar la unidad.

CARACTERÍSTICAS

Esta unidad tiene supresión de radio interferencia. Este producto cumple con los requerimientos de las normas actuales, tanto europeas como nacionales a tal respecto. Dicha conformidad ha sido establecida y las declaraciones y documentos pertinentes han sido depositados por el fabricante.

- Un foco 'wash' compacto y potente para empresas de alquiler de equipos, escenarios y discotecas.
- Todas las funciones son 100% compatibles con las de su hermano mayor "BT-W19L10 ZOOM"
- Zoom de 10° a 60° alta velocidad para máxima flexibilidad.
- Los 12 LEDs "OSTAR" de Osram 4en1 (RVAB) son la elección perfecta para este proyector, ya que garantizan la perfecta mezcla de color en cualquier ángulo del haz.
- Haz de luz muy brillante si se compara con el tamaño de la unidad.
- Perfecta consistencia del color sobre todo el recorrido de atenuación.
- Movimientos en Orientación/Elevación de alta velocidad con resolución de 16bits aseguran la programación de espectáculos dinámicos.
- Macros de color calibradas (filtros Lee estándar) para una programación del espectáculo rápida y fácil
- Dos modos DMX de 14 ch diferentes, para máxima flexibilidad.
- Reposicionamiento automático de X/Y
- Salidas/entradas Neutrik PowerCon®: para encadenar fácilmente varias unidades hasta 16 A.
- Salidas Neutrik de 3 y 5 pines para la máxima flexibilidad en un entorno profesional
- La fácil actualización del firmware mantiene su máquina al día en todo momento (se requiere un actualizador de firmware opcional)
- La pantalla LCD garantiza una navegación sencilla por los distintos menús de configuración
- Alta eficiencia y bajo consumo energético; sólo 198W
- Equipado con soportes omega para una instalación rápida

ANTES DE USAR

- Antes de comenzar a utilizar esta unidad, compruebe si no ha sufrido daños durante el transporte. Si hubiera alguno, no utilice el dispositivo y consulte primero con su distribuidor.
- **Importante:** Este dispositivo salió de nuestra fábrica en perfectas condiciones y bien embalado. Es absolutamente necesario que se obedezcan al pie de la letra las instrucciones y advertencias de seguridad que aparecen en este manual de usuario. Cualquier daño causado por una mala manipulación no estará cubierto por la garantía. El distribuidor no aceptará ninguna responsabilidad por defectos o problemas resultantes causados por no obedecer lo indicado en este manual de usuario.
- Mantenga este folleto en un lugar seguro para futuras consultas. Si vende este equipo, asegúrese de incluir este manual de usuario.

Compruebe el contenido:

Verifique que la caja contenga los elementos siguientes:

- Instrucciones de funcionamiento
- BT-W12L10 ZOOM
- Abrazadera de bloqueo rápido "Omega"
- Cable de alimentación

INSTRUCCIONES DE SEGURIDAD:



CAUTION
RISK OF ELECTRIC SHOCK
DO NOT OPEN



PRECAUCIÓN: Para reducir el riesgo de descarga eléctrica, no retire la cubierta superior. Dentro no hay componentes que puedan ser reparados por el usuario. Dirija cualquier reparación o mantenimiento solamente a personal cualificado.



El símbolo de relámpago con punta de flecha dentro de un triángulo equilátero advierte al usuario de la presencia de "tensiones peligrosas" no aislada dentro de la carcasa del producto que pueden ser de una magnitud suficiente como para constituir un riesgo de descarga eléctrica.



El signo de admiración dentro de un triángulo equilátero advierte al usuario de la presencia de instrucciones importantes relacionadas con la operación y el mantenimiento (reparación) en la literatura que se entrega junto con el equipo.



Este símbolo significa: sólo para uso en interiores



Este símbolo significa: Lea las instrucciones



Este símbolo determina: la distancia mínima desde los objetos iluminados. La distancia mínima entre la salida de luz y la superficie iluminada debe ser mayor de 1 metro



El dispositivo no es adecuado para el montaje directo sobre superficies normalmente inflamables. (apto solamente para el montaje sobre superficies no combustibles)

RISK GROUP 2
CAUTION:
Do not stare at operating lamp

PRECAUCIÓN: No mire a las lámparas cuando estén encendidas. Pueden dañar la vista.

- Para proteger el medio ambiente, intente reciclar el material del embalaje en la mayor medida posible.
- Para evitar el riesgo de incendio o de descarga eléctrica, no exponga este aparato a la lluvia ni a la humedad.
- Para evitar que se forme condensación en el interior del equipo, permita que la unidad se adapte a la temperatura del entorno cuando se lleve a una habitación cálida después del transporte. La condensación impide a veces que la unidad trabaje a plena capacidad e incluso puede causar averías.
- Esta unidad es solamente para uso en interiores.
- No coloque objetos metálicos ni derrame líquidos dentro de la unidad. Puede provocar una descarga eléctrica o un mal funcionamiento. Si un objeto extraño se introduce dentro de la unidad, desconecte de inmediato la alimentación eléctrica.
- Coloque el proyector en un lugar bien ventilado, lejos de materiales y/o líquidos inflamables. El proyector debe estar fijo con al menos 50cm de separación de las paredes de su alrededor.
- No cubra ninguna abertura de ventilación ya que esto puede provocar sobrecalentamiento.
- Evite emplearlo en ambientes polvorientos y limpie la unidad con regularidad.
- Mantenga la unidad lejos de los niños.
- Este equipo no debe ser utilizado personas inexpertas.
- La temperatura ambiente máxima segura es de 40°C. No utilice esta unidad a temperaturas ambiente más altas.
- Asegúrese de que el área que se encuentra bajo el lugar de instalación esté libre de personas no autorizadas durante la subida, bajada y reparación del proyector.
- Deje enfriar el dispositivo unos 10 minutos antes de realizar cualquier mantenimiento o reparación.
- Siempre desenchufe la unidad cuando no se vaya a utilizar durante un período de tiempo prolongado o cuando vayan realizar labores de mantenimiento o reparación.
- La instalación eléctrica debe realizarla solamente personal cualificado, de acuerdo con la normativa sobre seguridad eléctrica y mecánica de su país.
- Compruebe que la tensión disponible sea la indicada en la unidad.
- El cable de alimentación debe estar siempre en perfectas condiciones. Apague de inmediato la unidad cuando el cable de alimentación esté aplastado o dañado. Si el cable de alimentación está dañado, debe ser sustituido por el fabricante, por su representante de servicio técnico o por una persona de cualificación similar para evitar riesgos.
- ¡Nunca permita que el cable de alimentación haga contacto con otros cables!
- Este proyector debe conectarse a tierra para cumplir con las normas de seguridad.
- No conecte la unidad a un dispositivo de atenuación.
- Cuando instale la unidad utilice siempre un cable de seguridad apropiado y certificado.

- Para evitar descargas eléctricas, no abra la cubierta. Dentro no hay componentes que puedan ser reparados por el usuario.
- **Nunca** repare un fusible o puentee el soporte del fusible. ¡**Siempre** sustituya un fusible dañado por otro del mismo tipo y las mismas especificaciones eléctricas!
- En el caso de que haya serios problemas de funcionamiento, deje de usar el aparato y contacte inmediatamente con su distribuidor.
- La carcasa y las lentes deben sustituirse si están visiblemente dañadas.
- Utilice el embalaje original cuando haya que transportar el dispositivo.
- Por razones de seguridad, está prohibido realizar modificaciones no autorizadas a la unidad.

Importante: ¡Nunca mire directamente a la fuente de luz! No use efectos de luz en presencia de personas que padezcan de epilepsia.

DESCRIPCIÓN:

PANEL DE CONTROL:

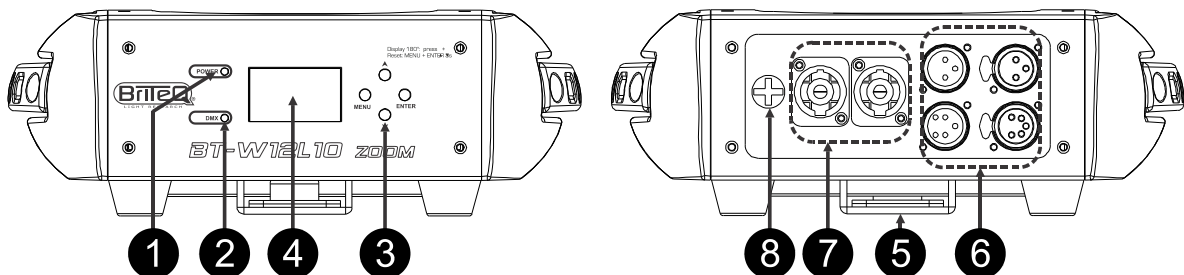

1. **LED DE ENCENDIDO:** siempre iluminado mientras el proyector esté conectado a la red eléctrica.
2. **LED DMX:** está iluminado cuando la unidad recibe una señal DMX. Parpadea mientras realiza la actualización de software.
3. **Botones de NAVEGACIÓN:**

MENU	Para acceder al menú de configuración o volver a una función anterior
ABAJO	Para avanzar en el árbol del menú
ARRIBA	Para retroceder en el árbol del menú
ENTER	Para confirmar la función seleccionada

Dos **botones de acceso directo** facilitan la labor del instalador:

- **Pulse al mismo tiempo los botones ARRIBA y ABAJO:** la pantalla gira 180°
 - **Pulse los botones MENU + ENTER durante 3 segundos:** resetea el proyector.
4. **PANTALLA** muestra los diversos MENUS y las funciones seleccionadas.
 5. **Abrazadera tipo “Omega”:** en la parte inferior puede insertar la abrazadera de anclaje rápido “omega” incluida. Simplemente gire 90° el sistema de bloqueo para asegurar el anclaje. ¡Utilice siempre un cable de seguridad para una seguridad extra!
 6. **ENTRADAS/SALIDAS DMX:** se utilizan para la conexión DMX512, puede utilizar cables de señal balanceados de buena calidad con conectores XLR de 3 o 5 pines.
 7. **ENTRADA DE ALIMENTACIÓN/SALIDA:** usando los conectores PowerCON®, conectando aquí el cable de alimentación, puede encadenar varias unidades hasta un máximo de 16A. La entrada y la salida están conectadas entre sí sin ningún fusible.
 8. **FUSIBLE DE LA RED ELÉCTRICA:** este fusible sólo protege la electrónica del proyector.

Consejo: Por favor, visite nuestro sitio Web para cables de conexión que permiten tanto la alimentación eléctrica (3x1,5mm² con Neutrik PowerCON®) como la señal balanceada (XLR de 3pines) en un solo cable, ¡es muy práctico!

MENÚ DE CONFIGURACIÓN:

- Pulse el botón **MENU** para acceder al menú de configuración.
- Utilice los botones **ARRIBA/ABAJO** para desplazarse por los **submenú(s)** y/o seleccionar funciones, cambiar los valores.
- Pulse siempre el botón **ENTER** para confirmar.
- Para volver a un menú anterior, utilice siempre el botón **MENU**.

Nota 1: Tras 60 segundos, la pantalla volverá automáticamente al modo normal sin ningún cambio.

Nota 2: Las opciones del menú de configuración coloreadas en gris son los valores predeterminados.

Funciones DMX

Este submenú contiene todos los ajustes relativos al DMX.

- Pulse el botón MENU y seleccione el submenú "DMX Functions".

Dirección DMX

Se utiliza para establecer la dirección de inicio en una configuración DMX.

- Seleccione "DMX address" y pulse ENTER.
 - Utilice los botones ABAJO/ARRIBA para cambiar la dirección DMX512.
 - Pulse el botón ENTER para guardar.
- Para retroceder sin realizar cambios o regresar al menú previo, pulse el botón MENU.

Modo de canal DMX

Se utiliza para seleccionar el modo de canal deseado.

- Seleccione "DMX Channel Mode" y pulse ENTER.
 - Utilice los botones ARRIBA/ABAJO para seleccionar el modo de canal DMX deseado.
 - Pulse el botón ENTER para guardar.
- Para retroceder sin realizar cambios o regresar al menú previo, pulse el botón MENU.

Ver el valor DMX

- Seleccione "View DMX Value" y pulse ENTER.
 - La pantalla indicará los valores DMX para los distintos canales.
- Para volver a un menú anterior, pulse el botón MENU, o tras 60 segundos, la pantalla volverá automáticamente al modo normal.

Ajustes de la unidad

Este submenú contiene los ajustes especificados de la unidad.

- Pulse el botón MENU y seleccione el submenú "Fixture Settings".

Inversión en Orientación

No: Movimiento en orientación no se invierte.

Yes: Movimiento en orientación se invierte.

- Seleccione "Pan Inverse" y pulse ENTER.
 - Utilice los botones ABAJO/ARRIBA para seleccionar Yes o No.
 - Pulse el botón ENTER para guardar.
- Para retroceder sin realizar cambios o regresar al menú previo, pulse el botón MENU.

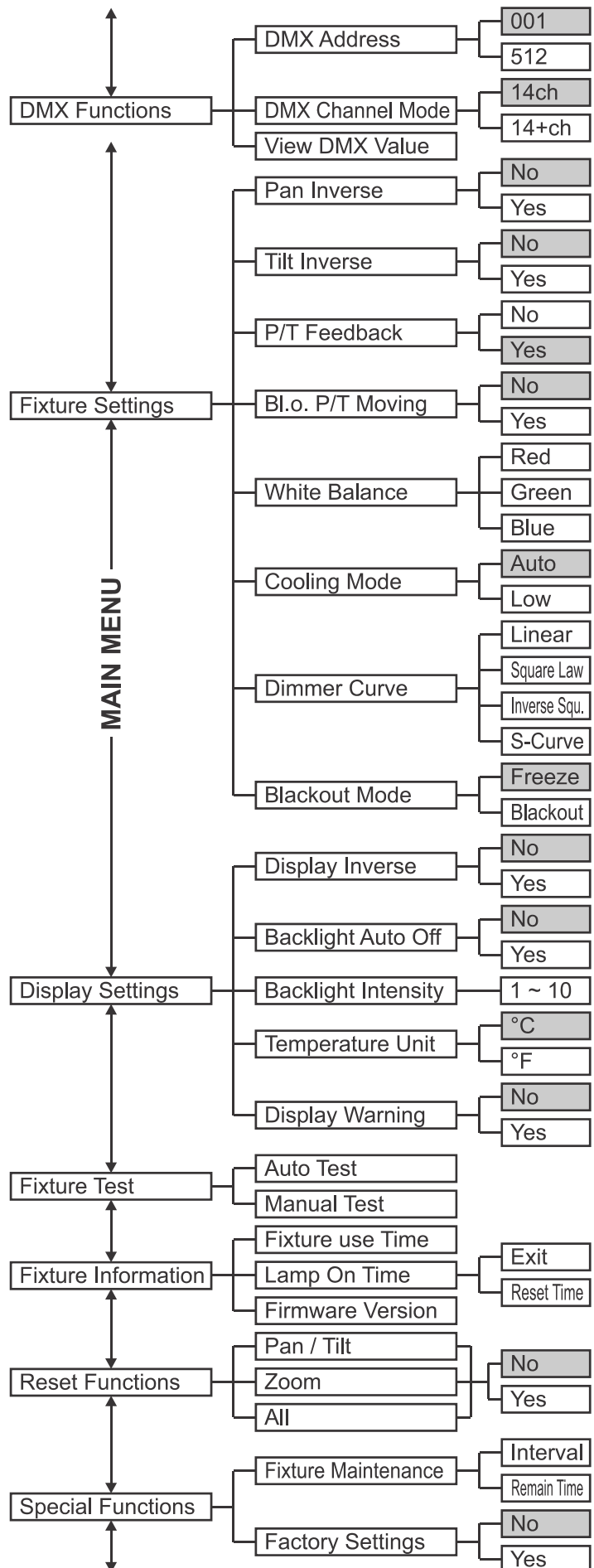

Inversión en inclinación

No: Movimiento en inclinación no se invierte.

Yes: Movimiento en inclinación se invierte.

- Seleccione “Tilt Inverse” y pulse ENTER.
- Utilice los botones ABAJO/ARRIBA para seleccionar Yes o No.
- Pulse el botón ENTER para guardar.

Para retroceder sin realizar cambios o regresar al menú previo, pulse el botón MENU.

Reacción P/T

Al tocar el cabezal del proyector, la posición en orientación/inclinación puede verse alterada y perder la sincronización con otras máquinas. La reacción P/T puede corregir automáticamente estos problemas.

No: Posición en Orientación/Inclinación no se corrige automáticamente.

Yes: Posición en Orientación/Inclinación se corrige automáticamente.

- Seleccione “P/T Feedback” y pulse ENTER.
- Utilice los botones ABAJO/ARRIBA para seleccionar Yes o No.
- Pulse el botón ENTER para guardar.

Para retroceder sin realizar cambios o regresar al menú previo, pulse el botón MENU.

Movimiento BI.O. P/T

“Apagado mientras Orientación/Inclinación están cambiando”: Mientras cambian las posiciones de orientación/inclinación, el proyector puede cortar la salida de luz para obtener un efecto especial.

No: La emisión de luz permanece abierta durante los movimientos en Orientación/Inclinación.

Yes: La emisión se corta durante los movimientos en Orientación/Inclinación.

- Seleccione “BI.O.P/T Moving” y pulse ENTER.
- Utilice los botones ABAJO/ARRIBA para seleccionar Yes o No.
- Pulse el botón ENTER para guardar.

Para retroceder sin realizar cambios o regresar al menú previo, pulse el botón MENU.

Equilibrio de blancos

Permite al usuario sintonizar los tres colores para conseguir el blanco perfecto.

- Seleccione “White balance” y pulse ENTER: el cabezal se posiciona iluminando el techo en color blanco.
- La pantalla muestra los valores actuales de ROJO, VERDE y AZUL. (los valores predeterminados para todos son 255)
- Use los botones ARRIBA/ABAJO para seleccionar un color y pulse ENTER.
- Use los botones ABAJO/ARRIBA para cambiar el valor.
- Pulse el botón ENTER para guardar.
- Cuando haya ajustado todos los valores, pulse MENU para regresar al menú previo.

Modo de refrigeración

Esta opción viene predeterminada en “auto” pero en algunos casos (como en un teatro) el proyector debería ser lo más silencioso posible. En estos casos puede seleccionar el modo de refrigeración en “low” para reducir el ruido del ventilador. En este caso, cuando la unidad se calienta demasiado, la velocidad del ventilador no aumentará pero la potencia de salida de luz se reducirá para proteger los LEDs de las temperaturas excesivas.

Auto: El ventilador se controla en función de la temperatura, aumenta su velocidad con temperaturas más altas.

Low: El ventilador trabaja a baja velocidad, la potencia de salida de luz disminuye con temperaturas más altas.

- Seleccione “Cooling Mode” y pulse ENTER.
- Use los botones ARRIBA/ABAJO para seleccionar “Auto” o “Low”.
- Pulse el botón ENTER para guardar.

Para retroceder sin realizar cambios o regresar al menú previo, pulse el botón MENU.

Curva del regulador

Esta función ofrece cuatro opciones de atenuación a elegir entre:

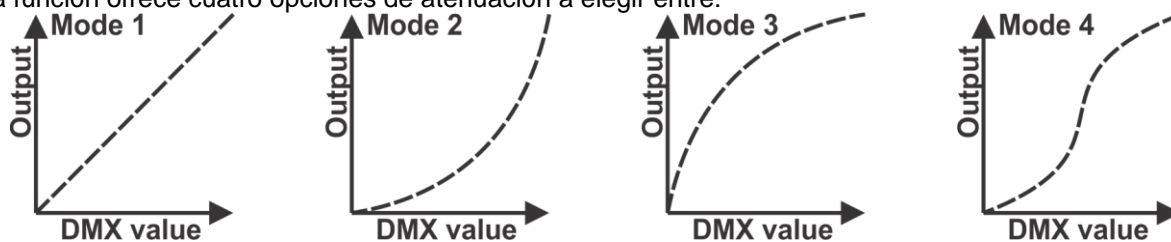

Modo 1 (LINEAL): la salida de luz varía linealmente con el valor DMX.

Modo 2 (LEY CUADRÁTICA): la salida de luz se puede ajustar con más precisión para los valores DMX bajos.

Modo 3 (LEY CUADRÁTICA INVERSA): la salida de luz se puede ajustar con más precisión para los valores DMX altos.

Modo 4 (CURVA-S): la salida de luz se puede ajustar con más precisión tanto para valores DMX altos como bajos.

- Seleccione “**Dimmer Curve**” y pulse ENTER.
 - Use los botones ARRIBA/ABAJO para seleccionar una de las curvas de atenuación.
 - Pulse el botón ENTER para guardar.
- Para retroceder sin realizar cambios o regresar al menú previo, pulse el botón MENU.

Blackout Mode (Modo apagado)

Determina el comportamiento del proyector cuando se pierde la señal DMX.

- **Modo apagado:** cuando no se detecta señal DMX, la unidad entra en modo apagado y espera a la señal DMX.
 - **Modo paralizado:** cuando no se detecta la señal DMX, la unidad conserva los últimos valores dmx recibidos y espera la señal DMX.
 - Seleccione “**Blackout Mode**” y pulse ENTER.
 - Use los botones ARRIBA/ABAJO para seleccionar “Freeze” (Paralizado) o “Blackout” (Apagado).
 - Pulse el botón ENTER para guardar.
- Para retroceder sin realizar cambios o regresar al menú previo, pulse el botón MENU.

Ajustes de Pantalla

Este submenú contiene los ajustes relativos a la pantalla.

- Pulse el botón MENU y seleccione el submenú “**Display Settings**”.

Invertir pantalla

El proyector puede fijarse/utilizarse de pie o colgado bocabajo. Para facilitar la lectura de la pantalla, puede girarla 180°.

No: La pantalla es legible cuando el proyector está de pie.

Yes: La pantalla es legible cuando el proyector está bocabajo.

- Seleccione “**Display Inverse**” y pulse ENTER.
- Utilice los botones ABAJO/ARRIBA para seleccionar Yes o No.
- Pulse el botón ENTER para guardar.

Para retroceder sin realizar cambios o regresar al menú previo, pulse el botón MENU.

⇒ **Tenga en cuenta** que hay un acceso directo para esta función: pulsar al mismo tiempo los botones ARRIBA y ABAJO.

Apagado automático de la luz de fondo

No: la pantalla está siempre iluminada.

Yes: la pantalla se oscurece si no se utiliza durante un tiempo.

- Seleccione “**Backlight Auto Off**” y pulse ENTER.
- Utilice los botones ABAJO/ARRIBA para seleccionar Yes o No.
- Pulse el botón ENTER para guardar.

Para retroceder sin realizar cambios o regresar al menú previo, pulse el botón MENU.

Intensidad de la luz de fondo

Se utiliza para establecer la intensidad de la luz de fondo de la pantalla.

- Seleccione “**Backlight Intensity**” y pulse ENTER.
- Utilice los botones ABAJO/ARRIBA para cambiar la intensidad entre 1 y 10.
- Pulse el botón ENTER para guardar.

Para retroceder sin realizar cambios o regresar al menú previo, pulse el botón MENU.

Unidad de temperatura

La pantalla puede mostrar la temperatura en °C (Celcius) o °F (Fahrenheit).

°C: Temperatura mostrada en Celcius.

°F: Temperatura mostrada en Fahrenheit.

- Seleccione “**Temperature Unit**” y pulse ENTER.
- Utilice los botones ABAJO/ARRIBA para seleccionar °C o °F.
- Pulse el botón ENTER para guardar.

Para retroceder sin realizar cambios o regresar al menú previo, pulse el botón MENU.

Avisos en pantalla

Puede escoger para que el proyector le advierta cuando se produce un error.

No: la pantalla muestra el error de forma discreta

Yes: la pantalla parpadea mientras el error se muestra en la pantalla.

- Seleccione “**Display Warning**” y pulse ENTER.
- Utilice los botones ABAJO/ARRIBA para seleccionar Yes o No.
- Pulse el botón ENTER para guardar.

Para retroceder sin realizar cambios o regresar al menú previo, pulse el botón MENU.

Prueba del proyector

Este submenú contiene algunas características para realizar una prueba rápida de la unidad sin necesidad de un controlador.

- Pulse el botón MENU y seleccione el submenú “**Fixture Test**”.

Prueba automática

La unidad realiza una prueba automática en la que aparecen todas las funciones.

- Seleccione “**Auto Test**” y pulse ENTER.
- El proyector comienza la prueba automática y al terminar vuelve al funcionamiento normal.

Para volver a un menú anterior o detener la prueba, pulse el botón MENU.

Prueba Manual

Puede revisar todas las funciones una a una sin necesidad de un controlador DMX.

- Seleccione “**Manual Test**” y pulse ENTER.
- La pantalla muestra una lista de todas las funciones que pueden revisarse.
- Utilice los botones ABAJO/ARRIBA para desplazarse por la lista y pulse ENTER para seleccionar una función.
- Use los botones ABAJO/ARRIBA para cambiar el valor: 000 a 255.
- Pulse MENU para volver a la lista y seleccionar otra función a probar.

Para detener la prueba, pulse el botón MENU hasta que se encuentre en el menú principal.

Información del proyector

Este submenú contiene información útil para el mantenimiento.

- Pulse el botón MENU y seleccione el submenú “**Fixture Information**”.
- La pantalla muestra la siguiente información:
 - **Fixture use Time:** indica las horas de funcionamiento del proyector. (no es posible ponerlas a cero)
 - **Lamp On Time:** indica cuántas horas ha estado encendido el módulo LED (puede poner el valor a cero).
 - **Firmware Version:** pulse MENU para ver la versión del software para los diferentes procesadores de la unidad.

Para volver, pulse el botón MENU hasta que se encuentre en el menú principal.

Restaurar funciones

Este submenú se utiliza para resetear la unidad o partes de ella.

- Pulse el botón MENU y seleccione el submenú “Reset Functions”.
- En la pantalla aparece una lista con 3 opciones para resetear: “Pan/tilt, Zoom, All.
- Utilice los botones ABAJO/ARRIBA para desplazarse por la lista y pulse ENTER para seleccionar una función.
- Utilice los botones ABAJO/ARRIBA para confirmar su elección: Yes o No.
- Pulse MENU para volver a la lista y seleccionar otra función.

Para volver, pulse el botón MENU hasta que se encuentre en el menú principal.

⇒ **Nota un acceso directo para esta función: pulse los botones MENU y ENTER simultáneamente durante 3 segundos.**

Funciones especiales

Este submenú contiene algunas funciones útiles para el mantenimiento.

- Pulse el botón MENU y seleccione el submenú “Special Functions”.

Fixture Maintenance

Se usa para establecer/poner a cero los intervalos de tiempo entre mantenimientos sucesivos.

- Seleccione “Fixture Maintenance” y pulse ENTER.
- Están disponibles dos opciones:
 - **Interval:** aquí puede establecer el tiempo deseado entre 2 mantenimientos.
 - Use los botones ABAJO/ARRIBA para cambiar el intervalo entre 10 y 300 horas.
 - Pulse ENTER para confirmar.
 - **Remain Time:** muestra cuantas horas quedan para el siguiente mantenimiento.
 - Cuando se realice el mantenimiento, use los botones ABAJO/ARRIBA para poner a cero el contador.
 - Pulse ENTER para confirmar.
- Para volver, pulse el botón MENU hasta que se encuentre en el menú principal.

Configuración de Fábrica

Esta es su salida de emergencia si ha encontrado verdaderos problemas con los ajustes: simplemente restaura los valores de fábrica.

No: mantiene los ajustes actuales sin cambios.

Yes: recupera los valores de fábrica, se pierden los ajustes personales.

- Seleccione “Factory Settings” y pulse ENTER.
- Utilice los botones ABAJO/ARRIBA para seleccionar Yes o No.
- Pulse el botón ENTER para guardar.

Para retroceder sin realizar cambios o regresar al menú previo, pulse el botón MENU.

Ajuste de Compensación:

Se utiliza para ajustar la posición inicial en orientación/inclinación y zoom para que todas las unidades estén perfectamente alineadas:

- Si no se encuentra ya en el menú de configuración, simplemente pulse el botón MENU para acceder a dicho menú
- Ahora pulse el botón ENTER durante al menos 5 segundos para entrar en el modo offset.
- Utilice los botones ABAJO/ARRIBA para seleccionar una de las opciones disponibles.
- Pulse el botón ENTER, la pantalla mostrará el valor de compensación actual.
- Utilice los botones ABAJO/ARRIBA para ajustar los valores de compensación
- Pulse el botón ENTER para confirmar sus ajustes o pulse el botón MENU para salir sin guardar el menú.

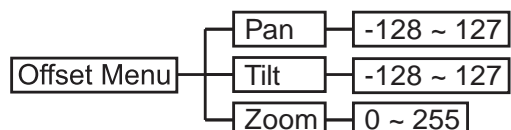

Para volver al modo normal de funcionamiento: pulse el botón MENU.

MONTAJE EN ALTURA (SOBRE LA CABEZA)

- **Importante:** La instalación debe efectuarla solamente personal de servicio cualificado. Una instalación no adecuada puede dar como resultado lesiones serias y/o daños a la propiedad. ¡Colocar el proyector sobre un montaje en altura requiere una gran experiencia! Deben respetarse los límites de carga de trabajo, deben utilizarse materiales de instalación certificados, el dispositivo instalado debe inspeccionarse con regularidad por motivos de seguridad.
- Asegúrese de que el área que se encuentra bajo el lugar de instalación esté libre de personas no autorizadas durante la subida, bajada y reparación del proyector.
- Coloque el proyector en un lugar bien ventilado, lejos de materiales y/o líquidos inflamables. El proyector debe estar fijo **con al menos 50cm** de separación de las paredes de su alrededor.
- El dispositivo debe instalarse fuera del alcance de las personas y fuera de las áreas donde las personas puedan pasar o permanezcan sentadas.
- Antes de subir el proyector para su colocación, asegúrese de que el área de instalación pueda sostener una carga puntual mínima de 10 veces el peso del dispositivo.
- Utilice siempre un cable de seguridad certificado (número 3 en la imagen) que pueda sostener 12 veces el peso del dispositivo al instalar la unidad. Esta segunda fijación de seguridad debe instalarse de forma que ninguna parte de la instalación pueda caer más de 20 cm si la fijación principal falla.
- El dispositivo debe fijarse bien, ¡un montaje que permita el balanceo es peligroso y no debe considerarse!
- No cubra ninguna abertura de ventilación ya que esto puede provocar sobrecalentamiento.
- El operador tiene que estar seguro de que las instalaciones técnicas de la máquina y las relacionadas con la seguridad son aprobadas por un experto antes de utilizarlas por primera vez. Las instalaciones deben inspeccionarse anualmente por una persona con experiencia para asegurarse de que la seguridad es óptima.

INSTALACIÓN ELÉCTRICA + DIRECCIONAMIENTO

⚠ Importante: La instalación eléctrica debe realizarla solamente personal cualificado, de acuerdo con la normativa sobre seguridad eléctrica y mecánica de su país.

Cada vez que encienda la unidad, mostrará un mensaje de bienvenida en la pantalla y moverá todos los motores a su posición "inicial" y puede que oiga algunos ruidos durante unos 20 segundos. Tras esto, la unidad estará lista para recibir la señal DMX o para ejecutar los programas incorporados.

Instalación eléctrica para varias unidades en una línea DMX:

El protocolo DMX es una señal de alta velocidad ampliamente utilizada para controlar equipamiento de iluminación inteligente. Debe encadenar en serie su controlador DMX y todos los efectos luminosos conectados usando un cable balanceado XLR M/H de buena calidad. Para evitar un comportamiento extraño de los efectos de luces debido a interferencias, debe utilizar una resistencia terminal de 90Ω a 120Ω al final de la cadena. No utilice nunca cables en Y para dividir la línea DMX, ¡utilice en su lugar un divisor DMX de buena calidad!

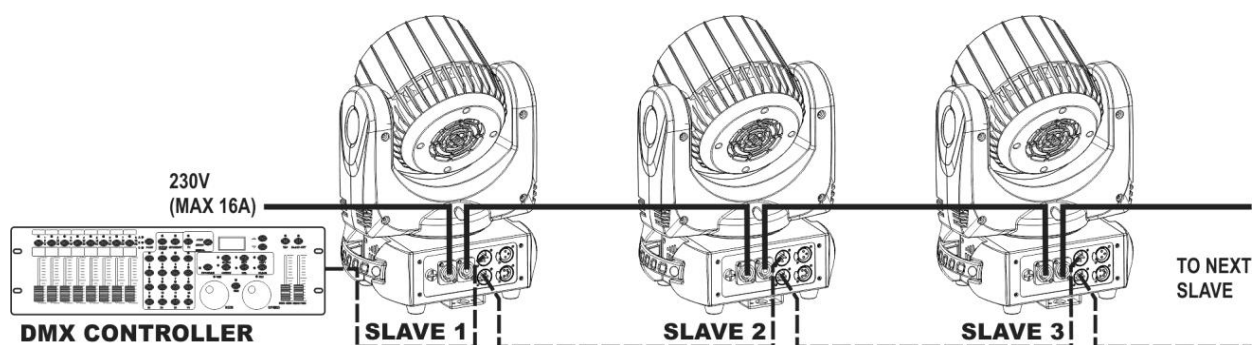

Cada unidad de la cadena debe tener su propia dirección de inicio, para que sepa qué comandos del controlador son los que debe decodificar.

CÓMO ESTABLECER LA DIRECCIÓN DE INICIO CORRECTA:

Consulte el capítulo anterior (Configuración de la dirección DMX-512) para aprender cómo establecer la dirección de inicio en esta unidad. La dirección de inicio de cada unidad es muy importante. Por desgracia es imposible decirle en este manual de usuario que direcciones de inicio deberá usar ya que depende

completamente del controlador que emplee... Por ello, rogamos se remita al manual de usuario de su controlador DMX para averiguar que direcciones de inicio debe configurar.

CONFIGURACIÓN DMX:

El proyector tiene dos modos DMX diferentes, ambos de 14 canales. Para ver las diferencias al primero lo llamaremos modo 14CH y al segundo modo 14+CH.

MODO 14CH:

CANAL	VALOR	FUNCIÓN
1	000 - 255	Pan
2	000 - 255	Ajustar orientación (Bit menos importante)
3	000 - 255	Elevación
4	000 - 255	Ajustar inclinación (Bit menos importante)
5	000 - 255	Velocidad en Orientación/Inclinación (000 = rápida ~ 255 = lenta)
6		Reinicio del canal
	000 - 009	Sin función
	010 - 014	Reinicia todo después de 2 segundos
	015 - 039	Sin función
	040 - 044	Velocidad panorámica y de inclinación = NORMAL
	045 - 049	Velocidad panorámica y de inclinación = RÁPIDA
	050 - 054	Velocidad panorámica y de inclinación= LENTA
	055 - 255	Sin función
7	000 - 255	Atenuador maestro (0 a 100%)
8		Efecto de obturador electrónico
	000 - 019	Obturador cerrado
	020 - 024	Obturador abierto
	025 - 064	Luz estroboscópica 1 (rápida → lento)
	065 - 069	Obturador abierto
	070 - 084	Luz estroboscópica 2: abriendo pulso (rápido → lento)
	085 - 089	Obturador abierto
	090 - 104	Luz estroboscópica 3: cerrando pulso (rápido → lento)
	105 - 109	Obturador abierto
	110 - 124	Luz estroboscópica 4: Luz estroboscópica aleatoria (rápido → lento)
	125 - 129	Obturador abierto
	130 - 144	Luz estroboscópica 5: abriendo pulso aleatorio (rápido → lento)
	145 - 149	Obturador abierto
	150 - 164	Luz estroboscópica 6: cerrando pulso aleatorio (rápido → lento)
	165 - 169	Obturador abierto
	170 - 184	Luz estroboscópica 7: arranque de pulso (rápido → lento)
	185 - 189	Obturador abierto
	190 - 204	Luz estroboscópica 8: arranque de pulso aleatorio (rápido → lento)
	205 - 209	Obturador abierto
	210 - 224	Luz estroboscópica 9: sin onda (rápido → lento)
	225 - 229	Obturador abierto
	230 - 244	Luz estroboscópica 10: arranque (rápido → lento)
	245 - 255	Obturador abierto
	9	000 - 255
10	000 - 255	Verde (0 a 100%)

CANAL	VALOR	FUNCIÓN	
11	000 - 255	Azul (0 a 100%)	
12	000 - 255	Blanco (0 a 100%)	
13		Efecto rueda de color	
	000 - 009	Abierto. Mezcla de color RGB (Rojo, Verde, Azul) usando los canales 9 al 12	
	010 - 014	LEE 790 - Rosa marroquí	
	015 - 019	LEE 157 - Rosa	
	020 - 024	LEE 332 - Rosa especial	
	025 - 029	LEE 328 - Rosa capricho	
	030 - 034	LEE 345 - Rosa fucsia	
	035 - 039	LEE 194 - Rosa sorpresa	
	040 - 044	LEE 181 - Azul congo	
	045 - 049	LEE 071 - Azul Tokio	
	050 - 054	LEE 120 - Azul marino	
	055 - 059	LEE 079 - Sólo azul	
	060 - 064	LEE 132 - Azul medio	
	065 - 069	LEE 200 - Doble azul CT	
	070 - 074	LEE 161 - Azul pizarra	
	075 - 079	LEE 201 - Azul CT completo	
	080 - 084	LEE 202 - Azul CT medio	
	085 - 089	LEE 117 - Azul acero	
	090 - 094	LEE 353 - Azul más claro	
	095 - 099	LEE 118 - Azul claro	
	100 - 104	LEE 116 - Verde azulado medio	
	105 - 109	LEE 124 - Verde oscuro	
	110 - 114	LEE 139 - Verde primario	
	115 - 119	LEE 089 - Verde musgo	
	120 - 124	LEE 122 - Verde helecho	
	125 - 129	LEE 738 - Verde JAS	
	130 - 134	LEE 088 - Verde lima	
	135 - 139	LEE 100 - Amarillo primavera	
	140 - 144	LEE 104 - Ámbar oscuro	
	145 - 149	LEE 179 - Naranja cromado	
	150 - 154	LEE 105 - Naranja	
	155 - 159	LEE 021 - Ámbar dorado	
	160 - 164	LEE 778 - Oro milenio	
	165 - 169	LEE 135 - Ámbar dorado oscuro	
	170 - 174	LEE 164 - Rojo llama	
	175 - 179	Abierto	
			Efecto de rotación de rueda de colores
	180 - 201	Horario, rápido → lento	
	202 - 207	Parar (se detendrá en el color en el que se encuentre)	
	208 - 229	Anti-horario, lento → rápido	
	230 - 234	Abierto	
		Color aleatorio	
235 - 239	Rápida		
240 - 244	Medio		
245 - 249	Lenta		
250 - 255	Abierto		
14	000 - 255	Zoom (000 = 60° ~ 255 = 10°) amplitud del haz	

MODO 14+CH:

CANAL	VALOR	FUNCIÓN
1		Efecto de obturador electrónico
	000 - 019	Obturador cerrado
	020 - 024	Obturador abierto
	025 - 064	Luz estroboscópica 1 (rápida → lento)
	065 - 069	Obturador abierto
	070 - 084	Luz estroboscópica 2: abriendo pulso (rápido → lento)
	085 - 089	Obturador abierto
	090 - 104	Luz estroboscópica 3: cerrando pulso (rápido → lento)
	105 - 109	Obturador abierto
	110 - 124	Luz estroboscópica 4: Luz estroboscópica aleatoria (rápido → lento)
	125 - 129	Obturador abierto
	130 - 144	Luz estroboscópica 5: abriendo pulso aleatorio (rápido → lento)
	145 - 149	Obturador abierto
	150 - 164	Luz estroboscópica 6: cerrando pulso aleatorio (rápido → lento)
	165 - 169	Obturador abierto
	170 - 184	Luz estroboscópica 7: arranque de pulso (rápido → lento)
	185 - 189	Obturador abierto
	190 - 204	Luz estroboscópica 8: arranque de pulso aleatorio (rápido → lento)
205 - 209	Obturador abierto	
210 - 224	Luz estroboscópica 9: sin onda (rápido → lento)	
225 - 229	Obturador abierto	
230 - 244	Luz estroboscópica 10: arranque (rápido → lento)	
245 - 255	Obturador abierto	
2	000 - 255	Atenuador maestro (0 a 100%)
3	000 - 255	Zoom (000 = 60° ~ 255 = 10°) ancho de haz
4	000 - 255	Pan
5	000 - 255	Ajustar orientación (Bit menos importante)
6	000 - 255	Elevación
7	000 - 255	Ajustar inclinación (Bit menos importante)
8		Configuración de control del aparato
	000 - 009	Sin función
	010 - 014	Reiniciar el proyector completo (retardo de 3s)
	015 - 039	Sin función
	040 - 044	Velocidad panorámica y de inclinación = NORMAL
	045 - 049	Velocidad panorámica y de inclinación = RÁPIDA
	050 - 054	Velocidad panorámica y de inclinación= LENTA
	055 - 249	Sin función
250 - 255	Activa la luz de fondo de la pantalla	
9		Efecto rueda de color
	000 - 009	Abierto. Mezcla de color RGB (Rojo, Verde, Azul) usando los canales 9 al 12
	010 - 014	LEE 790 - Rosa marroquí
	015 - 019	LEE 157 - Rosa
	020 - 024	LEE 332 - Rosa especial
	025 - 029	LEE 328 - Rosa capricho
	030 - 034	LEE 345 - Rosa fucsia
	035 - 039	LEE 194 - Rosa sorpresa
	040 - 044	LEE 181 - Azul Congo

CANAL	VALOR	FUNCIÓN
	045 - 049	LEE 071 - Azul Tokio
	050 - 054	LEE 120 - Azul marino
	055 - 059	LEE 079 - Sólo azul
	060 - 064	LEE 132 - Azul medio
	065 - 069	LEE 200 - Doble azul CT
	070 - 074	LEE 161 - Azul pizarra
	075 - 079	LEE 201 - Azul CT completo
	080 - 084	LEE 202 - Azul CT medio
	085 - 089	LEE 117 - Azul acero
	090 - 094	LEE 353 - Azul más claro
	095 - 099	LEE 118 - Azul claro
	100 - 104	LEE 116 - Verde azulado medio
	105 - 109	LEE 124 - Verde oscuro
	110 - 114	LEE 139 - Verde primario
	115 - 119	LEE 089 - Verde musgo
	120 - 124	LEE 122 - Verde helecho
	125 - 129	LEE 738 - Verde JAS
	130 - 134	LEE 088 - Verde lima
	135 - 139	LEE 100 - Amarillo primavera
	140 - 144	LEE 104 - Ámbar oscuro
	145 - 149	LEE 179 - Naranja cromado
	150 - 154	LEE 105 - Naranja
	155 - 159	LEE 021 - Ámbar dorado
	160 - 164	LEE 778 - Oro milenio
	165 - 169	LEE 135 - Ámbar dorado oscuro
	170 - 174	LEE 164 - Rojo llama
	175 - 179	Abierto
		Efecto de rotación de rueda de colores
	180 - 201	Horario, rápido → lento
	202 - 207	Parar (se detendrá en el color en el que se encuentre)
	208 - 229	Anti-horario, lento → rápido
	230 - 234	Abierto
		Color aleatorio
	235 - 239	Rápida
	240 - 244	Medio
	245 - 249	Lenta
	250 - 255	Abierto
10	000 - 255	Rojo 0 a 100%
11	000 - 255	Verde 0 a 100%
12	000 - 255	Azul 0 a 100%
13	000 - 255	Blanco 0 a 100%
14		CTC - Control de Temperatura de Color
	000 - 019	CTC inactivo
	020 - 255	CTC desde 10000K hasta 2500K

MANTENIMIENTO

- Asegúrese de que el área debajo del lugar de instalación esté libre de personas no autorizadas cuando realice mantenimiento/repaciones.
- Apague la unidad, desenchufe el cable de alimentación y espere hasta que se enfríe.

Durante la inspección deben revisarse los puntos siguientes:

- Todos los tornillos utilizados para la instalación del dispositivo y cualquiera de sus componentes deben estar bien apretados y no pueden tener corrosión.
- Las carcasas, fijaciones y puntos de instalación (techo, refuerzos, suspensiones) deben estar totalmente libres de cualquier deformación.
- Cuando una lente óptica está visiblemente dañada debido a grietas o arañazos profundos, debe ser sustituida.
- Los cables de alimentación deben estar en condiciones impecables y deben sustituirse inmediatamente incluso si se detecta un problema pequeño.
- Para proteger el dispositivo contra el sobrecalentamiento, los ventiladores de enfriamiento (si hay alguno) y las aberturas de ventilación deben limpiarse mensualmente.
- El interior del dispositivo debe limpiarse anualmente utilizando una aspiradora o chorro de aire.
- La limpieza de las lentes ópticas y/o espejos internos y externos debe efectuarse periódicamente para optimizar la salida de la luz. La frecuencia de limpieza depende del entorno en el que opera el proyector; ambientes húmedos, con humo o especialmente sucios pueden provocar una mayor acumulación de suciedad en los componentes ópticos de la unidad.
 - Límpielos con un paño suave utilizando productos normales para la limpieza del vidrio.
 - Siempre seque cuidadosamente las piezas.

Atención: ¡Recomendamos encarecidamente que la limpieza se lleve a cabo por personal cualificado!

ESPECIFICACIONES

Entrada de alimentación: 100 - 240V CA, 50/60Hz
Consumo de potencia: 198W (máx., todos los LEDs encendidos)
Fusible: 250V 6,3A retardado (cristal 20mm)
Conexiones DMX: XLR 3 pines y XLR 5 pines macho/hembra
Canales DMX utilizados: 14ch, 14+ch (diferente distribución de canales)
Lámpara: 12 LEDs (RGBW) de 10W OSTAR de Osram®
Alcance del zoom: 10° ~ 60°
Tamaño: ver la siguiente imagen
Peso: 7,5 kg

Haz de luz	LUX @m	Rojo	Verde	Azul	Blanco	Todas encendidas
10°	1m	8400	25000	870	29000	63000
	2m	2300	7400	280	8400	16000
	3m	880	3100	110	3500	7600
	4m	610	1700	80	2000	4200
	5m	370	980	54	1100	2600
60°	1m	666	1900	88	2180	4500
	2m	148	545	28	620	1080
	3m	74	230	14	266	545
	4m	46	123	10	144	305
	5m	32	96	8	88	195

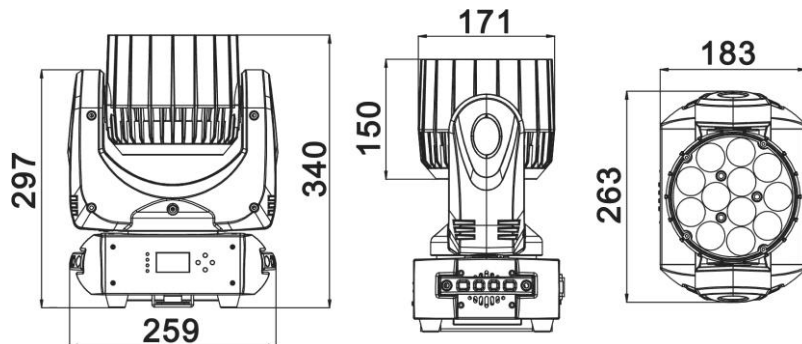

La información podría modificarse sin aviso previo
 Puede descargar la última versión de este manual de usuario en nuestro sitio web:
www.briteq-lighting.com



WWW.BRITEQ-LIGHTING.COM

Copyright © 2014 by BEGLEC NV

't Hofveld 2C ~ B1702 Groot-Bijgaarden ~ Belgium

Reproduction or publication of the content in any manner, without express permission of the publisher, is prohibited.