

Temblor T10

Caisson de graves actif de studio

Mode d'emploi

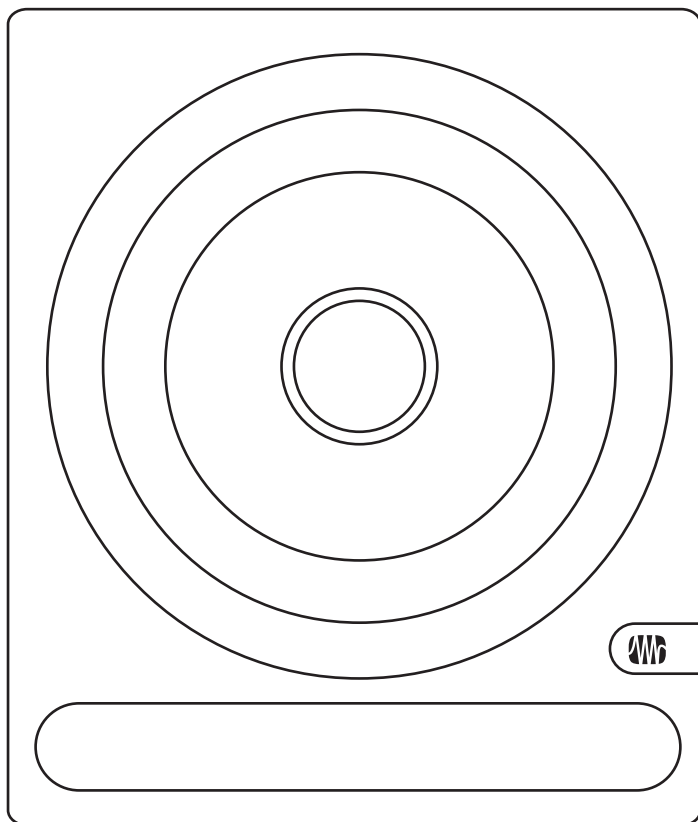

Table des matières

1 Présentation — 1

- 1.1 Introduction — 1
- 1.2 Résumé des caractéristiques du Temblor T10 — 2
- 1.3 Contenu de l'emballage — 2

2 Branchements — 3

- 2.1 Connexions et commandes de la face arrière — 3
 - 2.1.1 Entrées — 3
 - 2.1.2 Sorties — 4
 - 2.1.3 Alimentation électrique — 4
 - 2.1.4 Commandes de l'utilisateur — 5

2.2 Schémas de branchement — 7

- 2.2.1 Configuration de base — 7
- 2.2.2 Configuration avancée — 8

3 Exposés techniques — 10

- 3.1 Placement du caisson de graves — 10
- 3.2 Calibrage de niveau — 11

4 Ressources — 15

- 4.1 Caractéristiques techniques — 15
- 4.2 Schéma synoptique — 16
- 4.3 Guide de dépannage — 17
- 4.4 Garantie limitée PreSonus — 18

1 Présentation

1.1 Introduction

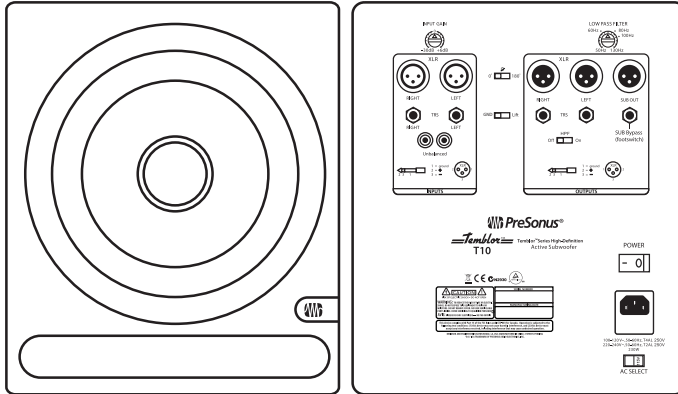

Merci d'avoir acheté le caisson de graves actif de studio Temblor T10 PreSonus®. PreSonus Audio Electronics a conçu le T10 en utilisant des composants de haut niveau afin d'assurer des performances optimales et pérennes.

Le Temblor T10 est un caisson de graves actif avec un haut-parleur de 10" (25,4 cm) en composite de fibre de verre, une bobine acoustique haute température et une suspension en caoutchouc amortie dans une enceinte à évent, qui permet au caisson de produire un plus fort volume – jusqu'à 113 dB SPL – avec moins de puissance qu'un modèle à enceinte close. Disposant d'un filtre passe-bas réglable de 50 à 130 Hz, le Temblor T10 peut être configuré pour parfaitement s'apparier avec les moniteurs large bande du studio, en faisant la solution idéale pour tout système 2.1. La pédale commutateur à verrouillage fournie vous permet de neutraliser la totalité du caisson, ce qui rend rapide et facile la comparaison de votre mixage avec et sans les fréquences extrêmement basses. Vous pouvez même mettre deux Temblor T10 en cascade pour des basses encore plus présentes et plus régulières.

Nous vous encourageons à nous contacter au 1-225-216-7887 (de 9 heures à 17 heures, heure du centre des États-Unis) si vous avez des questions ou commentaires concernant votre Temblor T10 PreSonus. PreSonus Audio Electronics vise à constamment améliorer ses produits et nous apprécions grandement vos suggestions. Nous pensons que la meilleure façon d'atteindre notre but d'amélioration constante des

produits est d'écouter les véritables experts : nos précieux clients. Nous vous sommes reconnaissants du soutien que vous nous témoignez au travers de l'achat de ce produit et sommes persuadés que vous apprécierez votre Temblor T10 !

À PROPOS DE CE MODE D'EMPLOI : nous vous suggérons d'utiliser ce mode d'emploi pour vous familiariser avec les fonctions, applications et procédures correctes de connexion de votre Temblor T10 avant d'essayer de le brancher au reste de votre équipement de studio. Cela vous aidera à éviter des problèmes durant l'installation et la configuration.

En plus de toutes les informations de base dont vous aurez besoin pour brancher et faire fonctionner votre Temblor T10, ce mode d'emploi comprend également plusieurs exposés couvrant le placement, les branchements et le calibrage du caisson de graves.

1.2 Résumé des caractéristiques du Temblor T10

- Caisson de graves actif avec amplificateur de 250 watts en classe AB
- Woofer de 10" (25,4 cm) en composite de fibre de verre avec bobine acoustique haute température et suspension en caoutchouc amortie
- Réponse en fréquence : 20-200 Hz
- Commande de filtre passe-bas variable : 50-130 Hz
- Filtre passe-haut à 80 Hz (avec commutateur de désactivation) pour la connexion de satellites
- Désactivation du caisson/filtre passe-haut avec commande par pédale
- Pédale commutateur avec câble fournie
- Enceinte à évent ouvert sur l'avant
- Grille en treillis métallique pour protéger le haut-parleur

1.3 Contenu de l'emballage

En plus de ce mode d'emploi, votre carton de Temblor T10 contient :

- (1) Caisson de graves amplifié Temblor T10 PreSonus

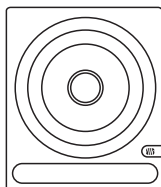

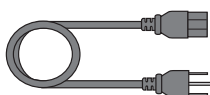

- (1) Câble d'alimentation IEC

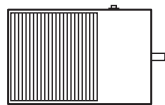

- (1) Pédale commutateur avec câble

2 Branchements

2.1 Connexions et commandes de la face arrière

2.1.1 Entrées

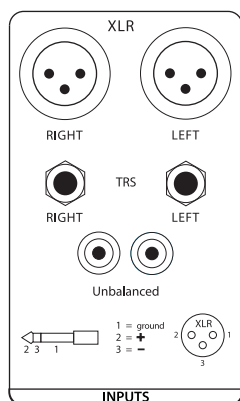

Entrées de niveau ligne : le Temblor T10 offre un choix de trois paires d'entrée : deux jeux d'entrées symétriques (XLR et jack 6,35 mm 3 points/TRS) et une paire d'entrées asymétriques RCA. Quand les deux connexions symétriques sont utilisées, ce sont les entrées jack qui ont priorité sur les entrées XLR. Les entrées RCA font l'objet d'une sommation avec l'une ou l'autre des connexions symétriques.

Deux entrées sont prévues pour accepter un signal stéréo sortant de votre source audio. Les deux canaux doivent être connectés, car ils seront additionnés avant de traverser le filtre passe-bas intégré, donc vous n'avez pas à brancher votre source audio à un répartiteur (crossover).

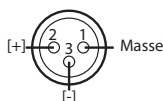

XLR

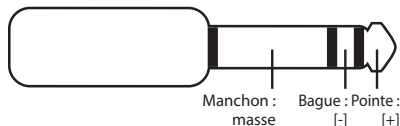

Jack 6,35 mm 3 points

Conseil d'expert : si votre source audio dispose de sorties symétriques XLR ou jack 6,35 mm 3 points (TRS), utilisez les entrées symétriques correspondantes du Temblor. Les connexions symétriques sont résistantes aux bruits induits par les interférences électromagnétiques ou les fréquences radioélectriques. Si la source audio a des sorties asymétriques sur jack 6,35 mm 2 points (TS), utilisez des adaptateurs ou des

câbles convertisseurs jack 6,35 mm – RCA. Utilisez toujours les câbles les plus courts possible pour minimiser le risque de bruit induit par les parasites radioélectriques ou électromagnétiques.

Gain d'entrée : règle le niveau du signal entrant avant qu'il ne soit amplifié.

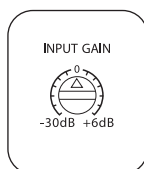

2.1.2 Sorties

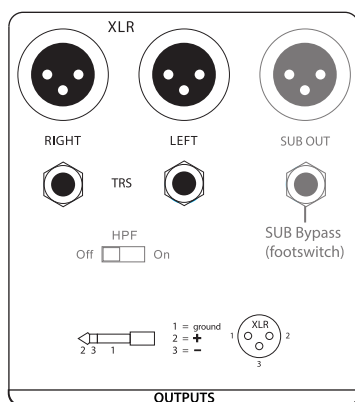

Sorties : le Temblor T10 offre deux paires de sorties symétriques : XLR et jack 6,35 mm 3 points (TRS). Le signal large bande reçu par les entrées stéréo du T10 est renvoyé par ces sorties. Utilisez ces sorties pour connecter vos moniteurs de studio gauche et droit principaux. Si le commutateur de filtre passe-haut est enclenché, les fréquences inférieures à 80 Hz ne sont pas envoyées par ces sorties.



Sortie pour caisson : cette sortie symétrique XLR envoie le signal correspondant aux basses fréquences et venant du filtre passe-bas à un second Temblor T10. Quand vous connectez un second T10 à cette sortie, réglez sa commande de filtre passe-bas sur sa plus haute valeur.

2.1.3 Alimentation électrique

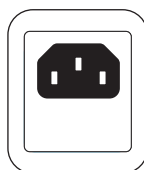

Embase pour cordon d'alimentation IEC : votre Temblor T10 accepte un cordon d'alimentation IEC standard.

Avertissement : ne retirez pas la broche de terre centrale et n'employez pas d'adaptateur suppresseur de terre externe, car cela pourrait entraîner une électrocution.

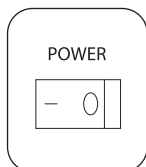

Interrupteur d'alimentation : c'est le commutateur On/Off. Le statut d'alimentation est donné par le logo lumineux à l'avant de l'enceinte.

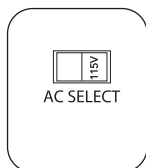

Sélecteur de tension d'alimentation secteur : la tension d'alimentation en entrée est réglée à l'usine pour correspondre au pays dans lequel a été expédiée l'unité. N'utilisez ce sélecteur que si vous employez votre Temblor T10 dans un pays où le secteur a une tension standard différente de celle du pays dans lequel vous avez acheté votre T10.

2.1.4 Commandes de l'utilisateur

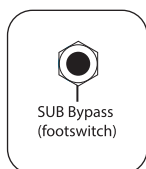

Neutralisation du caisson : branchez à cette prise jack 6,35 mm le câble de la pédale commutateur de neutralisation (bypass). Appuyer sur la pédale commutateur neutralisera à la fois le caisson de graves, le filtre passe-haut et la sortie pour caisson. Cela permettra au signal de votre source audio de directement traverser votre Temblor T10 à destination de vos moniteurs de studio large bande et ainsi de pouvoir comparer votre mixage sans les fréquences subharmoniques. Quand le bypass est activé, le voyant à l'avant de votre T10 clignote alternativement en rouge et en bleu. La pédale commutateur est à verrouillage, ce qui signifie que le bypass reste actif tant que vous n'appuyez pas à nouveau sur la pédale.

Conseil d'expert : la fonction Sub Bypass du T10 est un moyen pratique de vous assurer que votre mixage sonnera bien aussi bien sur des systèmes à caisson de graves que sans caisson de graves. Neutraliser le caisson de graves vous permettra d'entendre comment le mixage sonne sans lui. Après tout, de nombreux auditeurs utiliseront deux enceintes sans caisson de graves, et vous voulez que votre mixage sonne aussi bien sur un système stéréo !

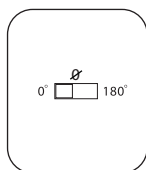

Polarité : le bouton Polarity inverse la polarité du signal d'entrée de sommation.

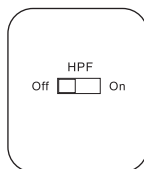

Filtre passe-haut : supprime les fréquences inférieures à 80 Hz présentes dans le signal large bande envoyé aux sorties du T10. C'est utile si vos moniteurs de studio principaux n'ont pas leur propre filtre passe-haut. Le filtre passe-haut est également contourné lorsque la neutralisation (Sub-Bypass) du caisson est activée.

Conseil d'expert : laisser des fréquences inférieures à 80 Hz dans des moniteurs de studio large bande peut induire des annulations destructrices avec les fréquences les plus hautes reproduites par le Temblor T10. Inversement, cela peut renforcer ces fréquences et faire penser que votre mixage a plus de basses qu'il n'en a réellement. En filtrant le signal destiné à vos enceintes large bande, vous créez une réponse en fréquence plus linéaire entre le caisson de graves et le contenu large bande.

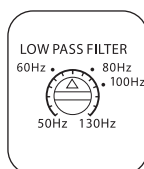

Filtre passe-bas : cette commande fixe la limite haute de la plage de fréquences reproduites par le Temblor T10. Si vous avez activé le filtre passe-haut intégré, réglez la commande de filtre passe-bas sur la même valeur. Sinon, réglez la commande de filtre passe-bas sur la fréquence la plus basse que peuvent fidèlement reproduire vos moniteurs de studio principaux. Notez que cette commande n'affecte que le signal allant à l'amplificateur interne et à la sortie Sub Out pour caisson, et pas les sorties principales. Si vous enchaînez deux T10, réglez le filtre passe-bas du second sur la valeur la plus élevée, 130 Hz, pour vous assurer qu'il reproduira tout ce qu'il reçoit du premier T10.

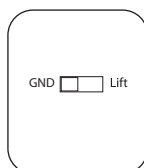

Commutateur de suppression de masse : en position « Lift » (suppression de masse), ce commutateur ajoute une résistance d'1 k Ω à la masse pour les entrées symétriques. Le commutateur Ground Lift n'affecte pas la terre de sécurité de l'alimentation secteur.

Conseil d'expert : l'activation du commutateur de suppression de masse peut aider à réduire le bruit dû à une boucle de masse dans votre système audio. Les boucles de masse peuvent survenir quand on fait courir des câbles audio le long de câbles d'alimentation, dans des bâtiments anciens au câblage incorrect ou provenir d'équipements générant beaucoup d'interférences radioélectriques, tels que les ordinateurs, les alimentations d'ordinateurs portables et appareils équivalents.

2.2 Schémas de branchement

2.2.1 Configuration de base

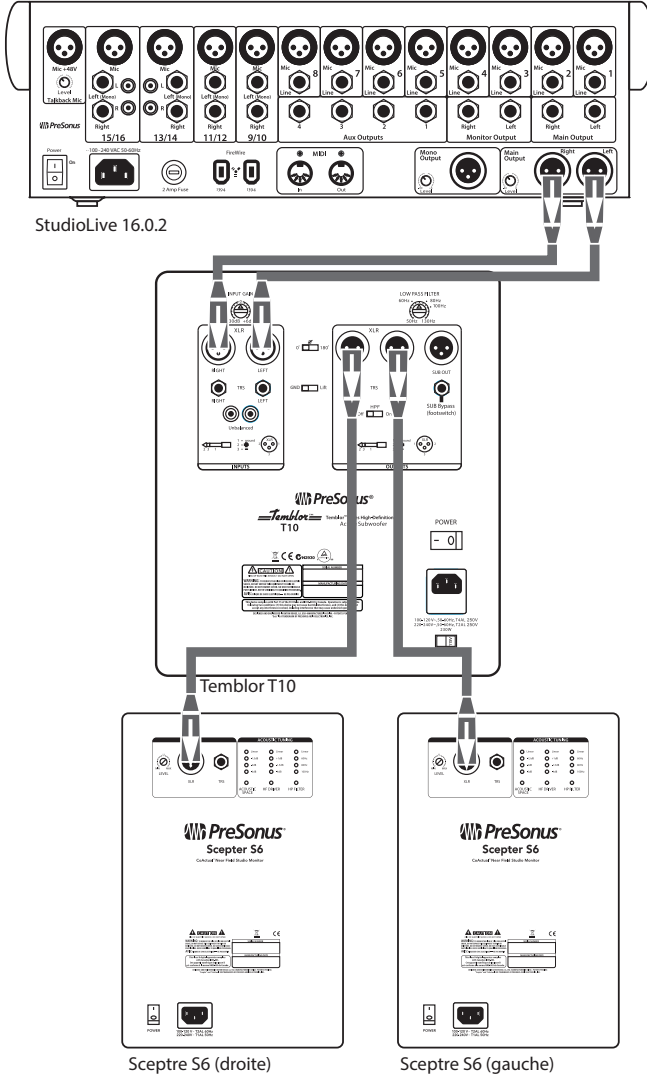

2.2.2 Configuration avancée

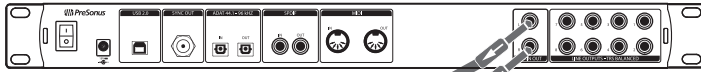

AudioBox 1818VSL

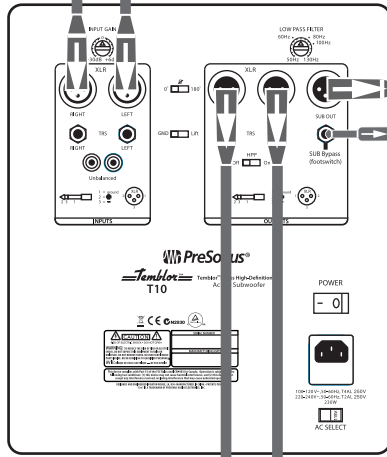

Temblor T10 (maître)

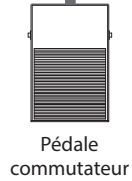

Pédale commutateur

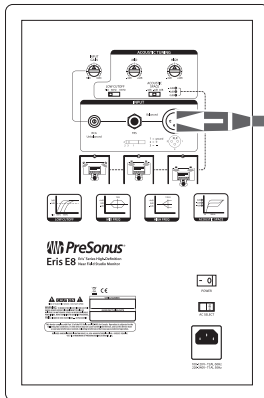

Eris 8 (droite)

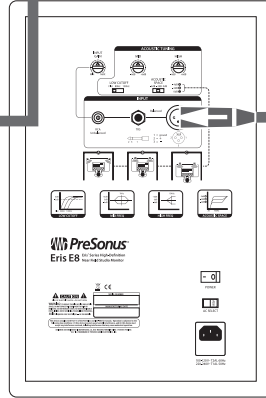

Eris 8 (gauche)

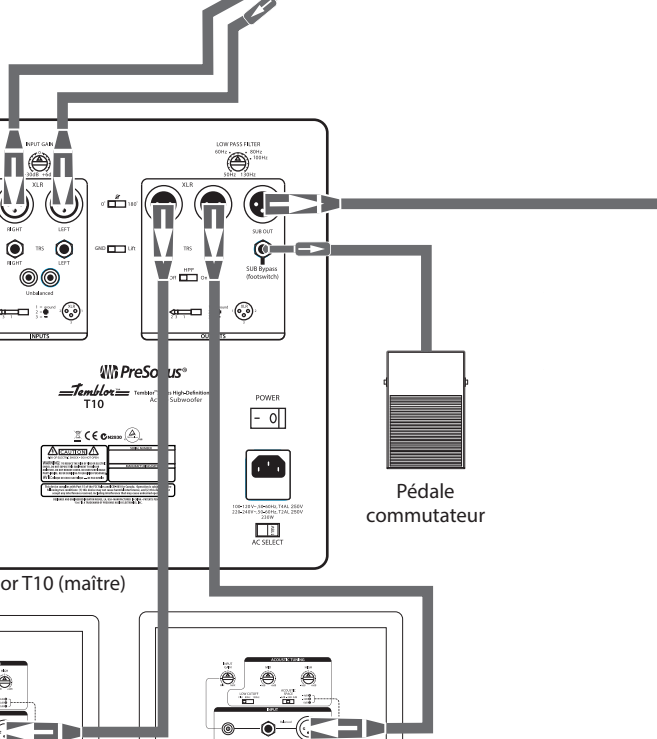

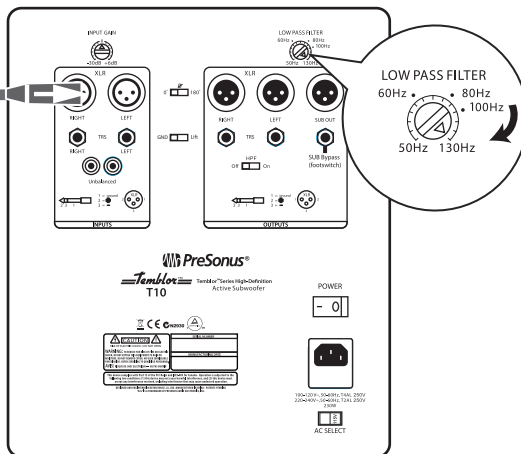

Temblor T10 (esclave)

3 Exposés techniques

3.1 Placement du caisson de graves

L'objectif d'un bon placement de caisson de graves est de configurer votre système de manière à ce que votre caisson agisse comme une extension naturelle de vos moniteurs large bande sans accentuer la réponse globale en graves de votre pièce ni exagérer aucune fréquence ou plage de fréquences. Comme les basses fréquences ne sont pas directionnelles, c'est-à-dire que les humains ne peuvent pas percevoir d'où viennent les basses fréquences, vous n'êtes pas obligé de le placer en face du poste de mixage.

Un moyen rapide de trouver le meilleur emplacement pour votre caisson de graves est de temporairement le placer à la position que vous occuperez durant le mixage et de faire jouer des morceaux contenant beaucoup de graves. Déplacez-vous dans la moitié de la pièce où sont placés vos moniteurs large bande jusqu'à ce que vous trouviez l'endroit où les graves sonnent le mieux. Encore une fois, il est important de se rappeler que les basses fréquences ne sont pas directionnelles, donc placer le caisson de graves à côté de vous ou derrière vous ne sera pas un problème. En général, vous devrez éviter de placer votre caisson de graves trop près de surfaces réfléchissantes telles qu'un mur ou un coin qui exagérerait l'énergie des basses fréquences et rendrait le son de votre T10 plus « sourd ».

Une fois que vous avez trouvé l'endroit de la pièce où les graves sont les plus réguliers, placez votre T10 à cet endroit, retournez à votre poste de mixage et écoutez à nouveau. Vous pouvez avoir à affiner l'emplacement ; il vous suffit de faire de petits ajustements (une trentaine de centimètres ou environ à chaque fois) jusqu'à ce que la réponse des graves sonne de façon aussi homogène que possible. Ne placez pas votre T10 à un endroit qui accentuera les fréquences, car cela aurait un effet inverse sur votre mixage. Par exemple, si votre système a une bosse autour de 100 Hz, ce que vous entendrez ne reflétera pas fidèlement ce qu'il y a dans vos mixages, d'où une grosse caisse ayant moins de punch que vous ne le souhaitez.

3.2 Calibrage de niveau

Faire correspondre les niveaux de tous les moniteurs de studio de votre système est une étape supplémentaire simple qui vous aidera à obtenir un environnement d'écoute optimal. Pour cela, vous aurez besoin d'un sonomètre ; heureusement, de nombreuses apps sonomètres gratuites ou peu coûteuses pour quasiment tous les types de Smartphone feront parfaitement l'affaire. Vous trouverez ci-dessous un bref exposé sur la façon de faire correspondre les niveaux de vos moniteurs. Note : assurez-vous que tous les processeurs d'effets (tels qu'égaliseurs, compresseurs et réverbérations) ont été neutralisés. Vous avez besoin d'un signal propre.

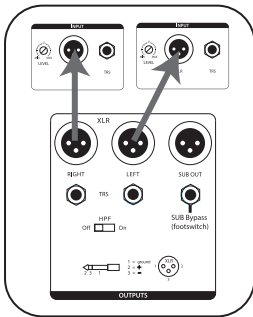

1. Branchez vos moniteurs de studio et le Témblor T10 comme illustré dans le schéma de branchement de la **section 2.2.1**.

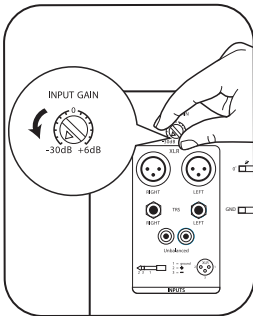

2. Réglez les niveaux d'entrée de votre Témblor T10 et de vos moniteurs de studio large bande au minimum.

3. Faites produire un bruit rose par les sorties de votre source audio principale. Vous ne devez rien entendre encore.



Conseil d'expert : certaines applications audionumériques (DAW), dont Studio One® de PreSonus, offrent un générateur de son dans ce but. Si vous mixez dans une application DAW, utilisez le générateur de son intégré ou chargez un fichier audio échantillon ou un plug-in. Après tout, votre DAW est le début du parcours du signal dans votre environnement de mixage !

4. Panoramiqnez le bruit rose pour qu'il ne soit produit que par l'enceinte gauche (à fond à gauche).



5. Commencez à monter le niveau de sortie de votre source audio principale jusqu'au réglage de gain unitaire. Le « gain unitaire » est le niveau où réglage auquel le signal n'est ni amplifié ni atténué, et il est généralement marqué par un « U » sur le fader ou bouton de niveau de l'appareil audio. Dans de nombreux interfaces numériques et autres appareils numériques, le niveau maximal de l'appareil est également son réglage de gain unitaire. Veuillez consulter le mode d'emploi de votre appareil audio ou le site web de son fabricant pour plus d'informations sur ses niveaux et réglages.

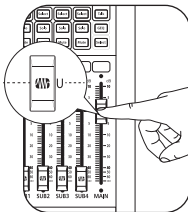

6. Commencez à monter lentement la sensibilité d'entrée (volume) de votre moniteur de studio gauche jusqu'à ce que le niveau acoustique du bruit rose atteigne 85 dB SPL sur votre sonomètre quand vous le mesurez depuis votre poste de mixage.

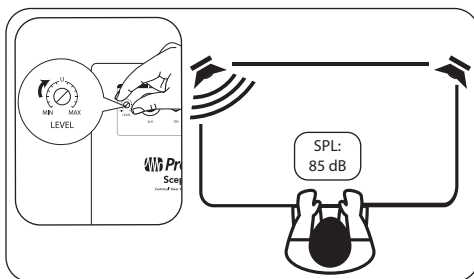

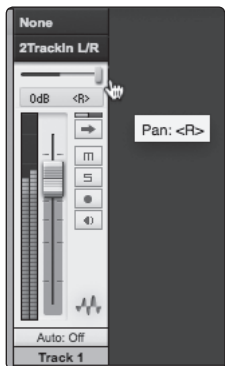

7. Panoramiqnez le bruit rose pour qu'il ne soit produit que par l'enceinte droite (à fond à droite) et répétez l'étape 6 pour le canal droit.



8. Éteignez vos moniteurs large bande.

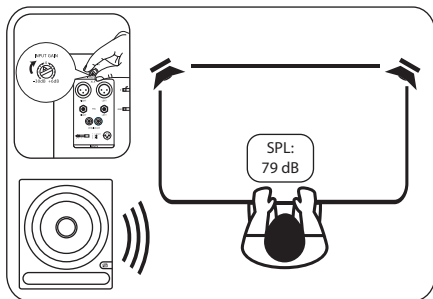

9. Commencez à monter lentement le volume d'entrée sur votre Tremblor T10 jusqu'à ce que le niveau acoustique du bruit rose atteigne 79 dB SPL sur votre sonomètre quand vous le mesurez depuis votre poste de mixage.

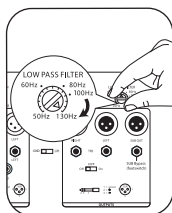

10. Réglez le filtre passe-bas de votre T10 sur 130 Hz. Cela créera un chevauchement entre la réponse en fréquence de votre T10 et celle de votre système large bande.

11. Faites reproduire un bruit rose par la totalité de votre système et testez les positions du sélecteur de polarité de votre Temblor T10 afin de trouver la position qui fournit la meilleure réponse en graves pour votre poste de mixage. Laissez le sélecteur de polarité dans la position qui fournit la plus forte réponse en graves. Cela signifie que votre caisson de graves est en phase avec votre système large bande.
12. Si vous utilisez votre filtre passe-haut 80 Hz du T10 pour réduire la bande passante de vos moniteurs large bande, réglez le filtre passe-bas à 80 Hz. Si vous utilisez un filtre passe-haut externe pour vos moniteurs large bande, réglez le filtre passe-bas sur la fréquence appropriée (par exemple, si votre filtre passe-haut est réglé à 100 Hz, réglez le filtre passe-bas sur la même fréquence). Vous aurez peut-être besoin de faire des essais de réglage du filtre passe-bas sur votre caisson de graves jusqu'à ce que vous trouviez la fréquence donnant la répartition (crossover) la plus régulière.

Une fois la commande de gain d'entrée réglée sur vos moniteurs large bande et votre T10, n'y touchez plus ; ne l'employez pas comme une commande de volume. Laissez ce travail à la commande de niveau de sortie de l'appareil audio.

4 Ressources

4.1 Caractéristiques techniques

ENTRÉES

	2 XLR symétriques
	2 jacks 6,35 mm 3 points (TRS) symétriques
	2 RCA asymétriques

SORTIES

	2 XLR symétriques (large bande avec option filtre passe-haut à 80 Hz)
	2 jacks 6,35 mm 3 points (TRS) symétriques (large bande avec option filtre passe-haut à 80 Hz)
	1 XLR symétrique (sortie Sub Out pour caisson de graves)

PERFORMANCES

Réponse en fréquence	20 Hz – 200 Hz
Fréquence du filtre passe-bas	50 – 130 Hz (réglable)
Rapport signal/bruit	>98 dB
DHT	0,019 % à une puissance <160 W
Puissance de l'amplificateur	170 W RMS/250 W en crête
Consommation électrique	230 W
Type d'amplificateur	Classe AB
Niveau de pression acoustique (SPL) en crête à 1 m	113 dB
Woofers	10" (25,4 cm) en composite de fibre de verre

COMMANDES DE L'UTILISATEUR

Commande de gain d'entrée	-30 dB à +6 dB
Inverseur de polarité	0° ou 180°
Commande de filtre passe-bas	50 Hz à 130 Hz
Commutateur de suppression de masse	On/Off
Commutateur de filtre passe-haut	On/Off
Pédale commutateur de neutralisation (bypass)	On/Off

PROTECTION

	Parasites radioélectriques
	Limitation du courant de sortie
	Surchauffe
	Activation/désactivation des transitoires
	Filtre subsonique
	Fusible secteur externe

ALIMENTATION ÉLECTRIQUE

100-120 V ~50/60 Hz ou 220-240 V ~50/60 Hz

ENCEINTE

MDF revêtu de vinyle

PHYSIQUES

Largeur	320 mm
Profondeur	400 mm
Hauteur	400 mm
Poids	17,9 kg

4.2 Schéma synoptique

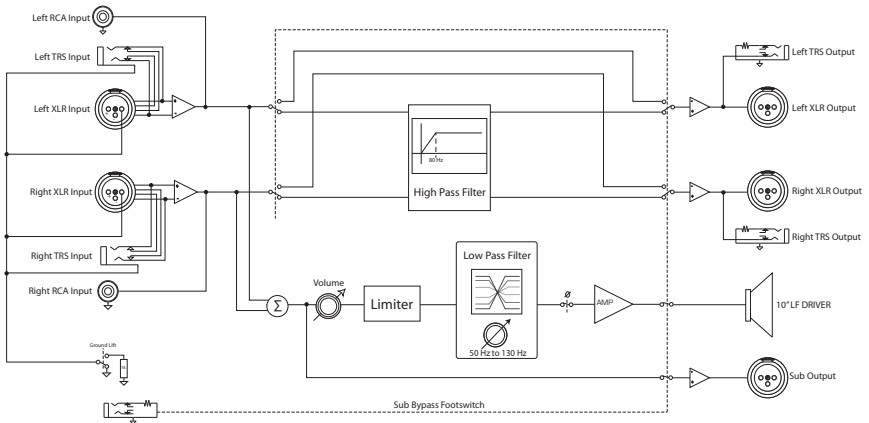

4.3 Guide de dépannage

Pas d'alimentation. Assurez-vous d'abord que votre Temblor T10 est bien branché. S'il est branché à un conditionneur de courant ou à un onduleur, vérifiez que celui-ci est activé et fonctionne correctement. Si c'est le cas alors que le moniteur n'est toujours pas alimenté, contactez PreSonus pour une réparation.

Pas d'audio. Si votre Temblor T10 semble alimenté alors que vous n'entendez aucun son quand vous faites jouer l'audio depuis la table de mixage (les voyants sont allumés mais il ne se passe rien), vérifiez d'abord que les câbles reliant la table de mixage au caisson de graves fonctionnent bien. Vérifiez aussi que la commande de gain d'entrée est réglée de façon à fournir une amplitude suffisante pour le signal.

Ronflement. Généralement, un ronflement est causé par une boucle de masse. Vérifiez que tous vos équipements audio sont raccordés à la même source d'alimentation électrique. Si vous n'utilisez pas de conditionneur de courant, nous vous recommandons fortement d'en ajouter un. Non seulement cela aidera à minimiser le ronflement, mais cela protégera mieux votre équipement des surtensions, des chutes de tension, etc.

Essayez de régler le commutateur de suppression de masse sur « Lift ». Cela ajoute une résistance de 1 k Ω à la masse des entrées symétriques et élimine souvent le ronflement.

Utilisez chaque fois que possible des câbles symétriques. Si votre appareil audio n'a pas de sortie symétrique, vous pouvez le raccorder aux entrées RCA asymétriques du Temblor T10 ou à un boîtier de direct (DI) qui apportera un suppresseur de masse et une sortie symétrique.

Enfin, veillez à ce que vos câbles audio ne longent pas des câbles d'alimentation, et utilisez des câbles d'une longueur appropriée à votre application. Utiliser des câbles trop longs augmente non seulement le risque de bruit mais aussi la probabilité d'enroulement des câbles, ce qui a pour effet de créer une antenne qui capte tous les types de parasites audio.

4.4 Garantie limitée PreSonus

PreSonus Audio Electronics, Inc., garantit que ce produit est exempt de défauts de matériau et de fabrication pendant une période d'un an à compter de la date d'achat initiale du produit. Cette garantie ne s'applique qu'au premier acheteur au détail. Pour être protégé par cette garantie, l'acheteur doit compléter et retourner la carte de garantie jointe dans les 14 jours à compter de la date d'achat. Au cours de la période de garantie, PreSonus, à sa seule et absolue discrétion, réparera ou remplacera gratuitement tout produit s'avérant défectueux à l'inspection par PreSonus ou son service après-vente agréé. Si vous résidez aux USA et nécessitez une réparation sous garantie, veuillez remplir en ligne une demande d'assistance technique sur <http://support.presonus.com> pour recevoir un numéro d'autorisation de retour et des informations d'expédition. En dehors des USA, veuillez contacter le distributeur PreSonus de votre région pour des réparations sous garantie. Toutes les demandes doivent être accompagnées d'une description du problème. Tous les retours autorisés doivent être envoyés au service après-vente PreSonus en port payé, être assurés et correctement emballés. PreSonus se réserve le droit de mettre à jour toute unité renvoyée pour réparation. PreSonus se réserve le droit de modifier ou d'améliorer la conception du produit, à tout moment et sans préavis. Cette garantie ne couvre pas les réclamations pour des dommages découlant de mauvais traitements, de négligence, d'une modification ou tentative de réparation par du personnel non agréé et est limitée à des défaillances survenant lors d'une utilisation normale, dues à des défauts matériels ou de fabrication du produit. Toute garantie implicite, y compris les garanties implicites de qualité marchande et d'adéquation à un usage particulier, est limitée à la durée de validité de la présente garantie limitée. Certains états n'autorisent pas les limitations de durée d'une garantie implicite, auquel cas la limitation ci-dessus peut ne pas vous être applicable. En aucun cas, PreSonus ne peut être tenu responsable de préjudices secondaires, collatéraux ou d'autres dommages résultant de la violation de toute garantie expresse ou implicite, y compris, entre autres choses, des dommages aux biens, des dommages fondés sur la gêne occasionnée ou la perte d'exploitation du produit, et, dans la mesure permise par la loi, des dommages pour blessures. Certains états n'autorisent pas l'exclusion de la limitation des dommages secondaires ou collatéraux, auquel cas la limitation ou l'exclusion ci-dessus peut ne pas vous être applicable. Cette garantie vous donne des droits légaux spécifiques et vous pouvez également avoir d'autres droits qui varient d'état à état. Cette garantie ne s'applique qu'aux produits vendus et utilisés aux USA. Pour des informations de garantie dans tous les autres pays que les USA, veuillez vous référer à votre distributeur local.

PreSonus Audio Electronics, Inc.
18011 Grand Bay Ct.
Baton Rouge, Louisiane 70809 USA
1-225-216-7887
www.presonus.com

Bonus supplémentaire : la recette PreSonus jusqu'à présent secrète du... **Riz « sale » cajun**

Ingrédients :

- 500 g de bœuf haché
- 500 g de foies de volaille en dés
- 1 oignon (coupé en dés)
- 2 poivrons verts (coupés en dés)
- 4-6 branches de céleri (coupées en dés)
- 2 gousses d'ail (hachées)
- 4 cuillerées à soupe de persil frais, haché
- 75 cl de bouillon de volaille
- 1,5 kg de riz cuit
- 1 cuillerée à soupe d'huile
- Salez et poivrez à votre goût
- Ajoutez du piment de Cayenne à votre goût

Instructions de cuisson :

1. Dans un grand fait-tout, faites chauffer l'huile à feu moyen fort et ajoutez la viande, le sel et le poivre à votre goût. Mélangez jusqu'à ce que la viande brunisse.
2. Baissez le feu et ajoutez tous les légumes. Faites cuire jusqu'à ce que les oignons soient translucides et le céleri très tendre. Ajoutez le bouillon de volaille si nécessaire pour éviter que cela ne brûle.
3. Mélangez le riz cuit. Ajoutez le bouillon restant et faites mijoter à feu doux jusqu'à ce que vous soyez prêt à servir.

Temblor T10

Caisson de graves actif de studio

Mode d'emploi

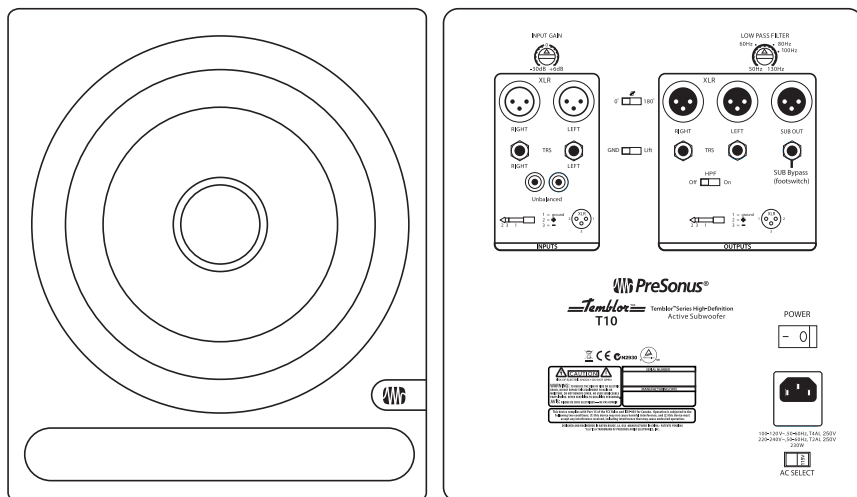

18011 Grand Bay Ct. • Baton Rouge,
Louisiane 70809 USA • 1-225-216-7887
www.presonus.com

Ref. 820-GEB0028-B