

E5 / E8 Série Eris™

Moniteurs haute définition de proximité pour studio

Mode d'emploi

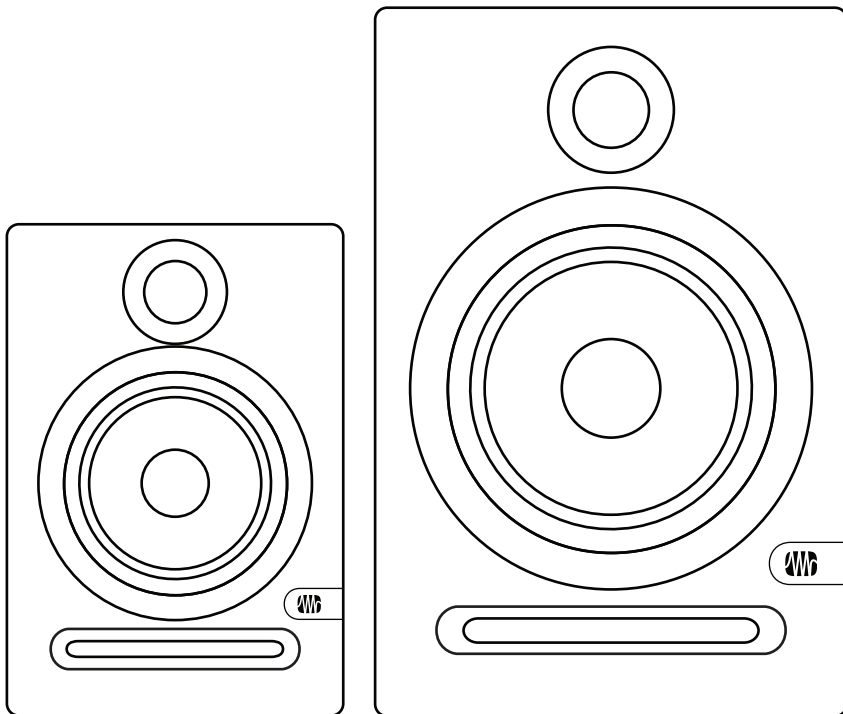

Table des matières

1 Présentation — 1

- 1.1 Introduction — 1
- 1.2 Résumé des caractéristiques des Eris E5/E8 — 2
- 1.3 Contenu de l'emballage — 2

2 Branchements — 3

- 2.1 Connexions et commandes de la face arrière — 3
 - 2.1.1 Entrées — 3
 - 2.1.2 Alimentation électrique — 4
 - 2.1.3 Commandes d'ajustement acoustique — 4
- 2.2 Schémas de branchement — 5
 - 2.2.1 Configuration de base — 5
 - 2.2.2 Configuration sophistiquée avec alternance d'enceintes — 6

3 Exposés techniques — 7

- 3.1 Placement des moniteurs — 7
- 3.2 Réglage du gain d'entrée — 8
- 3.3 Suggestions de réglage d'égaliseur — 8
- 3.4 Suggestions de réglage d'espace acoustique — 9

4 Ressources — 10

- 4.1 Caractéristiques techniques — 10
- 4.2 Guide de dépannage — 12
- 4.3 Garantie limitée PreSonus — 13

1 Présentation

1.1 Introduction

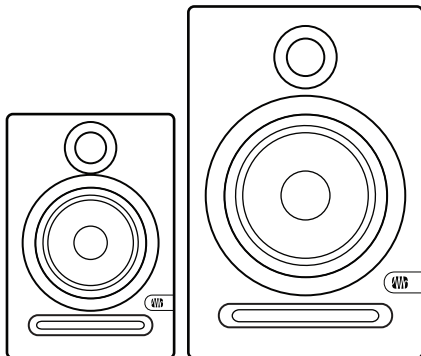

Merci d'avoir acheté les moniteurs de studio Eris E5/E8 de PreSonus. Les moniteurs actifs de proximité E5 et E8 offrent d'excellentes performances à un prix raisonnable pour les studios de maquettes soucieux de leur budget, avec des caractéristiques normalement réservées à des modèles bien plus coûteux.

Nous vous encourageons à contacter votre revendeur si vous avez des questions ou commentaires concernant vos Eris E5/E8 de PreSonus. PreSonus Audio Electronics

visé à constamment améliorer ses produits et nous apprécions grandement vos suggestions. Nous pensons que la meilleure façon d'atteindre notre but d'amélioration constante des produits est d'écouter les véritables experts : nos précieux clients. Nous vous sommes reconnaissants du soutien que vous nous témoignez au travers de l'achat de ce produit et sommes persuadés que vous apprécierez vos Eris E5/E8 !

À PROPOS DE CE MODE D'EMPLOI : nous vous suggérons d'utiliser ce mode d'emploi pour vous familiariser avec les fonctions, applications et procédures correctes de connexion de vos Eris E5/E8 avant d'essayer de les brancher au reste de votre équipement. Cela vous aidera à éviter des problèmes durant l'installation et la configuration.

Tout au long de ce mode d'emploi, vous trouverez des **Conseils d'expert** qui peuvent rapidement faire de vous un expert des Eris. En plus des **Conseils d'expert**, vous trouverez plusieurs exposés sur le placement des moniteurs ainsi que sur le réglage des commandes de niveau d'entrée, d'égaliseur, et d'espace acoustique.

1.2 Résumé des caractéristiques des Eris E5/E8

- 3 entrées : 2 symétriques (XLR et jack 6,35 mm 3 points ou TRS) et 1 asymétrique (RCA)
- Woofer en composite tissé et tweeter à dôme en soie
- Amplificateurs séparés optimisés pour le woofer et le tweeter
- Événement acoustique vers l'avant pour une meilleure reproduction des basses fréquences
- Commande de niveau d'entrée avec 35 dB de gain au-dessus du gain unitaire
- Correction en plateau des hautes fréquences avec ± 6 dB d'amplification/atténuation au-dessus de 4,5 kHz
- Correction en cloche (crête) des fréquences moyennes avec ± 6 dB d'amplification/atténuation centrée autour de 1 kHz
- Commutateur de filtre coupe-bas (neutre, 80 Hz, 100 Hz) avec une pente -12 dB/octave
- Sélecteur d'espace acoustique (0, -2 dB, -4 dB) pour compenser le renforcement des graves dû à la proximité d'un mur

1.3 Contenu de l'emballage

En plus de ce mode d'emploi, votre carton d'Eris E5/E8 contient :

- (1) Moniteur actif de studio Eris E5 **ou** E8 PreSonus

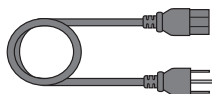
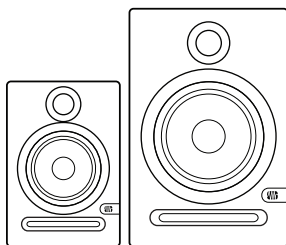

- (1) Câble d'alimentation IEC



- (4) Pieds en mousse à placer sous l'enceinte pour améliorer son isolation

2 Branchements

2.1 Connexions et commandes de la face arrière

2.1.1 Entrées

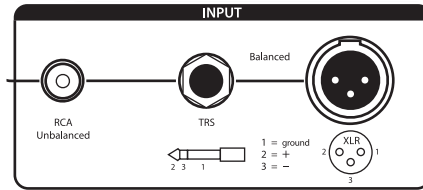

Entrées de niveau ligne. L'Eris E5/E8 offre le choix entre trois entrées : deux symétriques (XLR et jack 6,35 mm 3 points ou TRS) et une asymétrique (RCA). Ces entrées acceptent un signal de niveau ligne venant de votre source audio et envoient ce signal aux amplificateurs intégrés au moniteur. Ces entrées permettent plus de flexibilité de branchement mais n'ont pas pour but de brancher simultanément plusieurs sources à vos enceintes. **Veillez ne brancher qu'une seule source à votre Eris E5/E8.**

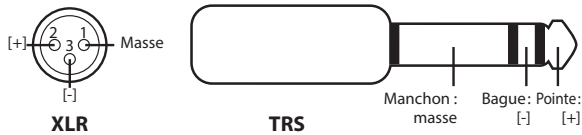

Conseil d'expert : si votre source audio dispose de sorties symétriques XLR ou jack 6,35 mm 3 points (TRS pour tip-ring-sleeve, soit pointe-bague-manchon en français), utilisez une des entrées symétriques correspondantes de l'Eris, car les câbles symétriques résistent au bruit induit par les fréquences HF et les parasites électromagnétiques. Si la source audio a des sorties asymétriques sur jack 6,35 mm 2 points (pointe-manchon), utilisez un adaptateur ou câble convertisseur jack 6,35 mm – RCA. Utilisez toujours le câble le plus court possible pour minimiser le risque de bruit induit par les parasites HF ou électromagnétiques.

Input Gain (gain d'entrée) : règle le niveau du signal entrant avant qu'il ne soit amplifié.

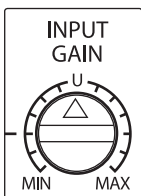

2.1.2 Alimentation électrique



Embase pour cordon d'alimentation IEC : votre Eris E5/E8 accepte un cordon d'alimentation IEC standard.

Avertissement : ne retirez pas la fiche de terre centrale et n'employez pas de rallonge supprimant la terre car cela pourrait entraîner une électrocution.

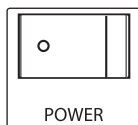

Interrupteur d'alimentation. C'est le commutateur On/Off. Le statut d'alimentation est donné par une DEL à l'avant de l'enceinte.

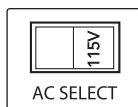

Sélecteur de tension d'alimentation secteur. La tension d'alimentation en entrée est réglée à l'usine pour le pays où a été expédiée l'unité. N'utilisez ce sélecteur que si vous employez vos enceintes Eris dans un pays où le secteur a une tension standard différente de celle du pays dans lequel vous avez acheté vos Eris E5 ou E8.

2.1.3 Commandes d'ajustement acoustique

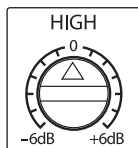

High (aigus) : renforce ou atténue de ± 6 dB toutes les fréquences au-dessus de 4,5 kHz.

Conseil d'expert : la commande High de l'Eris E5/E8 est un égaliseur d'aigus en plateau qui atténue ou renforce les fréquences au-dessus de 4,5 kHz. Cet égaliseur est comparable à la commande d'aigus d'un autoradio : il augmente ou abaisse le gain de toutes les fréquences supérieures à la fréquence de coupure spécifiée. Les égaliseurs en plateau peuvent apporter très rapidement de grands changements au son en ajoutant ou en retirant une plage entière de fréquences.

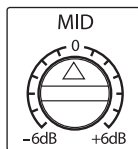

Mid (médiums) : renforce ou atténue de ± 6 dB toutes les fréquences autour de 1 kHz.

La commande Mid est un égaliseur en cloche qui permet de renforcer ou d'atténuer une bande de fréquences spécifique (dans notre cas une bande large d'environ deux octaves et centrée sur 1 kHz). Elle permet des changements plus subtils.

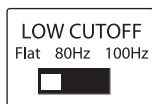

Low Cutoff (coupe-bas) : fait plonger le niveau des fréquences inférieures à la fréquence spécifiée (80 ou 100 Hz) avec une pente de -12 dB/octave. Peut-être neutralisé par un réglage sur Flat, auquel cas les basses fréquences subissent la décroissance naturelle du moniteur.

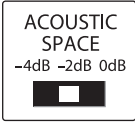

Acoustic Space (espace acoustique) : réduit le niveau de toutes les fréquences inférieures à 800 Hz de la valeur choisie (-2 ou -4 dB) pour compenser le renforcement des graves qui a lieu quand le moniteur est placé près d'un mur ou d'un coin de pièce. Peut être neutralisé par un réglage à 0 dB.

2.2 Schémas de branchement

2.2.1 Configuration de base

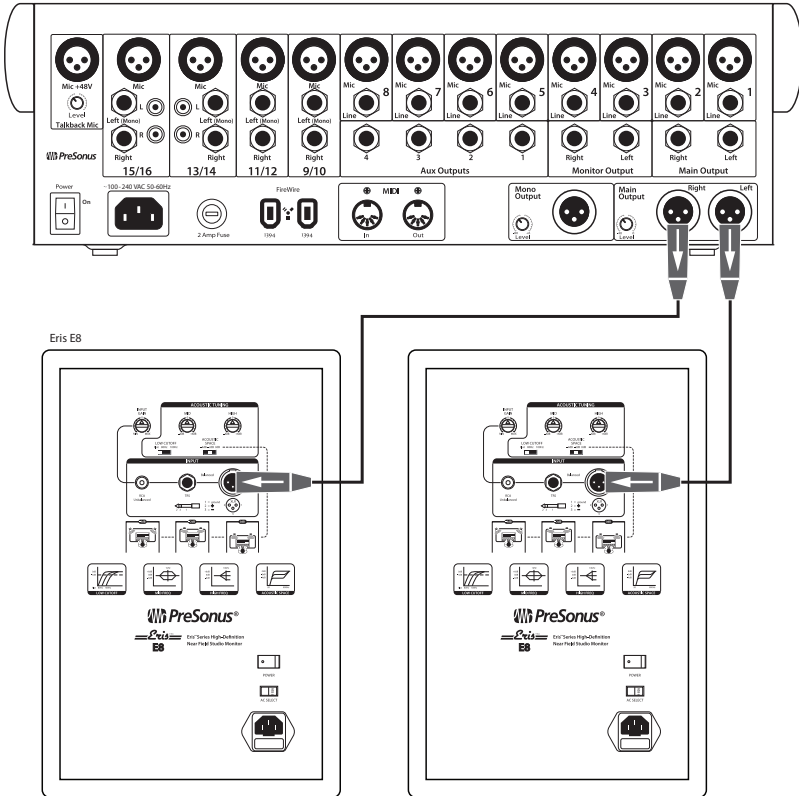

3 Exposés techniques

3.1 Placement des moniteurs

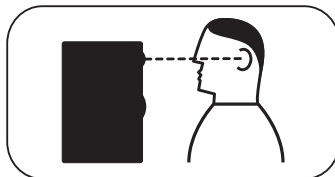

Idéalement, les moniteurs de proximité doivent être placés pour que leurs tweeters soient à la hauteur de vos oreilles quand vous mixez.

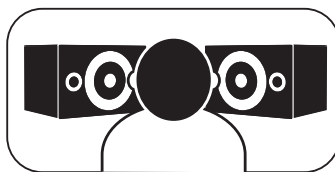

Les enceintes Eris peuvent être placées verticalement ou horizontalement ; à l'horizontale, elle doivent former une paire en miroir, avec leur tweeter vers l'extérieur.

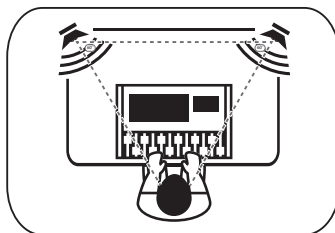

Les enceintes doivent être écartées de telle façon que les tweeters forment un triangle équilatéral avec votre tête. Les moniteurs doivent être « rentrés vers l'intérieur » de façon à pointer vers vous et non pas droit devant.

3.2 Réglage du gain d'entrée

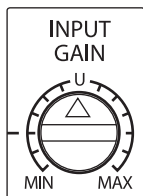

Le meilleur point de départ, c'est de régler la commande de niveau d'entrée sur 12 heures (le « U » de « gain unitaire »). Ainsi le signal atteignant l'amplificateur a le même que niveau que celui entrant dans le moniteur. Cela garantit un bon et solide niveau de signal sans amplifier de bruit superflu. Vérifiez que les réglages de gain de votre source audio sont optimisés pour un niveau de signal maximal et un bruit minimal. Ce processus s'appelle le « calibrage des gains » et de nombreuses sources en ligne détaillent ce sujet. Vous devez toujours régler le gain d'entrée de votre moniteur Eris afin qu'aucune des autres commandes de niveau du système n'ait à être poussée aux extrêmes pour obtenir un volume d'écoute confortable.

Si le réglage de gain unitaire n'est pas satisfaisant, vous pouvez en essayer d'autres, mais n'oubliez pas qu'il vaut mieux éviter les réglages au-dessus de U. Si le volume est trop fort au gain unitaire, n'hésitez pas à baisser un peu le gain d'entrée, mais pas au point de devoir pousser le niveau de sortie de votre source audio au maximum. Si vous le réglez trop bas, vous devrez pousser à fond le niveau de sortie de votre source audio, ce qui augmentera le bruit audible dans le signal source. Si vous le réglez trop haut, tout bruit présent dans le signal sera amplifié, ce que vous ne souhaitez pas non plus ! Si vous calibrez bien l'étage de gain de votre source audio, régler le gain d'entrée sur U ou un peu plus bas devrait bien aller.

Une fois le gain d'entrée du moniteur réglé, n'y touchez plus ; ce n'est pas une commande de volume du système. Laissez ce travail à la commande de niveau de sortie de l'appareil audio.

3.3 Suggestions de réglage d'égaliseur

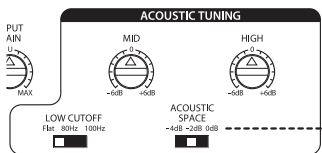

L'Eris E5/E8 offre trois commandes d'égaliseur en section Acoustic Tuning : High, Mid et Low Cutoff (il y a aussi une commande Acoustic Space, couverte par la section suivante). En général, régler la commande High sur 0 (pas d'amplification ni d'atténuation des aigus) donne les meilleurs

résultats. Mais si le son est trop brillant ou perçant, essayez de baisser cette commande en dessous de 0 ; si le son est mou et trop terne, essayez de la monter au-dessus de 0. Il vaut toujours mieux atténuer qu'amplifier et, dans un cas comme dans l'autre, le moins possible pour obtenir le résultat désiré.

La commande Mid (médiums) est un filtre en cloche pour fréquences moyennes qui renforce ou atténue la bande de fréquences centrée sur 1 kHz et qui s'étend environ une octave de part et d'autre de cette fréquence. À nouveau, régler cette commande à 0 produit en général les meilleurs résultats.

Pour émuler un autoradio, essayez de la baisser en dessous de 0 pour approximer la classique courbe de correction « en sourire ». Sinon, pour émuler une radio portable bas de gamme, essayez de la monter au-dessus de 0 mais pas trop, cela pourrait ajouter du bruit au signal.

La commande Low Cutoff fait chuter les basses fréquences inférieures au seuil spécifié (80 ou 100 Hz). Utilisez-la si un caisson de graves complète les moniteurs Eris E5/E8, et réglez-la sur la même fréquence que le crossover du caisson de graves. Sans caisson de graves, réglez-la sur Flat (neutre). Pour émuler une radio bas de gamme, réglez-la sur 80 ou 100 Hz tout en montant la commande Mid.

Conseil d'expert : n'employez pas les commandes d'égalisation de votre moniteur Eris pour corriger des problèmes venant de votre mixage. Cela changerait ce que vous entendez dans la régie, mais pas l'audio que vous enregistrez.

3.4 Suggestions de réglage d'espace acoustique

Si un moniteur est placé près d'un mur, ou dans un coin, les basses fréquences sont accentuées ; c'est le « renforcement des graves par les parois ». Il est plus prononcé si le moniteur est dans un coin que s'il est près d'un seul mur.

Pour compenser ce renforcement des graves, l'Eris E5/E8 offre un sélecteur Acoustic Space qui réduit d'une valeur fixe toutes les fréquences en dessous de 800 Hz.

Si les moniteurs sont proches des coins de la pièce, comme décrit en figure A, commencez par régler le sélecteur Acoustic Space sur -4 dB, position qui donne la plus grande atténuation des graves.

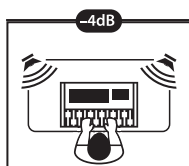

Si les moniteurs sont proches du mur arrière, comme dans la figure B, essayez de régler le sélecteur Acoustic Space sur -2 dB pour une moindre atténuation.

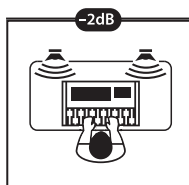

Si les moniteurs sont loin de tout mur, comme dans la figure C, les graves ne seront pas accentués, donc réglez le sélecteur sur 0 dB.

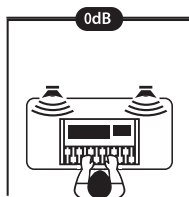

4 Ressources

4.1 Caractéristiques techniques

ENTRÉES (E5 et E8)

1 XLR symétrique
1 jack 6,35 mm 3 points (TRS) symétrique
1 RCA asymétrique

PERFORMANCES

Réponse en fréquence

| | |
|----|----------------|
| E5 | 53 Hz – 22 kHz |
| E8 | 35 Hz – 22 kHz |

Fréquence de séparation (crossover)

| | |
|----|---------|
| E5 | 3 kHz |
| E8 | 2,2 kHz |

Puissance de l'amplificateur des basses fréquences

| | |
|----|------|
| E5 | 45 W |
| E8 | 75 W |

Puissance de l'amplificateur des hautes fréquences

| | |
|----|------|
| E5 | 35 W |
| E8 | 65 W |

Niveau de pression acoustique (SPL) crête à 1 m

| | |
|----|--------|
| E5 | 102 dB |
| E8 | 105 dB |

Haut-parleur de basses fréquences

| | |
|----|-------------------------------------|
| E5 | 5,25" (13,3 cm), en composite tissé |
| E8 | 8" (20,3 cm), en composite tissé |

Haut-parleur de hautes fréquences

| | |
|----|------------------------------|
| E5 | 1" (25 mm) à dôme en soie |
| E8 | 1,25" (32 mm) à dôme en soie |

Impédance d'entrée

| | |
|----------|-------|
| E5 et E8 | 10 kΩ |
|----------|-------|

COMMANDES DE L'UTILISATEUR

Plage de volume

E5 et E8 Potentiomètre de type A

Commande des fréquences moyennes

E5 et E8 Variable (-6 à +6 dB)

Commande des hautes fréquences

E5 et E8 Variable (-6 à +6 dB)

Coupe-bas

E5 et E8 Flat (neutre), 80 Hz, 100 Hz

Espace acoustique

E5 et E8 Flat (neutre), -2 dB, -4 dB

PROTECTION (E5 et E8)

Parasites HF

Limitation du courant de sortie

Surchauffe

Activation/désactivation des transitoires

Filtre subsonique

Fusible secteur externe

ALIMENTATION ÉLECTRIQUE

E5 et E8 100-120 V ~50/60 Hz ou 220-240 V ~50/60 Hz

ENCEINTE

E5 et E8 MDF laminé vinyle

PHYSIQUES

(Largeur/Hauteur/Profondeur)

E5 178 mm / 195 mm / 260 mm

E8 250 mm / 299 mm / 384 mm

Poids

E5 4,63 kg

E8 10,07 kg

4.2 Guide de dépannage

Pas d'alimentation. Assurez-vous d'abord que votre Eris E5/E8 est bien branchée. Si elle est branchée à un conditionneur de courant ou à un onduleur, vérifiez que celui-ci est activé et fonctionne correctement. Vérifiez le fusible en face arrière de votre E5/E8. Le logement du fusible se trouve juste sous l'embase IEC. Un fusible grillé peut être noirci à l'intérieur ou son filament peut être rompu. Un fusible très noirci peut être signe de court-circuit. Essayez de remplacer le fusible par un neuf. L'E5 utilise un fusible T1L. L'Eris E8 utilise un fusible T2L. Veillez à débrancher l'alimentation de votre E5/E8 avant d'ouvrir le logement du fusible. Si le fusible grille à nouveau, vous devez contacter PreSonus pour une réparation.

Pas d'audio. Si votre Eris E5/E8 semble alimentée alors que vous n'entendez aucun son quand votre source audio est en service (les voyants sont allumés mais il ne se passe rien), vérifiez d'abord que le câble reliant votre source audio au moniteur fonctionne bien. Vérifiez aussi que la commande de gain d'entrée est réglée de façon à fournir une amplitude suffisante pour le signal.

Ronflement. Généralement, un ronflement est causé par une boucle de masse. Vérifiez que tous vos équipements audio sont raccordés à la même source d'alimentation électrique. Si vous n'utilisez pas de conditionneur de courant, nous vous recommandons fortement d'en ajouter un. Non seulement cela aidera à minimiser le ronflement, mais cela protégera mieux votre équipement des surtensions, des chutes de tension, etc.

Utilisez chaque fois que possible des câbles symétriques. Si votre appareil audio n'a pas de sortie symétrique, vous pouvez le raccorder à un boîtier de direct qui apportera un suppresseur de masse et une sortie symétrique.

Enfin, veillez à ce que vos câbles audio ne longent pas des câbles d'alimentation, et utilisez des câbles d'une longueur appropriée à votre application. Utiliser des câbles trop long augmente non seulement le risque de bruit mais aussi la probabilité d'enroulement des câbles, ce qui a pour effet de créer une antenne qui capte tous les types de parasites audio.

4.3 Garantie limitée PreSonus

PreSonus Audio Electronics, Inc. , garantit que ce produit est exempt de défauts de matériau et de fabrication pendant une période d'un an à compter de la date d'achat initiale du produit. Cette garantie ne s'applique qu'au premier acheteur au détail. Pour être protégé par cette garantie, l'acheteur doit compléter et retourner la carte de garantie jointe dans les 14 jours à compter de la date d'achat. Au cours de la période de garantie, PreSonus, à sa seule et absolue discrétion, réparera ou remplacera gratuitement tout produit s'avérant défectueux à l'inspection par PreSonus ou son service après-vente agréé. Si vous résidez aux USA et nécessitez une réparation sous garantie, veuillez remplir en ligne une demande d'assistance technique sur <http://support.presonus.com> pour recevoir un numéro d'autorisation de retour et des informations d'expédition. En dehors des USA, veuillez contacter le distributeur PreSonus de votre région pour des réparations sous garantie. Toutes les demandes doivent être accompagnées d'une description du problème. Tous les retours autorisés doivent être envoyés au service après-vente PreSonus en port payé, être assurés et correctement emballés. PreSonus se réserve le droit de mettre à jour toute unité renvoyée pour réparation. PreSonus se réserve le droit de modifier ou d'améliorer la conception du produit, à tout moment et sans préavis. Cette garantie ne couvre pas les réclamations pour des dommages découlant de mauvais traitements, de négligence, d'une modification ou tentative de réparation par du personnel non agréé et est limitée à des défaillances survenant lors d'une utilisation normale, dues à des défauts matériels ou de fabrication du produit. Toute garantie implicite, y compris les garanties implicites de qualité marchande et d'adéquation à un usage particulier, sont limitées à la durée de validité de la présente garantie limitée. Certains états n'autorisent pas les limitations de durée d'une garantie implicite, auquel cas la limitation ci-dessus peut ne pas vous être applicable. En aucun cas, PreSonus ne peut être tenu responsable de préjudices secondaires, collatéraux ou d'autres dommages résultant de la violation de toute garantie expresse ou implicite, y compris, entre autres choses, des dommages aux biens, des dommages fondés sur la gêne occasionnée ou la perte d'exploitation du produit, et, dans la mesure permise par la loi, des dommages pour blessures.

Certains états n'autorisent pas l'exclusion de la limitation des dommages secondaires ou collatéraux, auquel cas la limitation ou l'exclusion ci-dessus peut ne pas vous être applicable. Cette garantie vous donne des droits juridiques spécifiques et vous pouvez également avoir d'autres droits qui varient d'état à état. Cette garantie ne s'applique qu'aux produits vendus et utilisés aux USA. Pour des informations de garantie dans tous les autres pays, veuillez vous référer à votre distributeur local.

PreSonus Audio Electronics, Inc.
7257 Florida Blvd.
Baton Rouge, LA 70806 USA
1-225-216-7887
www.presonus.com.

Bonus supplémentaire : la recette PreSonus jusqu'à présent secrète du... **Riz « sale » cajun**

Ingrédients :

- 500 g de bœuf haché
- 500 g de foies de volaille en dés
- 1 oignon (coupé en dés)
- 2 poivrons verts (coupés en dés)
- 4-6 branches de céleri (coupées en dés)
- 2 gousses d'ail (hachées)
- 4 cuillerées à soupe de persil frais haché
- 75 cl de bouillon de volaille
- 1,5 kg de riz cuit
- 1 cuillerée à soupe d'huile
- Salez et poivrez à votre goût
- Ajoutez du piment de Cayenne à votre goût

Instructions de cuisson :

1. Dans un grand fait-tout, faites chauffer l'huile à feu moyen fort et ajoutez la viande, le sel et le poivre à votre goût. Mélangez jusqu'à ce que la viande brunisse.
2. Baissez le feu et ajoutez tous les légumes. Faites cuire jusqu'à ce que les oignons soient translucides et le céleri très tendre. Ajoutez le bouillon de volaille si nécessaire pour éviter que cela ne brûle.
3. Mélangez le riz cuit. Ajoutez le bouillon restant et faites mijoter à feu doux jusqu'à ce que vous soyez prêt à servir.

© 2018 PreSonus Audio Electronics, Inc. Tous droits réservés. AudioBox, CoActual, DigiMax, Eris, FireStudio, Nimbit, PreSonus, QMix, Riff to Release, Sceptre, StudioLive et XMAX sont des marques commerciales ou déposées de PreSonus Audio Electronics, Inc. Capture, Impact, Mixverb Presence, RedLightDist, SampleOne, Studio One et Tricom sont des marques commerciales ou déposées de PreSonus Software Ltd. Mac et Mac OS sont des marques déposées d'Apple, Inc., aux U.S.A. et dans d'autres pays. Windows est une marque déposée de Microsoft, Inc., aux U.S.A. et dans d'autres pays. Temporal EQ et TQ sont des marques commerciales de Fulcrum Acoustic. Les autres noms de produit mentionnés ici peuvent être des marques commerciales de leurs sociétés respectives. Toutes les caractéristiques sont sujettes à modification sans préavis... sauf la recette, qui est un classique.

E5 / E8 Série Eris™

Moniteurs haute définition de proximité pour studio

Mode d'emploi

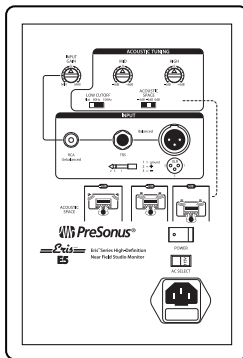
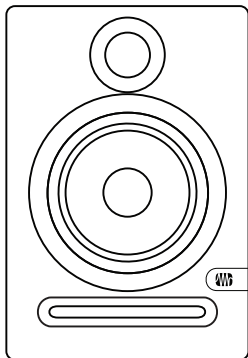
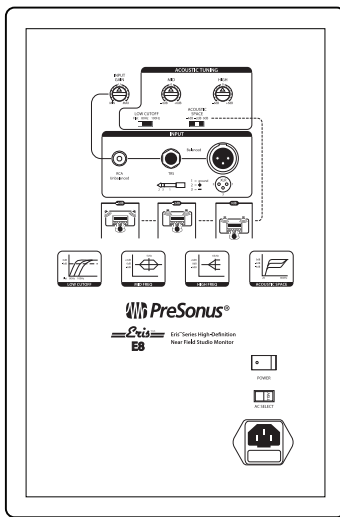
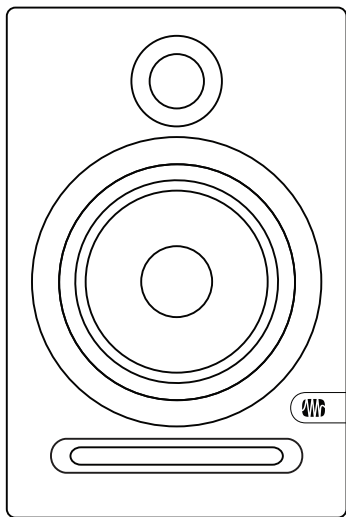

7257 Florida Boulevard • Baton Rouge,
Louisiane 70806 USA • 1-225-216-7887
www.presonus.com