

Privia

D

PX-150

GEBRUIKSAANWIJZING

Bewaar a.u.b. alle informatie voor eventueel latere naslag.

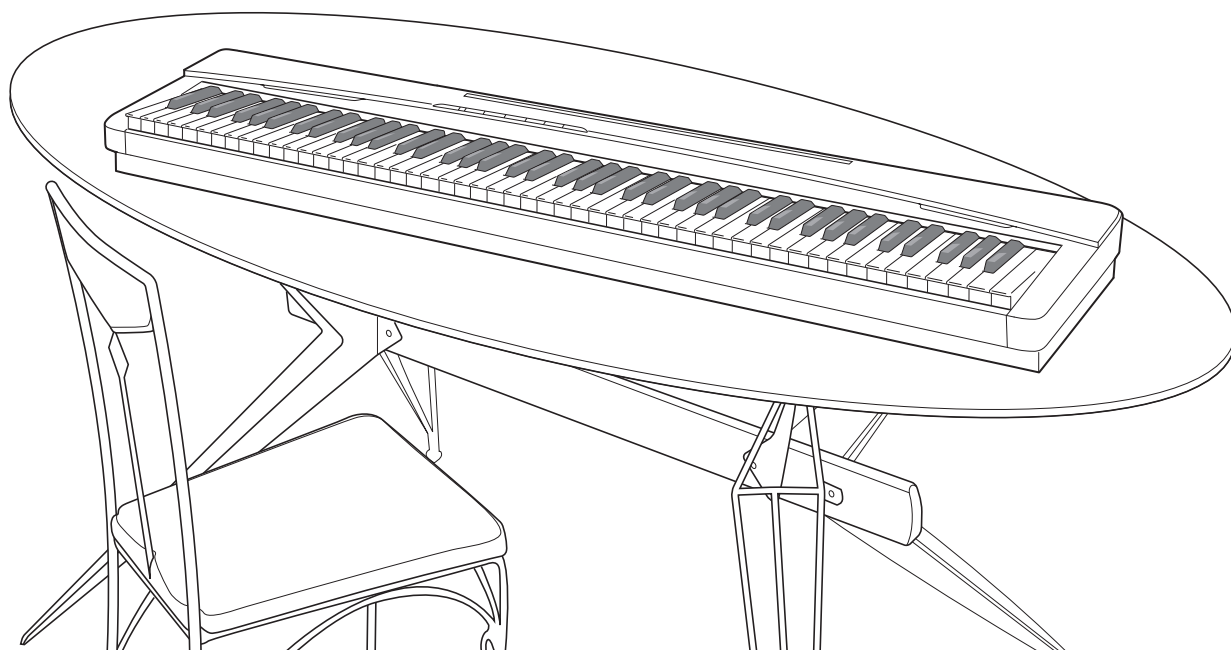

Veiligheidsvoorzorgsmaatregelen

Zorg er voor eerst aandachtig de "Voorzorgsmaatregelen ten behoeve van de veiligheid" te lezen voordat u de piano probeert te gebruiken.

Belangrijk!

Merk a.u.b. de volgende belangrijke informatie op alvorens dit product te gebruiken.

- Voordat u de los verkrijgbare AD-A12150LW netadapter in gebruik neemt dient u eerst te controleren dat hij niet beschadigd is. Check het netsnoer zorgvuldig op breuken, barsten, ontblootte bedrading en andere ernstige beschadigingen. Laat kinderen nooit een netadapter gebruiken die ernstig beschadigd is.
- Dit product is niet bedoeld voor kinderen onder drie jaar.
- Gebruik enkel de CASIO AD-A12150LW netadapter.
- De netadapter is geen stuk speelgoed.
- Haal de netadapter altijd uit het stopcontact voordat u dit product schoon maakt.



Dit merkteken is alleen van toepassing in de landen binnen de EU.

Verklaring van overeenkomst met de EU richtlijnen



Manufacturer:
CASIO COMPUTER CO., LTD.
6-2, Hon-machi 1-chome, Shibuya-ku, Tokyo 151-8543, Japan
Responsible within the European Union:
CASIO EUROPE GmbH
Casio-Platz 1, 22848 Norderstedt, Germany

Inhoudsopgave

Algemene gids D-2

- FUNCTION Toets D-3
- Het opslaan van instellingen en het gebruiken van de bedieningsvergrendeling D-3

Stopcontact D-4

- Gebruiken van een netadapter D-4
- In- of uitschakelen van de spanning D-4

Aansluitingen D-6

- Aansluiten van de hoofdtelefoon D-6
- Aansluiten van audio apparatuur of een versterker D-6
- Aansluiten van een pedaal D-7
- Meegeleverde en los verkrijgbare accessoires D-7

Spelen met verschillende tonen D-8

- Selecteren en spelen van een toon D-8
- Lagen van twee tonen D-10
- Gebruiken van effecten D-11
- Gebruiken van de metronoom D-11
- Spelen van een pianoduet D-12

Weergeven van ingebouwde melodieën D-14

- Weergeven van alle ingebouwde melodieën D-14
- Weergeven van een specifieke melodie in de muziekbibliotheek D-15
- Oefenen met een melodie uit de muziekbibliotheek D-15

Opnemen en weergeven D-16

- Sporen D-16
- Opnemen op een specifiek spoor van een melodie D-17
- Opnemen op een spoor terwijl u naar de weergave luistert van het andere spoor D-18
- Weergeven van het geheugen van de Digitale Piano D-18
- Wissen van opgenomen data D-19

Configureren van instellingen met het toetsenbord D-20

- Instellingen configureren met het toetsenbord D-20
- Klaviertoetsen die gebruikt worden voor het configureren van instellingen D-21
- Parameterlijst D-22
 - Toonselectie D-22
 - Nagalm D-22
 - Chorus D-22
 - Brilliance D-22
 - Balans tussen lagen D-22
 - Tempo (TEMPO) D-22
 - Melodieselectie (SONG SELECT) D-22
 - Volume van de melodie D-22
 - Metronoom maatslag (METRONOME BEAT) D-22
 - Volume van de metronoom D-22
 - Klaviertoets (Transponeren) D-23
 - Stemmen van het keyboard (Stemmen) D-23
 - Octaafverschuiving D-23
 - Temperament D-23
 - Temperament selectie D-23
 - Temperament basnoot D-23
 - Aanslagvolume (TOUCH RESPONSE) D-23
 - USB apparaat modus D-24
 - Zendkanaal D-24
 - Lokale besturing D-24
 - Bedieningspiptoon D-24
 - Terug D-24
 - Bedieningsvergrendeling D-24

Aansluiting op een computer D-25

- Minimale computersysteemvereisten D-25
- Aansluiting van de Digitale Piano op uw computer D-25
- Gebruiken van MIDI D-26
- Oversturen van melodie data met een computer D-26

Referentie D-29

- Oplossen van moeilijkheden D-29
- Technische gegevens D-30
- Bedieningsvoorzorgsmaatregelen D-31

Appendix A-1

- Toonlijst A-1
- Melodielijst A-1

MIDI Implementation Chart

Merk- en productnamen die in deze gebruiksaanwijzing worden gebruikt kunnen geregistreerde handelsmerken van anderen zijn.

Algemene gids

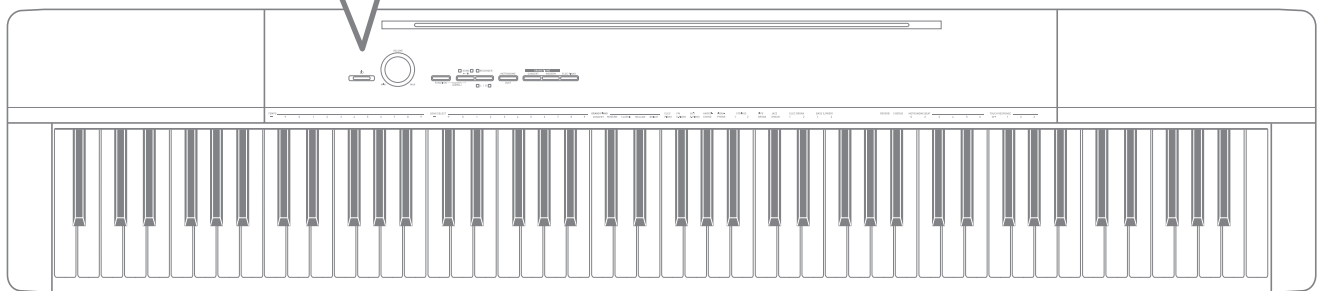
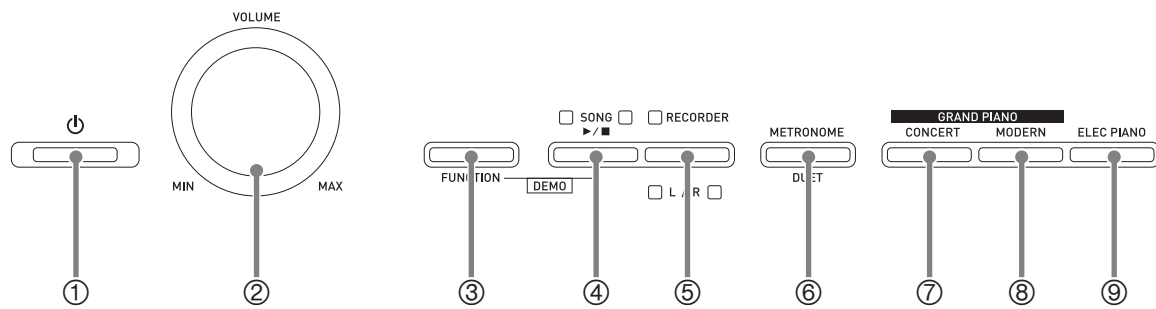

Achterkant

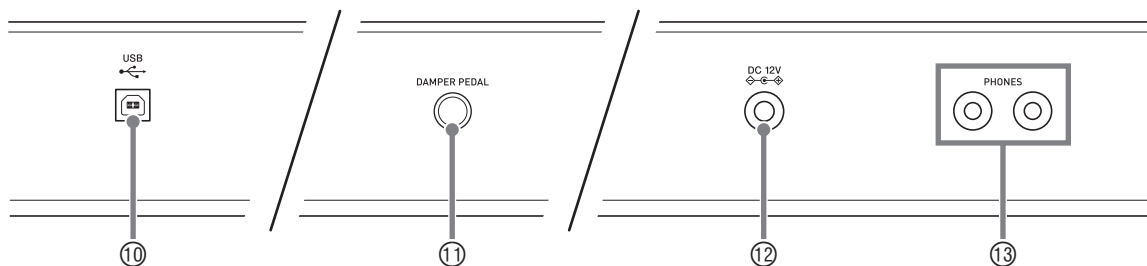

Onderkant

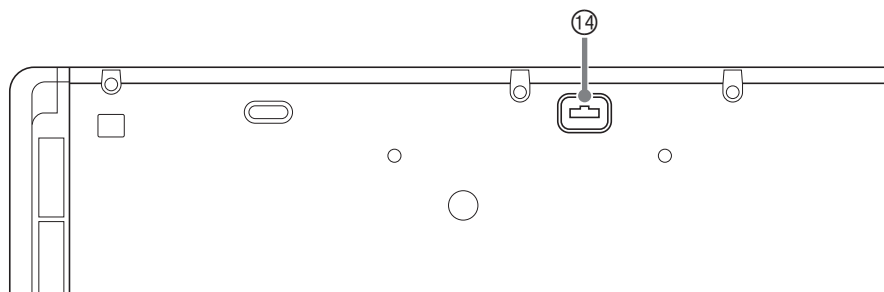

Installeren van de muziekblad standaard

Steek de onderkant van de muziekblad standaard in de groef aan de bovenkant van het controlepaneel van de Digitale Piano.

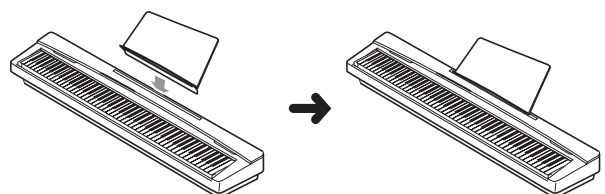

OPMERKING

- De hier aangegeven namen worden altijd vetgedrukt weergegeven wanneer ze in de tekst van deze gebruiksaanwijzing verschijnen.

- | | |
|---|--|
| ① ⏻ (POWER) spanningstoets | ⑧ Moderne vleugeltoets (GRAND PIANO (MODERN)) |
| ② Volumeregelaar (VOLUME) | ⑨ Elektrische piano toets (ELEC PIANO) |
| ③ Functietoets (FUNCTION) | ⑩ USB poort |
| ④ Melodie- ▶/■, demonstratietoets (SONG ▶/■, DEMO) | ⑪ Demppedaalaansluiting (DAMPER PEDAL) |
| ⑤ Opnametoets (RECORDER (L/R)) | ⑫ 12 V gelijkstroomaansluiting (DC 12V) |
| ⑥ Metronoomtoets (METRONOME, DUET) | ⑬ Hoofdtelefoonaansluitingen (PHONES) |
| ⑦ Klassieke vleugeltoets (concert) (GRAND PIANO (CONCERT)) | ⑭ Pedaalaansluiting |

FUNCTION Toets

De **FUNCTION** toets wordt gebruikt bij het configureren van een aantal verschillende instellingen van de digitale piano. Hieronder volgen de basisbedieningen van de **FUNCTION** toets.

- Houd om een instelling te veranderen de **FUNCTION** toets ingedrukt terwijl u op de klaviertoets drukt waaraan de instelling die u wilt selecteren toegewezen is.

Er is een bedieningsbevestigingstoon te horen telkens wanneer u een klaviertoets aanslaat om een instelling te configureren.

Voorbeeld: "Selecteren van een toon" op pagina D-8

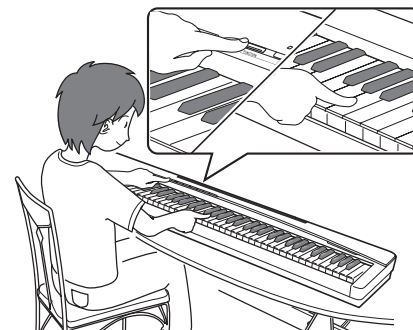
**OPMERKING**

- Zie "Configureren van instellingen met het toetsenbord" op pagina D-20 voor details aangaande de bediening en de instellingen.

- De volgende tabel toont u hoe het indrukken van de **FUNCTION** toets de werking van bepaalde toetsen verandert.

Deze toets:	Doet dit wanneer de FUNCTION toets ingedrukt is:
SONG ▶/■	Start en stopt de weergave van de demonstratiemelodie.
RECORDER	Selecteert het linkerhand en het rechterhand gedeelte.
METRONOME	Schakelt Duet in en uit.

Het opslaan van instellingen en het gebruiken van de bedieningsvergrendeling

Uw Digitale Piano stelt u in staat om de huidige instellingen op te slaan en de toetsen te vergrendelen ter bescherming tegen bedieningsfouten. Zie "Parameterlijst" op pagina's D-22 - D-24 voor details.

Stopcontact

Uw Digitale Piano werkt op de spanning van het lichtnet. Vergeet niet de spanning uit te schakelen wanneer u de Digitale Piano niet gebruikt.

Gebruiken van een netadapter

Gebruik enkel de netadapter (JEITA standaard, met een uniforme polariteitsstekker) die meegeleverd is met deze Digitale Piano. De Digitale Piano kan defect raken als een ander type netadapter gebruikt wordt.

Gespecificeerde netadapter: AD-A12150LW

- Sluit de netadapter aan d.m.v. het meegeleverde netsnoer zoals aangegeven in de onderstaande afbeelding.

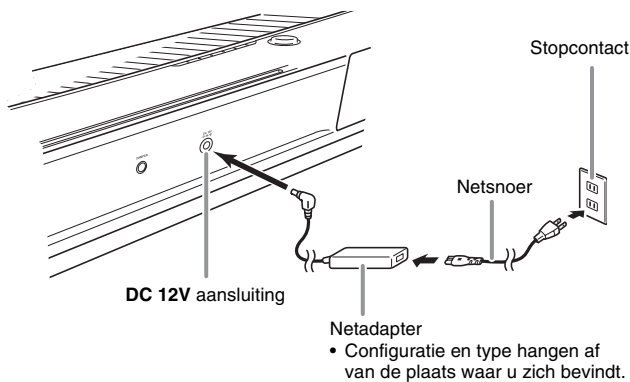

Merk de volgende belangrijke voorzorgsmaatregelen op om schade aan het netsnoer te voorkomen.

Tijdens het gebruik

- Trek nooit met geweld aan het snoer.
- Trek nooit herhaaldelijk aan het snoer.
- Draai het snoer nooit rond vlakbij de stekker of de aansluiting.

Wanneer het toestel wordt verplaatst

- Vergeet nooit de netadapter uit het stopcontact te trekken voordat u de Digitale Piano verplaatst.

Tijdens opslag

- Maak lussen in en een bundeltje van het netsnoer maar wind het snoer nooit om de netadapter.



BELANGRIJK!

- Gebruik de netadapter (JEITA standaard, met een uniforme polariteitsstekker) die meegeleverd wordt met deze Digitale Piano nooit voor het aansluiten van een ander toestel dan deze piano. Dit brengt namelijk het gevaar op defecten met zich mee.
- Vergeet niet de Digitale Piano uit te schakelen voordat u de netadapter in het stopcontact steekt of hem er uit trekt.
- De netadapter wordt warm na langdurig gebruik. Dit is normaal en duidt niet op een defect.

In- of uitschakelen van de spanning.

1. Druk op de **⏻ (POWER)** toets om de digitale piano in te schakelen.

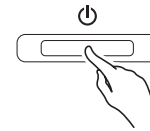

- Hierdoor gaat de **⏻ (POWER)** toets branden.
- Wanneer u de digitale piano inschakelt, wordt de spanning ingeschakeld om het systeem te initialiseren. Tijdens het initialiseren van het systeem gaan de toontoetsindicatoren in volgorde aan en uit gedurende ongeveer vijf seconden om u te laten weten dat het initialiseren plaatsvindt.

2. Houd om de digitale piano uit te schakelen de **⏻ (POWER)** toets ingedrukt totdat de indicator uitgaat.



OPMERKING

- Door de **⏻ (POWER)** toets in te drukken om de spanning uit te schakelen wordt de digitale piano op standby gezet. Kleine hoeveelheden stroom blijven rondlopen in de digitale piano terwijl deze standby staat. Als u de digitale piano voor langere tijd niet gebruikt of als er onweer in de buurt is, dient u de stekker uit het stopcontact te trekken.

Automatische stroomonderbreker

Deze digitale piano is ontworpen om automatisch uitgeschakeld te worden om te voorkomen dat stroom te verspillen als gedurende een vooringestelde tijd geen bewerking wordt uitgevoerd. De activeringstijd voor automatische stroomonderbreking is ongeveer vier uur.

- U kunt de onderstaande procedure volgen om de automatische stroomonderbreking tijdelijk uit te schakelen.

■ Uitschakelen van de automatische stroomonderbreker

1. Druk op de **⏻ (POWER)** toets om deze uit te schakelen als het digitale keyboard ingeschakeld is.
2. Houd de **FUNCTION** toets ingedrukt en druk op de **⏻ (POWER)** toets om het digitale keyboard in te schakelen.

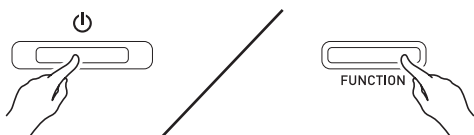

- De automatische stroomonderbreker wordt op dat moment gedeactiveerd.

OPMERKING

- Door de digitale piano uit te schakelen na het uitvoeren van de bovenstaande stappen zal de automatische stroomonderbreking gereactiveerd worden.

Aansluitingen

BELANGRIJK!

- Stel het volume altijd in op een laag niveau d.m.v. de **VOLUME** regelaar telkens wanneer u iets aan gaat sluiten op de digitale piano. Stel het volume in op het gewenste niveau nadat u de aansluiting tot stand gebracht heeft.

Aansluiten van de hoofdtelefoon

Achterkant

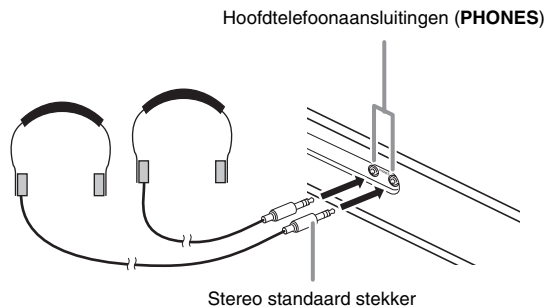

Door een hoofdtelefoon aan te sluiten op één van beide **PHONES** aansluitingen wordt de weergave van de luidsprekers uitgeschakeld wat betekent dat u zelfs midden in de nacht kunt oefenen zonder de burens wakker te houden. Om uw gehoor te beschermen moet u er op letten dat het volumeniveau niet te hoog staat wanneer u een hoofdtelefoon gebruikt.

OPMERKING

- Let er op dat u de stekker van de hoofdtelefoon zover mogelijk in één van de **PHONES** aansluitingen steekt. Als u dat niet doet, kunt u het geluid mogelijk van slechts één van beide kanten van de hoofdtelefoon horen.
- Mocht de hoofdtelefoon die u gebruikt niet passen bij één van de **PHONES** aansluitingen gebruik dan een passende adapterstekker die u zich apart in de winkel kunt aanschaffen.
- Gebruikt u een hoofdtelefoon waarbij een adapterstekker nodig is, let er dan op dat de adapter niet ingestoken blijft als u de aansluiting van de hoofdtelefoon verbreekt. Mocht dit het geval zijn dan zal er geen geluid te horen zijn via de luidsprekers.

Aansluiten van audio apparatuur of een versterker

U kunt geluidsapparatuur of een versterker aansluiten op de Digitale Piano en het geluid dan via externe luidsprekers weergeven om een krachtiger geluid van een betere kwaliteit te verkrijgen.

Naar één van beide **PHONES** aansluitingen van de digitale piano

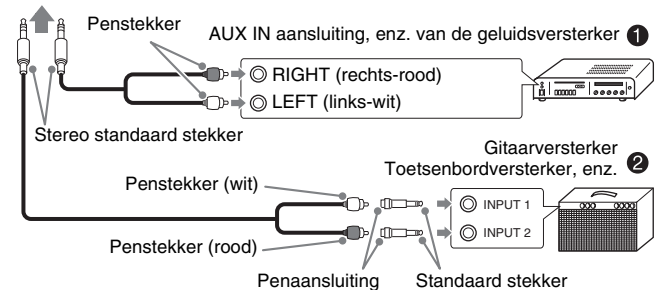

Aansluiten van geluidsapparatuur (Afbeelding 1)

Breng de aansluitingen m.b.v. in de handel verkrijgbare aansluitsnoeren (standaardstekker × 1, penstekker × 2) tot stand zoals aangegeven in Afbeelding 1. Let er op dat het uiteinde van het snoer dat u aansluit op de digitale piano een standaard stereosteekker is. Bij het gebruik van een standaard monosteekker wordt slechts één van de twee stereo kanalen afgegeven. Gewoonlijk dient u de ingangskeuzeschakelaar van de geluidsapparatuur in te stellen op de aansluiting waarop de digitale piano aangesloten is (AUX IN, enz.). Stel het volume in d.m.v. de **VOLUME** regelaar van de digitale piano.

Aansluiten van een geluidsversterker (Afbeelding 2)

Sluit het aansluitsnoer* aan op één van de types versterkers die weergegeven wordt in Afbeelding 2. Stel het volume in d.m.v. de **VOLUME** regelaar van de digitale piano.

- * Digitale Piano: Stereo standaard stekker
- Versterker : Voert de signalen in voor het linker- en het rechterkanaal. Door één van beide stekkers niet aan te sluiten wordt slechts één van de twee stereo kanalen afgegeven.

Aansluiten van een pedaal

Door het meegeleverde pedaal (SP-3) op de **DAMPER PEDAL** aansluitingen aan te sluiten wordt het mogelijk om het pedaal te gebruiken als een demppedaal.

Door het demppedaal in te trappen tijdens het spelen zullen de noten die u aanslaat voor een lange tijd blijven nagalmen.

- Door dit pedaal tijdens de GRAND PIANO toon (CONCERT, MODERN, CLASSIC, MELLOW, BRIGHT) in te trappen zullen de noten nagalmen op dezelfde wijze als het demppedaal van een akoestische vleugel.

Achterkant

DAMPER PEDAL aansluiting

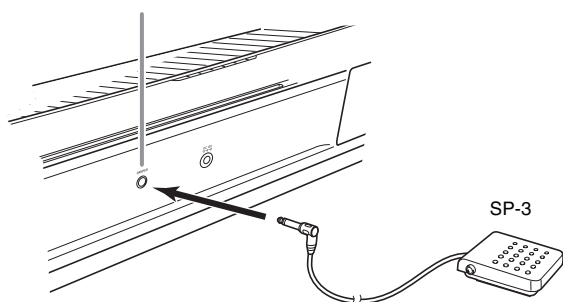

Pedaalaansluiting

U kunt de los verkrijgbare eenheid met 3 pedalen (SP-3) aansluiten op de pedalaansluiting aan de onderkant van de Digitale Piano. U kunt de pedalen dan gebruiken voor expressie die lijkt op die beschikbaar is op een akoestische piano.

Onderkant

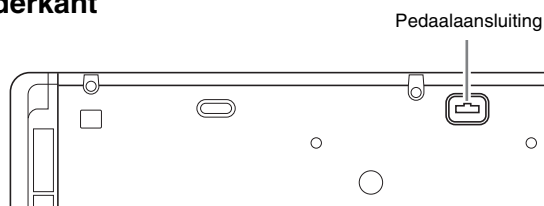

SP-3 pedaalfuncties

● Demppedaal

Naast de demppedaalfuncties die in de linkerkolom worden beschreven, ondersteunt de SP-3 pedaal ook bewerkingen voor half indrukken van het pedaal, zodat bij gedeeltelijk intrappen van het pedaal slechts een gedeeltelijk dempeffect wordt uitegeoefend.

● Zacht pedaal

Door op dit pedaal te trappen worden de op het toetsenbord aangeslagen noten onderdrukt na het intrappen van het pedaal waardoor de noten zachter klinken.

● Sostenuto pedaal

Slechts de noten die gespeeld worden tijdens het intrappen van dit pedaal worden aangehouden totdat het pedaal losgelaten wordt.

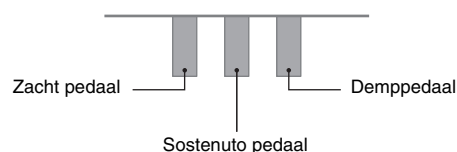

OPMERKING

- De los verkrijgbare CS-67P standaard is nodig voor het gebruik van de SP-33 pedaleenheid.

Meegeleverde en los verkrijgbare accessoires

Gebruik enkel accessoires die gespecificeerd zijn voor het gebruik met deze Digitale Piano.

Het gebruik van niet erkende accessoires kan het gevaar op brand, elektrische schok en persoonlijk letsel met zich meebrengen.

OPMERKING

- U kunt informatie betreffende de accessoires die los verkrijgbaar zijn krijgen van de CASIO catalogus die beschikbaar is bij uw winkelier en van de CASIO website bij de volgende URL.

<http://world.casio.com/>

Spelen met verschillende tonen

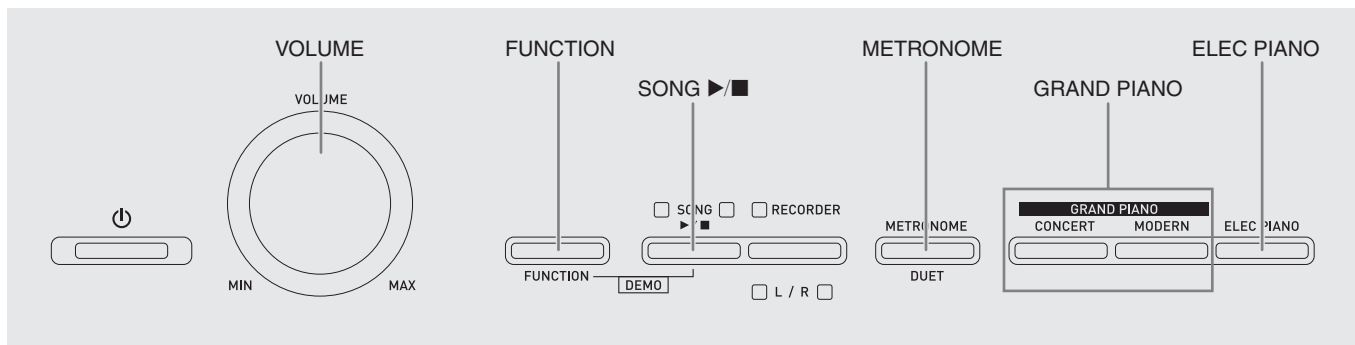

Selecteren en spelen van een toon

De piano wordt met 18 ingebouwde tonen.

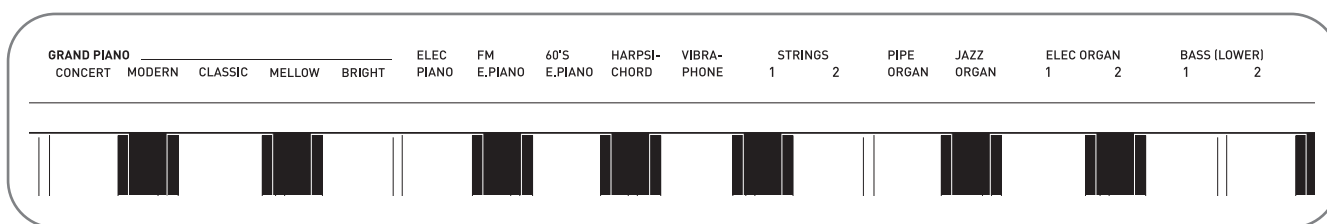

- De namen van de tonen zijn gemarkeerd boven de klaviertoetsen waaraan ze zijn toegewezen.

Selecteren van een toon

1. Selecteer de gewenste toon.

- Selecteren van GRAND PIANO (CONCERT of MODERN) of ELEC PIANO
 - Druk op een van de GRAND PIANO toetsen (CONCERT of MODERN) of de ELEC PIANO toets om de gewenste te selecteren.

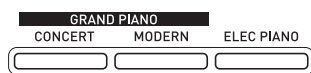

- De toets indicator van de geselecteerde toon gaat branden.

- Selecteren van één van de andere tonen
 - Houd de **FUNCTION** toets ingedrukt en druk op de klaviertoets die correspondeert aan de toon die u wilt selecteren.

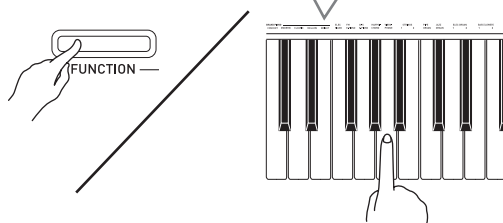
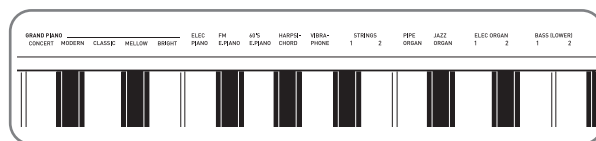

2. Stel het volumeniveau bij d.m.v. de **VOLUME** regelaar.

OPMERKING

- Van de 18 ingebouwde tonen van de digitale piano zijn de eerste vijf van een klassieke vleugel. Elke toon heeft haar eigen karakteristieke voordelen. Dus u zou de toon moeten selecteren waarmee u met de melodie kunt meespelen of de toon die uw voorkeur verdient. De CONCERT en MODERN tonen zijn toegewezen aan toetsen om snel en gemakkelijk te worden geselecteerd.

Toonnaam	Karakteristieken
CONCERT	Dit is een volwaardige concertvleugeltoon die Linear Morphing* gebruikt voor dynamische en natuurlijke veranderingen in de toon. Deze toon is ontworpen om damppedaal-, resonantie- en andere pianonuances te reproduceren, hetgeen het ideaal maakt voor vrijwel elk type pianospel.
MODERN	Deze toon voorziet in heldere vleugelklanken. Het volume en de klankkleur van deze toon reageren onmiddellijk op verschillen in de druk op de klaviertoetsen en de toon heeft een relatief diepe nagalm. Deze toon is een goede keus voor een dynamisch en levendig spel.
CLASSIC	Dit is een natuurlijke pianotoon die goed lijkt op het geluid van een akoestische piano. Hoewel nagalm en andere opzichtige effecten onderdrukt worden voor deze toon is de resonantie sterk hetgeen de expressie van subtiele nuances mogelijk maakt. Deze toon is een goede keus voor lessen en oefensessies.
MELLOW	Warme en milde pianotoon
BRIGHT	Heldere en duidelijke pianotoon

- * Kenmerk die computer morphing technologie toepast waarmee geleidelijk overvloeien mogelijk wordt tussen sampling klanken met verschillende dynamieken van een volwaardige concertvleugel.

Bastonen (BASS 1, BASS 2)

Door één van de twee BASS (LOWER) tonen (1 of 2) in stap 1 van de bovenstaande procedure te selecteren, wordt de geselecteerde bastoon toegewezen aan het lage bereik (linker kant) van het keyboard. Aan het hoge bereik (rechter kant) wordt de toon toegewezen die geselecteerd was toen u op de BASS 1 of BASS 2 toets drukte.

- BASS 1 en BASS 2 laten u het toetsenbord in twee verschillende tonen splitsen.

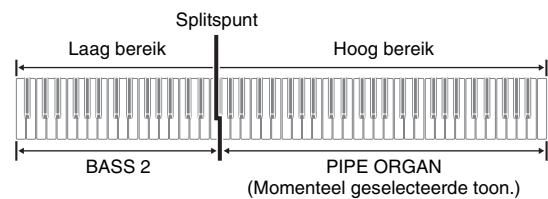

OPMERKING

- Selecteer een andere toon dan BASS 1 of BASS 2 om opnieuw een enkele toon te verkrijgen bij het toetsenbord.
- U kunt BASS 1 of BASS 2 niet selecteren bij opnemen naar Spoor 2.

Lagen van twee tonen

Volg de volgende procedure om lagen van twee tonen aan te brengen zodat die op hetzelfde moment klinken. Bij het specificeren van twee tonen voor het maken van lagen, zal de eerst geselecteerde toon die voor de hoofdtoon zijn en de tweede voor de gelaagde toon.

1. Bij ingedrukt houden van de **FUNCTION** toets, druk dan op de klaviertoets voor de eerste toon die u wilt gebruiken als de eerste laag en daarna op de klaviertoets voor de tweede toon.

Voorbeeld: Druk eerst op de **HARPSICHORD** toets en daarna op de **ELEC ORGAN 1** toets.

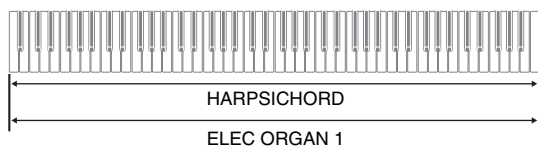
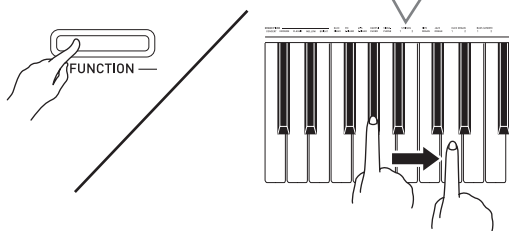
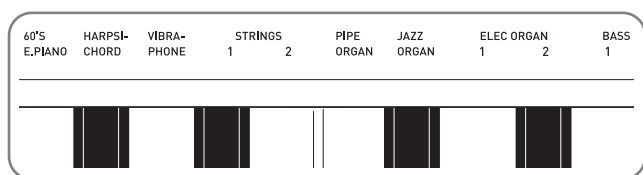

2. Om de lagen van het toetsenbord ongedaan te maken, selecteer een andere toon door op de **GRAND PIANO** toets te drukken of door de procedure onder "Selecteren en spelen van een toon" (pagina D-8) te volgen.

OPMERKING

- U kunt met de BASS 1 of BASS 2 toon geen andere laag aanbrengen met een andere toon.
- U kunt de bewerking voor het maken van lagen niet uitvoeren bij het opnemen naar Spoor 2.

Instellen van de volumebalans tussen twee gelaagde tonen

1. Houd de **FUNCTION** toets ingedrukt en gebruik de hieronder getoonde klaviertoetsen om het volume in te stellen van de gelaagde tonen.

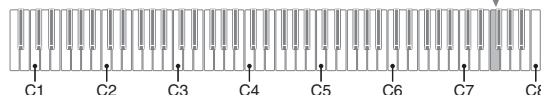
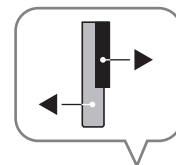

Oorspronkelijke instelling (default) (midden)

Volume van de gelaagde toon (Tweede toon die u selecteerde) Volume van de hoofdtoon (Eerste toon die u selecteerde)

- Houd om terug te gaan naar de oorspronkelijke instelling van het volume, de **FUNCTION** toets ingedrukt en druk tegelijkertijd op beide toetsen.

Gebruiken van effecten

Nagalm: Laat uw noten resoneren.

Chorus: Voegt meer ruimtelijkheid toe aan uw noten.

- Houd de **FUNCTION** toets ingedrukt en ga door de beschikbare instellingen met de Reverb (nagalm) of Chorus (zweving) klaviertoetsen.

- Telkens bij indrukken van de Reverb (nagalm) of Chorus (zweving) klaviertoets geeft de digitale piano een piepgeluid afhankelijk van de geselecteerde instelling, zoals getoond in de onderstaande tabel.

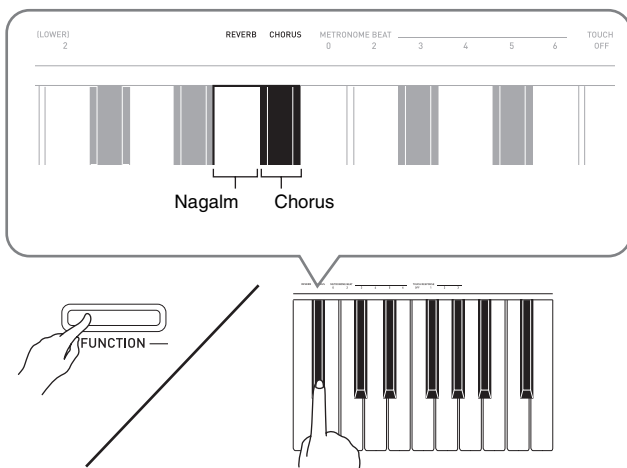

- Nagalm

Aantal pieptonen	Instelling
1 (lang)	Uit (OFF)
1 (kort)	Room (kamer)
2	Small Hall (kleine zaal)
3	Large Hall (grote zaal)
4	Stadium

- Chorus

Aantal pieptonen	Instelling
1 (lang)	Uit (OFF)
1 (kort)	Light Chorus (lichte zweving)
2	Medium Chorus (middelmatige zweving)
3	Deep Chorus (diepe zweving)
4	Flanger (suisend effect)

■ Betreffende DSP

Met DSP kunt u complexe akoestische effecten digitaal produceren. DSP is toegewezen aan elke toon telkens wanneer de spanning van de Digitale Piano ingeschakeld is.

Gebruiken van de metronoom

- Druk op de **METRONOME** toets.
 - Hierdoor start de metronoom.
 - De indicator boven de **SONG** ►/■ toets knippert in het tempo van de maatslag van de metronoom.
- Houd om de maatslag te veranderen de **FUNCTION** toets ingedrukt terwijl u op de **METRONOME BEAT** toetsen drukt om een instelling te selecteren voor de maatslag.

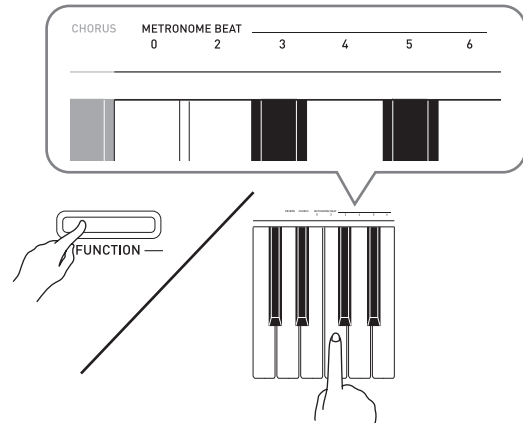

- U kunt de waarde van het aantal maatslagen instellen als 0, 2, 3, 4, 5 of 6. Als 0 ingesteld wordt, wordt een klikgeluid weergegeven zonder klokkenspel. Met deze instelling kunt u oefenen met een vaste maatslag.

- Houd de **FUNCTION** toets ingedrukt en gebruik de **TEMPO** toetsen om een tempowaarde te specificeren binnen het bereik lopende van 20 tot en met 255 maatslagen per minuut.

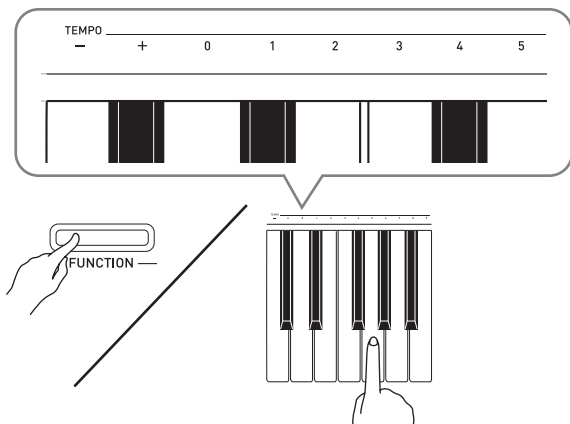

- Telkens bij indrukken van de + of - toets wordt de tempowaarde met 1 verhoogd of verlaagd.
- U kunt een specifieke waarde van drie cijfers invoeren d.m.v. de waarde invoertoetsen (0 tot en met 9). Zorg er voor de drie cijfers allemaal in te voeren.

Voorbeeld: Druk op de toetsen 0, 9 en 6 om "96" in te voeren.

4. Druk op de **METRONOME** toets of **SONG** ►/■ toets om de metronoom uit te schakelen.

OPMERKING

- Druk in stap 3 tegelijkertijd op de + en – toetsen om de instelling voor het tempo terug te stellen op het oorspronkelijke tempo van de momenteel geselecteerde melodie van de muziekbibliotheek. Door tegelijkertijd op + en – te drukken wordt de waarde van het tempo teruggesteld op 120.

Om het metronoomvolume in te stellen

U kunt de volgende procedure op elk moment uitvoeren ongeacht of de metronoom klinkt of niet.

1. Houd de **FUNCTION** toets ingedrukt en stel tegelijkertijd d.m.v. de **METRONOME VOLUME** toetsen een volumewaarde in binnen het bereik lopende van 0 tot en met 42.
 - Zie “Klaviertoetsen die gebruikt worden voor het configureren van instellingen” op pagina D-21 voor details aangaande het gebruiken van de klaviertoetsen voor het maken van instellingen.
 - Telkens bij indrukken van de ▼ of ▲ toets wordt de waarde van het metronoomvolume met 1 verhoogd of verlaagd.

OPMERKING

- Druk tegelijkertijd op ▼ en ▲ om terug te gaan naar de oorspronkelijke instelling.

Spelen van een pianoduet

U kunt de duetfunctie gebruiken om het toetsenbord van de piano in het midden te splitsen zodat twee personen een duet kunnen spelen. Hierdoor wordt het bijvoorbeeld mogelijk om het toetsenbord zodanig te configureren dat de leraar links kan spelen en de student rechts kan volgen. Of een persoon kan het linkerhand gedeelte op het linkergedeelte spelen terwijl een ander persoon het rechterhand gedeelte rechts speelt.

Toetsenbord

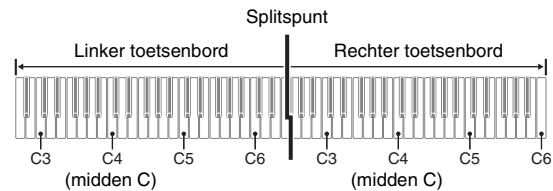

Pedaalbewerking tijdens het spelen van een duet

- Los verkrijgbare pedaaleenheid SP-33

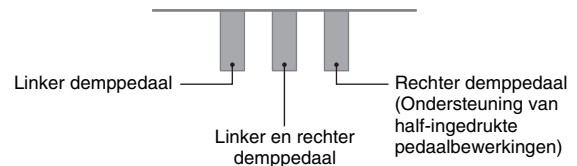

OPMERKING

- Alleen het demppedaal voor het rechter toetsenbord ondersteunt halverwege intrappen.

- Meegeleverde pedaaleenheid SP-3

Om de SP-3 pedaaleenheid te gebruiken als het rechter keyboarddemppedaal dient u dit aan te sluiten op de **DAMPER PEDAL** aansluiting.

- Half-ingedrukte pedaalbewerkingen worden in dit geval niet ondersteund.

1. Selecteer de pianotoon die u wilt gebruiken voor het duet.
Voorbeeld: GRAND PIANO (MODERN)
2. Druk terwijl u de **FUNCTION** toets ingedrukt houdt op de **METRONOME** toets om het duet in en uit te schakelen.

BELANGRIJK!

- U kunt de duetfunctie niet gebruiken tijdens het opnemen (pagina D-16).

Veranderen van de octaven van de duet toetsenborden

U kunt de bereiken van de linker en rechter toetsenborden veranderen van hun oorspronkelijke instellingen in eenheden van een octaaf. Dit is bijvoorbeeld handig als het oorspronkelijke bereik niet genoeg is wanneer een persoon het gedeelte voor de linker hand en de andere persoon het gedeelte voor de rechter hand aan het spelen is.

1. Houd de **FUNCTION** en **METRONOME** toetsen ingedrukt en druk op de C klaviertoets die u wilt plaatsen op C4 (midden C) van het linker toetsenbord.

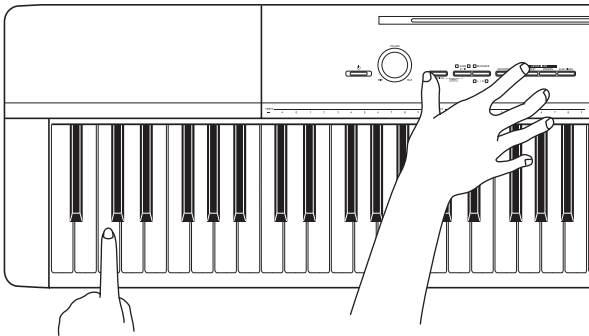

Voorbeeld: Door op de klaviertoets van de meest linkse C (C4) te drukken wordt het hier onder gegeven bereik toegewezen.

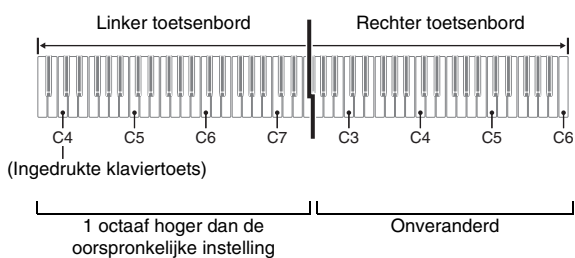

2. Houd de **FUNCTION** en **METRONOME** toetsen ingedrukt en druk op de C klaviertoets die u wilt plaatsen op C4 (midden C) van het rechter toetsenbord.

OPMERKING

- U kunt de toetsenborden terugstellen op hun oorspronkelijke bereiken door de duetfunctie eerst uit te schakelen en vervolgens weer in te schakelen.

Weergeven van ingebouwde melodieën

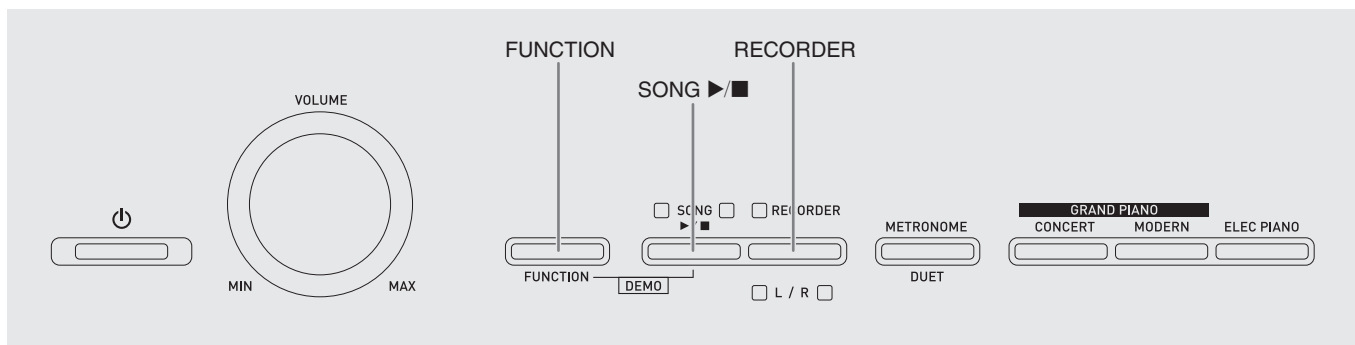

Uw Digitale Piano is uitgevoerd met een muziekbibliotheek van 60 ingebouwde melodieën. U kunt alle 60 melodieën in volgorde spelen van het begin tot het einde.

BELANGRIJK!

- Nadat u een ingebouwde melodie geselecteerd heeft, kan het enkele seconden duren voordat de melodiedata geladen is. Terwijl de data geladen wordt, werken de klaviertoetsen en andere toetsen niet. Als u iets op het toetsenbord speelt, zal de geluidswaergave worden stopgezet als de volgende procedure wordt uitgevoerd.

Weergeven van alle ingebouwde melodieën

1. Houd de **FUNCTION** toets ingedrukt en druk op de **SONG** ►/■ toets.
 - Hierdoor wordt de herhaalde demonstratiewaergave gestart van de ingebouwde melodieën in de volgorde van 01 tot en met 60.
 - U kunt meespelen met een melodie op het toetsenbord terwijl de melodie wordt waergegeven. De toon die toegewezen is aan het toetsenbord is de toon die vooringesteld is voor de melodie die waergegeven wordt.

2. Houd om de demonstratiewaergave te veranderen naar een andere melodie de **FUNCTION** toets ingedrukt terwijl u d.m.v. de **SONG SELECT** toetsen een melodienummer specificeert.

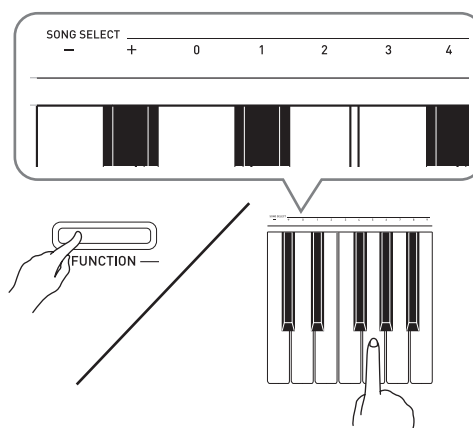

- Telkens bij indrukken van de + of - toets wordt het melodienummer met 1 verhoogd of verlaagd.
- U kunt een specifiek melodienummer van twee cijfers invoeren d.m.v. de waarde invoertoetsen (0 tot en met 9). Zorg er voor beide cijfers in te voeren.
Voorbeeld: Voer eerst 0 en daarna 8 in om melodie 08 te selecteren.

3. Druk nogmaals op de **SONG** ►/■ toets om de waergave van de ingebouwde melodieën te stoppen.

OPMERKING

- De hierboven beschreven bewerkingen voor melodieselectie en waergeven en stoppen zijn de enige mogelijke bewerkingen tijdens de waergave van demonstratiemelodieën.

Weergeven van een specifieke melodie in de muziekbibliotheek

De muziekbibliotheek omvat zowel ingebouwde melodieën (01 - 60) als melodieën (61 - 70) die opgeslagen is op het digitale pianogeheugen van een computer*. U kunt de onderstaande procedure volgen om één van deze melodieën te selecteren en weer te geven.

* U kunt muziekdata downloaden van het Internet en daarna oversturen van uw computer naar het geheugen van de Digitale Piano. Voor meer informatie zie "Oversturen van melodie data met een computer" op pagina D-26.

1. Zoek het melodienummer van de gewenste melodie op in de melodielijst op pagina A-1.
2. Houd om van melodie te veranderen de **FUNCTION** toets ingedrukt terwijl u de **SONG SELECT** toetsen gebruikt om een bepaald melodienummer te specificeren.
 - Zie voor informatie aangaande het uitvoeren van deze stap de opmerking onder stap 2 van de procedure onder "Weergeven van alle ingebouwde melodieën" op pagina D-14.
3. Druk op de **SONG ▶/■** toets.
 - Hierdoor wordt de weergave van de melodie gestart.
4. Druk nogmaals op de **SONG ▶/■** toets om de weergave te stoppen.
 - De weergave stopt automatisch wanneer het einde van de melodie bereikt is.

OPMERKING

- Door tegelijkertijd op de + en – toetsen te drukken wordt melodienummer 01 geselecteerd.
- U kunt het weergavetempo en het volume van de melodie instellen. Voor meer informatie zie "Configureren van instellingen met het toetsenbord" op pagina D-20.

Oefenen met een melodie uit de muziekbibliotheek

U kunt het linkerhand of rechterhand gedeelte uitschakelen bij een melodie en zelf meespelen op de piano.

OPMERKING

- De muziekbibliotheek bevat een aantal duetten. Terwijl een duet geselecteerd is, kunt u de eerste pianotoon <Primo> of de tweede pianotoon <Secondo> uitschakelen en meespelen met de melodie.

VOORBEREIDINGEN

- Selecteer de melodie waarmee u wilt oefenen en stel het tempo in. Zie "Configureren van instellingen met het toetsenbord" op pagina D-20.
- Een aantal melodieën bevat tussentijds tempoveranderingen om bepaalde muziekeffecten te produceren.

1. Druk terwijl u de **FUNCTION** toets ingedrukt houdt op de **RECORDER (L/R)** toets om het onderdeel te selecteren dat u uit wilt schakelen.
 - Door op een toets te drukken wordt bijbehorende gedeelte in- (toets indicator aan) en uitgeschakeld (toets indicator uit).

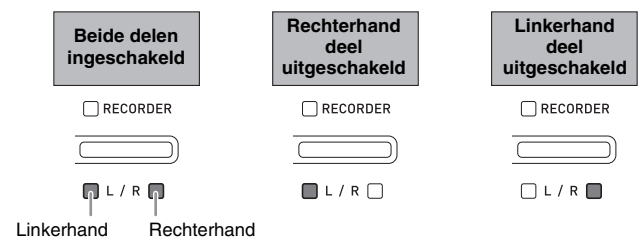

2. Druk op de **SONG ▶/■** toets.
 - Hierdoor wordt de weergave gestart zonder het deel dat u uitschakelde in stap 1.
3. Speel het niet-weergegeven deel zelf op het toetsenbord.
4. Druk nogmaals op **SONG ▶/■** om de weergave te stoppen.

Opnemen en weergeven

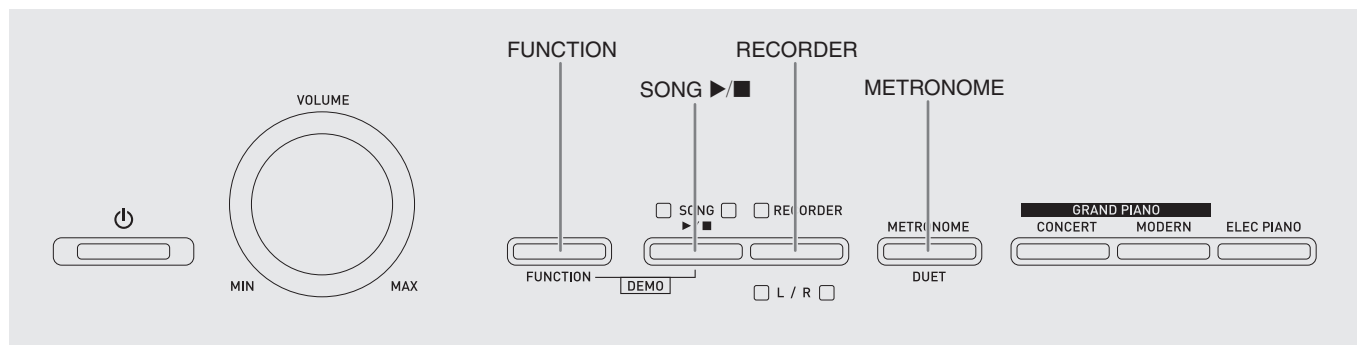

U kunt de noten die u op de Digitale Piano speelt opslaan in het geheugen voor latere weergave.

Sporen

Een spoor is een opslagplaats van opgenomen data waarbij elke melodie voorzien is van twee sporen: Spoor 1 en Spoor 2. U kunt de twee sporen gescheiden van elkaar opnemen en daarna combineren zodat ze samen als een enkele melodie weergegeven worden.

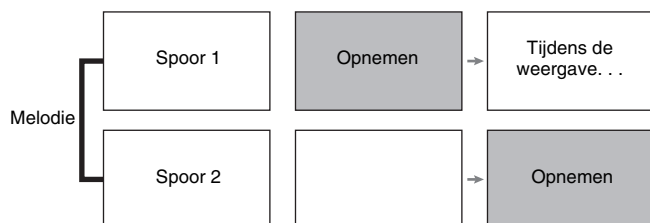

Geheugencapaciteit

- U kunt ongeveer 5000 noten opnemen in het geheugen van de Digitale Piano.
- De **RECORDER** indicator knippert snel wanneer het geheugen vol dreigt te raken.
- Het opnemen stopt automatisch als het aantal noten in het geheugen het maximum overschrijdt.

Recorded Data

- Toetsenbordspel
- Gebruikte toon
- Pedaalbewerkingen
- Instellingen voor nagalm en zweving (alleen bij Spoor 1)
- Instelling van het tempo (alleen bij Spoor 1)
- Instelling van lagen (alleen bij Spoor 1)
- Instelling van splitsing (alleen bij Spoor 1)
- Instellingen voor temperament en basnoot (alleen bij Spoor 1)
- Instelling van octaafverschuiving (alleen bij Spoor 1)

Opslag van opgenomen data

- Door een nieuwe opname te starten wordt eventuele data gewist die eerder in het geheugen was opgenomen.
- Als de spanning naar de Digitale Piano afgesneden wordt terwijl de opname aan de gang is, zal alles dat tot op dat punt opgenomen is, worden gewist. Let er dus op dat de spanning niet onverhoeds uitgeschakeld wordt tijdens opnamebewerkingen.



BELANGRIJK!

- CASIO COMPUTER CO., LTD. draagt geen verantwoordelijkheid voor enige schade, verlies van winsten of eisen van derden die ontstaan uit het verlies van opgenomen data die verloren raakt door defecten, reparaties of om ongeacht welke andere reden.

Gebruiken van de RECORDER toets

Telkens bij indrukken van de **RECORDER** toets wordt naar de volgende optie voor opname gegaan in de hieronder getoonde volgorde.

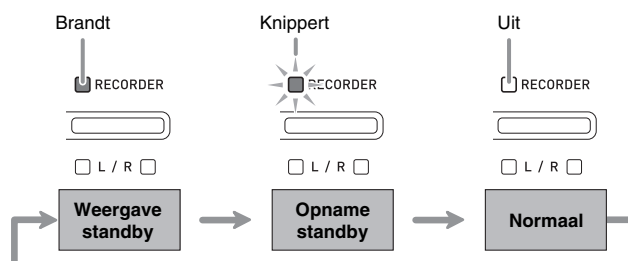

Opnemen op een specifiek spoor van een melodie

Na het opnemen van een van de sporen van een melodie kunt u opnemen op het andere spoor terwijl u luistert naar de weergave van wat u op het eerste spoor opgenomen had.

1. Druk op de **RECORDER** toets zodat de corresponderende indicator gaat knipperen.

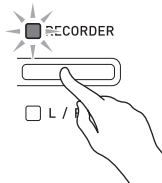

- Op dat moment gaat de L indicator knipperen om aan te geven dat de Digitale Piano klaar staat voor opname op Spoor 1.

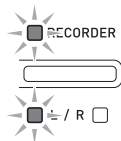

2. Houd om het opnamespoor te veranderen de **FUNCTION** toets ingedrukt terwijl u op de **RECORDER (L/R)** toets drukt.

- Let er op dat de indicator voor het opnamespoor gaat knipperen.
Spoor 1: L indicator
Spoor 2: R indicator

Voorbeeld: Spoor 1 geselecteerd

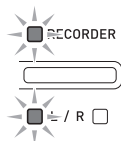

3. Selecteer de toon en de effecten (alleen bij Spoor 1) die u wilt gebruiken voor uw opname.

- Toon (pagina D-8)
- Effecten (pagina D-11)

OPMERKING

- Configureer de instellingen voor de maatslag en het tempo en druk daarna op de **METRONOME** toets als u wilt dat de metronoom klinkt tijdens het opnemen. Voor meer informatie zie "Gebruiken van de metronoom" op pagina D-11.

4. Speel iets op het keyboard.
 - Het opnemen begint automatisch.
5. Druk op de **SONG** ►/■ toets om de opname te stoppen.
 - Hierdoor veranderen de **RECORDER** toets indicator en de indicator van het spoor dat u opnam van de knipperende naar de oplichtende stand.
 - Druk op de **SONG** ►/■ toets om het spoor dat u zojuist opgenomen heeft weer te geven.
6. Druk nadat u klaar bent met het opnemen of weergeven op de **RECORDER** toets zodat de corresponderende indicator uit gaat.

Opnemen op een spoor terwijl u naar de weergave luistert van het andere spoor

1. Druk op de **RECORDER** toets zodat de corresponderende indicator gaat branden.

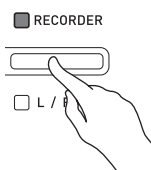

2. Houd de **FUNCTION** toets ingedrukt en selecteer d.m.v. de **RECORDER (L/R)** toets het spoor dat u wilt weergeven tijdens de opname.

3. Druk op de **RECORDER** toets zodat de corresponderende indicator gaat knipperen.
 - Hierdoor gaat de L indicator knipperen.

4. Houd de **FUNCTION** toets ingedrukt en selecteer d.m.v. de **RECORDER (L/R)** toets het spoor dat u wilt opnemen.
 - Let er op dat de indicator voor het opnamespoor gaat knipperen.

Voorbeeld: Om naar de weergave van Spoor 1 te luisteren terwijl u Spoor 2 opneemt

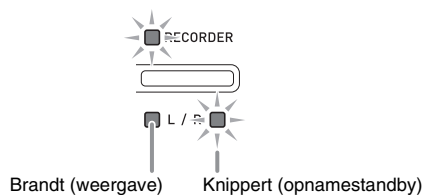

5. Selecteer de toon en de effecten (alleen bij Spoor 1) die u wilt gebruiken voor uw opname.
6. Druk op de **SONG ►/■** toets of speel iets op het toetsenbord.
 - Hierdoor worden zowel de weergave van het opgenomen spoor als de opname van het andere spoor gestart.
7. Druk op de **SONG ►/■** toets om de opname te stoppen.

Weergeven van het geheugen van de Digitale Piano

1. Druk op de **RECORDER** toets zodat de corresponderende indicator gaat branden.

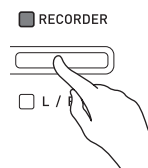

OPMERKING

- Wanneer een melodie opgenomen is op beide sporen, kunt u een spoor uitschakelen en alleen het andere spoor weergeven als u dat wenst.

2. Druk op de **SONG ►/■** toets.

- Hierdoor wordt de weergave gestart van de melodie die en/of het spoor dat u selecteert.

OPMERKING

- U kunt de instelling van het tempo veranderen terwijl een spoor weergegeven wordt.
- Druk nogmaals op **SONG ►/■** toets om de weergave te stoppen.

Wissen van opgenomen data

De volgende procedure wist een specifiek spoor van een melodie uit.

BELANGRIJK!

- De onderstaande procedure wist alle data uit van het geselecteerde spoor. Merk op dat de wisbewerking niet ongedaan gemaakt kan worden. Controleer dat u de data in het geheugen van de Digitale Piano echt niet meer nodig heeft voordat u de volgende stappen uitvoert.

1. Druk op de **RECORDER** toets zodat de corresponderende indicator gaat knipperen.

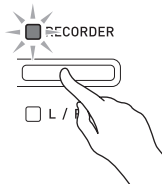

2. Houd de **FUNCTION** toets ingedrukt en selecteer d.m.v. de **RECORDER (L/R)** toetsen het spoor dat u wilt wissen.

3. Druk op de **RECORDER** toets totdat de corresponderende indicator gaat branden.

- Hierdoor gaat de indicator knipperen van het spoor dat u selecteerde in stap 2 van deze procedure.

Voorbeeld: Als u Spoor 2 instelde voor wissen

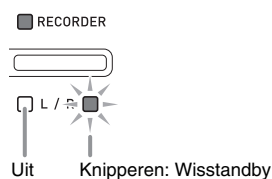

4. Houd nogmaals de **FUNCTION** toets ingedrukt terwijl u op de **RECORDER (L/R)** toets drukt.

- Hierdoor wordt het geselecteerde spoor gewist en wordt weergavestandby ingeschakeld.
- Druk tweemaal op de **RECORDER** toets zodat de indicator niet brandt om de wisbewerking te annuleren.

OPMERKING

- Vanaf stap 3 is enkel de **RECORDER (L/R)** toets van de digitale piano bedienbaar totdat u de wisbewerking in stap 4 in feite uitvoert. Er kunnen geen andere toetsbewerkingen worden uitgevoerd.

Configureren van instellingen met het toetsenbord

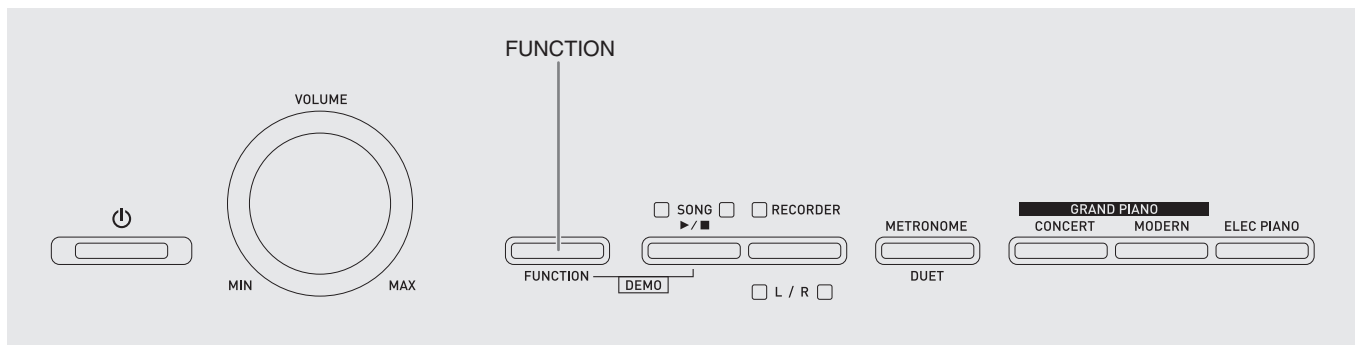

Naast het selecteren van tonen en melodieën uit de muziekbibliotheek kunt u de **FUNCTION** toets gebruiken in combinatie met de klaviertoetsen om het effect, de aanslaggevoeligheid en andere instellingen te configureren.

Instellingen configureren met het toetsenbord

1. Zoek m.b.v. de “Parameterlijst” op pagina’s D-22 - D-24 de instelling op die u wilt configureren en maak een notitie van de details.
2. Zie “Klaviertoetsen die gebruikt worden voor het configureren van instellingen” op pagina D-21 om de plaats op het toetsenbord te vinden voor het configureren van de gewenste instelling.
3. Houd de **FUNCTION** toets ingedrukt en druk op de klaviertoets die correspondeert aan de instelling die u wilt configureren.
 - De Digitale Piano geeft een bedieningspieptoon weer nadat de instelling geconfigureerd is.*Voorbeeld:* Verlagen van de transpositie instelling met één halve toon

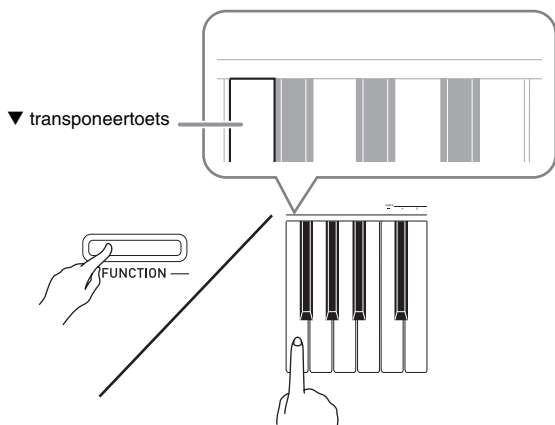

4. Laat de **FUNCTION** toets los om de instelprocedure te voltooien.

OPMERKING

- U kunt de Digitale Piano zodanig configureren dat geen bedieningspieptoon weergegeven wordt in stap 3. Voor details, zie “Ⓜ Bedieningspieptoon” onder “Parameterlijst” op pagina’s D-22 - D-24.

Toetsenbordinstelling bedieningstypes

Er zijn vier types bediening die u kunt uitvoeren tijdens het configureren van de instellingen d.m.v. de klaviertoetsen: Type A, Type B, Type C en Type D.

Type A: Direct invoeren

Voorbeeld: Aanslaan van de STRINGS klaviertoets om de STRINGS 1 toon te selecteren

Type B: Verhogen of verlagen van een instelling d.m.v. de + en – of ▼ en ▲ klaviertoetsen

- Door op een toets te drukken wordt de instelling versneld verhoogd of verlaagd.
- Druk tegelijkertijd op beide toetsen om terug te gaan naar de oorspronkelijke instelling.

Type C: Invoeren van waarden d.m.v. de cijfertoetsen (0 tot en met 9)

Voorbeeld: Druk op de toetsen 1, 2 en 0 om “120” in te voeren.

Type D: Tussen twee instellingen heen en weer schakelen of door instellingen gaan door indrukken van een klaviertoets

- Wanneer u een klaviertoets indrukt, geeft de digitale piano een piepgeluid af om u te laten weten welke instellingen ingesteld is.
- Een lange pieptoon geeft aan dat de van toepassing zijnde instelling uitgeschakeld is.

Voorbeeld: Door terwijl nagalm uitgeschakeld is tweemaal op de Reverb klaviertoets te drukken geeft de digitale piano tweemaal een pieptoon, hetgeen aangeeft dat de Small Hall (kleine zaal) instelling geselecteerd is.

OPMERKING

- U kunt er achter komen welk bedieningstype past bij elke instelling door het “Bedieningstype” in de “Parameterlijst” op pagina’s D-22 - D-24 te controleren.

Klaviertoetsen die gebruikt worden voor het configureren van instellingen

- De nummers ① tot en met ⑳ corresponderen aan dezelfde nummers in de "Parameterlijst" op pagina's D-22 -D-24.

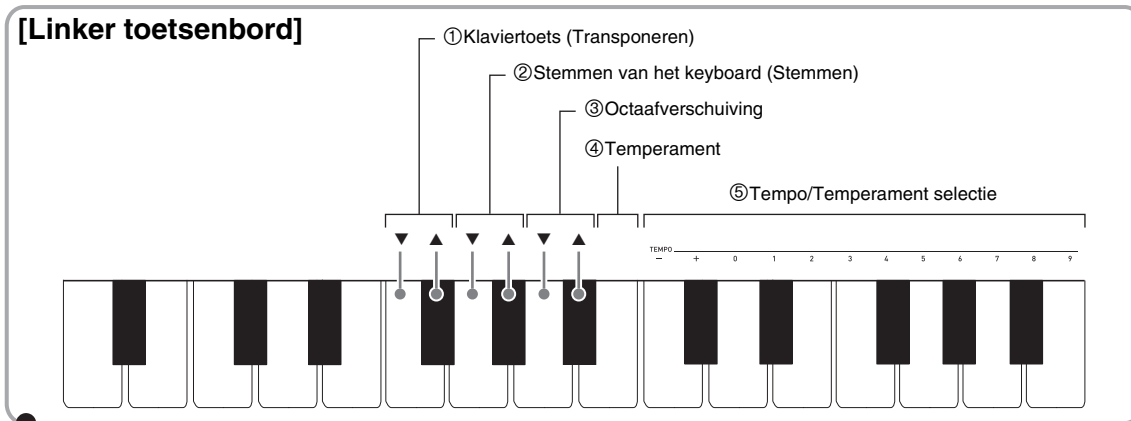

[Algeheel]

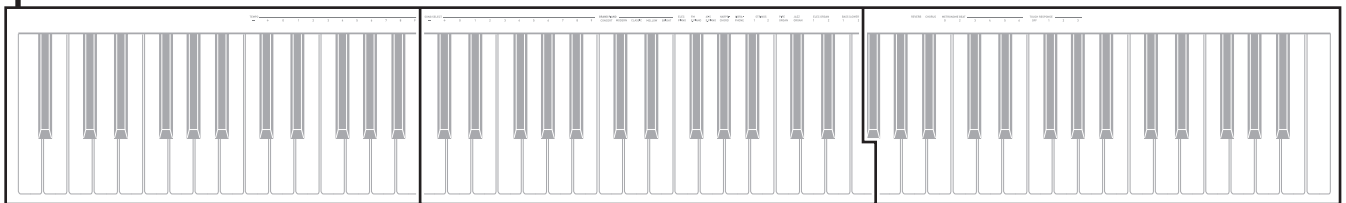

[Midden toetsenbord]

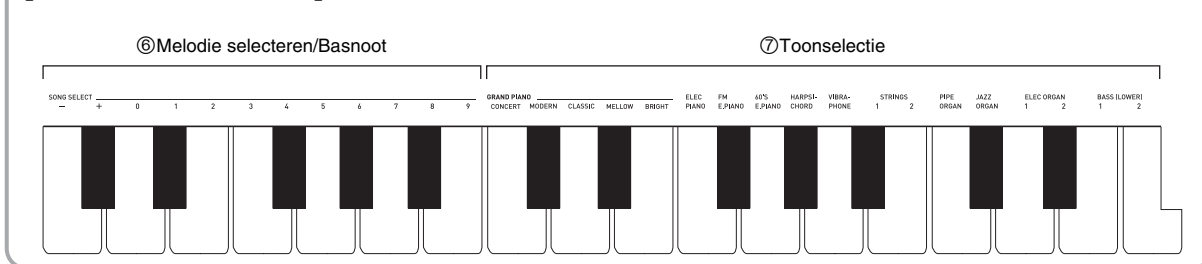

[Rechter toetsenbord]

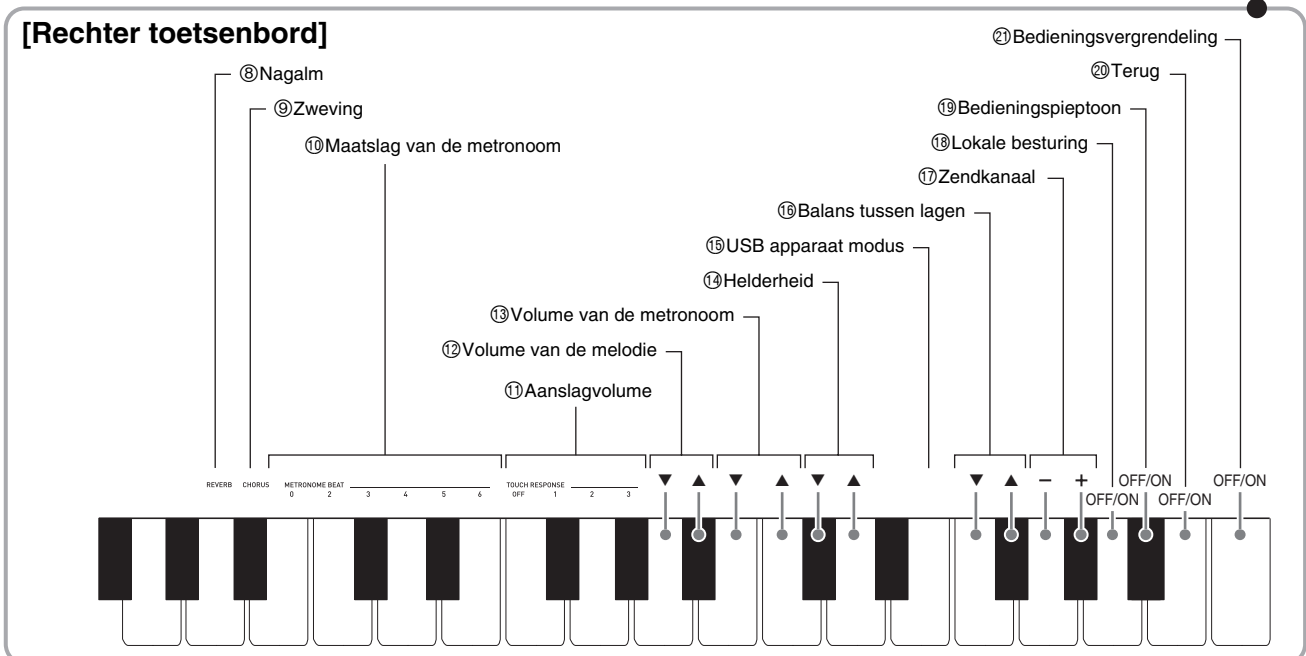

Parameterlijst

■ Tonen

Parameter	Instellingen	Bedienings- type (pagina D-20)	Omschrijving	Opmerkingen
⑦ Toonselectie	Zie pagina D-8. Oorspronkelijke instelling: GRAND PIANO (CONCERT)	A	Wijst een toon toe aan het toetsenbord. (pagina D-8)	
⑧ Nagalm	Uit (OFF), 1 - 4 Oorspronkelijke instelling: 2	D	Specificeert de nagalm van de noten. (pagina D-11)	
⑨ Zweving	Uit (OFF), 1 - 4 Oorspronkelijke instelling: 2	D	Regelt de breedte van de noten. (pagina D-11)	
⑭ Helderheid	-3 tot 0 tot 3 Oorspronkelijke instelling: 0	B	Specificeert de helderheid van de noten. Door indrukken van [+] worden de noten helderder en milder. Door indrukken van [-] worden de noten milder en zachter.	<ul style="list-style-type: none"> • Druk tegelijkertijd op [+] en [-] om terug te gaan naar de oorspronkelijke instelling (0).
⑯ Balans tussen lagen	-24 tot 0 tot 24 Oorspronkelijke instelling: 0	B	Specificeert het balans in het hoofdtoon volume en het volume van de gelaagde toon. (pagina D-10)	

■ Melodie/metronoom

Parameter	Instellingen	Bedienings- type (pagina D-20)	Omschrijving	Opmerkingen
⑤ Tempo (TEMPO)	20 tot en met 255 Oorspronkelijke instelling: 120	B (+/-) C (0 tot en met 9)	Specificeert het tempo van melodieën uit de muziekbibliotheek, de metronoom, opname en weergave, enz. (pagina D-11)	<ul style="list-style-type: none"> • Gebruik altijd drie cijfers bij het invoeren van waarden d.m.v. de cijfertoetsen (0 tot en met 9). <i>Voorbeeld:</i> Druk op de toetsen 0, 9 en 0 om "90" in te voeren (de voorafgaande nul is vereist). • Door tijdens de opname tegelijkertijd op de + en - toetsen te drukken wordt een waarde van 120 ingesteld.
⑥ Melodie selecteren (SONG SELECT)	01 tot en met 70 Oorspronkelijke instelling: 01	B (+/-) C (0 tot en met 9)	Selecteert een melodie uit de muziekbibliotheek. (pagina D-15)	<ul style="list-style-type: none"> • Gebruik altijd twee cijfers bij het invoeren van waarden d.m.v. de cijfertoetsen (0 tot en met 9). <i>Voorbeeld:</i> Druk op de toetsen 0 en 8 om "8" in te voeren (de voorafgaande nul is vereist). • Deze instelling kan niet worden veranderd tijdens het opnemen.
⑫ Volume van de melodie	00 tot en met 42 Oorspronkelijke instelling: 42	B	Stelt het volumenniveau in van de weergave van de muziekbibliotheek.	<ul style="list-style-type: none"> • Deze instelling kan niet worden veranderd tijdens het opnemen.
⑩ Maatslag van de metronoom (METRONOME BEAT)	0, 2, 3, 4, 5, 6 Oorspronkelijke instelling: 4	A	Specificeert de metronoommaatslag. (pagina D-11)	<ul style="list-style-type: none"> • De instelling voor de maatslag van de metronoom kan niet worden veranderd terwijl de weergave van een melodie van de muziekbibliotheek aan de gang is.
⑬ Volume van de metronoom	00 tot en met 42 Oorspronkelijke instelling: 36	B	Specificeert het volume van de metronoom. (pagina D-12)	

■ Toetsenbord

Parameter	Instellingen	Bedieningstype (pagina D-20)	Omschrijving	Opmerkingen
① Klaviertoets (Transponeren)	-12 tot 0 tot 12 Oorspronkelijke instelling: 0	B	Verhoogt of verlaagt de toonschaal van de Digitale Piano in stappen van een halve toon.	<ul style="list-style-type: none"> De transponeerinstelling kan niet worden geconfigureerd terwijl de weergave van de muziekbibliotheek aan de gang is of tijdens de duetfunctie. Als de sleutel van de Digitale Piano verhoogd wordt, kunnen de hoogste gedeelten in het bereik vervormd raken.
② Stemmen van het keyboard (Stemmen)	415,5 Hz - 440,0 Hz - 465,9 Hz Oorspronkelijke instelling: 440,0 Hz	B	Verhoogt of verlaagt de algehele toonhoogte van de digitale piano met stappen van 0,1 Hz van de standaard toonhoogte van A4 = 440,0 Hz.	<ul style="list-style-type: none"> De instelling voor de toonhoogte kan niet worden veranderd terwijl de weergave van een melodie van de muziekbibliotheek aan de gang is.
③ Octaafverschui- ving	-2 tot 0 tot 2 Oorspronkelijke instelling: 0	B	Verander het bereik van het toetsenbord in eenheden van een octaaf.	<ul style="list-style-type: none"> U kunt de instellingen van de octaafverschuiving niet configureren voor het hoofdtoon gedeelte en het gelaagde toon gedeelte. U kunt de instellingen van de octaafverschuiving niet configureren voor de splittoon gedeelten.
④ Temperament ⑤ Temperament selectie ⑥ Temperament basnoot	Temperament: 00 tot en met 16 Basnoot: -, +, 0 tot en met 9 (C tot en met B) Oorspronkelijke instellingen: Temperament: 00 (Gelijkzwevende Stemming) Basnoot: C	Houd FUNCTION ingedrukt terwijl u op elk van de volgende klaviertoetsen drukt. 1. TEMPERAMENT (④) 2. TEMPERAMENT SELECT (⑤) 3. BASE NOTE (⑥)	U kunt de toonschaal (het stemsysteem) van het toetsenbord veranderen van het standaard gelijkzwevend temperament naar een andere toonschaal die geschikter is voor het spelen van Indische muziek, Arabische muziek, klassieke stukken, enz.	<p><Temperamenten> 00: Gelijkzwevend / 01: Puur Majeur / 02: Puur Mineur / 03: Pythagoreans / 04: Kirnberger 3 / 05: Werckmeister / 06: Reine stemming / 07: Rast / 08: Bayati / 09: Hijaz / 10: Saba / 11: Dashti / 12: Chahargah / 13: Segah / 14: Gurjari Todi / 15: Chandrakauns / 16: Charukeshi</p> <p><Basnoten> -: C / +: C# / 0: D / 1: E♭ / 2: E / 3: F / 4: F# / 5: G / 6: A♭ / 7: A / 8: B♭ / 9: B</p>
① Aanslagvolume (TOUCH RESPONSE)	Uit (OFF), 1 - 3 Oorspronkelijke instelling: 2	A	Specificeert de relatieve aanslaggevoeligheid van de klaviertoetsen. Door een kleinere waarde in te stellen wordt een nog krachtiger geluid geproduceerd bij een lichtere aanslag.	

■ MIDI en overige instellingen

Parameter	Instellingen	Bedienings- type (pagina D-20)	Omschrijving	Opmerkingen
⑮ USB apparaat modus	MIDI, Storage (opslag) Oorspronkelijke instelling: MIDI	—	De MIDI modus wordt automatisch ingeschakeld bij de Digitale Piano wanneer deze wordt aangesloten op een USB kabel. Selecteer storage (opslag) voor het opslaan van Recorder geheugen melodiedata naar een computer of om melodiedata te laden naar het geheugen van de Digitale Piano. (pagina D-26)	<ul style="list-style-type: none"> Terwijl Opslag geselecteerd is voor deze instelling, gaan de GRAND PIANO (CONCERT, MODERN) en ELEC PIANO toetsindicators knipperen en gaan alle andere indicators uit. Alle bewerkingen voor de Digitale Piano zijn op dat moment gedeactiveerd. Telkens bij indrukken van de klaviertoets voor de USB apparaat modus wordt heen en weer geschakeld tussen de MIDI en opslag modi.
⑰ Zendkanaal	01 - 16 Oorspronkelijke instelling: 01	B	Specificeert één van de MIDI kanalen (1 tot en met 16) als het zendkanaal dat gebruikt wordt voor het zenden van de MIDI boodschappen naar een extern toestel.	
⑱ Lokale besturing	Off (Uit), On (Aan) Oorspronkelijke instelling: Aan	D	Wanneer de lokale besturing "Off" (uit) is, wordt de klankbron van de Digitale Piano uitgeschakeld waardoor geen geluid wordt geproduceerd door de Digitale Piano bij het aanslaan van klaviertoetsen.	<ul style="list-style-type: none"> De instelling voor de lokale besturing kan niet worden veranderd terwijl de weergave van een melodie van de muziekbibliotheek aan de gang is.
⑲ Bedieningspiep- toon	Off (Uit), On (Aan) Oorspronkelijke instelling: Aan	D	Het selecteren van "Off" (uit) schakelt het geluid van de bedieningspieptoon uit telkens wanneer een klaviertoets wordt aangeslagen terwijl de FUNCTION toets ingedrukt wordt.	<ul style="list-style-type: none"> Deze instelling blijft behouden zelfs wanneer de Digitale Piano uitgeschakeld is. De instelling voor de bedieningspieptoon kan niet worden veranderd terwijl de weergave van de muziekbibliotheek aan de gang is, terwijl de metronoom klinkt en tijdens het opnemen.
⑳ Terug	Off (Uit), On (Aan) Oorspronkelijke instelling: Uit	D	Wanneer "On" (aan) voor deze instelling is geselecteerd, onthoudt de Digitale Piano <u>de huidige instellingen</u> *1 en herstelt ze wanneer de piano opnieuw ingeschakeld wordt. Wanneer "Off" (uit) is geselecteerd, worden de instellingen*2 teruggesteld op hun oorspronkelijke instellingen telkens wanneer de Digitale Piano ingeschakeld wordt.	<ul style="list-style-type: none"> De terug-instelling kan niet worden veranderd terwijl de weergave van de muziekbibliotheek aan de gang is, terwijl de metronoom klinkt, tijdens de duetfunctie en tijdens het opnemen. <p>*1 De volgende instellingen worden niet onthouden.</p> <ul style="list-style-type: none"> Duetfunctie Melodie LR (deel) Lokale besturing <p>*2 Behalve voor de in/uit instelling van de bedieningspieptoon.</p>
㉑ Bedieningsver- grendeling	Off (Uit), On (Aan) Oorspronkelijke instelling: Uit	D	Door "On" (aan) te selecteren voor deze instelling worden de toetsen van de Digitale Piano vergrendeld (behalve voor de spanningstoets en de toetsen die vereist zijn voor het ontgrendelen), zodat geen bediening kan worden uitgevoerd. Schakel de bedieningsvergrendeling in wanneer u wilt beveiligen tegen het onverhoeds bedienen van toetsen.	<ul style="list-style-type: none"> De instelling voor de bedieningsvergrendeling kan niet worden veranderd terwijl de weergave van de muziekbibliotheek aan de gang is, terwijl de metronoom klinkt en tijdens het opnemen.

Aansluiting op een computer

U kunt de digitale piano aansluiten op een computer en MIDI data verzenden tussen deze apparaten. U kunt data van de digitale piano zenden naar de los verkrijgbare muziek software die op uw computer draait of u kunt MIDI data vanaf uw computer zenden naar de digitale piano voor weergave.

Minimale computersysteemvereisten

Hieronder volgen de minimale vereisten voor het computersysteem wanneer MIDI data worden verzonden en ontvangen. Controleer dat de computer voldoet aan deze vereisten voordat u probeert de Digitale Piano er op aan te sluiten.

● Besturingssysteem

Windows® XP (SP2 of nieuwer)*1

Windows Vista® *2

Windows 7® *3

Mac OS® X (10.3.9, 10.4.11, 10.5.X, 10.6.X, 10.7.X)

*1: Windows XP Home Edition

Windows XP Professional (32-bit)

*2: Windows Vista (32-bit)

*3: Windows 7 (32-bit, 64-bit)

● USB poort

BELANGRIJK!

- Probeer nooit aan te sluiten op een computer die niet voldoet aan de hierboven beschreven vereisten. Hierdoor kunnen problemen ontstaan bij uw computer.

Aansluiting van de Digitale Piano op uw computer

BELANGRIJK!

- Zorg ervoor de volgende stappen van de onderstaande procedure precies te volgen. Een foute aansluiting kan het zenden en ontvangen van data onmogelijk maken.

1. Schakel de Digitale Piano uit en start uw computer.

- Start de muziek software op uw computer nog niet!

2. Nadat uw computer gestart is, sluit hem dan m.b.v. een los verkrijgbare USB kabel aan op de Digitale Piano.

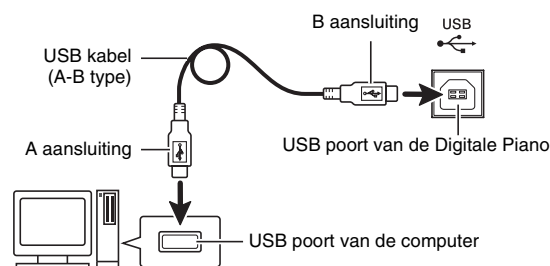

3. Schakel de Digitale Piano in.

- Als dit de eerste maal is dat u de Digitale Piano aansluit op uw computer zal de driver software die vereist is voor het zenden en ontvangen van data automatisch geïnstalleerd worden op uw computer.

4. Start de los verkrijgbare muzieksoftware op uw computer.

5. Configureer de instellingen van de muziek software om één van de volgende apparaten te selecteren als het MIDI toestel.

CASIO USB-MIDI : (Voor Windows Vista, Windows 7, Mac OS X)

USB-audioapparaat: (Voor Windows XP)

- Zie de gebruikersdocumentatie die met de gebruikte muziek software wordt geleverd voor nadere informatie aangaande hoe u het MIDI apparaat kunt selecteren.

BELANGRIJK!

- Zorg ervoor eerst de Digitale Piano uit te schakelen voordat u de muziek software van uw computer start.

OPMERKING

- Nadat de aansluiting eenmaal goed werkt, is er geen probleem als de USB kabel aangesloten gehouden wordt en uw computer en/of uw Digitale Piano uitgeschakeld wordt.
- Voor gedetailleerde technische gegevens en aansluitingen die van toepassing zijn op het zenden en ontvangen van MIDI data door deze Digitale Piano dient u te verwijzen naar de nieuwste informatie die wordt gegeven op de website bij de volgende URL.

<http://world.casio.com/>

Gebruiken van MIDI

Wat is MIDI?

De letters MIDI zijn de afkorting van Musical Instrument Digital Interface (digitale interface voor muziekinstrumenten) hetgeen een wereldwijde standaard voor digitale signalen en aansluitingen is waardoor het mogelijk is om muziekdata uit te wisselen tussen de muziekinstrumenten en computers (apparaten) van verschillende makelij.

OPMERKING

- Voor details aangaande het implimenteren van MIDI, bezoek de CASIO website op: <http://world.casio.com/>.

Zie "Zendkanaal" en "Lokale besturing" op pagina D-24.

Oversturen van melodie data met een computer

Volg de procedures in dit hoofdstuk om Recorder geheugendata over te sturen naar een computer voor opslag en om melodieën naar het gebruikersmelodiegeheugen (Muziekbibliotheek 61 - 70 (Music Library)) te laden.

BELANGRIJK!

- Als de Digitale Piano uitgeschakeld wordt terwijl deze data aan het uitwisselen is met een computer kan dit er toe leiden dat het geheugen van de Digitale Piano beschadigd raakt. Mocht dit gebeuren dan zal de geheugenformaatbewerking starten de volgende maal dat u de Digitale Piano inschakelt. Merk op dat het ongeveer 20 seconden duurt voordat de formatteerbewerking voltooid is en dat u daarvoor geen andere bewerkingen kunt uitvoeren.

- Zie stappen 1 en 3 van de procedure op pagina "Aansluiting van de Digitale Piano op uw computer" op pagina D-25.

- Verander de USB apparaat modus van de Digitale Piano naar opslag.

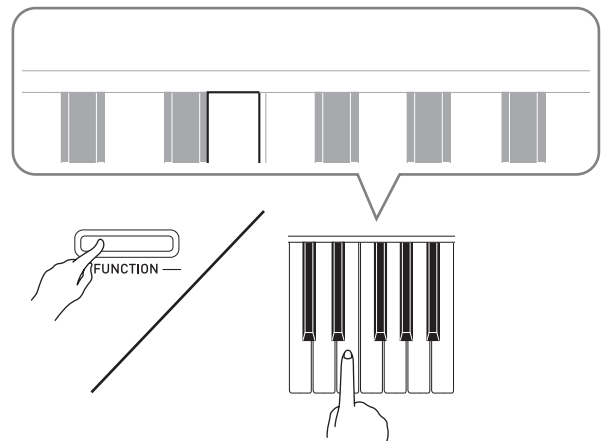

- Houd de **FUNCTION** toets ingedrukt en druk op de klaviertoets die correspondeert aan de USB apparaat modus (pagina D-21).
- Nadat deze instelling veranderd is, gaan de **GRAND PIANO (CONCERT, MODERN)** en **ELEC PIANO** toetsindicators knipperen en gaan alle andere indicators uit.
- Voor meer informatie zie "USB apparaat modus" op pagina D-24.

- Voer bij uw computer de vereiste bediening uit om de opslagapparaten op uw computer te tonen.

Als uw computer onder dit besturingssysteem draait:	Doe dit:
Windows XP	Dubbel-klik "Mijn Computer".
Windows Vista, Windows 7	Dubbel-klik "Computer".
Mac OS	Sla stap 3 over en dubbelklik "PIANO" op de desktop (het bureaublad) van uw Mac.

- Het geheugen van deze digitale piano verschijnt als "PIANO" onder "Stations met verwisselbaar medium".

4. Dubbel-klik "PIANO".

- "PIANO" bevat mappen die "MUSICLIB" en "RECORDER" heten.
- Om een gebruikersmelodie over te sturen naar de digitale piano van uw computer, dient u de "MUSICLIB" map te openen en de melodie in een van de genummerde submappen (61 - 70) te stoppen. Elke submap correspondeert aan een muziekbibliotheeknummer: Submap 61 met muziekbibliotheek 61, enz.
- De bestanden in de "RECORDER" map zijn melodieën die opgenomen zijn met de opnamefunctie van de digitale piano. U kunt bestanden verplaatsen van de "RECORDER" map naar een andere plaats op uw computer en u kunt opgenomen melodiebestanden terugsturen naar de digitale piano door ze in de "RECORDER" map te plaatsen.

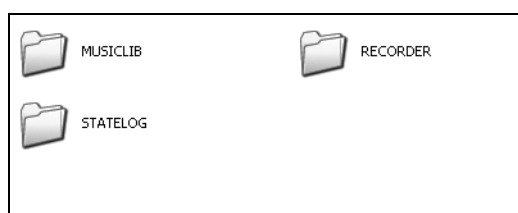

Datatype	Mapnaam	Bestandsnaam extensie*
Gebruikersmelodieën	MUSICLIB	.MID: SMF formaat data (formaat 0/1) .CM2: Data in CASIO origineel formaat
Recorder geheugedata	RECORDER	BIDREC01.CSR: Data in CASIO origineel formaat

* Voordat u een opslag- of laadbewerking start, controleer eerst de bestandsnaamextensie om er zeker van te zijn dat ze overeenkomen met de getoonde in deze kolom.

In het geval van een melodie die opgenomen is met de opnamefunctie van de digitale piano, verander de naam van het bestand naar een van de namen en extensies die in deze kolom getoond worden.

- In de oorspronkelijke default configuratie voor Windows XP, Windows Vista en Windows 7 zijn de extensies voor bestandsnamen verborgen. Voer één van de volgende bewerkingen uit op uw computer om de bestandsnaam extensies te tonen.
 - Tonen van bestandsnaam extensies onder Windows XP
 1. Open de gewenste map.
 2. In het menu [Extra], klik op [Mapopties].
 3. Klik op het [Weergave] tabblad. In de [Geavanceerde instellingen] lijst, schakel het selectievakje uit naast [Extensies voor bekende bestandstypen verbergen].
 4. Klik op [OK].

- Tonen van bestandsnaam extensies onder Windows Vista of Windows 7
 1. Open Mapopties door op de [Start] knop te klikken en klik op [Configuratiescherm], [Vormgeving aan persoonlijke voorkeur aanpassen] en [Mapopties].
 2. Klik op het [Weergave] tabblad. Schakel onder [Geavanceerde instellingen] het selectievakje [Extensies voor bekende bestandstypen verbergen] uit.
 3. Klik op [OK].

■ Laden van een melodie in het gebruikersmelodie geheugen (Muziekbibliotheek 61 - 70)

1. Open het MUSICLIB map.
2. Kopieer de melodiebestand (.MID of .CM2) naar de als nummer vermomde submap (61 - 70) waarvan de naam overeenkomt met het nummer van de muziekbibliotheekplaats waar u de melodie wilt laden.
 - Als er zich twee bestanden met de namen .MID en .CM2 in de MUSICLIB map bevinden, wordt alleen de .MID data in het gebruikersmelodie geheugen geladen.

■ Oversturen van Recorder geheugedata tussen de Digitale Piano en uw computer

Om de huidige Recorder geheugedata van uw digitale piano naar uw computer over te sturen, dient u de RECORDER map te kopiëren naar uw computer. Om de eerder op uw computer opgeslagen Recorder data terug te sturen naar het Recorder geheugen dient u dit terug te kopiëren naar de RECORDER map (en de huidige inhoud van de RECORDER map te vervangen).

5. Zet de USB apparaat modus terug naar MIDI nadat het kopiëren van het bestand voltooid is.

- Gebruikt u een Macintosh, voer dan de uitwerp bewerking uit (naar de vuilnismand slepen).
- Houd de **FUNCTION** toets ingedrukt en druk op de van toepassing zijnde klaviertoets. Voor meer informatie zie "USB apparaat modus" op pagina D-24.
- Door de USB apparaat modus terug te zetten op MIDI wordt de inhoud van MUSICLIB in het gebruikersmelodie geheugen geladen en de inhoud van RECORDER in het Recorder geheugen.



BELANGRIJK!

- Een dataconversiefout wordt aangegeven wanneer beide **SONG** ►/■ toetsindicatoren en de **GRAND PIANO (CONCERT, MODERN)** en **ELEC PIANO** toetsindicatoren allemaal branden en wanneer alle andere indicators uit zijn.

Auteursrechten

De rechten van de makers en houders van auteursrechten van muziek, beelden, computerprogramma's, databases en andere data worden beschermd door de wetgeving op auteursrechten. U bent toegestaan om dergelijk werk enkel voor persoonlijk of niet-commercieel gebruik te reproduceren. Voor alle andere doeleinden, alle reproductie (inclusief het converteren van dataformaten), wijzigingen, het oversturen van reproducties, het distribuëren over een netwerk of ander gebruik zonder de toestemming van de houders van de auteursrechten, maken u ontvankelijk voor schade eisen en rechtsvervolging voor inbreuk van de auteursrechten en het overtreden van de persoonlijke rechten van de auteur. Denk er om werk waarop auteursrechten rusten enkel te reproduceren of anderszins te gebruiken wanneer dit in overeenstemming is met de van toepassing zijnde wetgeving op auteursrechten.

Referentie

Oplossen van moeilijkheden

Probleem	Oorzaak	Te nemen maatregel	Zie pagina
Er wordt geen geluid geproduceerd bij het aanslaan van een klaviertoets.	<ol style="list-style-type: none"> 1. De VOLUME regelaar is ingesteld op "MIN". 2. De hoofdtelefoon of een adapterstekker is aangesloten op één van de PHONES aansluitingen. 3. MIDI lokale besturing is uitgeschakeld. 	<ol style="list-style-type: none"> 1. Draai de VOLUME regelaar meer in de richting van "MAX". 2. Haal alle stekkers uit de PHONES aansluitingen. 3. Schakel de lokale besturing instelling in. 	<p>☞ D-8</p> <p>☞ D-6</p> <p>☞ D-24</p>
De toonhoogte van de Digitale Piano is uitgeschakeld.	<ol style="list-style-type: none"> 1. De instelling van de sleutel van de Digitale Piano is anders dan "0". 2. De toonschaal van de Digitale Piano is incorrect. 3. Octaafverschuiving is geactiveerd. 4. Een niet-standaard temperamentinstelling wordt gebruikt. 	<ol style="list-style-type: none"> 1. Verander de instelling van de sleutel naar "0" of schakel de spanning van de Digitale Piano uit en vervolgens weer in. 2. Stel de toonschaal van de Digitale Piano bij of schakel de spanning van de Digitale Piano uit en vervolgens weer in. 3. Verander de instelling van de octaafverschuiving naar 0. 4. Verander de temperamentinstelling naar "00:Gelijkzwevend", hetgeen de standaard moderne toonschaal/stemming is. 	<p>☞ D-23</p> <p>☞ D-23</p> <p>☞ D-23</p> <p>☞ D-23</p>
De tonen en/of effecten klinken vreemd. In- en uitschakelen van de spanning lossen het probleem niet op. <i>Voorbeeld: De intensiteit van de noten verandert niet zelfs als ik de druk op de klaviertoetsen verandert.</i>	De "Terug" functie is ingeschakeld.	Schakel "Terug" uit. Schakel vervolgens de spanning eerst uit en daarna weer in.	☞ D-24
Het is niet mogelijk data over te sturen na het aansluiten van de Digitale Piano op een computer.	–	<ol style="list-style-type: none"> 1. Controleer dat de USB kabel aangesloten is op de Digitale Piano en de computer en dat de apparatuur die geselecteerd is met de muziek software van de computer. 2. Schakel de Digitale Piano uit en sluit dan de muziek software op uw computer af. Schakel de Digitale Piano vervolgens weer in en start dan de muziek software op uw computer weer. 	☞ D-25
Het duurt een lange tijd voordat de Digitale Piano klaar is voor gebruik na het inschakelen.	Geheugendata van de Digitale Piano was beschadigd omdat het oversturen van data plaats vond met een computer op het moment dat de piano voor het laatst uitgeschakeld werd. In dit geval voert de Digitale Piano een geheugenformateerbewerking uit bij de volgende maal dat de spanning wordt ingeschakeld. Het is niet mogelijk andere bewerkingen uit te voeren terwijl het formatteren wordt uitgevoerd.	Het duurt ongeveer 20 seconden na het inschakelen van de spanning om de geheugenformateerbewerking uit te voeren. Wacht totdat de formatteerbewerking voltooid is. Merk op dat u de Digitale Piano niet moet uitschakelen terwijl het oversturen van data naar een computer plaats aan het vinden is.	☞ D-26
De kwaliteit en het volume van een toon klinken ietwat anders afhankelijk van waar deze op het toetsenbord gespeeld wordt.	Dit is een onvermijdelijk resultaat van het digitale samplingproces,* en duidt verder niet op een storing. * Meerdere digitale monsters worden genomen voor het lage, het midden, en het hoge bereik van het oorspronkelijke muziekinstrument. Daardoor kunnen er zich een kleine verschillen voordoen in de toonkwaliteit en het toonvolume tussen de verschillende samplingbereiken.		
Bij het indrukken van een toets wordt de weergegeven noot eventjes onderbroken of is er een subtiel verschil in hoe de effecten worden toegepast.	Dit gebeurt wanneer de geluiden van meerdere delen tegelijkertijd klinken terwijl lagen worden gebruikt, de duetfunctie fungeert, een ingebouwde melodie weergegeven wordt, een opname plaatsvindt, enz. Door onder dergelijke omstandigheden een toets in te drukken verandert de bij de toon ingebouwde effectinstelling waardoor noten tijdelijk onderbroken kunnen worden of waardoor een subtiel verschil kan optreden in hoe de effecten worden toegepast.		

Technische gegevens

Model	PX-150BK/PX-150WE
Toetsenbord	Piano toetsenbord met 88 toetsen en met aanslagvolume
Maximale polyfonie	128 noten
Tonen	18 <ul style="list-style-type: none"> • Lagen (exclusief bastonen) • Splitsen (alleen bij bastonen in het lage bereik)
Effecten	Helderheid (-3 tot 0 tot 3), Nagalm (4 types), Zweving (4 types), DSP, demperpedaalresonantie
Metronoom	<ul style="list-style-type: none"> • Maatslagen: 0, 2, 3, 4, 5, 6 • Tempobereik: 20 tot en met 255
Duet	Instelbaar toonbereik (-1 tot en met 2 octaven)
Muziekbibliotheek	<ul style="list-style-type: none"> • Aantal melodieën: 60, Gebruikersmelodieën: 10 melodieën (max. 65 KB per melodie, circa 650 KB voor 10 melodieën)* * Gebaseerd op 1 KB = 1024 bytes, 1 MB = 1024² bytes • Volume van de melodie: Instelbaar • Onderdeel aan/uit: L (links), R (rechts)
Recorder	<ul style="list-style-type: none"> • Functies: Real-time opname, weergave • Aantal melodieën: 1 • Aantal sporen: 2 • Capaciteit: Circa 5000 noten in het totaal • Beveiliging van opgenomen data: Ingebouwd flash-geheugen
Pedalen	Demper (zachte en sostenuto pedaalbewerkingen die geactiveerd zijn door de los verkrijgbare pedaal eenheid SP-33.)
Overige functies	<ul style="list-style-type: none"> • Aanslaggevoeligheidsselectie: 3 types, uit • Transpositie: 2 octaven (-12 tot 0 tot 12) • Toonschaal: A4 = 415,5 Hz - 440,0 Hz - 465,9 Hz (variabel) • Temperament • Octaafverschuiving • Bedieningsvergrendeling
MIDI	16 kanalen multi-klankkleuren ontvangst
Ingangaansluitingen/ uitgangsaansluitingen	<ul style="list-style-type: none"> • PHONES aansluitingen: Stereo standaardaansluitingen × 2 Uitgangsimpedantie: 3 Ω Uitgangsspanning: 1,5 V (RMS) MAX • Spanning: 12 V gelijkstroom • USB poort: TYPE B • Demppedaalaansluiting: Standaard aansluiting • Pedalaansluiting
Luidsprekers	[13 cm × 6 cm (rechthoekig)] × 2 (uitgangs 8 W + 8 W)
Stroomvereisten	Netadapter: AD-A12150LW <ul style="list-style-type: none"> • Automatische stroomonderbreker: Circa 4 uur na de laatste bewerking. De automatische stroomonderbreker kan worden gedeactiveerd.
Stroomverbruik	12 V --- 18 W
Afmetingen	132,2 (B) × 28,6 (D) × 13,5 (H) cm
Gewicht	Circa 11,1 kg

- Technische gegevens en ontwerp onder voorbehoud.

Bedieningsvoorzorgsmaatregelen

Zorg ervoor de volgende voorzorgsmaatregelen te lezen en in acht te nemen.

■ Plaats

Vermijd de volgende plaatsen voor dit product.

- Plaatsen die blootstaan aan het directe zonlicht en een hoge vochtigheid
- Plaatsen die blootstaan aan temperatuurextremen
- Bij een radio, televisie, videodeck of tuner
De bovengenoemde toestellen veroorzaken geen storingen bij het product maar het product kan wel storing veroorzaken bij het beeld of het geluid van een toestel in de onmiddellijk omgeving.

■ Onderhoud door de gebruiker

- Gebruik nooit benzine, alcohol, verfverdunder of andere chemische reinigingsmiddelen om het product te reinigen.
- Veeg het product of het toetsenbord af met een zachte doek ietwat bevochtigd met een milde oplossing van water en een mild neutraal reinigingsmiddel. Wring overtollig water uit de doek voordat u het product gaat afvegen.

■ Meegeleverde en los verkrijgbare accessoires

Gebruik enkel accessoires die gespecificeerd zijn voor het gebruik met dit product. Het gebruik van niet erkende accessoires kan het gevaar op brand, elektrische schok en persoonlijk letsel met zich meebrengen.

■ Voeglijnen

Er kunnen lijnen zichtbaar zijn aan de buitenkant van het product. Er zijn "voeglijnen" die het resultaat zijn van het proces waarbij het plastic in een vorm wordt gegoten. Dit zijn geen breuken of krassen.

■ Etiquette aangaande muziekinstrumenten

Wees altijd bedacht op anderen wanneer u dit product gebruikt. Wees in het bijzonder 's avonds laat voorzichtig om het volume op een niveau te houden dat het geluid anderen niet stoort. Andere maatregelen die u kunt nemen wanneer u 's nachts laat speelt zijn het sluiten van het venster en het gebruik van een hoofdtelefoon.

- Het gedeeltelijk of in zijn geheel kopiëren van de inhoud van deze handleiding is verboden. Met uitzondering van uw eigen persoonlijke gebruik, is het aanwenden van de inhoud van deze handleiding voor niet-bedoelde doeleinden zonder de uitdrukkelijke toestemming van CASIO verboden onder de wetgeving inzake auteursrechten.
- IN GEEN GEVAL ZAL CASIO AANSPRAKELIJK ZIJN VOOR SCHADE IN ENIGE VORM (INCLUSIEF EN ZONDER BEPERKINGEN DE SCHADE DOOR HET VERLIES VAN WINSTEN, ONDERBREKINGEN VAN ZAKELIJKE BELANGEN, VERLIES VAN INFORMATIE) DIE VOORTKOMT UIT HET GEBRUIK VAN OF DE ONMOGELIJKHEID TOT HET GEBRUIK VAN DEZE HANDLEIDING OF DIT PRODUCT, ZELFS ALS CASIO ER OP ATTENT GEMAAKT IS DAT DE MOGELIJKHEID OP DERGELIJKE SCHADE BESTAAT.
- De inhoud van deze handleiding is onder voorbehoud.

■ Voorzorgsmaatregelen bij het hanteren van de netadapter

- Gebruik een stopcontact dat gemakkelijk te bereiken is zodat u de netadapter er uit kunt halen wanneer een probleem optreedt of als u dat om een andere reden moet doen.
- De netadapter is enkel bedoeld voor gebruik binnen. Gebruik deze niet waar de netadapter blootgesteld is aan spatten of vocht. Plaats geen bakken, zoals een bloemenvaas, met water op de netadapter.
- Berg de netadapter op een droge plaats op.
- Gebruik de netadapter op een open, goed geventileerde plaats.
- Dek de netadapter nooit af met een krant, een tafeldoek, een gordijn of een dergelijk item.
- Haal de netadapter uit de stopcontact als u van plan de Digitale Piano voor langere tijd niet te gebruiken.
- Probeer de netadapter nooit te repareren en knutsel er nooit aan.
- Werkingsomgeving van de netadapter
Temperatuur: 0 tot en met 40°C
Vochtigheid: 10% tot en met 90% vochtigheid
- Uitgangspolariteit: 

Voorzorgsmaatregelen bij het hanteren van de netadapter

Model: AD-A12150LW

1. Lees deze aanwijzingen.
2. Houd deze aanwijzingen bij de hand.
3. Neem alle waarschuwingen in acht.
4. Volg alle aanwijzingen.
5. Gebruik dit product niet in de buurt van water.
6. Reinig alleen met een droge doek.
7. Niet installeren in de buurt van radiatoren, uitblaasroosters van kachels, kachels of andere warmtebronnen (inclusief versterkers).
8. Gebruik enkel toebehoren en accessoires die gespecificeerd worden door de fabrikant.
9. Laat alle onderhoud over aan erkend onderhoudspersoneel. Onderhoud is noodzakelijk bij één van de volgende omstandigheden: Wanneer het product beschadigd is, het netsnoer of de netstekker beschadigd is, wanneer vloeistof over het apparaat wordt gespild, wanneer een vreemd voorwerp in het product valt, wanneer het product blootgesteld is aan regen of vocht, wanneer het product niet normaal werkt en wanneer het product gevallen is.
10. Sta niet toe dat het product wordt blootgesteld aan vloeistof dat er op druipt of tegen aan spat. Plaats geen voorwerpen met vloeistof op dit product.
11. Laat de elektrische belasting niet de nominale belasting overschreiden.
12. Let erop dat de omgeving droog is voordat u het toestel aansluit op een stroombron.
13. Let er op dat het product in de juiste richting wordt geplaatst.
14. Haal de stekker uit het stopcontact tijdens onweersbuien en wanneer u het apparaat voor langere tijd niet gaat gebruiken.
15. Laat de ventilatie openingen van het product niet geblokkeerd worden. Plaats het product in overeenkomst met de aanwijzingen van de fabrikant.
16. Let erop dat het netsnoer op een plaats ligt waar er niet op wordt getrapt of zodat het niet te veel buigt, in het bijzonder dichtbij de stekkers en de stopcontactdoos en op plaatsen waar het snoer uit het product komt.
17. De netadapter dient zo dicht mogelijk bij het product in de buurt op een stopcontact te worden aangesloten opdat de stekker onmiddellijk uit het stopcontact kan worden getrokken in noodgevallen.

Het onderstaande symbool is een waarschuwing dat er niet geïsoleerde gevaarlijke spanning aanwezig is binnen de behuizing van het product, hetgeen sterk genoeg kan zijn om een gevaar te vormen op elektrische schok voor de gebruiker.



Het onderstaande symbool is een waarschuwing die wijst op de aanwezigheid van belangrijke onderhoudsaanwijzingen in de documentatie die met het product wordt meegeleverd.



Appendix

Toonlijst

Toonnaam	Programmaverandering	Bankselectie MSB
GRAND PIANO CONCERT	0	0
GRAND PIANO MODERN	0	1
GRAND PIANO CLASSIC	0	2
GRAND PIANO MELLOW	0	3
GRAND PIANO BRIGHT	0	4
ELEC PIANO	4	0
FM E.PIANO	5	0
60'S E.PIANO	4	1
HARPSICHORD	6	0
VIBRAPHONE	11	0
STRINGS 1	49	0
STRINGS 2	48	0
PIPE ORGAN	19	0
JAZZ ORGAN	17	0
ELEC ORGAN 1	16	0
ELEC ORGAN 2	16	1
BASS (LOWER) 1	32	0
BASS (LOWER) 2	32	1

Melodielijst

Nr.	Melodiernaam
01	Nocturne Op.9-2
02	Fantaisie-Impromptu Op.66
03	Étude Op.10-3 "Chanson de l'adieu"
04	Étude Op.10-5 "Black Keys"
05	Étude Op.10-12 "Revolutionary"
06	Étude Op.25-9 "Butterflies"
07	Prélude Op.28-7
08	Valse Op.64-1 "Petit Chien"
09	Valse Op.64-2
10	Moments Musicaux 3
11	Impromptu Op.90-2
12	Marche Militaire 1 (Duet)
13	Frühlingslied [Lieder Ohne Worte Heft 5]
14	Fröhlicher Landmann [Album für die Jugend]
15	Von fremden Ländern und Menschen [Kinderszenen]
16	Träumerei [Kinderszenen]
17	Tambourin
18	Menuet BWV Anh.114 [Clavierbüchlein der Anna Magdalena Bach]
19	Inventio 1 BWV 772
20	Inventio 8 BWV 779
21	Inventio 13 BWV 784
22	Praeludium 1 BWV 846 [Das Wohltemperierte Klavier 1]
23	Le Coucou
24	Gavotte
25	Sonatina Op.36-1 1st Mov.
26	Sonatine Op.20-1 1st Mov.
27	Sonate K.545 1st Mov.
28	Sonate K.331 3rd Mov. "Turkish March"
29	Rondo K.485
30	Für Elise
31	Marcia alla Turca
32	Sonate Op.13 "Pathétique" 1st Mov.
33	Sonate Op.13 "Pathétique" 2nd Mov.
34	Sonate Op.13 "Pathétique" 3rd Mov.
35	Sonate Op.27-2 "Moonlight" 1st Mov.
36	Rhapsodie 2
37	Waltz Op.39-15 (Duet)
38	Liebesträume 3
39	Blumenlied
40	La Prière d'une Vierge
41	Csikos Post
42	Humoresque Op.101-7
43	Melodie [Lyrische Stücke Heft 2]
44	Sicilienne Op.78
45	Berceuse [Dolly] (Duet)
46	Arabesque 1
47	La Fille aux Cheveux de Lin [Préludes]
48	Passepied [Suite bergamasque]
49	Gymnopédie 1
50	Je Te Veux
51	Salut d'Amour
52	The Entertainer
53	Maple Leaf Rag
54	L'arabesque [25 Étüden Op.100]
55	La Styrienne [25 Étüden Op.100]
56	Ave Maria [25 Étüden Op.100]
57	Le retour [25 Étüden Op.100]
58	La chevaleresque [25 Étüden Op.100]
59	No.13 [Études de Mécanisme Op.849]
60	No.26 [Études de Mécanisme Op.849]



Dit kringloopteken geeft aan dat de verpakking voldoet aan de wetgeving betreffende milieubescherming in Duitsland.

CASIO®

MA1208-A

CASIO COMPUTER CO., LTD.
6-2, Hon-machi 1-chome
Shibuya-ku, Tokyo 151-8543, Japan



PX150-D-1A

© 2012 CASIO COMPUTER CO., LTD.